

島根県高等学校テニス新人大会(団体戦) 兼 第46回全国選抜高校テニス大会島根県予選 男子 団体戦

令和5年10月21日(土)~10月22日(日)

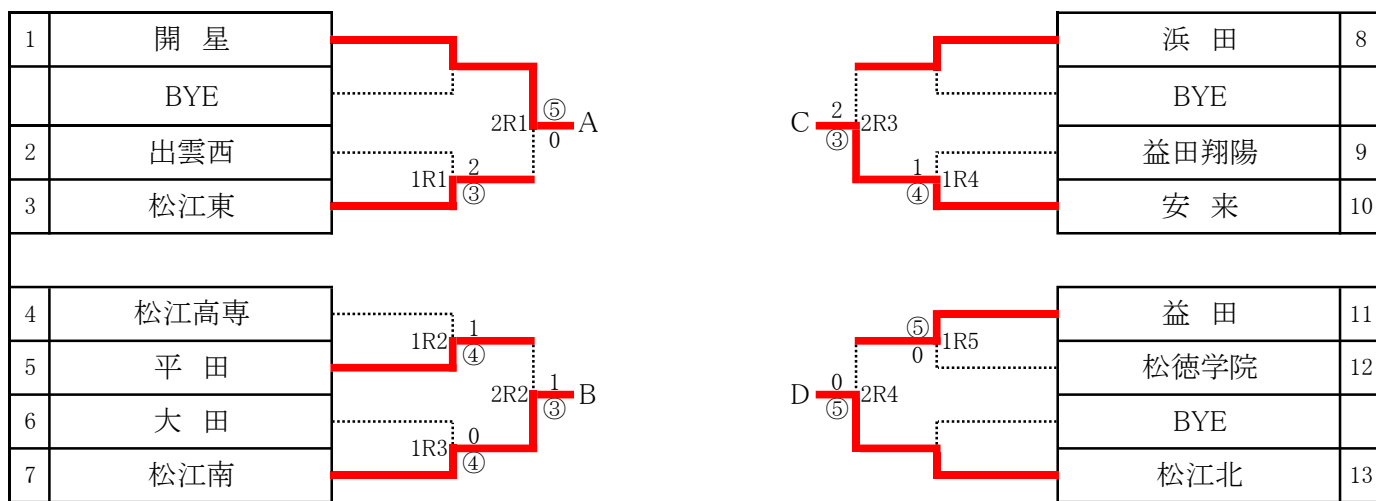

1 R 1					
2	出雲西	2 - ③	3	松江東	
S1	吉岡	⑥ - 1	S1	桑谷	
D1	岩崎・松村	6(5) - ⑦	D1	福家・永島	
S2	内田	⑥ - 2	S2	門脇	
D2	花田・河口	2 - ⑥	D2	品川・加茂	
S3	-	0 - ⑥	S3	山根	

1 R 2					
4	松江高専	1 - ④	5	平田	
S1	三浦	2 - ⑥	S1	中西	
D1	永瀬・西尾	⑥ - 4	D1	伊藤滉・福田	
S2	今岡	1 - ⑥	S2	中上	
D2	水元・長尾	4 - ⑥	D2	岡田・錦織	
S3	飯塚	1 - ⑥	S3	高橋	

1 R 3					
6	大田	0 - ④	7	松江南	
S1	板垣	1 - ⑥	S1	吉村	
D1	梶谷・藤江	1 - ⑥	D1	黒川・小櫻	
S2	松林	0 - ⑥	S2	田中	
D2	-	0 - ⑥	D2	中井・上山	
S3	-	-	S3	-	

1 R 4					
9	益田翔陽	1 - ④	10	安来	
S1	斎藤	⑥ - 1	S1	佐藤	
D1	下瀬・田村	3 - ⑥	D1	長野・安部	
S2	岡崎	0 - ⑥	S2	山本	
D2	松岡・小松原	4 - ⑥	D2	木下・八幡	
S3	喜村	0 - ⑥	S3	富田	

1 R 5					
11	益田	⑤ - 0	12	松徳学院	
S1	山本	⑥ - 4	S1	鈴木	
D1	久保田・又賀	⑥ - 2	D1	藤井・佐々木	
S2	田原	⑥ - 1	S2	長井	
D2	松本・村上	⑥ - 1	D2	松本・岩田	
S3	吉田	⑥ - 1	S3	池田	

R					
S1		-	S1		
D1		-	D1		
S2		-	S2		
D2		-	D2		
S3		-	S3		

2 R 1					
1	開星	⑤ - 0		松江東	
S1	木村優	⑥ - 0	S1	金森	
D1	角田・廣友	⑥ - 0	D1	桑谷・加茂	
S2	中田	⑥ - 2	S2	永島	
D2	周藤・尾形	⑥ - 0	D2	福家・山根	
S3	渡部	⑥ - 0	S3	品川	

2 R 2					
5	平田	1 - ③	7	松江南	
S1	中西	3 - ⑥	S1	吉村	
D1	伊藤滉・福田	0 - ⑥	D1	黒川・小櫻	
S2	中上	0 - ⑥	S2	中井	
D2	高橋・岡田	打切	D2	田中・上山	
S3	錦織	⑥ - 0	S3		

2 R 3					
8	浜田	2 - ③	11	安来	
S1	古田	⑥ - 1	S1	山本	
D1	森脇・今井	⑥ - 4	D1	長野・安部	
S2	中村	3 - ⑥	S2	富田	
D2	-	0 - ⑥	D2	佐藤・八幡	
S3	-	0 - ⑥	S3	木下	

2 R 4					
11	益田	0 - ⑤	13	松江北	
S1	村上	0 - ⑥	S1	大國	
D1	山本・松本	0 - ⑥	D1	松本・田中	
S2	田原	2 - ⑥	S2	原	
D2	久保田・又賀	2 - ⑥	D2	角森・狩野	
S3	吉田	0 - ⑥	S3	藤井	

R					
S1		-	S1		
D1		-	D1		
S2		-	S2		
D2		-	D2		
S3		-	S3		

R					
S1		-	S1		
D1		-	D1		
S2		-	S2		
D2		-	D2		
S3		-	S3		

決勝リーグ A - B					
1	開星	⑤ - 0	7	松江南	
S1	木村優	⑧ - 0	S1	吉村	
D1	角田・廣友	⑧ - 1	D1	黒川・小櫻	
S2	中田	⑧ - 2	S2	中井	
D2	木村真・鈴木	⑧ - 0	D2	田中・上山	
S3	渡部	⑧ - 0	S3	-	

決勝リーグ C - D					
10	安来	0 - ⑤	13	松江北	
S1	佐藤	0 - ⑧	S1	大國	
D1	長野・安部	1 - ⑧	D1	松本・藤井	
S2	山本	3 - ⑧	S2	原	
D2	木下・八幡	0 - ⑧	D2	田中・平田	
S3	富田	1 - ⑧	S3	川合	

決勝リーグ A - C					
1	開星	⑤ - 0	10	安来	
S1	木村優	⑧ - 0	S1	長野	
D1	木村真・鈴木	⑧ - 1	D1	富田・木下	
S2	中田	⑧ - 0	S2	安部	
D2	周藤・尾形	⑧ - 0	D2	八幡・山崎	
S3	渡部	⑧ - 3	S3	山本	

決勝リーグ B - D					
7	松江南	0 - ⑤	13	松江北	
S1	吉村	3 - ⑧	S1	大國	
D1	黒川・小櫻	4 - ⑧	D1	松本・藤井	
S2	中井	6 - ⑧	S2	原	
D2	田中・上山	7 - ⑨	D2	田中・平田	
S3	-	0 - ⑧	S3	川合	

決勝リーグ A - D					
1	開星	⑤ - 0	13	松江北	
S1	木村優	⑧ - 0	S1	原	
D1	角田・廣友	⑧ - 4	D1	大國・松本	
S2	中田	⑧ - 1	S2	川合	
D2	木村真・鈴木	⑧ - 3	D2	田中・平田	
S3	渡部	⑧ - 3	S3	藤井	

決勝リーグ B - C					
7	松江南	④ - 1	10	安来	
S1	吉村	⑨ - 8	S1	山本	
D1	黒川・小櫻	⑧ - 1	D1	長野・安部	
S2	中井	⑧ - 1	S2	富田	
D2	田中・上山	⑧ - 4	D2	八幡・山崎	
S3	-	0 - ⑧	S3	木下	

島根県高等学校テニス新人大会(団体戦) 兼
第46回全国選抜高校テニス大会島根県予選
女子 団体戦

令和5年10月21日(土)~10月22日(日)

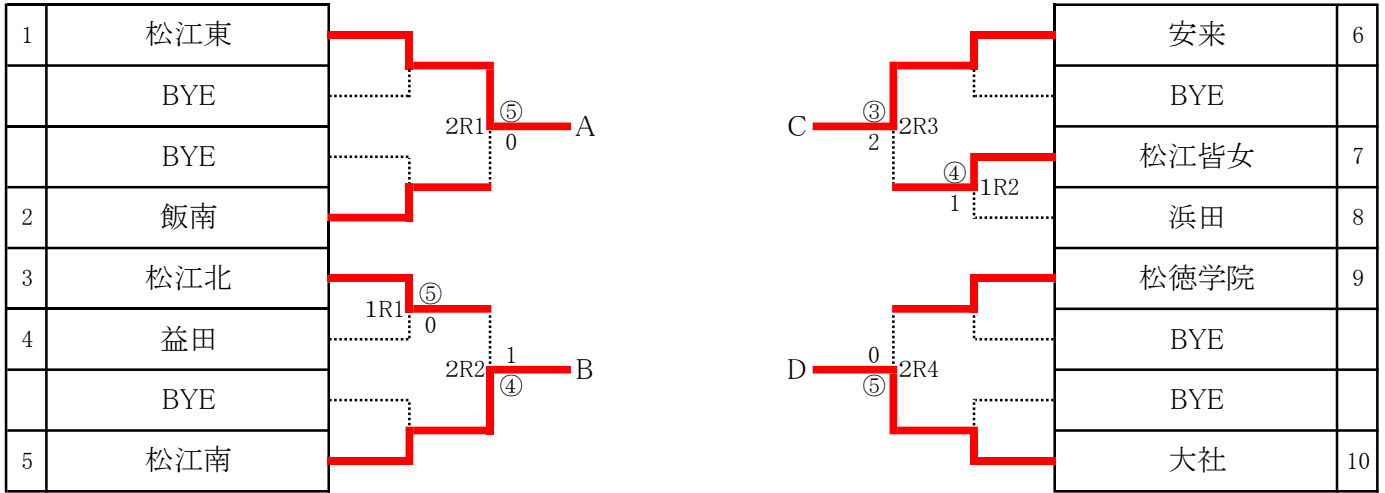

1 R 1			
3	松江北	⑤ - 0	4 益田
S1	森田	⑥ - 0	S1 中山
D1	三島・小林	⑥ - 0	D1 豊田・山根
S2	一瀬	⑥ - 0	S2 植松
D2	山本・伊藤	⑥ - 1	D2 丸本・安野
S3	田中	⑥ - 0	S3 -

1 R 2			
7	松江皆女	④ - 1	8 浜田
S1	山田	1 - ⑥	S1 山本 ^り
D1	高野・船越	⑥ - 2	D1 清本・笹川
S2	昌子	⑥ - 0	S2 松川
D2	濱本・中井	⑥ - 0	D2 中村・山本 ^な
S3	石倉	⑥ - 1	S3 堀

R			
S1		-	S1
D1		-	D1
S2		-	S2
D2		-	D2
S3		-	S3

R			
S1		-	S1
D1		-	D1
S2		-	S2
D2		-	D2
S3		-	S3

R			
S1		-	S1
D1		-	D1
S2		-	S2
D2		-	D2
S3		-	S3

R			
S1		-	S1
D1		-	D1
S2		-	S2
D2		-	D2
S3		-	S3

2 R 1			
1	松江東	⑤ - 0	2 飯南
S1	秦	⑥ - 1	S1 石賀
D1	西村・舟木	⑦ - 6(4)	D1 石飛・永間
S2	安立	⑦ - 5	S2 湯浅
D2	生間・小林	⑥ - 0	D2 岡野・金山
S3	高嶋	⑥ - 2	S3 朝生

2 R 2			
3	松江北	1 - ④	5 松江南
S1	森田	1 - ⑥	S1 藤田
D1	三島・小林	⑥ - 1	D1 岡野・石倉
S2	一瀬	1 - ⑥	S2 中島
D2	山本・伊藤	3 - ⑥	D2 吉田・永原
S3	田中	0 - ⑥	S3 廣富

2 R 3			
6	安来	③ - 2	7 松江皆女
S1	杉原	⑥ - 0	S1 山田
D1	細木・江角	⑥ - 0	D1 高野・船越
S2	原田	⑥ - 0	S2 昌子
D2	村上 ^ま ・村上 ^み	3 - ⑥	D2 濱本・中井
S3	松本	6(3) - ⑦	S3 石倉

2 R 4			
9	松徳学院	0 - ⑤	10 大社
S1	飯島	0 - ⑥	S1 須田
D1	福田・小豆澤	6(8) - ⑦	D1 祝部・小村
S2	徳光	2 - ⑥	S2 西村
D2	木村 ^み ・木村 ^あ	1 - ⑥	D2 勝部・濱村
S3	近藤	0 - ⑥	S3 岸

R			
S1		-	S1
D1		-	D1
S2		-	S2
D2		-	D2
S3		-	S3

R			
S1		-	S1
D1		-	D1
S2		-	S2
D2		-	D2
S3		-	S3

決勝リーグ A - B			
1	松江東	③ - 2	5 松江南
S1	秦	⑧ - 0	S1 岡野
D1	西村・舟木	7 - ⑨	D1 藤田・永原
S2	安立	⑧ - 1	S2 石倉
D2	景山・小林	⑧ - 6	D2 吉田・廣富
S3	高嶋	6 - ⑧	S3 中島

決勝リーグ C - D			
6	安来	③ - 2	10 大社
S1	細木	⑧ - 5	S1 須田
D1	村上 ^真 ・村上 ^心	2 - ⑧	D1 西村・祝部
S2	杉原	⑧ - 2	S2 小村
D2	江角・原田	⑨ - 8(8)	D2 勝部・濱村
S3	松本	0 - ⑧	S3 岸

決勝リーグ A - C			
1	松江東	④ - 1	6 安来
S1	秦	1 - ⑧	S1 細木
D1	西村・舟木	⑧ - 2	D1 村上 ^ま ・江角
S2	安立	⑧ - 2	S2 杉原
D2	高嶋・小林	⑧ - 0	D2 原田・松本
S3	景山	⑧ - 3	S3 村上 ^み

決勝リーグ B - D			
5	松江南	④ - 1	11 大社
S1	岡野	0 - ⑧	S1 須田
D1	藤田・廣富	⑧ - 4	D1 西村・祝部
S2	石倉	⑤ - 6 ^{ret}	S2 小村
D2	吉田・永原	⑧ - 6	D2 勝部・濱村
S3	中島	⑧ - 3	S3 岸

決勝リーグ A - D			
1	松江東	④ - 1	11 大社
S1	秦	2 - ⑧	S1 須田
D1	西村・舟木	⑧ - 1	D1 西村・祝部
S2	安立	⑧ - 4	S2 岸
D2	景山・小林	⑧ - 1	D2 勝部・濱村
S3	高嶋	⑧ - 1	S3 岡村

決勝リーグ B - C			
5	松江南	③ - 2	6 安来
S1	岡野	0 - ⑧	S1 細木
D1	藤田・廣富	⑧ - 1	D1 村上 ^真 ・村上 ^心
S2	石倉	0 - ⑧	S2 杉原
D2	吉田・永原	⑧ - 3	D2 原田・江角
S3	中島	⑧ - 3	S3 松本

決勝リーグ戦

【男子】

	開星	松江南	安来	松江北	勝	負	得ポイント率	得ポイント数	順位
開星		○ 5-0	○ 5-0	○ 5-0	3	0	100	15	1
松江南	● 0-5		○ 4-1	● 0-5	1	2	26.7	4	3
安来	● 0-5	● 1-4		● 0-5	0	3	6.7	1	4
松江北	● 0-5	○ 5-0	○ 5-0		2	1	66.7	10	2

【女子】

	A 松江東	B 松江南	C 安来	D 大社	勝	負	得ポイント率	得ポイント数	順位
松江東		○ 3-2	○ 4-1	○ 4-1	3	0	73.3	11	1
松江南	● 2-3		○ 3-2	○ 4-1	2	1	60	9	2
安来	● 2-3	● 2-3		○ 3-2	1	2	46.7	7	3
大社	● 1-4	● 1-4	● 2-3		0	3	26.7	4	4

対戦順序

1 A-B

C-D

2 A-C

B-D

※5ポイントすべて行う

3 A-D

B-C

※8ゲームズプロセット

順位決定方法

1 勝率の高い方を上位とする

2 同勝率者が複数になった場合

① 同勝率者の互いの対戦結果の勝者を上位とする

② 上記①で決まらない場合は下記3を適用する

3 ① 取得ポイント率の高い方を上位とする

② 取得ポイント数の多い方を上位とする

③ 取得ゲーム率の高い方を上位とする

※ 取得率 = (取得したポイント数 ÷ 全ポイント数) で高い方が上位。

※ 取得ゲーム率 = (取得したゲーム数 ÷ 全ゲーム数) で高い方が上位。

団体戦 男子登録順位表

	学校名	監督名	No1	No2	No3	No4	No5	No6	No7	No8	No9
1	安来	堤 裕亮	長野 耀 2年	安部 佑貴 2年	佐藤 隆星 2年	山本 瑛月 2年	角森 陽斗 2年	富田 條志 1年	木下 幸 1年	八幡 海利 1年	山崎 琥太郎 1年
2	松江北	森山 登史	大國 成登 2年	原 俊輔 1年	角森 慶泉 2年	松本 翼 2年	川合 康太 2年	藤井 奏太 1年	田中 啓介 2年	平田 爽 2年	狩野 遥珂 2年
3	松江南	市本 博之	吉村 拓海 2年	中井 智風 2年	黒川 泰治 2年	小櫻 央雅 2年	田中 嶺桜 2年	上山 奨天 1年			
4	松江東	足立 樹洸	金森 龍之介 2年	桑谷 侑斗 1年	福家 真人 2年	永島 尚樹 2年	品川 裕飛 2年	門脇 彪 2年	加茂 佳樹 1年	山根 諒大 1年	
5	松徳学院	松村 浩平	鈴木 雄登 2年	藤井 祐希 2年	佐々木 黎明 2年	長井 將透 2年	松本 翔空 2年	池田 翔 1年	岩田 譲璃 2年	長尾 昌真 2年	藪崎 湊 2年
6	開 星	井上 勇気	木村 優生 2年	中田 龍汰郎 2年	角田 樹 1年	廣友 奏太 2年	木村 真大 1年	鈴木 佑門 1年	渡部 朔也 1年	周藤 孝明 2年	尾形 風真 2年
7	松江高専	中村 伊吹	三浦 悠馬 2年	今岡 佳介 1年	飯塚 優太 1年	永瀬 智仁 2年	西尾 直輝 2年	水元 悠輝 1年	長尾 実輝 1年		
8	平 田	青山 靖夫	中西 隼聖 2年	中上 颯人 1年	伊藤 滉太 2年	高橋 尚希 1年	福田 翔悟 1年	岡田 拓真 2年	錦織 寛介 1年	常松 知生 1年	伊藤 瑚雄舜 1年
9	出雲西	内田 政己	岩崎 悠真 2年	花田 睦弥 2年	河口 純誠 1年	松村 羽亜斗 2年	吉岡 優芽 2年	内田 吏夢 2年			
10	大 田	勝部 智史	板垣 遼太郎 1年	梶谷 俊太郎 2年	藤江 常陸 2年	松林 大翔 1年					
11	浜 田	青山 皓輝	古田 真拓 1年	森脇 悠斗 1年	中村 大翔 2年	今井 朝陽 2年	島田 蒼大 2年				
12	益 田	橋本 優 長岡 正和	山本兼士 2年	久保田悠斗 2年	又賀正輝 2年	松本 颯真 1年	村上 晴海 1年	竹内 璃空 1年	田原広涼 2年	吉田淳吾 2年	本坊 拓之 1年
13	益田翔陽	重富秀樹	斎藤航大 2年	岡崎颯士 2年	喜村悟郎 2年	下瀬悠琉 2年	田村馨 2年	松岡 歩武 1年	小松原 諒人 1年	須ヶ牟田 啓太 1年	岩崎 智哉 1年

団体戦 女子登録順位表

	学校名	監督名	No1	No2	No3	No4	No5	No6	No7	No8	No9
1	安来	長岡 雄大	細木 滯 2年	杉原 晴菜 1年	村上 真優 2年	原田 美咲 2年	村上 心優 2年	江角 真菜 2年	松本 あい 2年		
2	松江北	吉田 常弘	三島 さくら 2年	森田 有紀 2年	山本 心和 2年	小林 柚葉 2年	一瀬 凜 2年	伊藤 愛理 2年	田中 鼓春 2年		
3	松江南	秦 勉	藤田 芽衣 2年	吉田 愛菜 2年	岡野陽菜 1年	石倉奏音 1年	中島 凜 2年	廣富 立花 2年	永原莉子 2年		
4	松江東	岩根 勝利	秦 帆ノ風 2年	西村 璃子 1年	舟木 志織 1年	安立 いつき 1年	高嶋 奈愛 1年	森 愛華 2年	景山 結 2年	生間 美月 2年	小林 優那 2年
5	松江皆女	中田 広貴	山田 みさき 2年	高野 歩 2年	昌子 空未 2年	石倉 歩実 2年	濱本 美優 2年	船越まのあ 2年	中井 心 2年		
6	松徳学院	為石 将紀	福田 七彩 2年	飯島 瑞樹 1年	徳光 陽花 1年	小豆澤 愛奈 2年	木村 美月 1年	木村 ありあ 1年	伊達 由季乃 1年	近藤 咲江 1年	
7	大 社	岩田 昌子	須田 優奈 2年	西村 伶 2年	祝部 真綺 2年	勝部 衣織 1年	小村 真央 2年	岸 七星 2年	河井 咲輝 2年	濱村 菜桜 1年	岡村 心 1年
8	飯 南	内藤 晴美	石賀 遼果 1年	岡野 堯 1年	石飛 有結 2年	永間 友梨 2年	湯浅 萌未 2年	朝生 初咲 2年	金山 小雪 1年		
9	浜 田	三原 貫	清本 あかり 1年	嘉戸 唯南 1年	笹川 彩華 2年	山本 莉子 2年	松川 祥子 1年	堀 雫 1年	中村 乙葉 1年	山本 風紗 1年	
10	益 田	内田 有紀	豊田 千帆里 1年	中山 愛子 1年	植松 愛和 1年	安野 美優 1年	山根 唯那 1年	安野 美優 1年			
11	吉 賀	長谷川 哲明	加藤 那菜 3年	田口 桜 1年	岩本 理沙 2年	貝賀 杏奈 2年					

※浜田高校(女子)の登録順位No2の嘉戸唯南(1年)選手は棄権により、それ以降の選手の登録順位が繰り上がる。

※吉賀高校は棄権

令和5年度 島根県高等学校新人テニス大会

NO.1

令和5年9月16(土)17(日)

男子シングルス

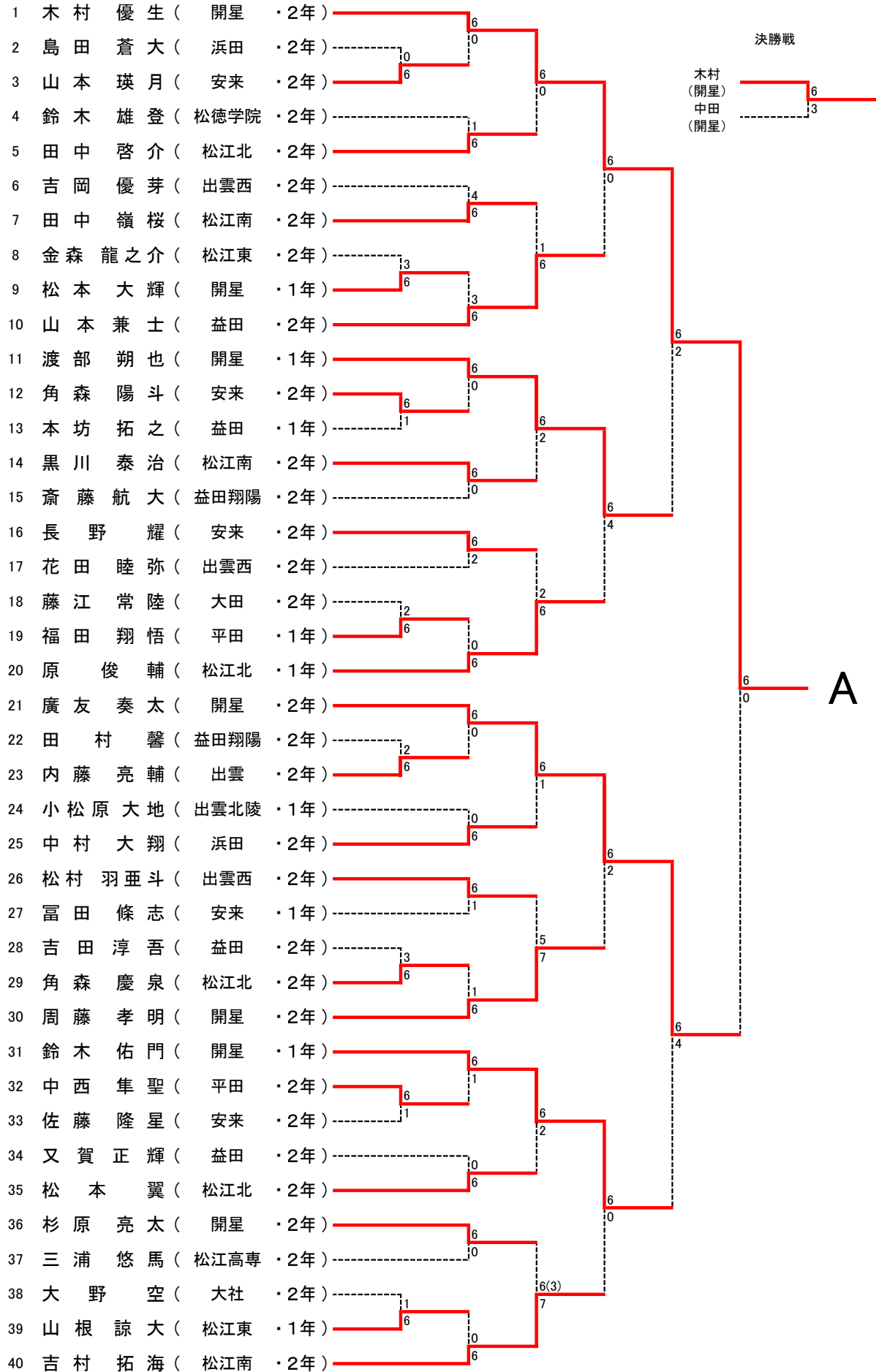

令和5年度 島根県高等学校新人テニス大会

NO.2

令和5年9月16(土)17(日)

男子シングルス

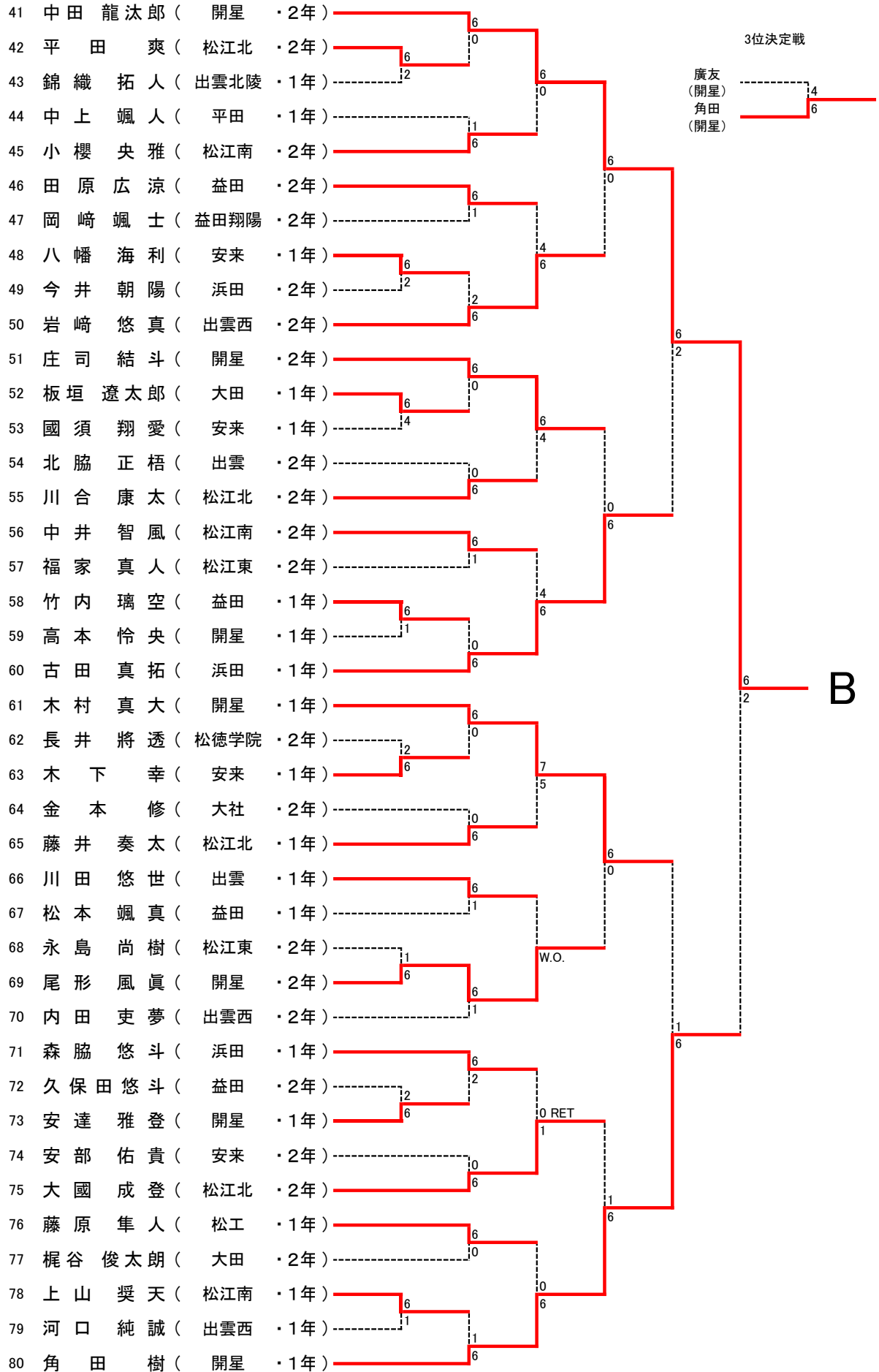

令和5年度 島根県高等学校新人テニス大会

男子ダブルス

令和5年9月16(土)17(日)

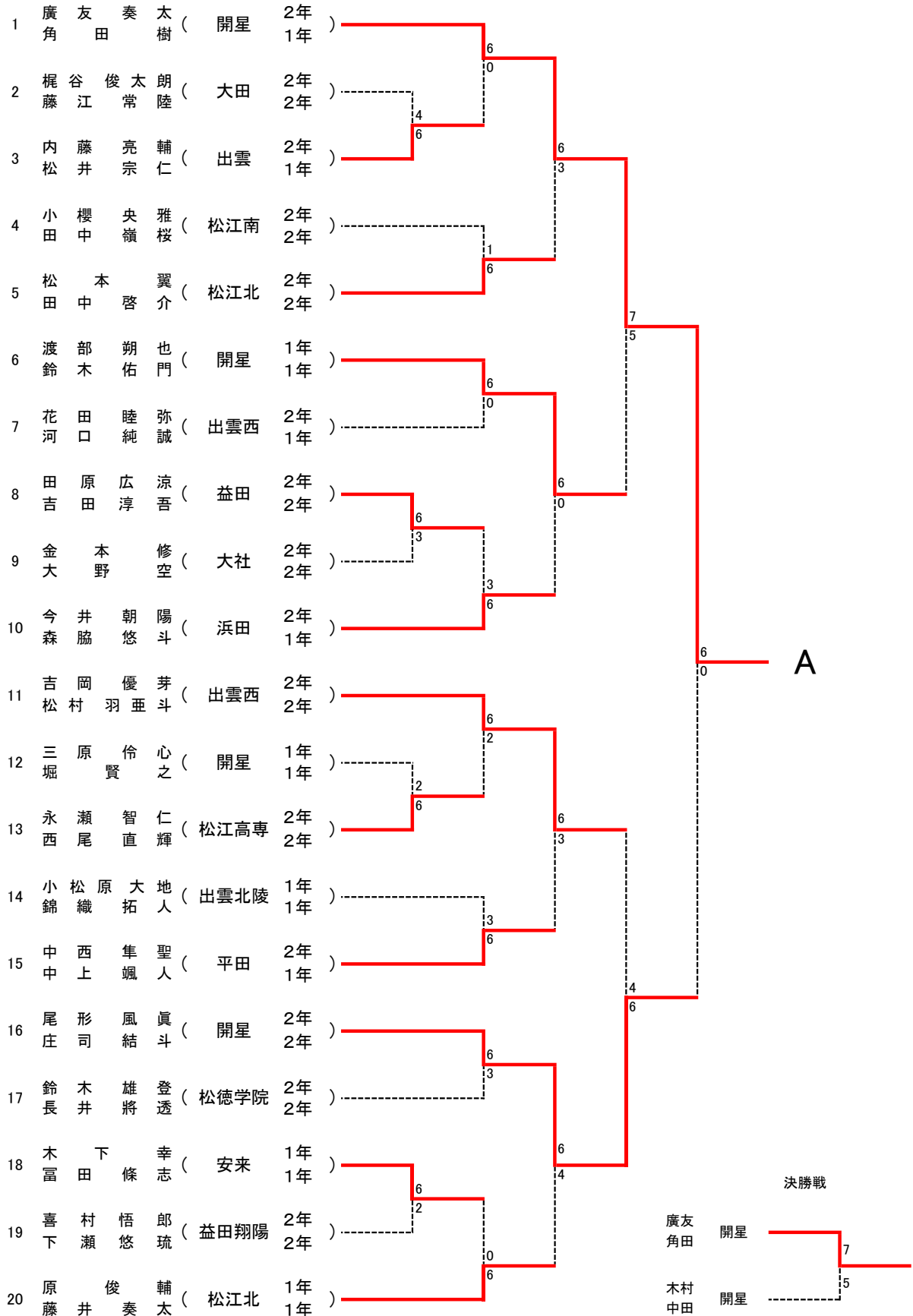

令和5年度 島根県高等学校新人テニス大会

男子ダブルス

令和5年9月16(土)17(日)

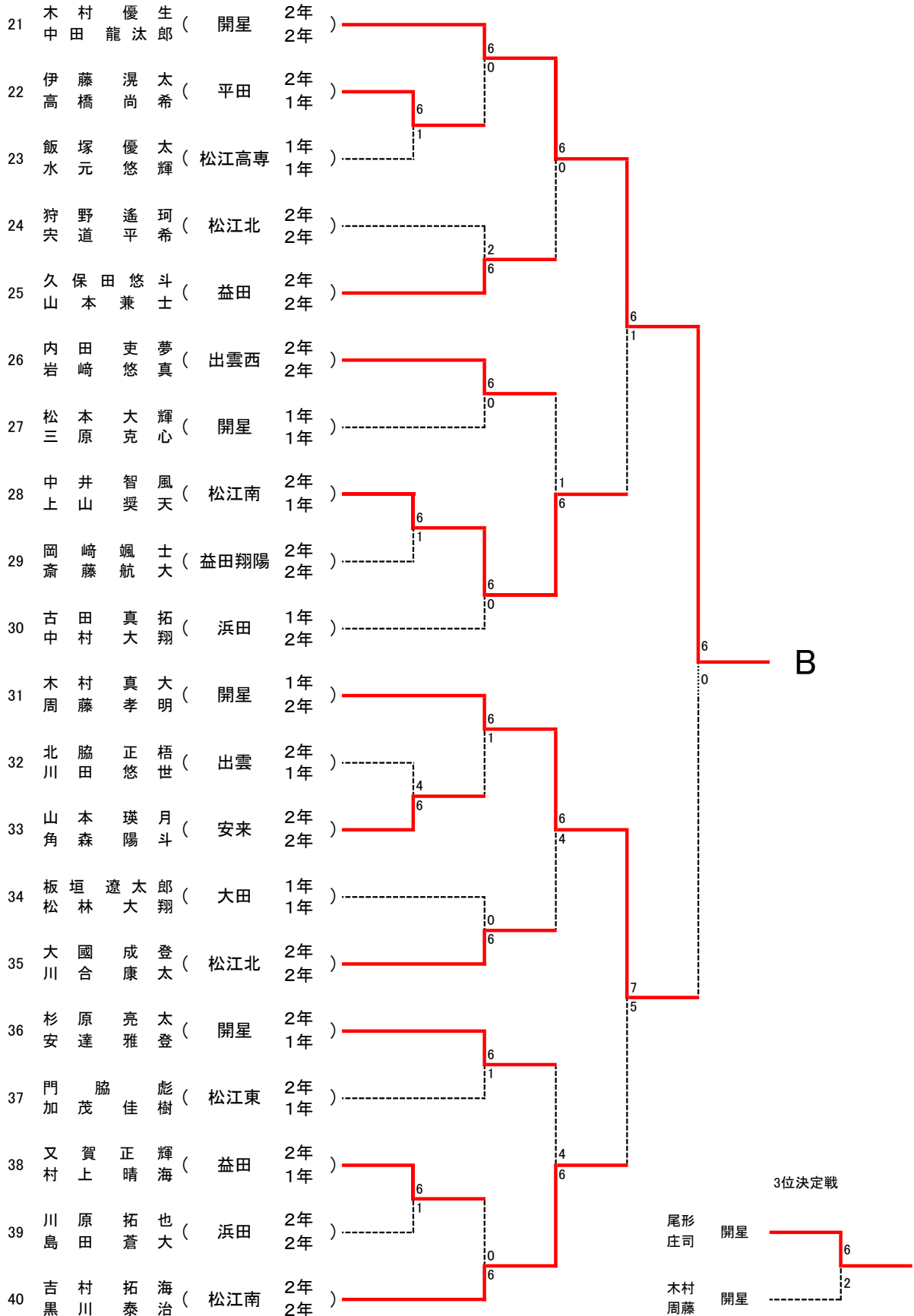

令和5年度 島根県高等学校新人テニス大会

令和5年9月16(土)17(日)

■女子シングルス

1	加藤 那 菜 (吉賀・2年)	須田 優 奈 (大社・2年)	33
2	中山 愛 子 (益田・1年)	貝賀 杏 奈 (吉賀・2年)	34
3	吉田 愛 菜 (松江南・2年)	石 飛 有 結 (飯南・2年)	35
4	森田 有 紀 (松江北・2年)	小 林 優 那 (松江東・2年)	36
5	濱村 菜 桜 (大社・1年)	岩 崎 小 雪 (大社・2年)	37
6	舟木 志 織 (松江東・1年)	元 井 未 来 (出雲西・2年)	38
7	笹川 彩 華 (浜田・2年)	原 田 美 咲 (安来・2年)	39
8	石倉 步 実 (松江皆女・2年)	藤 田 芽 衣 (松江南・2年)	40
9	長子 七 海 (出雲北陵・2年)	安 立 い つ き (松江東・1年)	41
10	松本 あ い (安来・2年)	豊 田 千 帆 里 (益田・1年)	42
11	山本 莉 子 (浜田・2年)	永 間 友 梨 (飯南・2年)	43
12	森 愛 華 (松江東・2年)	小 林 柚 葉 (松江北・2年)	44
13	水 雛 代 (出雲・1年)	川 角 陽 愛 (松江東・1年)	45
14	小村 真 央 (大社・2年)	松 川 祥 子 (浜田・1年)	46
15	石賀 遼 果 (飯南・1年)	河 井 咲 輝 (大社・2年)	47
16	岩本 理 沙 (吉賀・2年)	杉 原 晴 菜 (安来・1年)	48
17	影山 う た (出雲西・2年)	秦 帆 ノ 風 (松江東・2年)	49
18	村上 心 優 (安来・2年)	廣 富 立 花 (松江南・2年)	50
19	植松 愛 和 (益田・1年)	三 島 さ くら (松江北・2年)	51
20	岡村 心 (大社・1年)	江 角 真 菜 (安来・2年)	52
21	嘉戸 唯 南 (浜田・1年)	高 橋 ひ な (出雲西・2年)	53
22	中島 凜 (松江南・2年)	祝 部 真 綺 (大社・2年)	54
23	原 理 菜 (大社・1年)	朝 生 初 咲 (飯南・2年)	55
24	高嶋 奈 愛 (松江東・1年)	清 本 あ かり (浜田・1年)	56
25	岸 七 星 (大社・2年)	西 村 怜 (大社・2年)	57
26	堀 雫 (浜田・1年)	昌 子 空 未 (松江皆女・2年)	58
27	湯浅 萌 未 (飯南・2年)	丸 本 真 子 (益田・1年)	59
28	西村 璃 子 (松江東・1年)	景 山 結 (松江東・2年)	60
29	生間 美 月 (松江東・2年)	江 川 日 奈 子 (出雲・1年)	61
30	福田 七 彩 (松徳学院・2年)	福 田 杏 珠 (大社・1年)	62
31	山本 心 和 (松江北・2年)	植 田 こ ころ (浜田・1年)	63
32	細 木 滯 (安来・2年)	田 口 桜 (吉賀・1年)	64

■女子シングルス

順位決定戦

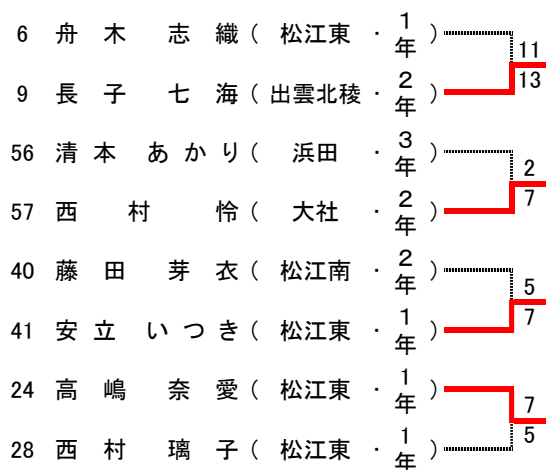

3位決定戦

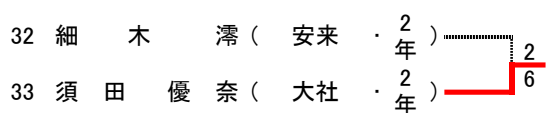

抽選の結果

9位	安立 いつき
10位	西村 怜
11位	長子 七海
12位	高嶋 奈愛
13位	舟木 志織
14位	藤田 芽衣
15位	清本 あかり
16位	西村 璃子

令和5年度 島根県高等学校新人テニス大会

■女子ダブルス

令和5年9月16(土)17(日)

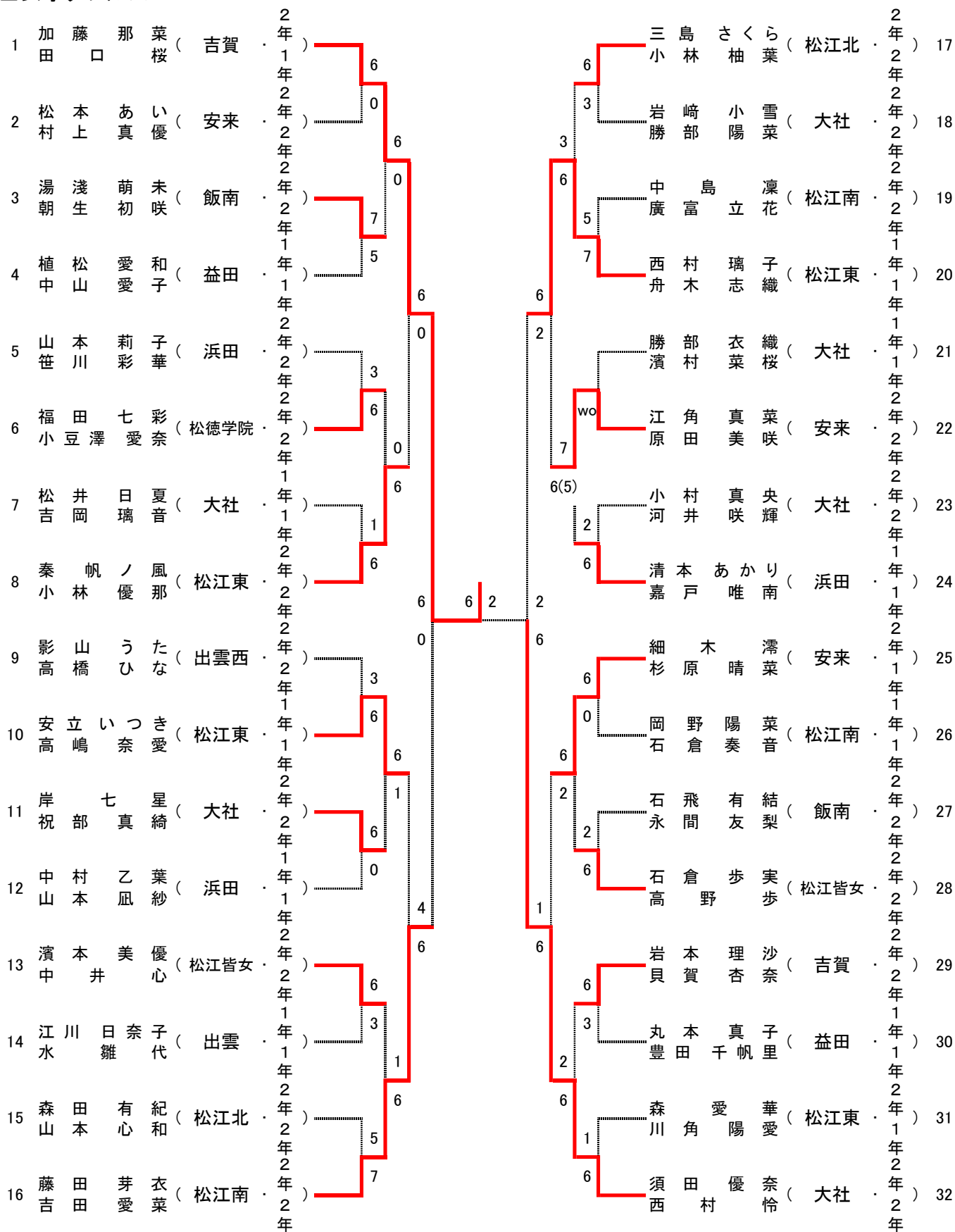

■女子ダブルス

順位決定戦

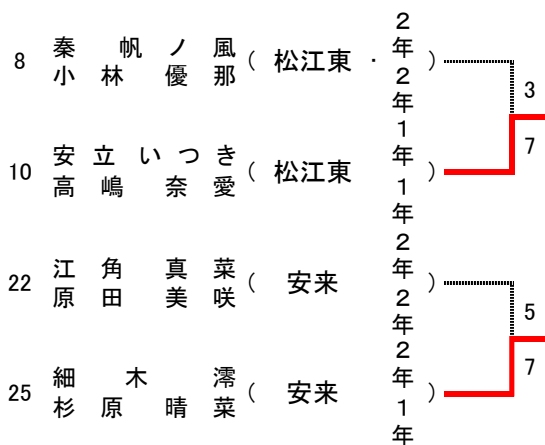

抽選の結果

5位	細杉木滯菜
6位	安立いつき
7位	江角真菜
8位	秦帆ノ風

3位決定戦

