

令和5年度 第55回 千葉県高等学校新人体育大会テニス大会  
男子団体

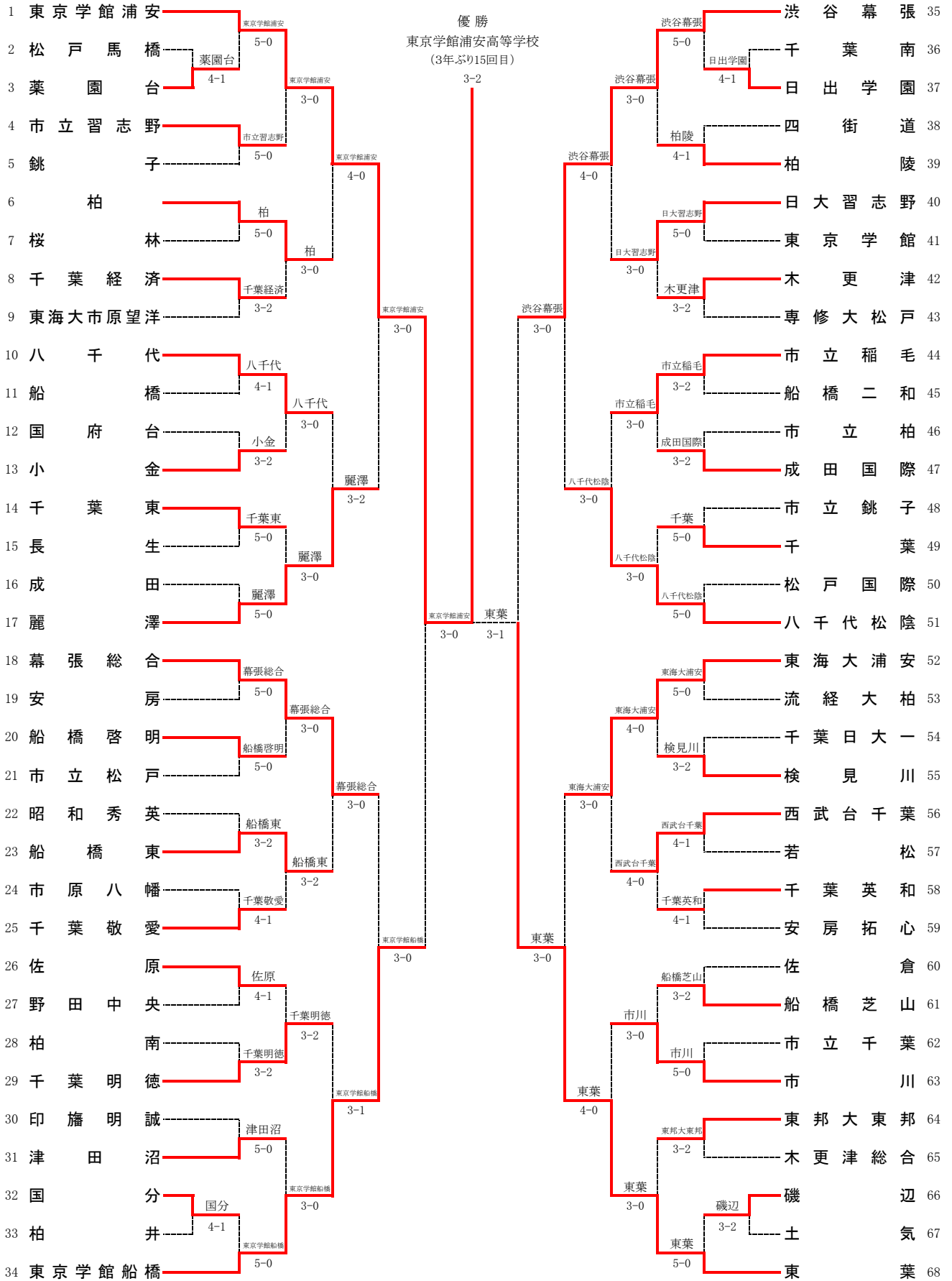

順位決定戦

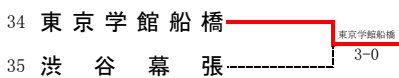

代表決定戦

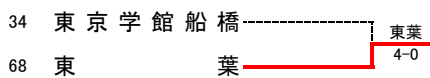

男子団体詳細(ベスト8以降)

|            |           |        |     |        |           |            |           |        |     |        |           |
|------------|-----------|--------|-----|--------|-----------|------------|-----------|--------|-----|--------|-----------|
| <b>5R1</b> | <b>1</b>  | 東京学館浦安 | 3-0 | 麗澤     | <b>17</b> | <b>5R2</b> | <b>34</b> | 東京学館船橋 | 3-0 | 幕張総合   | <b>18</b> |
| S1         |           | 山内結月①  | 6-2 | 宇戸谷 慎① |           | S1         |           | 武川幸聖②  | 6-0 | 今井政太②  |           |
| D1         |           | 野上剛瑠②  | 4-2 | 水戸佳吾①  |           | D1         |           | 青木愛太郎① | 4-5 | 小林亮太②  |           |
|            |           | 瀧崎悠生①  |     | 今村倭輔②  |           |            |           | 大曾根鉄央② |     | 中村至佑②  |           |
| S2         |           | 小嶋柊哉①  | 6-1 | 大塚悠太郎② |           | S2         |           | 坂庭銀河①  | 6-2 | 八木橋遼人② |           |
| D2         |           | 岡田 元②  | 6-2 | 内田宗志②  |           | D2         |           | 呉 和海①  | 6-1 | 関野友珂②  |           |
|            |           | 宮城颯侑太② |     | 福岡優太②  |           |            |           | 小出晃久②  |     | 宮本恵吾②  |           |
| S3         |           | 橋本吏央①  | 1-0 | 高橋啓太①  |           | S3         |           | 岡本瑞樹②  | 1-0 | 田中翔大②  |           |
| <b>5R3</b> | <b>35</b> | 渋谷幕張   | 3-0 | 八千代松陰  | <b>51</b> | <b>5R4</b> | <b>68</b> | 東葉     | 3-0 | 東海大浦安  | <b>52</b> |
| S1         |           | 戸邊悠真①  | 6-1 | 三上幸亮②  |           | S1         |           | 長井澄弥②  | 6-0 | 長沼悠貴①  |           |
| D1         |           | 古関慶太①  | 6-0 | 富澤知弘②  |           | D1         |           | 小笹 悠①  | 6-3 | 田中瑛太②  |           |
|            |           | 石井匡了②  |     | 加藤誠健②  |           |            |           | 瀧尾一真①  |     | 小石諒太②  |           |
| S2         |           | 大賀凱仁②  | 6-1 | 角井孝太郎② |           | S2         |           | 平井詳大②  | 6-1 | 山本幸悠②  |           |
| D2         |           | 松木皓太郎② | 4-5 | 石黒康祐②  |           | D2         |           | 佐藤遼季①  | 5-4 | 小野陽之助② |           |
|            |           | 柏木総志②  |     | 元木大翔①  |           |            |           | 木下裕晴①  |     | 増山琉斗②  |           |
| S3         |           | 中島温大①  | 1-0 | 和田寅朗②  |           | S3         |           | 江尻浩晟①  | 4-1 | 中村大翔②  |           |

|           |          |        |     |        |           |           |           |       |        |        |           |
|-----------|----------|--------|-----|--------|-----------|-----------|-----------|-------|--------|--------|-----------|
| <b>準決</b> | <b>1</b> | 東京学館浦安 | 3-0 | 東京学館船橋 | <b>34</b> | <b>準決</b> | <b>68</b> | 東葉    | 3-1    | 渋谷幕張   | <b>35</b> |
| S1        |          | 山内結月①  | 4-5 | 武川幸聖②  |           | S1        |           | 長井澄弥② | 6-7(8) | 戸邊悠真①  |           |
| D1        |          | 野上剛瑠②  | 6-1 | 青木愛太郎① |           | D1        |           | 小笹 悠① | 6-4    | 古関慶太①  |           |
|           |          | 岡田 元②  |     | 大曾根鉄央② |           |           |           | 瀧尾一真① |        | 石井匡了②  |           |
| S2        |          | 小嶋柊哉①  | 6-4 | 坂庭銀河①  |           | S2        |           | 平井詳大② | 7-5    | 大賀凱仁②  |           |
| D2        |          | 宮城颯侑太② | 6-1 | 呉 和海①  |           | D2        |           | 佐藤遼季① | 6-0    | 松木皓太郎② |           |
|           |          | 佐々木智哉② |     | 小出晃久②  |           |           |           | 木下裕晴① |        | 柏木総志②  |           |
| S3        |          | 橋本吏央①  | 4-0 | 岡本瑞樹②  |           | S3        |           | 江尻浩晟① | 5-1    | 中島温大①  |           |

|           |           |        |     |        |           |           |           |        |     |       |           |
|-----------|-----------|--------|-----|--------|-----------|-----------|-----------|--------|-----|-------|-----------|
| <b>決勝</b> | <b>1</b>  | 東京学館浦安 | 3-2 | 東葉     | <b>68</b> | <b>順決</b> | <b>34</b> | 東京学館船橋 | 3-0 | 渋谷幕張  | <b>35</b> |
| S1        |           | 山内結月①  | 4-6 | 長井澄弥②  |           | S1        |           | 武川幸聖②  | 6-4 | 戸邊悠真① |           |
| D1        |           | 野上剛瑠②  | 6-4 | 江尻浩晟①  |           | D1        |           | 青木愛太郎① | 6-4 | 古関慶太① |           |
|           |           | 瀧崎悠生①  |     | 瀧尾一真①  |           |           |           | 大曾根鉄央② |     | 石井匡了② |           |
| S2        |           | 小嶋柊哉①  | 0-6 | 平井詳大②  |           | S2        |           | 坂庭銀河①  | 5-5 | 大賀凱仁② |           |
| D2        |           | 宮城颯侑太② | 6-2 | 佐藤遼季①  |           | D2        |           | 呉 和海①  | 6-1 | 菅沼文哉① |           |
|           |           | 岡田 元②  |     | 木下裕晴①  |           |           |           | 小出晃久②  |     | 高井 渚① |           |
| S3        |           | 橋本吏央①  | 6-4 | 小笹 悠①  |           | S3        |           | 岡本瑞樹②  | 0-3 | 中島温大① |           |
| <b>代決</b> | <b>68</b> | 東葉     | 4-0 | 東京学館船橋 | <b>34</b> |           |           |        |     |       |           |
| S1        |           | 長井澄弥②  | 6-2 | 武川幸聖②  |           |           |           |        |     |       |           |
| D1        |           | 小笹 悠①  | 5-5 | 青木愛太郎① |           |           |           |        |     |       |           |
|           |           | 瀧尾一真①  |     | 大曾根鉄央② |           |           |           |        |     |       |           |
| S2        |           | 平井詳大②  | 6-2 | 坂庭銀河①  |           |           |           |        |     |       |           |
| D2        |           | 佐藤遼季①  | 6-1 | 呉 和海①  |           |           |           |        |     |       |           |
|           |           | 木下裕晴①  |     | 小出晃久②  |           |           |           |        |     |       |           |
| S3        |           | 江尻浩晟①  | 6-4 | 岡本瑞樹②  |           |           |           |        |     |       |           |

令和5年度 第55回 千葉県高等学校新人体育大会テニス大会  
女子団体

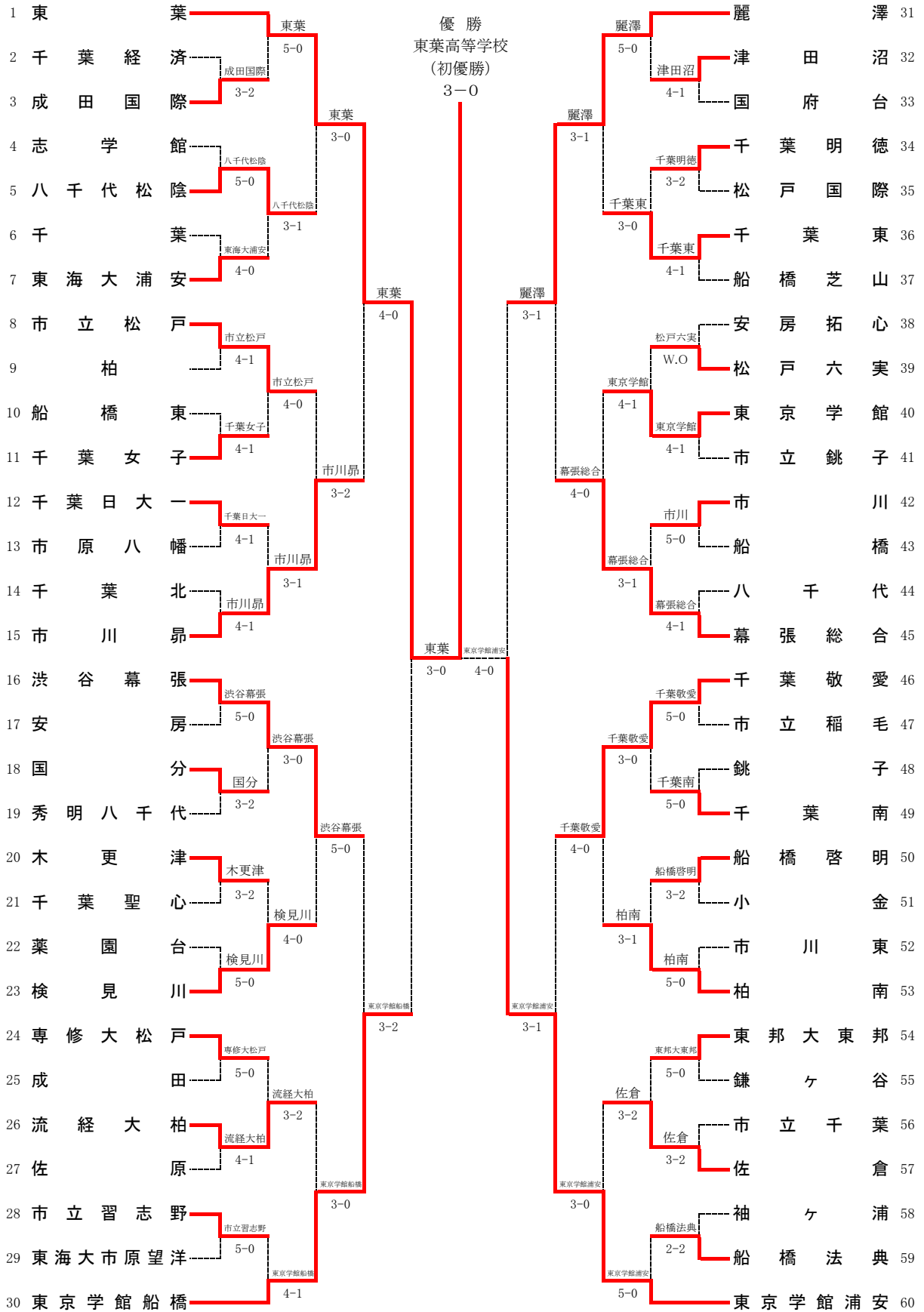

順位決定戦

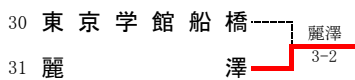

女子団体詳細(ベスト8以降)

|            |           |        |     |        |           |            |           |        |        |        |           |
|------------|-----------|--------|-----|--------|-----------|------------|-----------|--------|--------|--------|-----------|
| <b>4R1</b> | <b>1</b>  | 東葉     | 4-0 | 市川昂    | <b>15</b> | <b>4R2</b> | <b>30</b> | 東京学館船橋 | 3-2    | 渋谷幕張   | <b>16</b> |
| S1         |           | 岩田莉子②  | 6-0 | 重岡凜②   |           | S1         |           | 竹内琉璃②  | 6-0    | 武藤みなみ① |           |
| D1         |           | 布田咲良②  | 6-0 | 桂 莉菜②  |           | D1         |           | 井口優愛②  | 5-7    | 鈴木悠花②  |           |
|            |           | 池羽真菜①  |     | 原口優心②  |           |            |           | 加藤陽菜②  |        | 林 紗緒理② |           |
| S2         |           | 前田樹花①  | 6-0 | 高梨羽菜②  |           | S2         |           | 宮嶋柚季①  | 6-1    | 服部華奈①  |           |
| D2         |           | 横田杏実留① | 6-0 | 金山来未①  |           | D2         |           | 鈴木千晶①  | 1-6    | 花田夏実①  |           |
|            |           | 穂積 優②  |     | 吉野紗矢②  |           |            |           | 福田真奈美① |        | 有馬 舞①  |           |
| S3         |           | 佐川絢音①  | 2-0 | 市田優空①  |           | S3         |           | 越川美優②  | 7-(2)6 | 齋藤るりあ① |           |
| <b>4R3</b> | <b>31</b> | 麗澤     | 3-1 | 幕張総合   | <b>45</b> | <b>4R4</b> | <b>60</b> | 東京学館浦安 | 3-1    | 千葉敬愛   | <b>46</b> |
| S1         |           | 長坂日菜②  | 0-6 | 町田愛花①  |           | S1         |           | 渡辺ほのみ② | 6(5)-7 | 和久井月愛② |           |
| D1         |           | 山本美羽①  | 6-2 | 高橋美沙②  |           | D1         |           | 小島双葉①  | 6-0    | 稲川香帆②  |           |
|            |           | 草間朱里②  |     | 川端夏未②  |           |            |           | 松本美知花① |        | 海老澤侑果② |           |
| S2         |           | 小西美波②  | 6-0 | 小林ひよ里② |           | S2         |           | 宮脇瑠璃芭① | 6-0    | 小川はるか① |           |
| D2         |           | 埜田ここみ② | 6-6 | 古滝美優①  |           | D2         |           | 長谷川佳香① | 5-5    | 平林菜乃葉② |           |
|            |           | 宮木咲夏②  |     | 谷中愛梨②  |           |            |           | 山下ひより① |        | 森 七海①  |           |
| S3         |           | 斎藤梨夏①  | 6-1 | 加瀬 葵①  |           | S3         |           | 沼田朱里①  | 6-1    | 五十嵐彩葉② |           |

|           |          |        |     |        |           |           |           |        |     |       |           |
|-----------|----------|--------|-----|--------|-----------|-----------|-----------|--------|-----|-------|-----------|
| <b>準決</b> | <b>1</b> | 東葉     | 3-0 | 東京学館船橋 | <b>30</b> | <b>準決</b> | <b>60</b> | 東京学館浦安 | 4-0 | 麗澤    | <b>31</b> |
| S1        |          | 岩田莉子②  | 4-3 | 竹内琉璃②  |           | S1        |           | 宮脇瑠璃芭① | 6-1 | 長坂日菜② |           |
| D1        |          | 秋山由衣②  | 6-2 | 井口優愛②  |           | D1        |           | 渡辺ほのみ② | 6-0 | 山本美羽① |           |
|           |          | 佐々野優香② |     | 加藤陽菜②  |           |           |           | 小島双葉①  |     | 草間朱里② |           |
| S2        |          | 佐川絢音①  | 6-0 | 宮嶋柚季①  |           | S2        |           | 沼田朱里①  | 6-0 | 小西美波② |           |
| D2        |          | 池羽真菜①  | 6-0 | 鈴木千晶①  |           | D2        |           | 小林はるこ① | 6-2 | 加藤七美① |           |
|           |          | 横田杏実留① |     | 福田真奈美① |           |           |           | 山下ひより① |     | 宮木咲夏② |           |
| S3        |          | 布田咲良②  | 1-1 | 越川美優②  |           | S3        |           | 松本美知花① | 3-0 | 斎藤梨夏① |           |

|           |          |        |        |        |           |           |           |       |     |        |           |
|-----------|----------|--------|--------|--------|-----------|-----------|-----------|-------|-----|--------|-----------|
| <b>決勝</b> | <b>1</b> | 東葉     | 3-0    | 東京学館浦安 | <b>60</b> | <b>順決</b> | <b>31</b> | 麗澤    | 3-2 | 東京学館船橋 | <b>30</b> |
| S1        |          | 岩田莉子②  | 6-6    | 渡辺ほのみ② |           | S1        |           | 長坂日菜② | 1-6 | 竹内琉璃②  |           |
| D1        |          | 秋山由衣②  | 6-3    | 小林はるこ① |           | D1        |           | 山本美羽① | 6-4 | 井口優愛②  |           |
|           |          | 佐々野優香② |        | 山下ひより① |           |           |           | 草間朱里② |     | 加藤陽菜②  |           |
| S2        |          | 前田樹花①  | 7-6(4) | 宮脇瑠璃芭① |           | S2        |           | 小西美波② | 3-6 | 宮嶋柚季①  |           |
| D2        |          | 池羽真菜①  | 6-4    | 小島双葉①  |           | D2        |           | 加藤七美① | 6-0 | 鈴木千晶①  |           |
|           |          | 横田杏実留① |        | 松本美知花① |           |           |           | 宮木咲夏② |     | 福田真奈美① |           |
| S3        |          | 佐川絢音①  | 4-2    | 沼田朱里①  |           | S3        |           | 斎藤梨夏① | 6-1 | 越川美優②  |           |