

2022年度 新人戦 団体:男子 :テニス

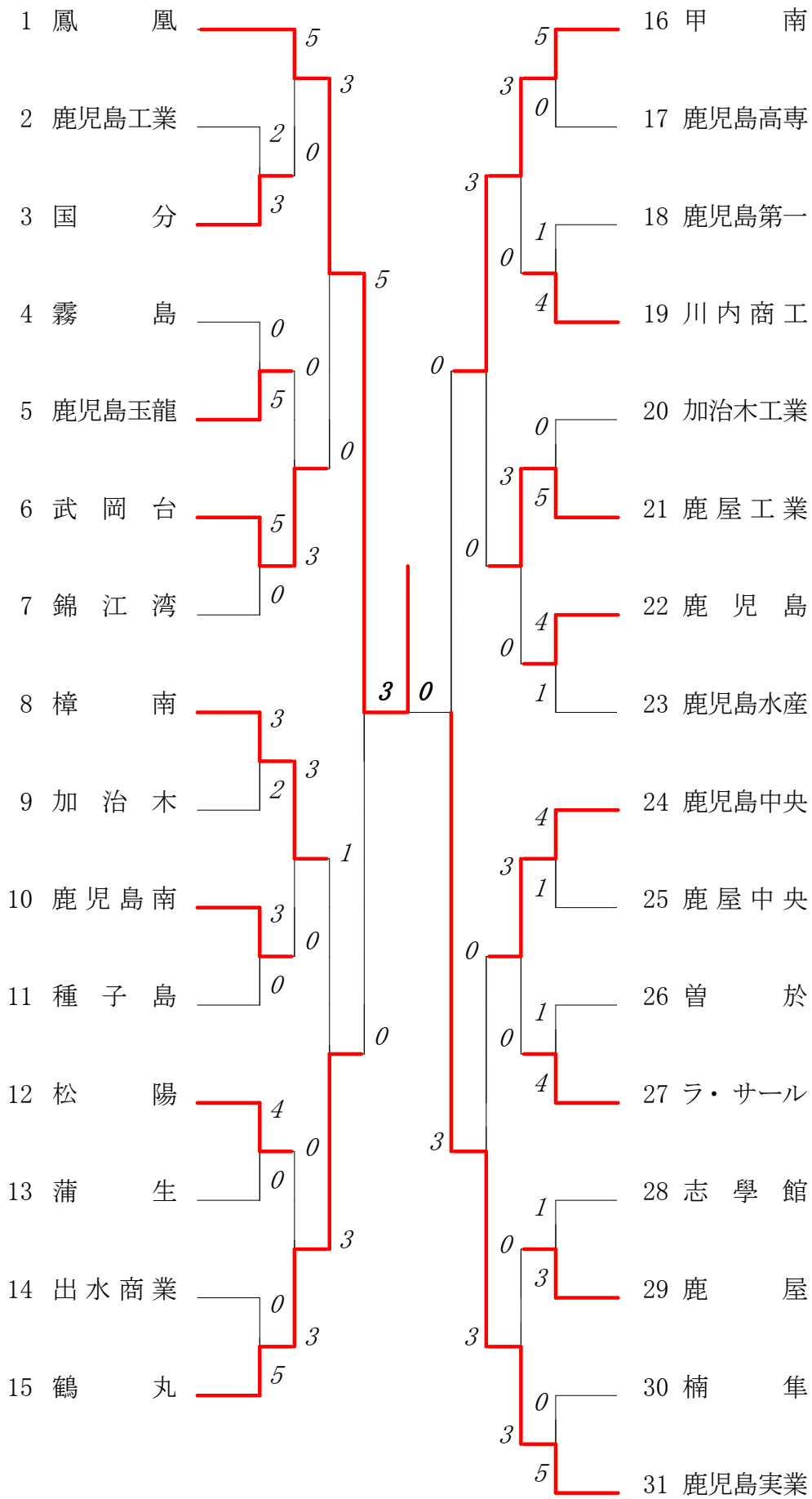

2022年度 テニス新人戦：男子

回戦	試合No.	勝者チーム名	スコア			敗者チーム名	
準 決 勝	28	鳳凰	5 — 0			鶴丸	
	1	単	石橋侑依(2)	1	8 — 1	0	永吉健人(2)
	2	複	吉武真輝(1) 児島龍太郎(1)	1	8 — 0	0	野邊暁勝(1) 松窪涼介(2)
	3	単	浦川慎太郎(1)	1	8 — 1	0	馬庭侑士(1)
	4	複	嶽村柊太(2) 小林晃太郎(2)	1	8 — 0	0	松永英誉(1) 山内梁平(1)
	5	単	井上温仁(1)	1	8 — 0	0	吉満幸介(1)
準 決 勝	29	鹿児島実業	3 — 0			甲南	
	1	①単	高山翔夢(2)		3 — 4		堀切勇希(1)
	2	複	松葉口翔栄(2) 松田樹宜(2)	1	8 — 0	0	黒木琉矢(1) 角ノ上玲(1)
	3	単	田中琉生(2)	1	8 — 0	0	内田康毅(2)
	4	①複	名越颯太(2) 山脇陽夕(1)		3 — 4		野村麻斗(2) 上大迫琉伊(1)
	5	単	小川煌獅(1)	1	8 — 0	0	花田智裕(1)
決 勝	30	鳳凰	3 — 0			鹿児島実業	
	1	単	石橋侑依(2)	1	8 — 1	0	高山翔夢(2)
	2	複	吉武真輝(1) 児島龍太郎(1)	1	8 — 2	0	松葉口翔栄(2) 松田樹宜(2)
	3	単	浦川慎太郎(1)	1	8 — 3	0	田中琉生(2)
	4	①複	嶽村柊太(2) 小林晃太郎(2)		7 — 5		名越颯太(2) 山脇陽夕(1)
	5	①単	井上温仁(1)		7 — 7		小川煌獅(1)

複・単に○印がついている場合は途中打ち切り

令和3年度 テニス新人戦：男子

回戦	試合No.		敗者チーム名	スコア			勝者チーム名
3・4位決定戦			鶴丸高校	1-3			甲南高校
	1	単	永吉 健人	1	8-1	0	上山 滉太郎
	2	複	米倉 海凜	0	0-8	1	黒木 琉矢
			松永 英誉				角ノ上 玲
	3	単	馬庭 侑士		7-2 打ち切り		今徳 玲央
	4	複	野邊 暁勝	0	1-8	1	野村 麻斗
			吉満 幸介				上大迫 琉伊
5	単	松窪 涼介	0	0-8	1	堀切 勇希	

回戦	試合No.		勝者チーム名	スコア			敗者チーム名
2位決定戦							
	1	単					
	2	複					
	3	単					
	4	複					
5	単						

第1ブロック

第2ブロック

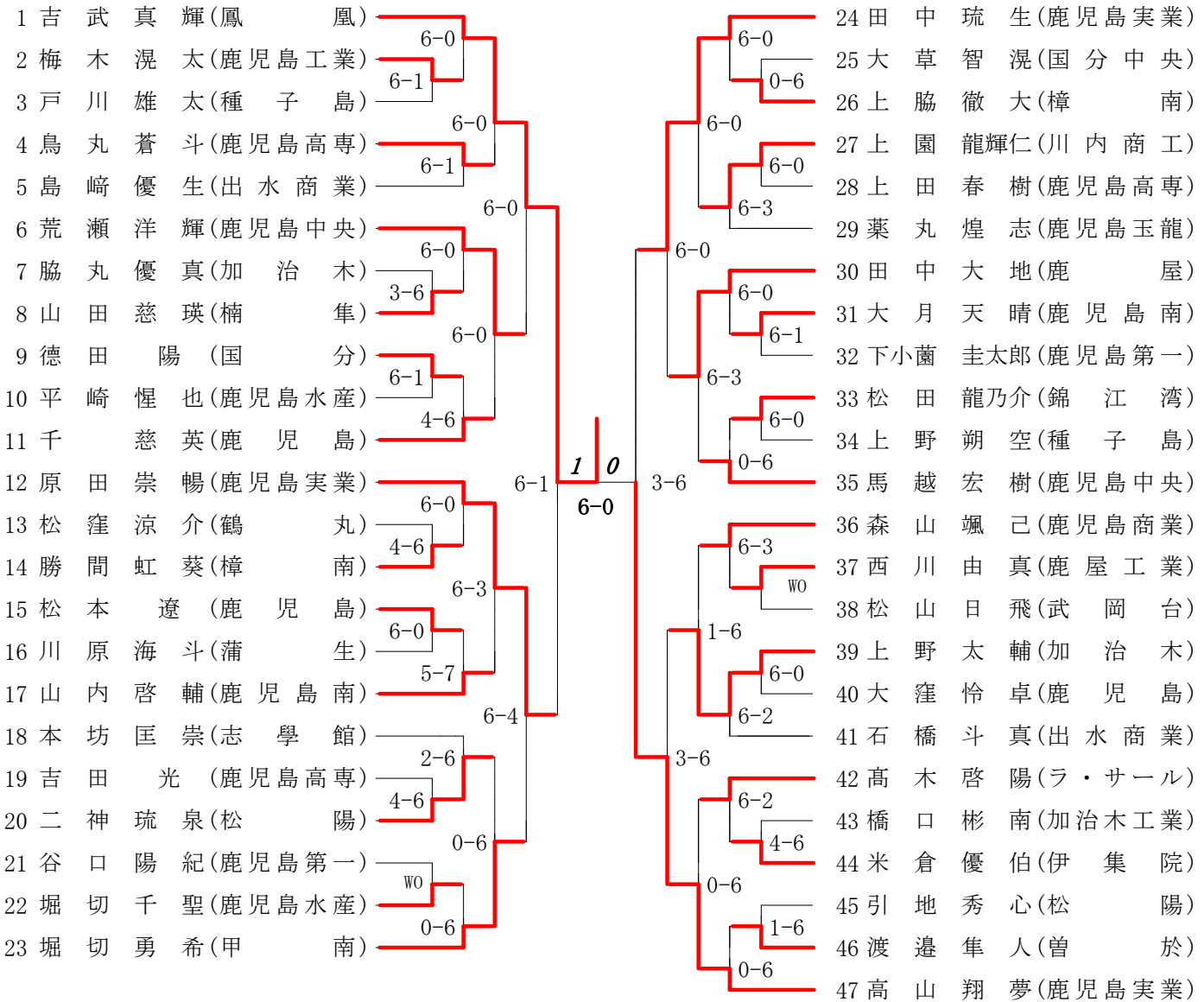

第3ブロック

第4ブロック

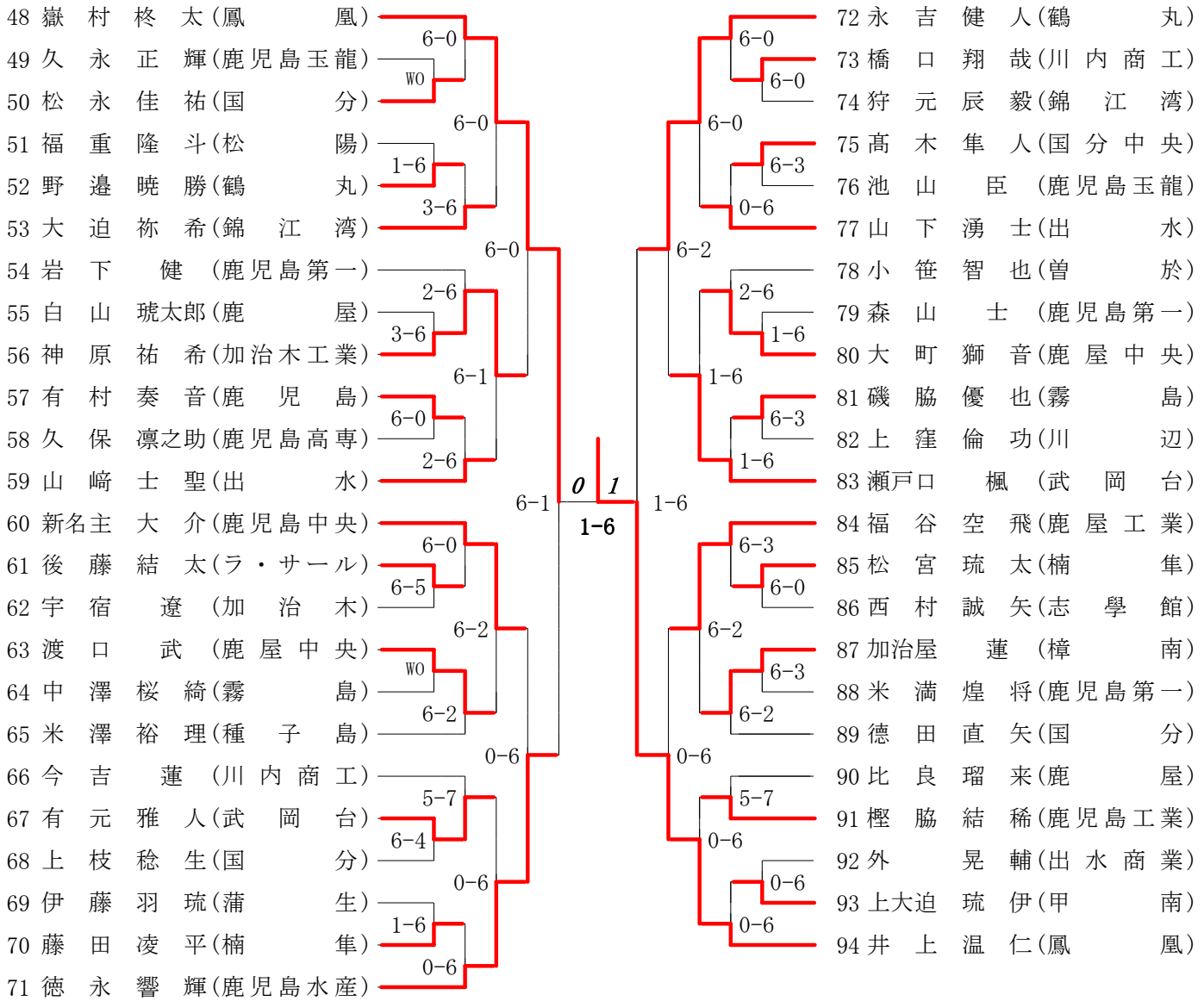

第5ブロック

第6ブロック

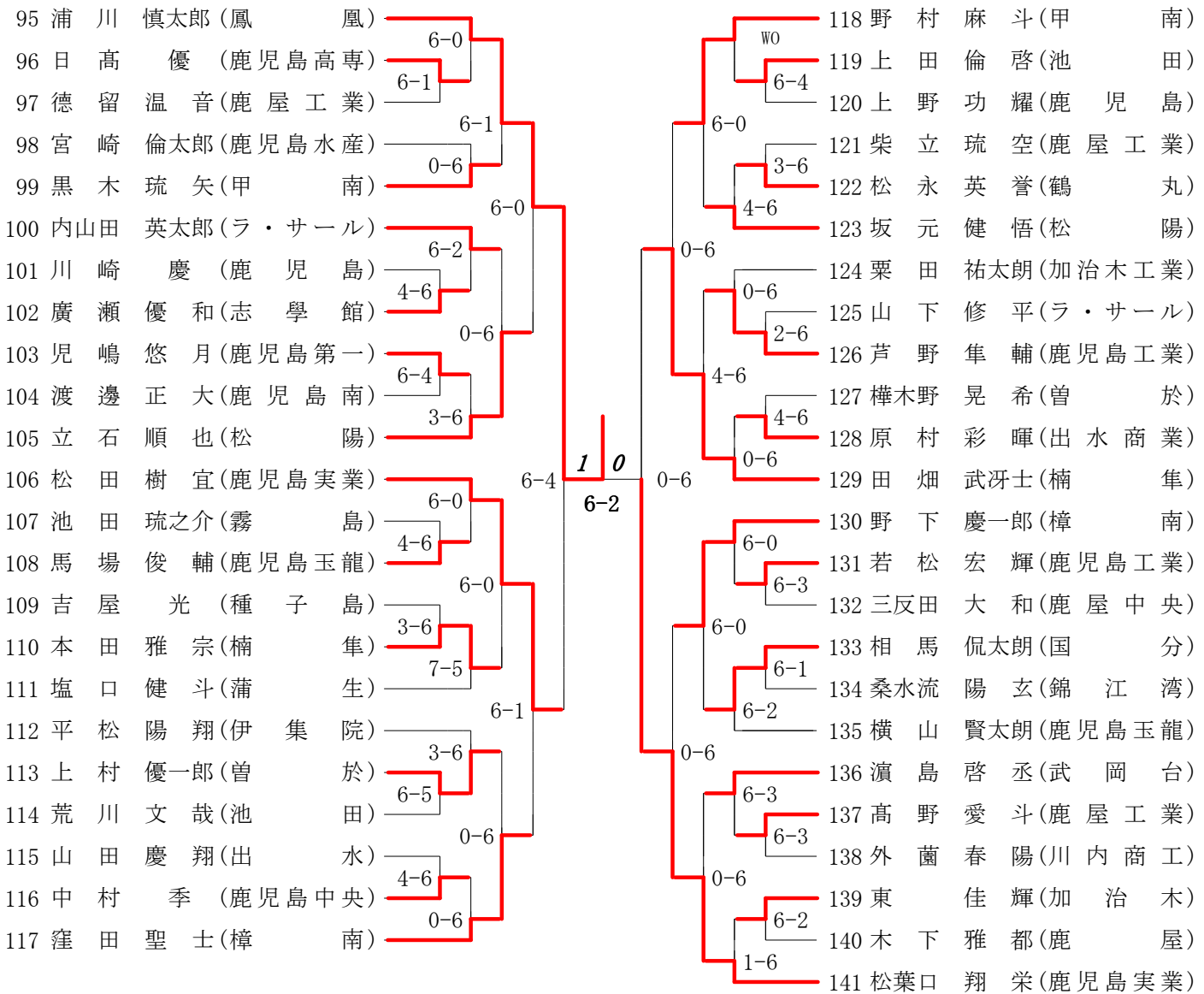

第7ブロック

第8ブロック

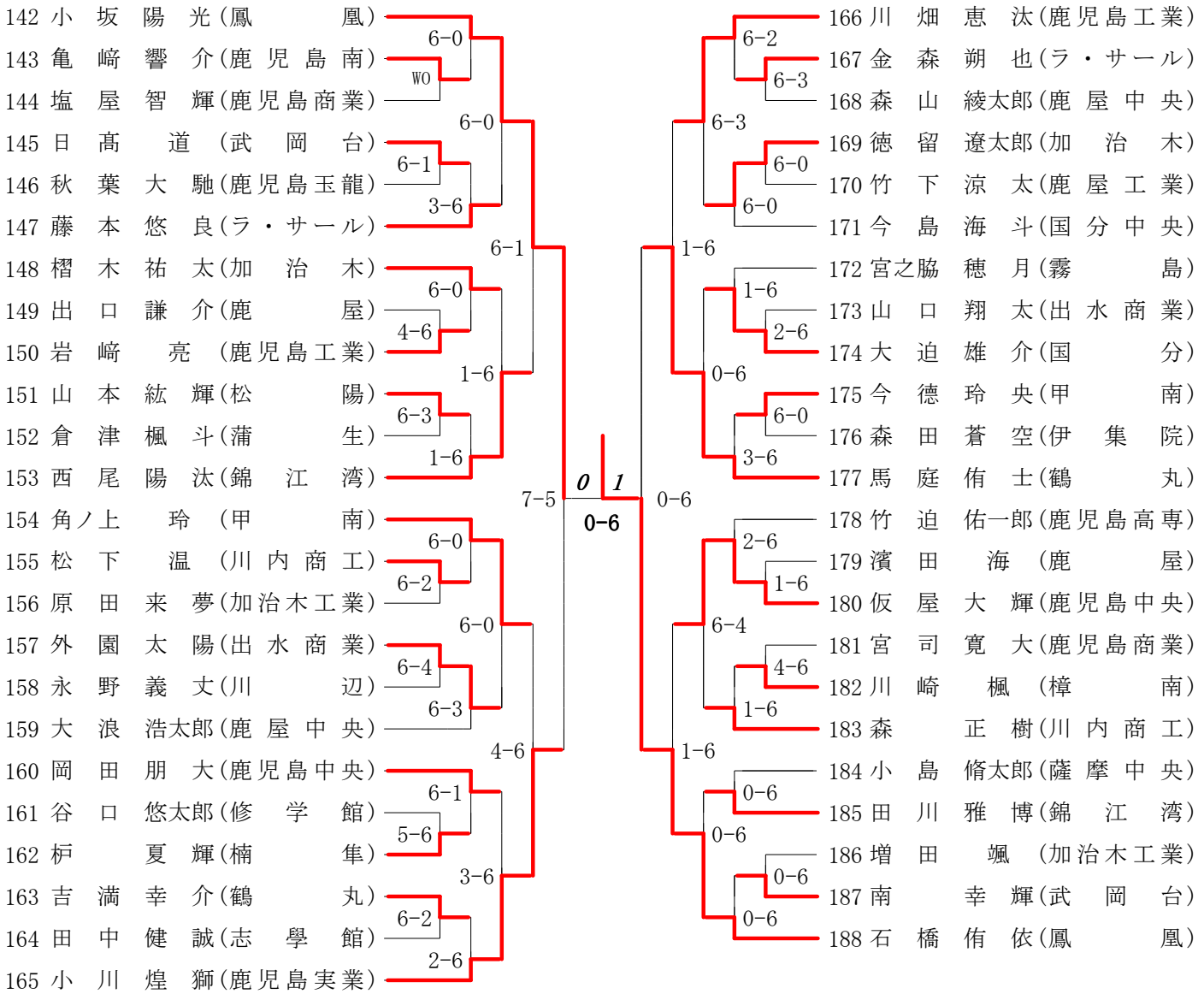

2022年度 新人戦 男子 : シングルス ベスト 32 (参加組数 : 188) : テニス

名前の()は学年 スコアの中の()はタイブレークポイント

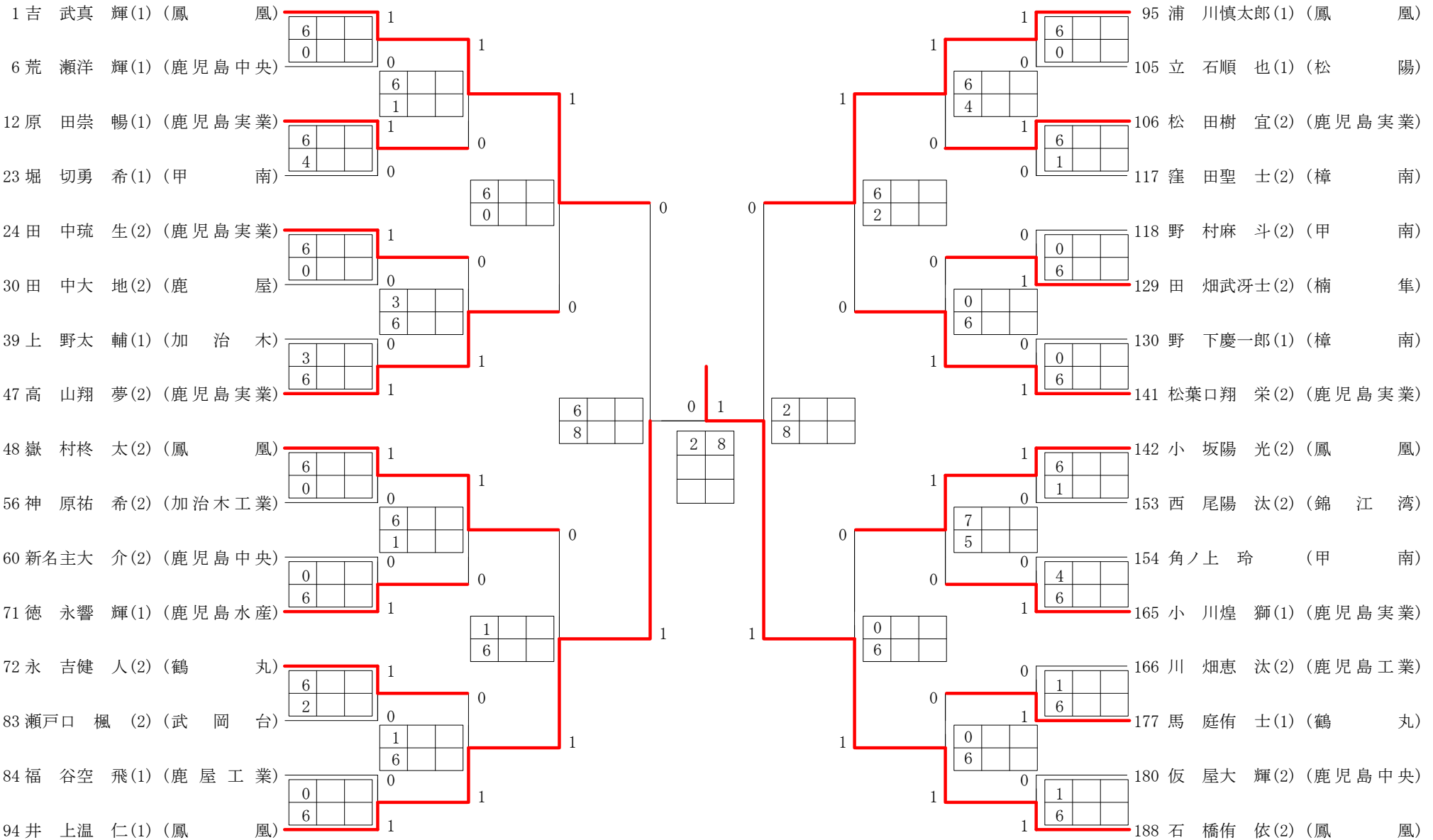

第1ブロック

第2ブロック

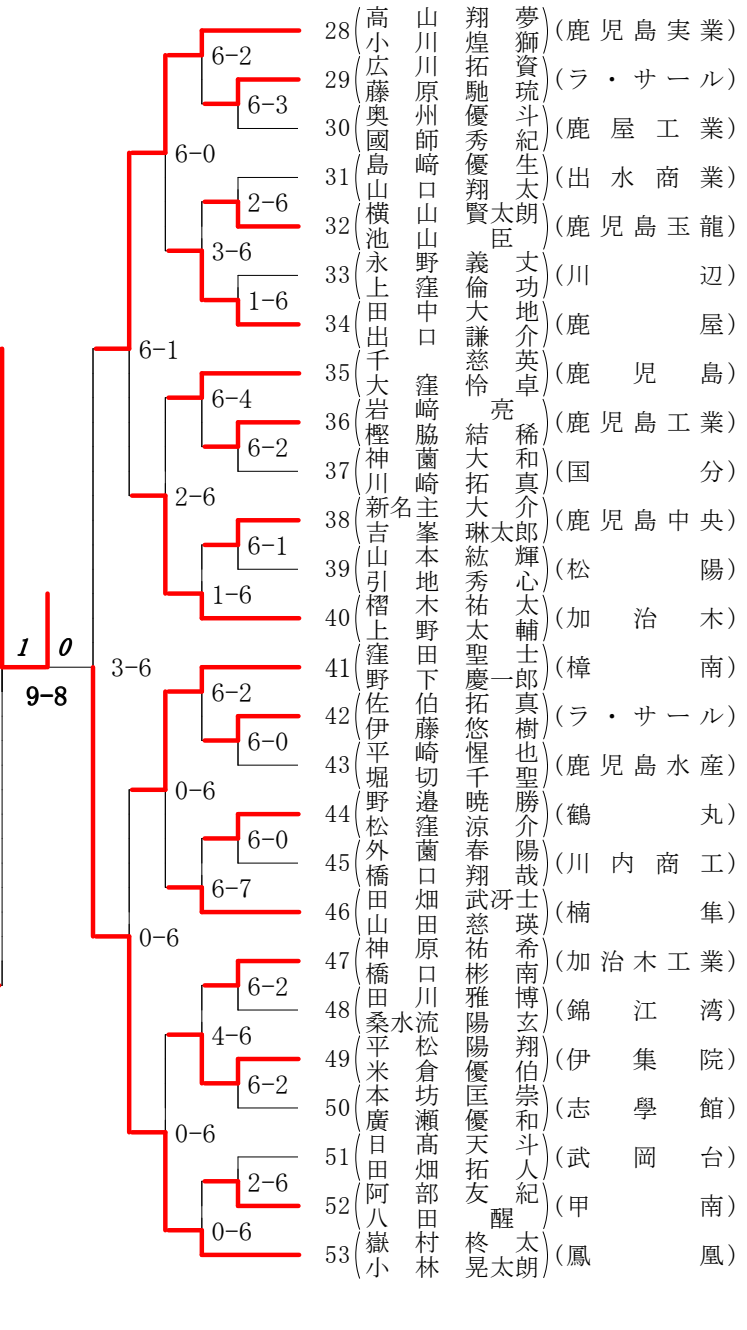
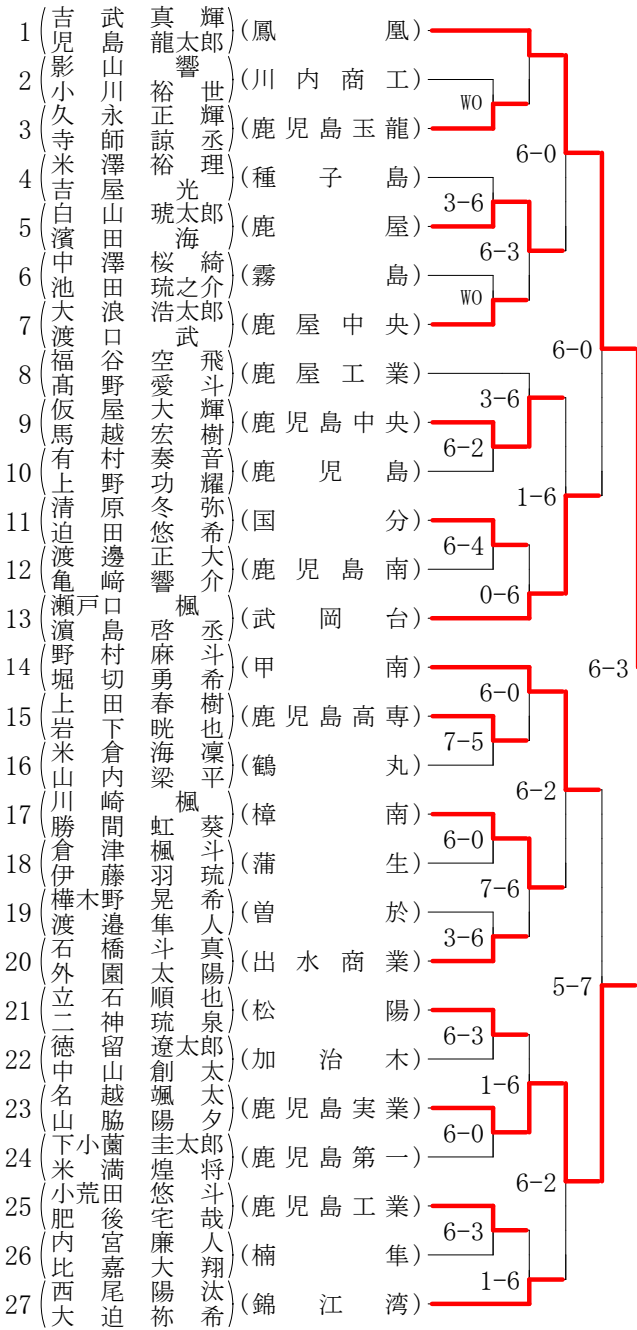

第3ブロック

第4ブロック

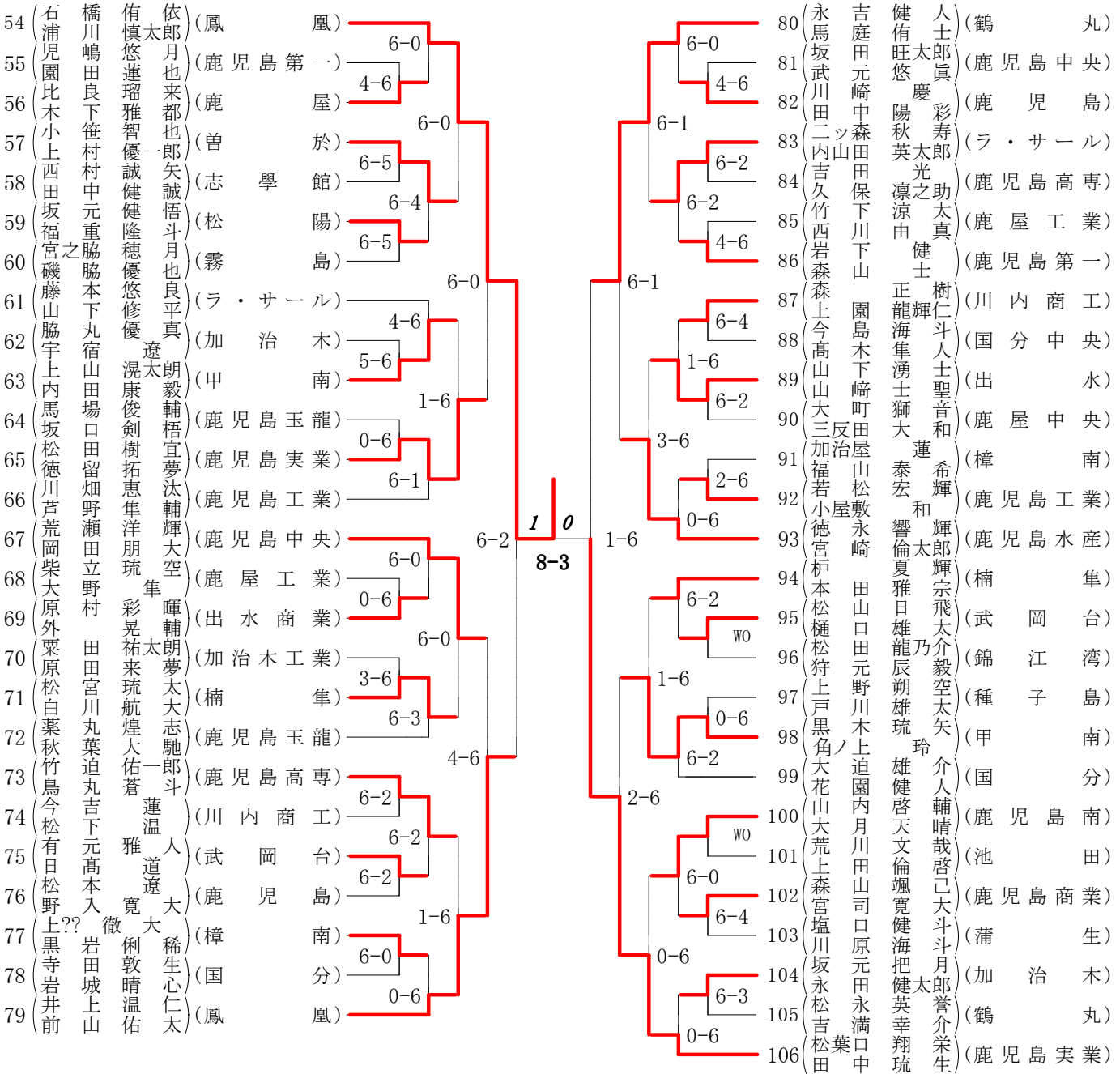

2022年度 新人戦 男子 : ダブルス ベスト 16 (参加組数 : 106) : テニス

名前の()は学年 スコアの中の()はタイブレークポイント

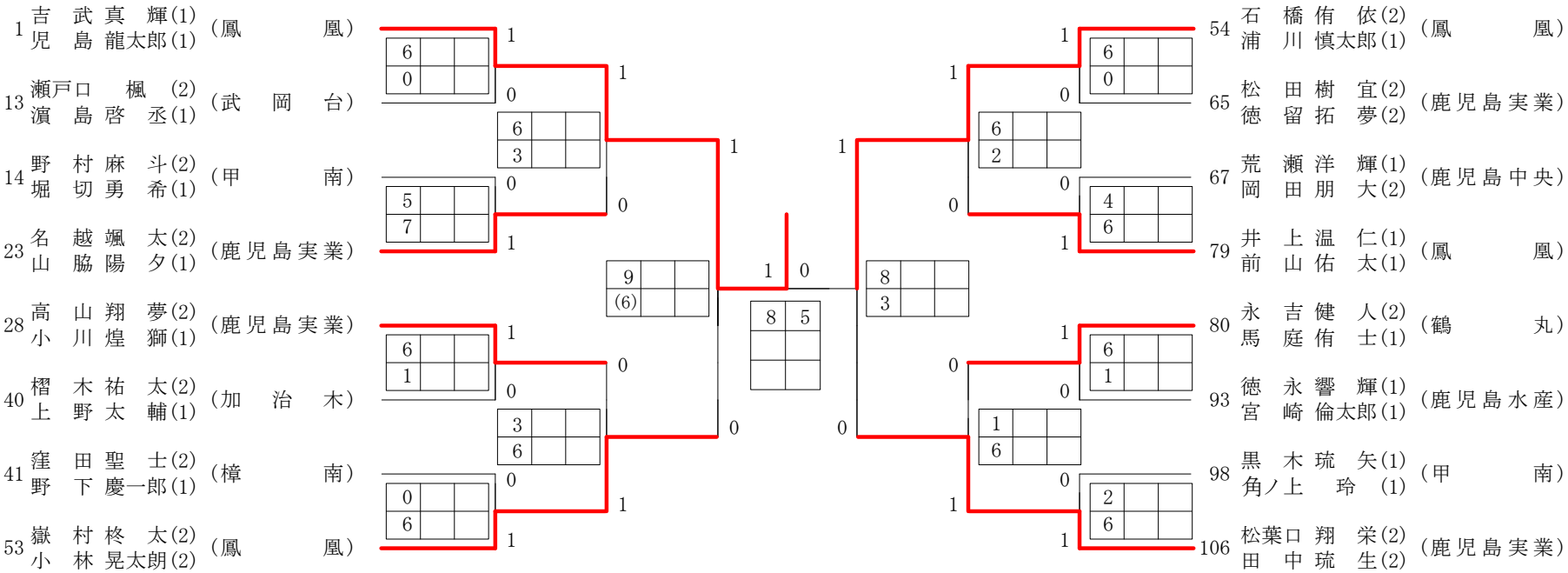

2022年度 新人戦 団体:女子 :テニス

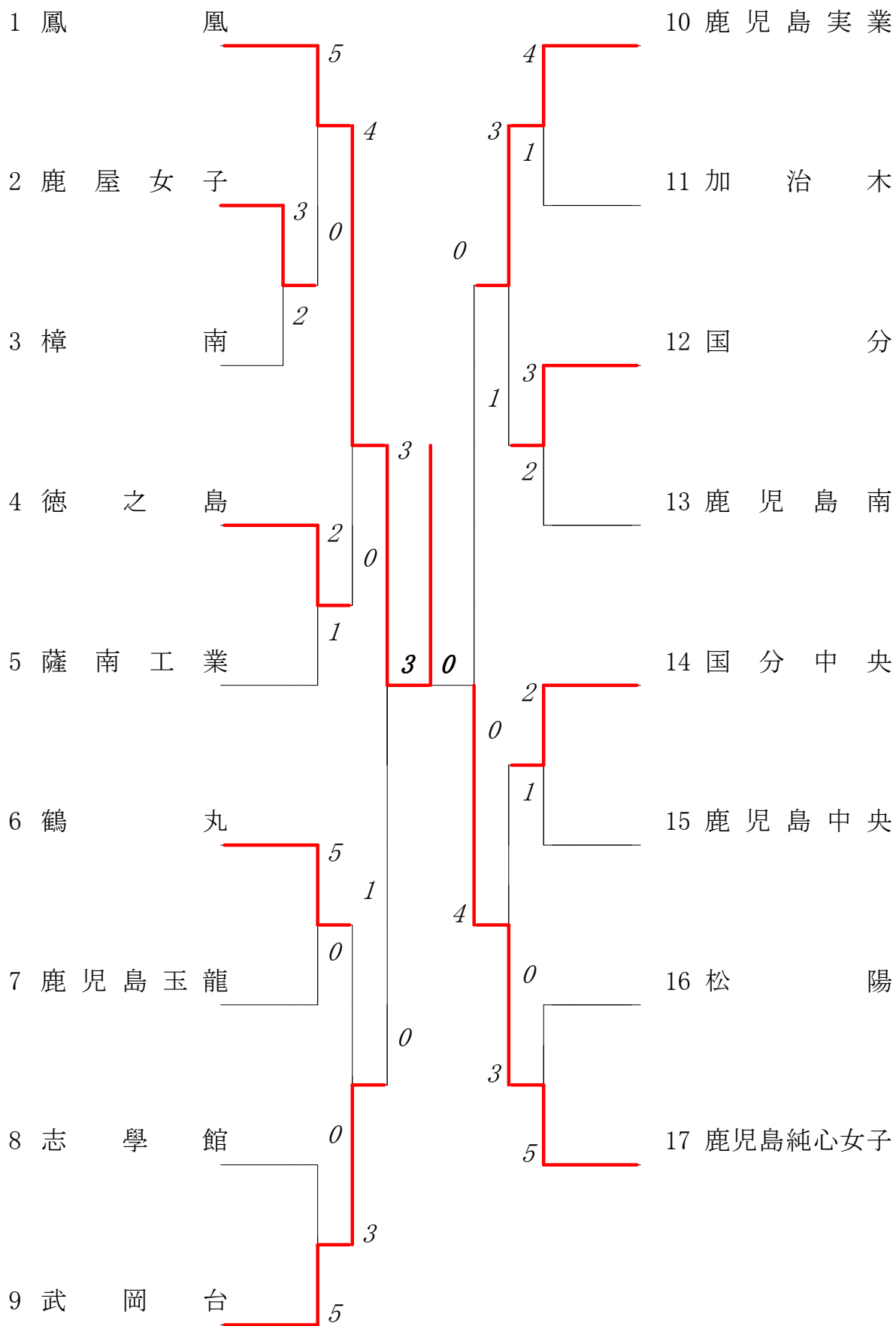

2022年度 テニス新人戦：女子

回戦	試合No.	勝者チーム名	スコア			敗者チーム名	
準 決 勝	14	鳳凰	3 — 0			武岡台	
	1	単	岡村凜那(2)	1	8 — 1	0	西原凜香(1)
	2	複	前橋莉音(2) 前橋美優(1)	1	8 — 1	0	大藪華依音(2) 福岡詩織(2)
	3	単	片山沙咲(2)	1	8 — 0	0	生野葉奈(2)
	4	複	最上川奈緒(2) 揚野結々(2)				町田芽生(2) 星原希咲(1)
	5	単	隈元ニコ(1)				上山陽花(2)
準 決 勝	15	鹿児島純心女子	4 — 0			鹿児島実業	
	1	単	中原妃那(2)	1	8 — 1	0	永野杏佳(2)
	2	複	谷口葵(2) 堀桜子(1)	1	8 — 1	0	末廣瑠衣(1) 岡部香凜(1)
	3	単	横村日花里(2)	1	8 — 4	0	内村優月(2)
	4	複	常山優奈(1) 山口真依寧(2)				吉村七楓(2) 東福麻央(1)
	5	単	先崎仁胡(1)				()
決 勝	16	鳳凰	3 — 0			鹿児島純心女子	
	1	単	岡村凜那(2)	1	8 — 0	0	中原妃那(2)
	2	複	前橋莉音(2) 前橋美優(1)	1	8 — 1	0	谷口葵(2) 堀桜子(1)
	3	単	片山沙咲(2)	1	8 — 3	0	横村日花里(2)
	4	複	最上川奈緒(2) 揚野結々(2)		1 — 2		常山優奈(1) 山口真依寧(2)
	5	単	隈元ニコ(1)				先崎仁胡(1)

複・単に○印がついている場合は途中打ち切り

令和4年度 テニス新人戦:女子

回戦	試合No.		敗者チーム名	スコア			勝者チーム名
4位決定戦			鹿児島実業高校	2-3			武岡台高校
	1	単	永野杏佳	1	8-2	0	町田芽生
	2	複	末廣瑠衣	0	2-8	1	西原凜香
			岡部香凜				大藪華依音
	3	単	内村優月	1	8-2	0	上山陽花
	4	複	吉村七楓	0	4-8	1	生野葉奈
東福麻央			福岡詩織				
5	単				1	星原希咲	

回戦	試合No.		勝者チーム名	スコア			敗者チーム名
2・3位決定戦			鹿児島純心女子高校	3-0			武岡台高校
	1	単	中原妃那		'5-5 打ち切り		西原凜香
	2	複	谷口葵	1	8-1	0	町田芽生
			堀桜子				大藪華依音
	3	単	横村日花里	1	'8-2	0	生野葉奈
	4	複	常山優奈	1	8-0	0	福岡詩織
山口真依寧			星原希咲				
5	単	先崎仁胡		'6-2 打ち切り		上山陽花	

第1ブロック

第2ブロック

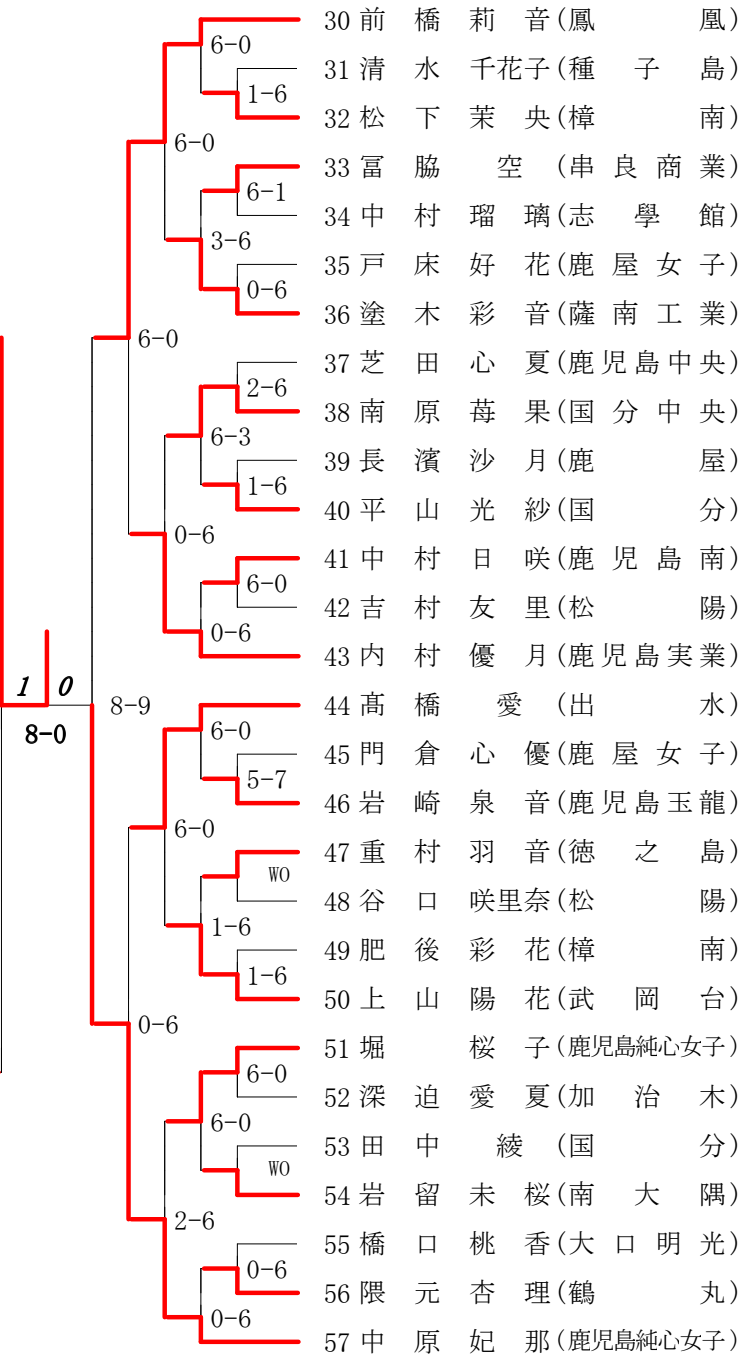
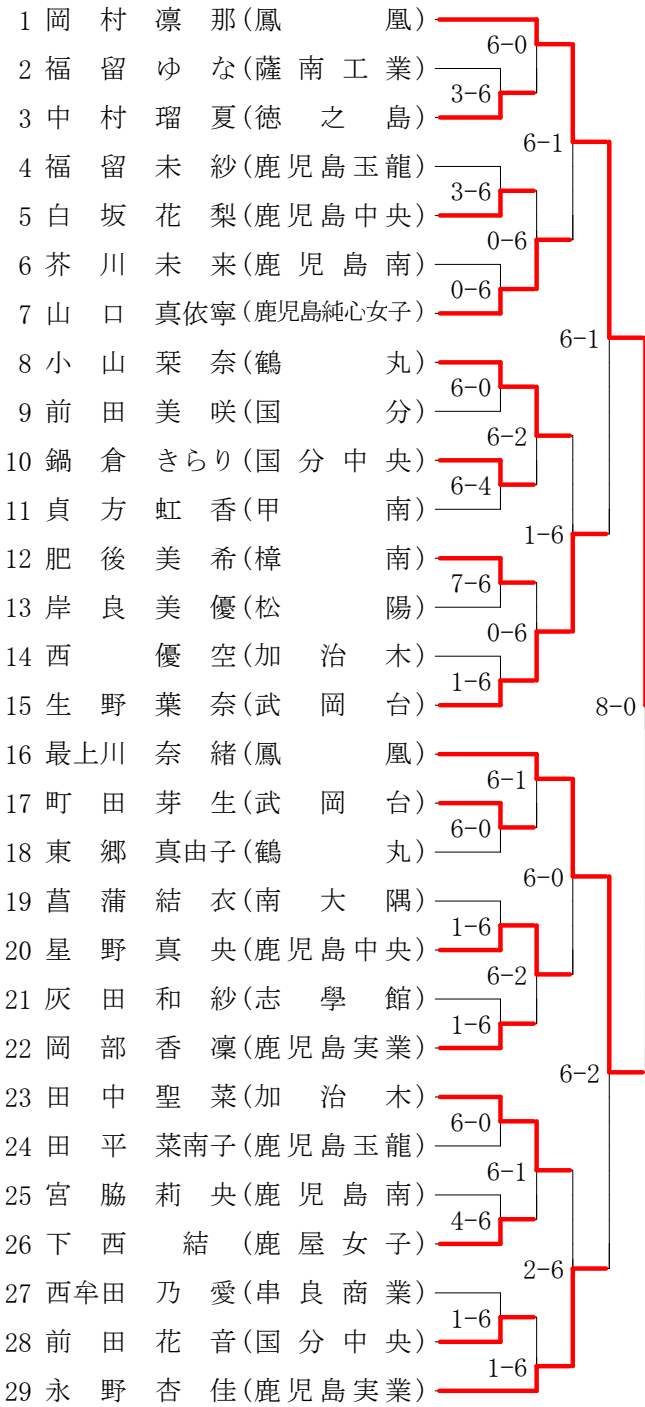

1 0
8-0

8-9

第3ブロック

第4ブロック

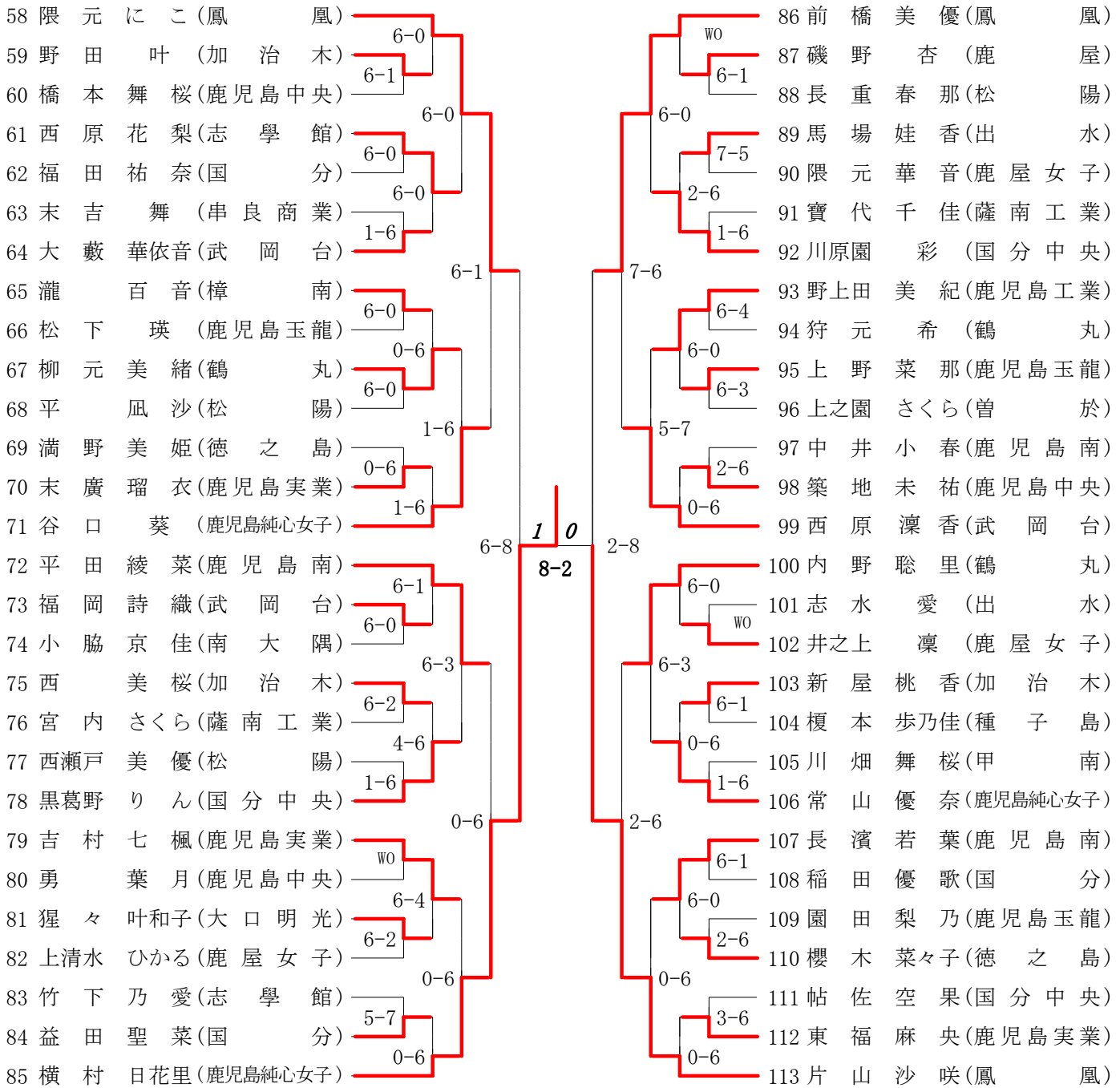

2022年度 新人戦 女子 : シングルス ベスト 32 (参加組数 : 113) : テニス

名前の()は学年 スコアの中の()はタイブレークポイント

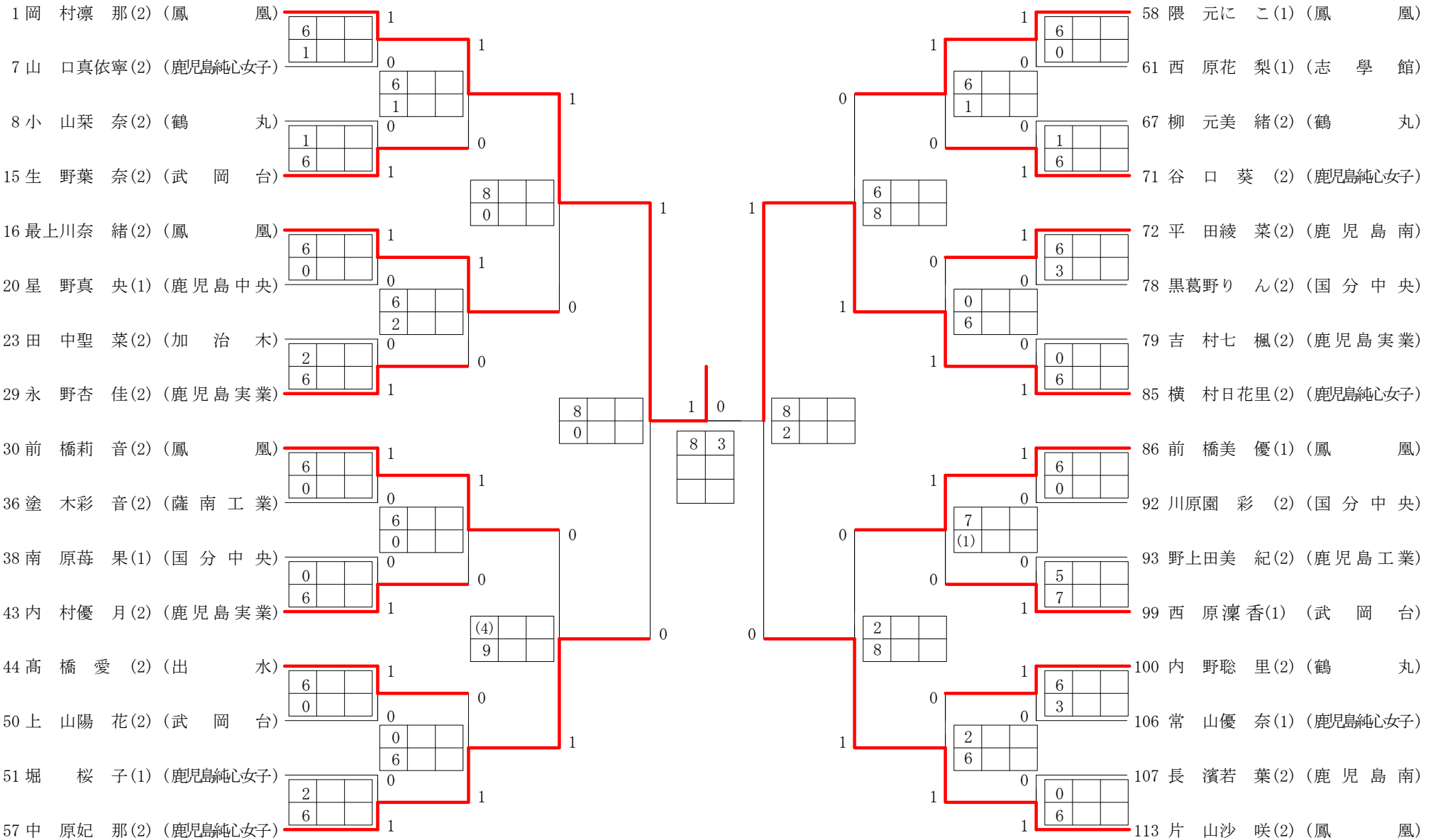

第1ブロック

第2ブロック

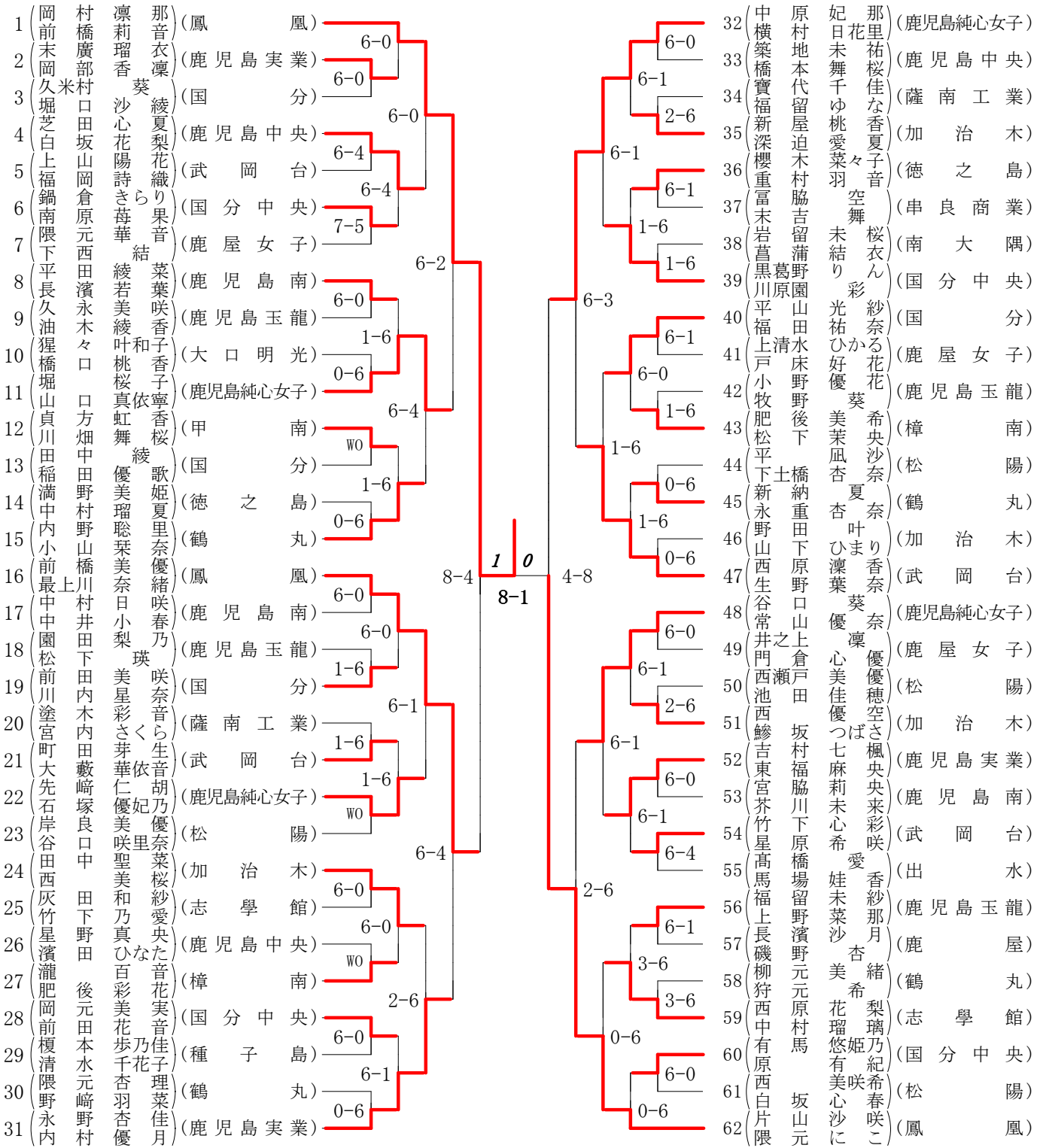

2022年度 新人戦 女子 : ダブルス ベスト 16 (参加組数 : 62) : テニス

名前の()は学年 スコアの中の()はタイブレークポイント

