

# 令和2年度東京都高等学校選抜テニス大会(男子)

登録選手(選手名の後ろの数字は学年)

	学校名	監督名	選手名								
			No.1	No.2	No.3	No.4	No.5	No.6	No.7	No.8	No.9
1	東海大菅生	矢崎篤	山田矢音①	石川真輝②	村上涼②	井上拓海①	川崎幹太①	大森翔太①	井實優斗①	大橋達也①	勝野大地②
2	日大三	福家公次	勝田匠②	吉村玲音②	野村侑平②	長久保龍雅②	岡部悠希②	上田朔②	増川翔太②	久保田洋夢①	勝野大地②
3	大成	渡辺由教	細川暖生②	布施大雅②	林穂高②	福田駿②	平田理央①	中村洸①	大木悠靖①	柴田真澄②	佐久間陽登①
4	早稲田実業	玉井邦彦	杉本耕基②	楠戸遥葵②	高橋治英②	平川朝陽①	高山司②	福井涼斗②	横山楽②	深津幸平①	阿曾真也②
5	聖徳	小野和彦	長谷川和也②	田中岳太①	馬場葵平①	小林拓矢①	仁島清嘉①	田中颯人②	大森優介②	丹下雄貴①	細貝弘志②
6	京華	朝倉寛	小田純慈②	小出晴久①	田窪浩龍②	清水広貴①	岡本そら②	稲月勇心②	笠原快①	上野幹太②	高野柗之助②
7	目黒日大	篠崎長義	若山賢人②	小原光路②	寺崎琉太②	吉羽武弘②	頭谷亮平②	井戸彪賀②	安藤大登②	窪田良介②	松居蓮①
8	かえつ有明	篠原敬司郎	山本夕暉①	洪川直希②	上野我唯①	奥田一斗①	久保友人①	増喜 海斗②	畚口千弘①	北山太陽①	横山大華①
9	明大明治	小峰勝弘	町田悠生①	橋本涼平①	門野美希②	中上寛之②	小山廉②	早川公健①	儘田大夢①	内藤樹①	中保翔貴②
10	成蹊	横井亮	佐々木亮介②	松岡良佑②	菅又亮祐②	丸毛暁史①	松原達志②	笠井惇平①	西山恭輔②	林虎太郎②	宇野瑛人②
11	学習院	上野正樹	降旗友也②	八木響②	柴田太陽②	吉岡秀①	森健人①	片山凌②	今村将也①	宮内康成①	農野恭太郎①
12	成城学園	飯島怜	平野皓大①	北谷圭人②	松本葵②	長野大輝①	菊池秀②	前田雄大②	春名隆②	小泉怜央①	小濱勝太郎②
13	小平	根立浩司	大津拓夢②	森遼平②	香西隼人①	金田陽翔①	丹野毅①	砂川響輝②	安藤慧至②	宮本健太①	藤原海生①
14	日大鶴ヶ丘	富田俊	佐藤壮②	石井幸典①	内田拓実①	前田空輝②	鈴木朝陽①	山本真大①	高橋麟太郎②	岡村柗那①	早野菊祐②
15	小松川	安部敬	佐藤駿馬②	北村祐人②	池島葵②	阿部成①	宮澤優太②	増田繪②	遠藤嵩之①	矢部征太郎①	大坂谷龍宗①
16	田無	加藤木操	細谷亮太②	辻壮太郎①	皆川裕太②	倉中陽大②	三条聡一朗②	築城幸宗②	若林優斗①	根木裕人①	宮崎健太②

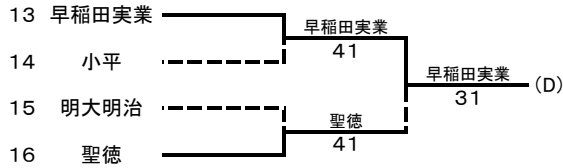
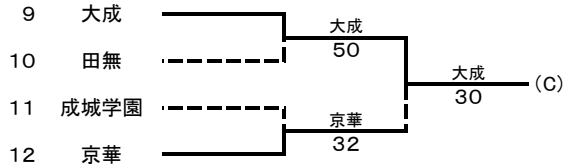
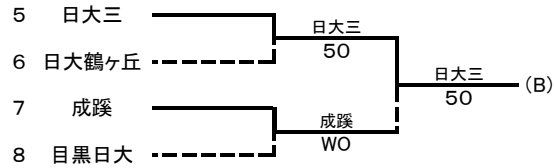
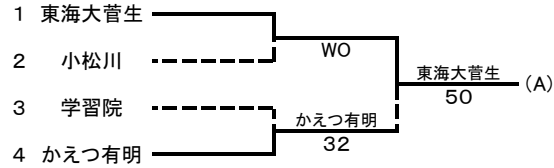

## 1-4位リーグ

	東海大菅生	日大三	大成	早稲田実業
東海大菅生	-	32	23	41
日大三	23	-	32	32
大成	32	23	-	23
早稲田実業	14	23	32	-

## 5-8位リーグ

	かえつ有明	成蹊	京華	聖徳
かえつ有明	-	05	23	14
成蹊	50	-	32	14
京華	32	23	-	14
聖徳	41	41	41	-

学校名	勝敗	勝利セット/総セット
1位 東海大菅生	2勝1敗	
2位 日大三	2勝1敗	
3位 早稲田実業	1勝2敗	
4位 大成	1勝2敗	

学校名	勝敗	勝利セット/総セット
5位 聖徳	3勝0敗	
6位 成蹊	2勝1敗	
7位 京華	1勝2敗	
8位 かえつ有明	0勝3敗	

男子予選トーナメント結果

1回戦

	東海大菅生	WIN WO	小松川
S1	0	0 0	0
D1	0	0 0	0
S2	0	0 0	0
D2	0	0 0	0
S3	0	0 0	0

	かえつ有明	③ 2	学習院
S1	山本夕暉①	⑥ 0	八木響②
D1	奥田一斗①	2 ⑥	降籙友也②
S2	北山太陽①	⑥ 4	柴田太陽②
D2	久保友人①	⑥ 2	吉岡秀①
S3	上野我唯①	2 ⑥	今村将也①
			宮内康成①
			森健人①

	日大三	⑤ 0	日大鶴ヶ丘
S1	勝田匠②	⑥ 3	佐藤壮②
D1	吉村玲音②	⑥ 0	内田拓実①
S2	上田朔②	⑥ 0	鈴木朝陽①
D2	岡部悠希②	⑥ 0	石井幸典①
S3	野村侑平②	⑥ 1	早野菊祐②
	久保田洋夢①	⑥ 1	岡村柗那①
	増川翔太②	⑥ 1	前田空輝②

	成蹊	WIN WO	目黒日大
S1	0	0 0	0
D1	0	0 0	0
S2	0	0 0	0
D2	0	0 0	0
S3	0	0 0	0

	大成	⑤ 0	田無
S1	細川暖生②	⑥ 0	細谷亮太②
D1	布施大雅②	⑥ 4	倉中陽大②
S2	林穂高②	⑦ 6(2)	三条聡一郎②
D2	平田理央①	⑥ 3	辻壮太郎①
S3	中村洸①	⑥ 2	築城幸宗②
	大木悠靖①		若林優斗①
	佐久間陽登①		皆川裕太②

	京華	③ 2	成城学園
S1	小田純慈②	⑥ 2	平野皓大①
D1	田窪浩龍②	1 ⑥	北谷圭人②
S2	笠原快①	4 ⑥	松本葵②
D2	小出晴久①	⑥ 0	長野大輝①
S3	稲月勇心②	⑥ 0	菊池秀②
	上野幹太②	⑥ 0	春名隆②
	清水広貴①	⑥ 0	小泉怜央①

	早稲田実業	④ 1	小平
S1	杉本耕基②	⑥ 1	大津拓夢②
D1	平川朝陽①	⑥ 1	香西隼人①
S2	阿曾真也②	⑥ 1	丹野叡①
D2	楠戸遥葵②	5 ⑦	森遼平②
S3	福井涼斗②	⑥ 0	藤原海生①
	横山楽②		砂川響輝②
	高橋治英②		金田陽翔①

	聖徳	④ 1	明大明治
S1	長谷川和也②	5 ⑦	橋本涼平①
D1	田中岳太①	⑥ 2	町田悠生①
S2	大森優介②	⑦ 5	小山廉②
D2	小林拓矢①	⑦ 5	門野美希②
S3	馬場葵平①	⑦ 5	内藤樹①
	丹下雄貴①	⑥ 2	中保翔貴②
	田中颯人②		中上寛之②

2回戦

	東海大菅生	⑤ 0	かえつ有明
S1	山田矢音①	⑥ 0	山本夕暉①
D1	井上拓海①	⑥ 0	久保友人①
S2	川崎幹太①	⑥ 0	北山太陽①
D2	石川真輝②	⑥ 0	洪川直希②
S3	大森翔太①	⑥ 0	増喜 海斗②
	井實優斗①	⑥ 3	寄口千弘①
	村上涼②	⑥ 3	奥田一斗①

	日大三	⑤ 0	成蹊
S1	勝田匠②	⑦ 5	松岡良佑②
D1	吉村玲音②	⑥ 4	佐々木亮介②
S2	上田朔②	⑥ 3	丸毛暁史①
D2	長久保龍雅②	⑥ 3	松原達志②
S3	野村侑平②	⑥ 3	菅又亮祐②
	久保田洋夢①	⑥ 0	笠井惇平①
	岡部悠希②	⑥ 0	西山恭輔②

	大成	③ 0	京華
S1	細川暖生②	⑥ 1	小田純慈②
D1	布施大雅②	⑥ 1	田窪浩龍②
S2	林穂高②	⑥ 3	笠原快①
D2	平田理央①	2 1	小出晴久①
S3	中村洸①	2 0	稲月勇心②
	大木悠靖①		上野幹太②
	佐久間陽登①		清水広貴①

	早稲田実業	③ 1	聖徳
S1	杉本耕基②	⑥ 1	長谷川和也②
D1	高山司②	3 ⑥	馬場葵平①
S2	横山楽②	⑥ 2	田中颯人②
D2	楠戸遥葵②	⑥ 3	田中岳太①
S3	平川朝陽①	⑥ 3	大森優介②
	阿曾真也②	2 3	丹下雄貴①
	高橋治英②		小林拓矢①

男子

本戦リーグ(1位~4位)

	東海大菅生	④ 1	早稲田実業
S1	山田矢音①	⑥ 4	杉本耕基②
D1	井上拓海①	4 ⑥	楠戸遥葵②
	川崎幹太①		高橋治英②
S2	石川真輝②	⑥ 0	高山司②
D2	大森翔太①	⑥ 3	平川朝陽①
	井實優斗①		阿曾真也②
S3	村上涼②	⑥ 1	横山楽②

	日大三	③ 2	大成
S1	勝田匠②	⑦ 6(4)	細川暖生②
D1	吉村玲音②	2 ⑥	布施大雅②
	上田朔②		林穂高②
S2	岡部悠希②	⑥ 4	平田理央①
D2	野村侑平②	⑥ 2	中村洸①
	久保田洋夢①		大木悠靖①
S3	増川翔太②	1 ⑥	佐久間陽登①

	東海大菅生	③ 2	日大三
S1	山田矢音①	⑥ 3	勝田匠②
D1	井上拓海①	2 ⑥	吉村玲音②
	川崎幹太①		上田朔②
S2	石川真輝②	⑥ 1	長久保龍雅②
D2	大森翔太①	5 ⑦	野村侑平②
	井實優斗①		久保田洋夢①
S3	村上涼②	⑥ 2	岡部悠希②

	大成	③ 2	東海大菅生
S1	平田理央①	3 ⑥	山田矢音①
D1	布施大雅②	⑦ 5	井上拓海①
	林穂高②		川崎幹太①
S2	大木悠靖①	0 ⑥	石川真輝②
D2	細川暖生②	⑥ 4	大森翔太①
	中村洸①		井實優斗①
S3	佐久間陽登①	⑥ 3	村上涼②

	日大三	③ 2	早稲田実業
S1	勝田匠②	⑥ 2	杉本耕基②
D1	吉村玲音②	⑥ 1	平川朝陽①
	上田朔②		阿曾真也②
S2	岡部悠希②	2 ⑥	楠戸遥葵②
D2	野村侑平②	⑥ 2	横山楽②
	久保田洋夢①		深津幸平①
S3	増川翔太②	1 ⑥	高橋治英②

	早稲田実業	③ 2	大成
S1	杉本耕基②	⑥ 4	細川暖生②
D1	高山司②	2 ⑥	布施大雅②
	横山楽②		林穂高②
S2	楠戸遥葵②	⑦ 5	平田理央①
D2	平川朝陽①	3 ⑥	中村洸①
	阿曾真也②		大木悠靖①
S3	高橋治英②	⑥ 3	佐久間陽登①

男子

本戦リーグ(5~8位)

	成蹊	③ 2	京華
S1	松岡良佑②	⑥ 4	小田純慈②
D1	佐々木亮介②	⑥ 2	田窪浩龍②
	丸毛暁史①		笠原快①
S2	松原達志②	2 ⑥	小出晴久①
D2	菅又亮祐②	⑥ 4	稲月勇心②
	笠井惇平①		上野幹太②
S3	西山恭輔②	2 ⑥	清水広貴①

	聖徳	④ 1	かえつ有明
S1	長谷川和也②	6(6) ⑦	山本夕暉①
D1	馬場葵平①	⑥ 4	奥田一斗①
	田中颯人②		北山太陽①
S2	田中岳太①	⑥ 0	渋川直希②
D2	大森優介②	⑥ 3	久保友人①
	丹下雄貴①		寄口千弘①
S3	小林拓矢①	⑥ 2	上野我唯①

	成蹊	⑤ 0	かえつ有明
S1	松岡良佑②	⑥ 0	渋川直希②
D1	佐々木亮介②	⑥ 1	山本夕暉①
	丸毛暁史①		奥田一斗①
S2	松原達志②	⑥ 3	上野我唯①
D2	菅又亮祐②	⑥ 3	久保友人①
	笠井惇平①		寄口千弘①
S3	西山恭輔②	⑥ 1	横山大華①

	京華	③ 2	かえつ有明
S1	小田純慈②	⑥ 3	山本夕暉①
D1	田窪浩龍②	⑦ 6(3)	上野我唯①
	笠原快①		増喜 海斗②
S2	小出晴久①	6(3) ⑦	渋川直希②
D2	稲月勇心②	⑦ 6(5)	久保友人①
	上野幹太②		北山太陽①
S3	清水広貴①	4 ⑥	奥田一斗①

	聖徳	④ 1	成蹊
S1	長谷川和也②	⑥ 3	松岡良佑②
D1	馬場葵平①	⑥ 4	佐々木亮介②
	田中颯人②		丸毛暁史①
S2	田中岳太①	⑥ 0	松原達志②
D2	大森優介②	4 ⑥	菅又亮祐②
	丹下雄貴①		笠井惇平①
S3	小林拓矢①	⑥ 1	西山恭輔②

	聖徳	④ 1	京華
S1	田中岳太①	2 ⑥	小田純慈②
D1	長谷川和也②	⑥ 3	小出晴久①
	丹下雄貴①		笠原快①
S2	小林拓矢①	⑥ 1	田窪浩龍②
D2	馬場葵平①	⑥ 0	稲月勇心②
	田中颯人②		上野幹太②
S3	大森優介②	⑥ 2	清水広貴①

# 令和2年度東京都高等学校選抜テニス大会(女子)

登録選手(選手名の後ろの数字は学年)

	学校名	監督名	選手名								
			No.1	No.2	No.3	No.4	No.5	No.6	No.7	No.8	No.9
1	大成	渡邊峻平	松村羽奈①	市川桃子①	岩佐菜々心①	神尾優②	桂あい②	若杉沙羅②	高橋莉渚②	神村歩実②	田辺愛美②
2	東京	上口弘	大野里紗②	会田京叶②	太田姫菜②	上村寧々①	土井佳奈実②	比留間あい②	渡邊みのり①	杉本弥生①	渡邊心裕②
3	成蹊	渡邊大	染矢莉奈②	池口万莉②	松本瑠夏①	川口桜奈②	小原彩理②	高谷陽菜①	岩田彩水①	小川愛①	小鮎由佳②
4	日大三	山田秀行	永井愛梨奈②	笠原恵美②	齊藤知花②	坂本咲蘭②	酒井梓彩②	相川雅歩①	松元里紗①	須永歩②	前田結衣①
5	学習院女子	福本全	関根志の②	大森万由①	田中みずき②	常富優香②	有澤真里①	佐藤綾香②	吉岡あい①	須藤有紀①	高梨倫加②
6	東大和	高尾 晃	村西美怜①	嘉門紅音①	土田望鈴②	篠宮早紀②	植野小春②	山口明日香①	相馬愛美②	林結菜②	加藤花②
7	玉川学園	亀井凌乃	佐藤綾香②	中川心①	齋藤菜帆②	太田ユリア①	本多カレン①	達ひかる①	村田織子②	大泉智絵里②	本間友悠②
8	明星	黒川愛子	野口みな美②	久米杏奈②	溝口乃愛②	久保田莉帆②	関戸一菜②	関口笑里②	栗田妙恵②	井上愛月②	磯沼美久②
9	富士見	中島弘貴	寺谷彩夏①	前田結貴①	高井杏羽子②	小松崎鈴央②	大沼愛織①	後藤優衣①	浦川奈々②	菊池名桜②	森田陽香②
10	成城学園	市川勝美	朝井奈津子②	石井千春②	高井佳那①	上原宏菜②	清水音葉①	蔵森菜々花②	岡林鈴奈②	武田和華子②	宮澤華子①
11	中大附	坂本裕	井上夏菜②	藤岡美紗②	大内日菜子②	小野木美桜②	池澤麻友①	来海好香②	橋本莉②	中村梨華①	鈴木絢葉①
12	共栄学園	鷹取勇馬	木村優風②	赤松沙綾②	玉川結理①	中川玲奈①	佐藤あゆみ②	新堀若菜①	山口真奈①		
13	東京成徳	福島祥雅	齋木藍②	山腰直奈②	今仲悠月①	前田彩花①	関美波①	勅使河原未来①	川上夕葵①	郷原理子①	青柳稀穂①
14	小平	田中啓太	斉藤祐衣②	中尾莉子②	高橋優衣②	日橋悠弥②	霜島明日菜②	山崎夏湖②	田代恵子②	会田涼希②	山本麻由②
15											
16											

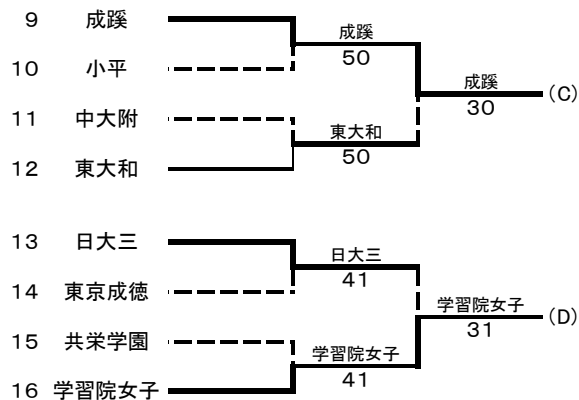
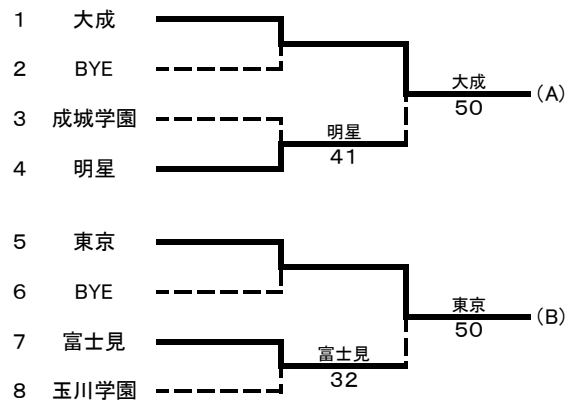

## 1-4位リーグ

	大成	東京	成蹊	学習院女子
大成		41	23	41
東京	14		32	50
成蹊	32	23		50
学習院女子	14	05	05	

## 5-8位リーグ

	明星	富士見	東大和	日大三
明星		41	23	23
富士見	14		23	05
東大和	32	32		23
日大三	32	50	32	

学校名	勝敗	勝利セット/総セット	
1位	大成	2勝1敗	10 / 74
			15 / 126
2位	成蹊	2勝1敗	10 / 70
			15 / 125
3位	東京	2勝1敗	9 / 15
4位	学習院女子	0勝3敗	

学校名	勝敗	勝利セット/総セット	
5位	日大三	3勝0敗	
6位	東大和	2勝1敗	
7位	明星	1勝2敗	
8位	富士見	0勝3敗	



女子  
本戦リーグ(1位~4位)

	東京	③ 2	成蹊
S1	大野里紗②	⑥ 1	池口万莉②
D1	上村寧々①	2 ⑥	染矢莉奈②
	土井佳奈実②		小川愛①
S2	会田京叶②	⑥ 2	松本瑠夏①
D2	比留間あい②	3 ⑥	川口桜奈②
	渡邊心裕②		小原彩理②
S3	太田姫菜②	⑥ 2	岩田彩水①

	東京	⑤ 0	学習院女子
S1	大野里紗②	⑥ 0	常富優香②
D1	太田姫菜②	⑥ 4	大森万由①
	土井佳奈実②		田中みずき②
S2	会田京叶②	⑥ 2	有澤真里①
D2	上村寧々①	⑥ 1	関根志の②
	渡邊みのり①		佐藤綾香②
S3	比留間あい②	⑥ 3	吉岡あい①

	成蹊	⑤ 0	学習院女子
S1	池口万莉②	⑥ 0	常富優香②
D1	染矢莉奈②	⑥ 2	大森万由①
	小原彩理②		田中みずき②
S2	岩田彩水①	⑥ 2	有澤真里①
D2	川口桜奈②	⑥ 4	関根志の②
	松本瑠夏①		佐藤綾香②
S3	小川愛①	⑥ 1	吉岡あい①

	大成	④ 1	学習院女子
S1	松村羽奈①	⑥ 0	常富優香②
D1	市川桃子①	⑥ 4	大森万由①
	桂あい②		田中みずき②
S2	若杉沙羅②	3 ⑥	有澤真里①
D2	岩佐菜々心①	⑥ 3	関根志の②
	神尾優②		佐藤綾香②
S3	高橋莉渚②	⑥ 0	吉岡あい①

	成蹊	③ 2	大成
S1	池口万莉②	1 ⑥	松村羽奈①
D1	染矢莉奈②	⑥ 3	市川桃子①
	小原彩理②		桂あい②
S2	松本瑠夏①	⑥ 3	若杉沙羅②
D2	川口桜奈②	⑦ 5	岩佐菜々心①
	小川愛①		神尾優②
S3	岩田彩水①	3 ⑥	高橋莉渚②

	大成	④ 1	東京
S1	松村羽奈①	⑥ 2	大野里紗②
D1	岩佐菜々心①	⑥ 4	太田姫菜②
	若杉沙羅②		土井佳奈実②
S2	市川桃子①	0 ⑥	会田京叶②
D2	神尾優②	⑥ 3	上村寧々①
	桂あい②		渡邊みのり①
S3	高橋莉渚②	⑥ 1	比留間あい②

女子  
本戦リーグ(5~8位)

	東大和	③ 2	富士見
S1	村西美怜①	6(5) ⑦	寺谷彩夏①
D1	篠宮早紀②	⑥ 1	高井杏羽子②
	相馬愛美②		小松崎鈴央②
S2	嘉門紅音①	1 ⑥	前田結貴①
D2	植野小春②	⑥ 0	大沼愛織①
	山口明日香①		後藤優衣①
S3	土田望鈴②	⑥ 1	浦川奈々②

	東大和	③ 2	明星
S1	村西美怜①	2 ⑥	野口みな美②
D1	篠宮早紀②	⑥ 1	久保田莉帆②
	相馬愛美②		関戸一菜②
S2	嘉門紅音①	⑥ 1	久米杏奈②
D2	植野小春②	3 ⑥	溝口乃愛②
	山口明日香①		栗田妙恵②
S3	土田望鈴②	⑥ 0	関口笑里②

	明星	④ 1	富士見
S1	野口みな美②	⑥ 0	寺谷彩夏①
D1	溝口乃愛②	⑥ 3	高井杏羽子②
	栗田妙恵②		小松崎鈴央②
S2	久米杏奈②	2 ⑥	前田結貴①
D2	関戸一菜②	⑥ 4	大沼愛織①
	井上愛月②		後藤優衣①
S3	関口笑里②	⑦ 6(2)	浦川奈々②

	日大三	③ 2	明星
S1	永井愛梨奈②	4 ⑥	野口みな美②
D1	齊藤知花②	⑥ 2	久保田莉帆②
	坂本咲蘭②		関戸一菜②
S2	笠原恵美②	⑥ 1	久米杏奈②
D2	相川雅歩①	⑥ 4	溝口乃愛②
	松元里紗①		栗田妙恵②
S3	須永歩②	4 ⑥	関口笑里②

	日大三	⑤ 0	富士見
S1	永井愛梨奈②	⑥ 3	寺谷彩夏①
D1	齊藤知花②	⑥ 1	高井杏羽子②
	須永歩②		小松崎鈴央②
S2	笠原恵美②	⑥ 2	前田結貴①
D2	相川雅歩①	⑥ 2	大沼愛織①
	松元里紗①		後藤優衣①
S3	坂本咲蘭②	⑥ 1	浦川奈々②

	日大三	③ 2	東大和
S1	永井愛梨奈②	⑥ 2	村西美怜①
D1	坂本咲蘭②	⑥ 4	篠宮早紀②
	松元里紗①		相馬愛美②
S2	笠原恵美②	⑥ 4	嘉門紅音①
D2	酒井梓彩②	5 ⑦	植野小春②
	相川雅歩①		山口明日香①
S3	齊藤知花②	1 ⑥	土田望鈴②

# 令和2年度第59回東京都高等学校新人テニス選手権大会

出場数 男子 シングルス 1163名 ダブルス 785組  
 女子 シングルス 1052名 ダブルス 716組  
 期 日 9月13日、20日、21日、22日、27日、10月4日、11日、17日、18日、25日

## 男子シングルス

優勝

石川 真輝 (東海大菅生) 山田 矢音(東海大菅生) 75, 62  
 勝田 匠(日大三)

杉本 耕基 (早稲田実業) 37  
 野村 侑平 (日大三) 38  
 上田 海斗 (芝浦工大) 39  
 佐藤 壮 (日大鶴ヶ丘) 40  
 福田 駿 (大成) 41  
 町田 悠生 (明大明治) 42  
 小原 光路 (目黒日大) 43  
 播磨 伍佑 (成城) 44  
 長谷川 和也 (聖徳学園) 45  
 増川 翔太 (日大三) 46  
 馬場 葵平 (聖徳学園) 47  
 井實 優斗 (東海大菅生) 48  
 中村 洗 (大成) 49  
 平川 朝陽 (早稲田実業) 50  
 柴田 真澄 (大成) 51  
 櫻井 秀 (芦花) 52  
 大津 拓夢 (小平) 53  
 平沢 晃一 (中大附) 54  
 桑原 千裕 (東海大高輪) 55  
 仁島 清嘉 (聖徳学園) 56  
 川崎 幹太 (東海大菅生) 57  
 柿澤 康太 (富士) 58  
 橋本 涼平 (明大明治) 59  
 八木 響 (学習院) 60  
 布施 大雅 (大成) 61  
 山本 夕暉 (かえつ有明) 62  
 上田 朔 (日大三) 63  
 楠戸 遥葵 (早稲田実業) 64  
 石井 幸典 (日大鶴ヶ丘) 65  
 平田 理央 (大成) 66  
 野崎 政春 (国分寺) 67  
 土田 啟右 (目黒日大(通)) 68  
 平山 尚輝 (麻布) 69  
 狩野 快晴 (杉並) 70  
 岡部 悠希 (日大三) 71  
 勝田 匠 (日大三) 72

- |                 |                  |
|-----------------|------------------|
| 1 石川 真輝 (東海大菅生) | 9 吉村 玲音 (日大三)    |
| 2 勝田 匠 (日大三)    | 10 増川 翔太 (日大三)   |
| 3 杉本 耕基 (早稲田実業) | 11 遠藤 公宣 (中大附)   |
| 4 高橋 治英 (早稲田実業) | 12 若山 賢人 (目黒日大)  |
| 5 村上 涼 (東海大菅生)  | 13 長谷川 和也 (聖徳学園) |
| 6 平沢 晃一 (中大附)   | 14 楠戸 遥葵 (早稲田実業) |
| 7 桑原 千裕 (東海大高輪) | 15 佐藤 駿真 (小松川)   |
| 8 山田 矢音 (東海大菅生) | 16 佐藤 駿真 (小松川)   |

## 男子ダブルス

優勝

石川・山田(東海大菅生) 60, 64  
 杉本・楠戸(早稲田実業)

杉本・楠戸 (早稲田実業) 19  
 小林・田中 (聖徳学園) 20  
 野村・橋田 (京華商業) 21  
 大畑・伊藤 (日大三) 22  
 細川・福田 (大成) 23  
 小田・福月 (京華) 24  
 平沢・杉田 (中大附) 25  
 増川・久保田 (日大三) 26  
 村上・川崎 (東海大菅生) 27  
 若山・小原 (目黒日大) 28  
 桑原・高橋 (東海大高輪) 29  
 大津・森 (小平) 30  
 藤澤・櫻井 (芦花) 31  
 佐久間・中村 (大成) 32  
 田中・大森 (聖徳学園) 33  
 八ヶ代・和泉 (芝) 34  
 降旗・柴田 (学習院) 35  
 林・布施 (大成) 36

- |                 |                 |
|-----------------|-----------------|
| 1 勝田・野村 (日大三)   | 5 岡部・吉村 (日大三)   |
| 2 林・布施 (大成)     | 6 村上・川崎 (東海大菅生) |
| 3 杉本・楠戸 (早稲田実業) | 7 若山・小原 (目黒日大)  |
| 4 石川・山田 (東海大菅生) | 8 松岡・佐々木 (成蹊)   |

東京都高等学校体育連盟テニス専門部  
 令和2年10月25日

# 令和2年度第59回東京都高等学校新人テニス選手権大会

出場数 男子 シングルス 1163名 ダブルス 785組  
 女子 シングルス 1052名 ダブルス 716組  
 期 日 9月13日、20日、21日、22日、27日、10月4日、11日、17日、18日、25日

## 女子シングルス

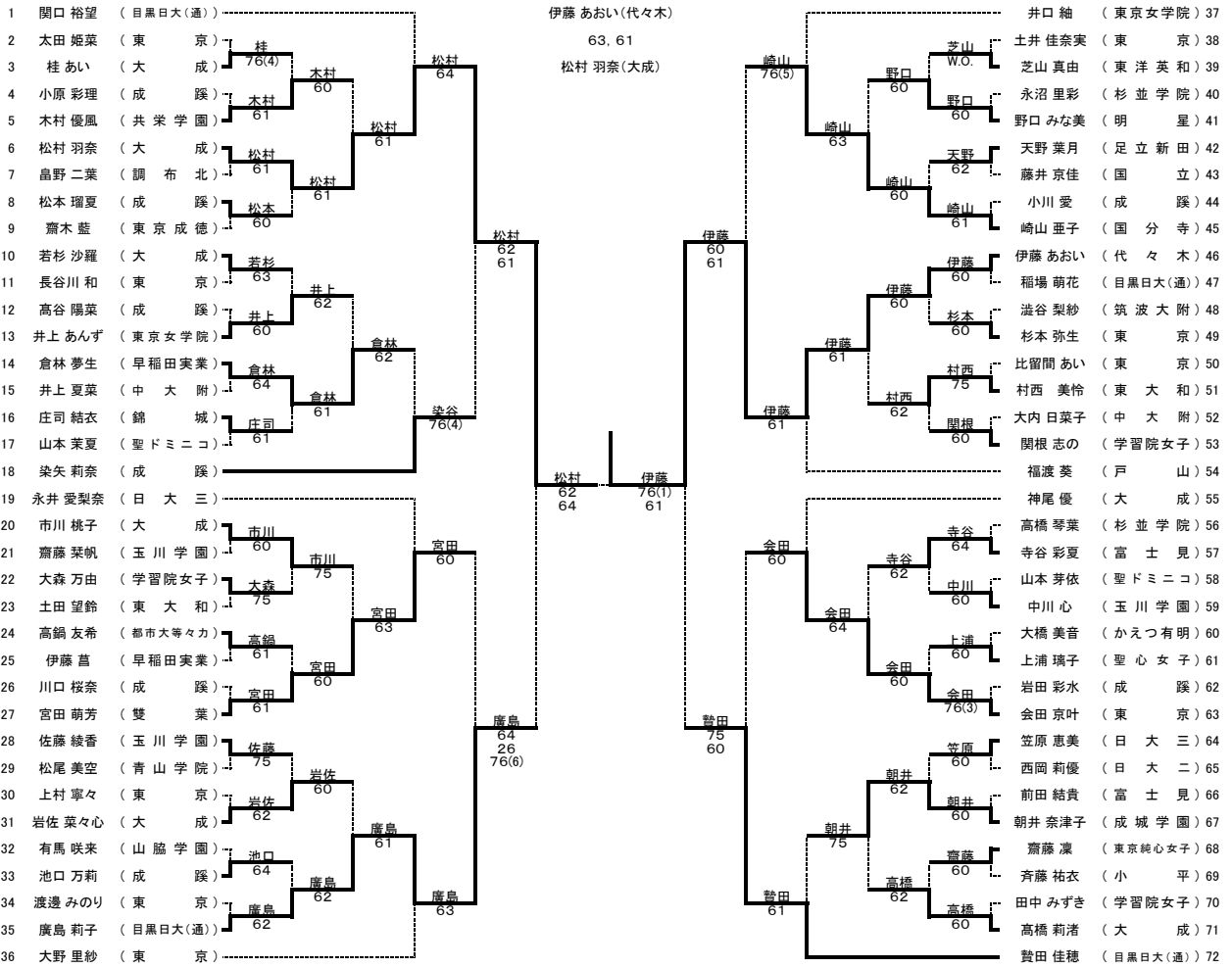

- |                   |                 |
|-------------------|-----------------|
| 1 関口 裕望 (目黒日大(通)) | 9 若杉 沙羅 (大成)    |
| 2 太田 姫菜 (東京)      | 10 若杉 叶 (東京)    |
| 3 桂 あい (大成)       | 11 伊藤 あおい (代々木) |
| 4 小原 彩理 (成蹊)      | 12 宮田 萌芳 (雙葉)   |
| 5 木村 優風 (共栄学園)    | 13 佐藤 綾香 (玉川学園) |
| 6 松村 羽奈 (大成)      | 14 崎山 亜子 (国分寺)  |
| 7 畠野 二葉 (調布北)     | 15 笠原 惠美 (日大三)  |
| 8 松本 瑠夏 (成蹊)      | 16 齋木 藍 (東京成徳)  |

## 女子ダブルス

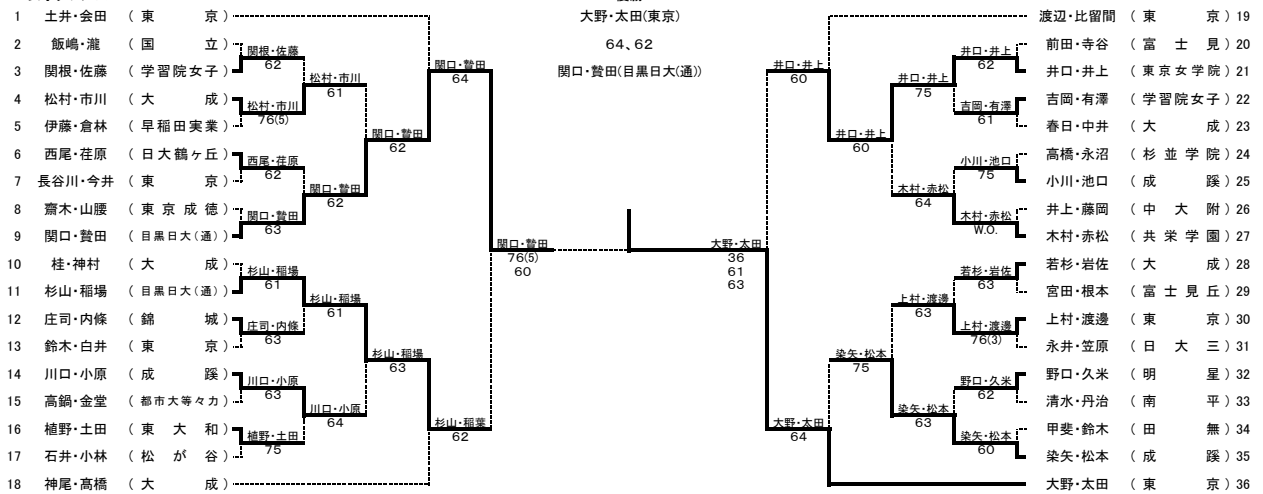

- |                 |                   |
|-----------------|-------------------|
| 1 土井・会田 (東京)    | 5 桂・神村 (大成)       |
| 2 飯嶋・瀧 (国立)     | 6 木村・赤松 (共栄学園)    |
| 3 関根・佐藤 (学習院女子) | 7 若杉・岩佐 (大成)      |
| 4 松村・市川 (大成)    | 8 関口・賛田 (目黒日大(通)) |

東京都高等学校体育連盟テニス専門部  
 令和2年10月25日