

平成30(2018)年度 神奈川県高等学校新人テニス大会 男子団体の部
兼 全国選抜高等学校テニス大会神奈川県大会

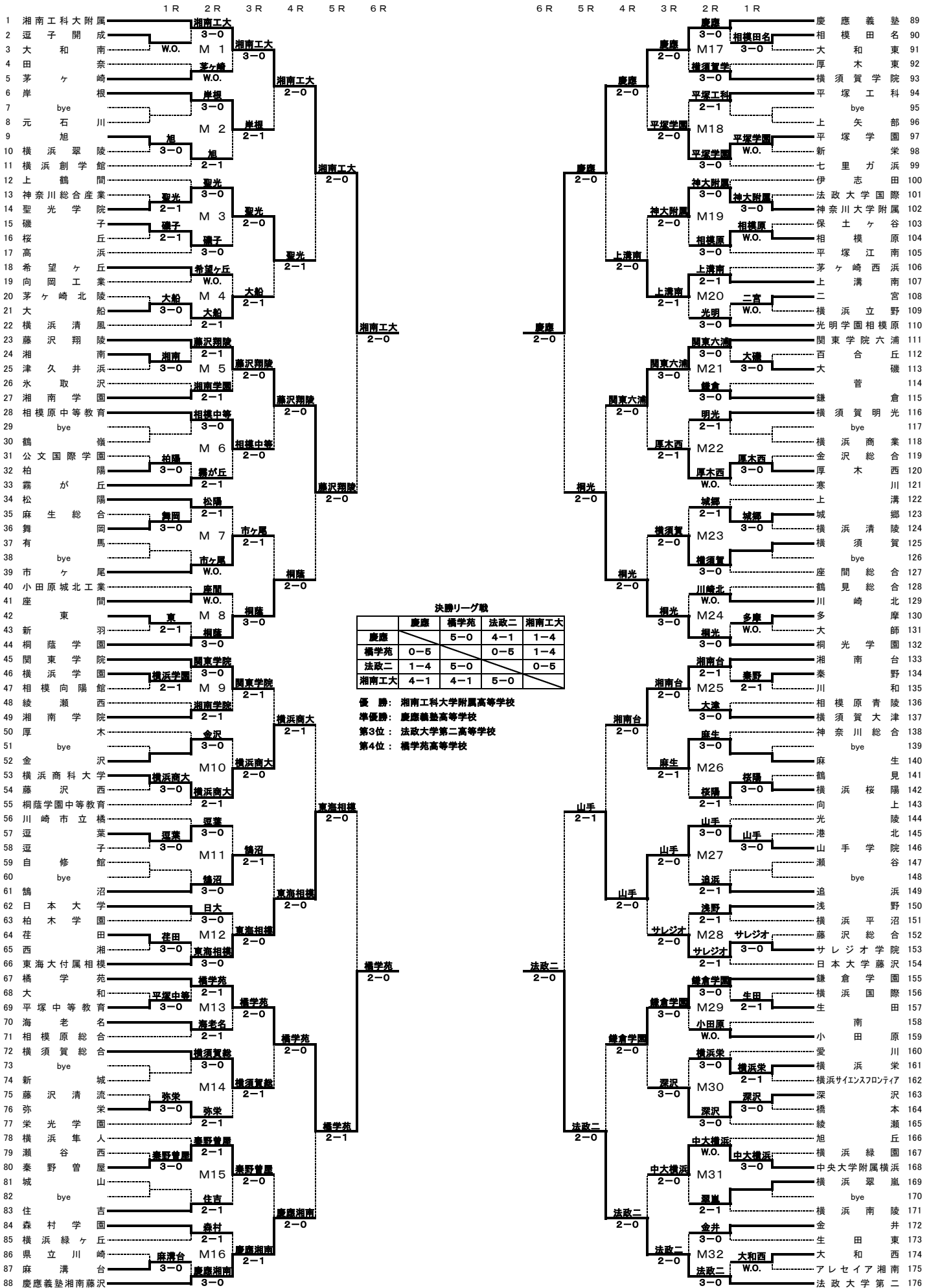

決勝リーグ戦				
	慶應	橋学苑	法政二	湘南工大
慶應	5-0	4-1	1-4	
橋学苑	0-5	0-5	1-4	
法政二	1-4	5-0	0-5	
湘南工大	4-1	4-1	5-0	

優勝: 湘南工科大学附属高等学校
準優勝: 慶應義塾高等学校
第3位: 法政大学第二高等学校
第4位: 橋学苑高等学校

平成30(2018)年度 神奈川県高等学校新人テニス大会団体の部 決勝リーグ戦 (男子)

兼 全国選抜高等学校テニス大会神奈川県大会

	A 慶應義塾	B 橘学苑	C 法政大学第二	D 湘南工科大附属	勝敗	順位
A 慶應義塾		5 - 0 S1 6 - 3 D1 6 - 1 S2 7 - 5 D2 6 - 1 S3 6 - 0	4 - 1 S1 2 - 6 D1 6 - 1 S2 6 - 1 D2 6 - 4 S3 6 - 2	1 - 4 S1 3 - 6 D1 6 - 4 S2 2 - 6 D2 3 - 6 S3 1 - 6	2勝1敗	準優勝
B 橘学苑	0 - 5 S1 3 - 6 D1 1 - 6 S2 5 - 7 D2 1 - 6 S3 0 - 6		0 - 5 S1 2 - 6 D1 2 - 6 S2 3 - 6 D2 0 - 6 S3 2 - 6	1 - 4 S1 1 - 6 D1 0 - 6 S2 6 - 4 D2 0 - 6 S3 0 - 6	3敗	第4位
C 法政大学第二	1 - 4 S1 6 - 2 D1 1 - 6 S2 1 - 6 D2 4 - 6 S3 2 - 6	5 - 0 S1 6 - 2 D1 6 - 2 S2 6 - 3 D2 6 - 0 S3 6 - 2		0 - 5 S1 5 - 7 D1 2 - 6 S2 1 - 6 D2 5 - 7 S3 2 - 6	1勝2敗	第3位
D 湘南工科大附属	4 - 1 S1 6 - 3 D1 4 - 6 S2 6 - 2 D2 6 - 3 S3 6 - 1	4 - 1 S1 6 - 1 D1 6 - 0 S2 4 - 6 D2 6 - 0 S3 6 - 0	5 - 0 S1 7 - 5 D1 6 - 2 S2 6 - 1 D2 7 - 5 S3 6 - 2		3勝	優勝

A 慶應義塾 5 - 0 B 橘学苑 C 法政大学第二 0 - 5 D 湘南工科大附属

S1 下村 亮太郎 (1年)	6 - 3	谷澤 和真 (1年)	S1 佐藤 太耀 (2年)	5 - 7	田中 瑛大 (2年)
D1 今鷹 洸太 (2年)	6 - 1	柴崎 涼 (1年)	D1 田邊 健 (2年)	2 - 6	青木 一晟 (1年)
末田 悠 (2年)		山本 恭平 (2年)	古賀 大輝 (2年)		坂井 修造 (2年)
S2 山口 陸人 (1年)	7 - 5	中野 龍一郎 (1年)	S2 平井 健太郎 (1年)	1 - 6	鈴木 久統 (1年)
D2 関 優 (2年)	6 - 1	平間 碧斗 (1年)	D2 小林 亘 (2年)	5 - 7	庄子 大慎 (1年)
森 茂斗 (1年)		吉野 敬人 (1年)	加藤 由基 (1年)		齋藤 成 (1年)
S3 赤西 大樹 (2年)	6 - 0	澤田 リオン 一樹 (1年)	S3 松崎 要喬 (1年)	2 - 6	青木 響真 (2年)

A 慶應義塾 4 - 1 C 法政大学第二 B 橘学苑 1 - 4 D 湘南工科大附属

S1 下村 亮太郎 (1年)	2 - 6	佐藤 太耀 (2年)	S1 谷澤 和真 (1年)	1 - 6	田中 瑛大 (2年)
D1 今鷹 洸太 (2年)	6 - 1	田邊 健 (2年)	D1 柴崎 涼 (1年)	0 - 6	青木 一晟 (1年)
末田 悠 (2年)		古賀 大輝 (2年)	山本 恭平 (2年)		坂井 修造 (2年)
S2 山口 陸人 (1年)	6 - 1	平井 健太郎 (1年)	S2 中野 龍一郎 (1年)	6 - 4	鈴木 久統 (1年)
D2 関 優 (2年)	6 - 4	小林 亘 (2年)	D2 森田 洸生 (2年)	0 - 6	庄子 大慎 (1年)
森 茂斗 (1年)		加藤 由基 (1年)	慶長 俊希 (2年)		齋藤 成 (1年)
S3 赤西 大樹 (2年)	6 - 2	松崎 要喬 (1年)	S3 澤田 リオン 一樹 (1年)	0 - 6	青木 響真 (2年)

A 慶應義塾 1 - 4 D 湘南工科大附属 B 橘学苑 0 - 5 C 法政大学第二

S1 下村 亮太郎 (1年)	3 - 6	田中 瑛大 (2年)	S1 谷澤 和真 (1年)	2 - 6	佐藤 太耀 (2年)
D1 今鷹 洸太 (2年)	6 - 4	青木 一晟 (1年)	D1 柴崎 涼 (1年)	2 - 6	田邊 健 (2年)
末田 悠 (2年)		坂井 修造 (2年)	山本 恭平 (2年)		古賀 大輝 (2年)
S2 山口 陸人 (1年)	2 - 6	鈴木 久統 (1年)	S2 中野 龍一郎 (1年)	3 - 6	平井 健太郎 (1年)
D2 関 優 (2年)	3 - 6	庄子 大慎 (1年)	D2 平間 碧斗 (1年)	0 - 6	小林 亘 (2年)
森 茂斗 (1年)		齋藤 成 (1年)	吉野 敬人 (1年)		加藤 由基 (1年)
S3 赤西 大樹 (2年)	1 - 6	青木 響真 (2年)	S3 澤田 リオン 一樹 (1年)	2 - 6	松崎 要喬 (1年)

平成30(2018)年度 神奈川県高等学校新人テニス大会 女子団体の部

兼 全国選抜高等学校テニス大会神奈川県大会

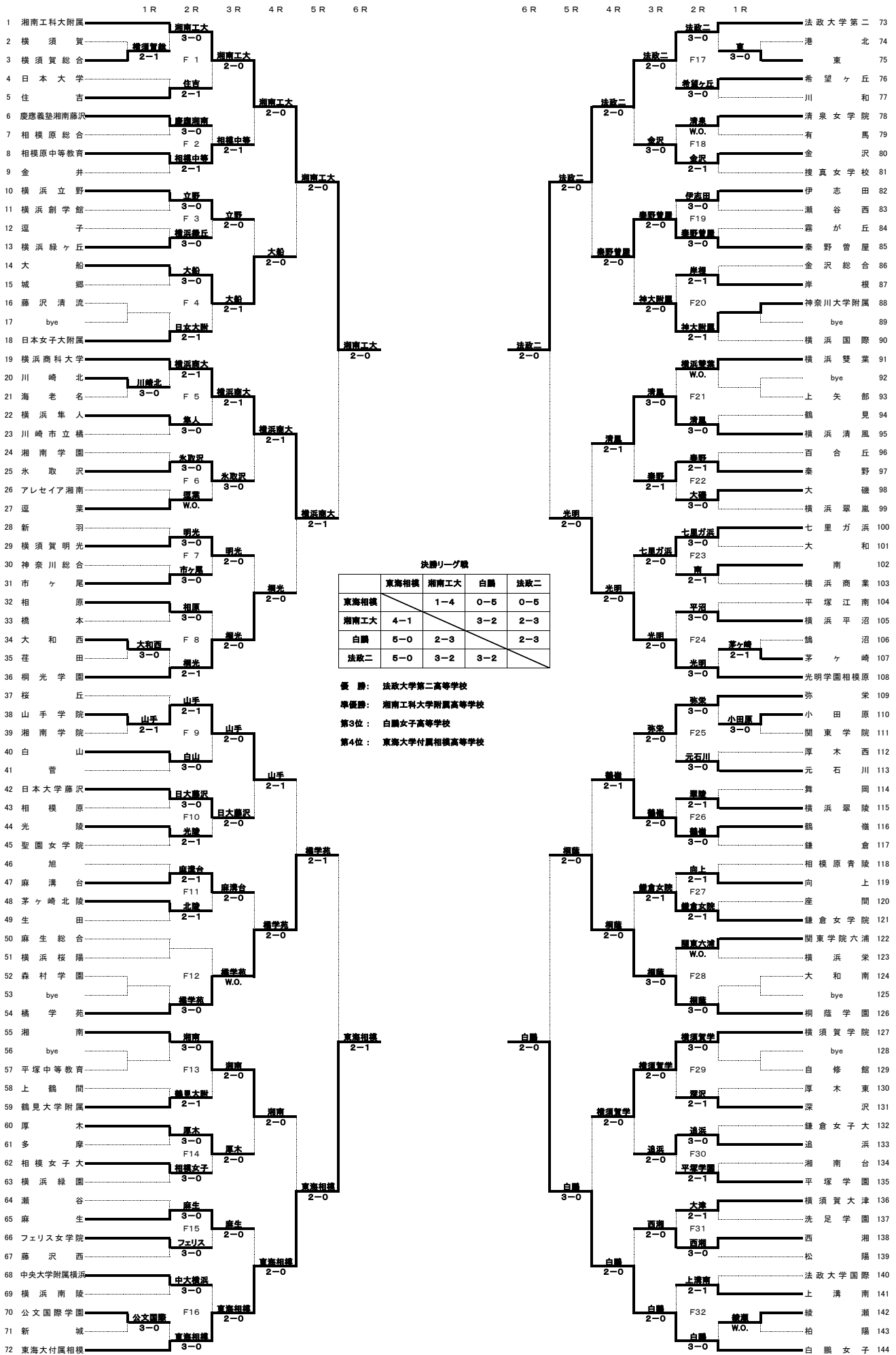

決勝リーグ戦

	東海相模	湘南工大	白鷲	法政二
東海相模	-	1-4	0-5	0-5
湘南工大	4-1	-	3-2	2-3
白鷲	5-0	2-3	-	2-3
法政二	5-0	3-2	3-2	-

- 優勝： 法政大学第二高等学校
- 準優勝： 湘南工科大学附属高等学校
- 第3位： 白鷲女子高等学校
- 第4位： 東海大学付属相模高等学校

平成30(2018)年度 神奈川県高等学校新人テニス大会団体の部 決勝リーグ戦 (女子)

兼 全国選抜高等学校テニス大会神奈川県大会

	A 東海大付属相模	B 湘南工科大付属	C 白鷗女子	D 法政大学第二	勝敗	順位
A 東海大付属相模		1 - 4 S1 0 - 6 D1 1 - 6 S2 0 - 6 D2 6 - 0 S3 1 - 6	0 - 5 S1 1 - 6 D1 1 - 6 S2 0 - 6 D2 2 - 6 S3 0 - 6	0 - 5 S1 0 - 6 D1 2 - 6 S2 0 - 6 D2 0 - 6 S3 0 - 6	3敗	第4位
B 湘南工科大付属	4 - 1 S1 6 - 0 D1 6 - 1 S2 6 - 0 D2 0 - 6 S3 6 - 1		3 - 2 S1 6 - 3 D1 0 - 6 S2 6 - 2 D2 0 - 6 S3 6 - 4	2 - 3 S1 1 - 6 D1 4 - 6 S2 6 - 1 D2 0 - 6 S3 6 - 1	2勝1敗	準優勝
C 白鷗女子	5 - 0 S1 6 - 1 D1 6 - 1 S2 6 - 0 D2 6 - 2 S3 6 - 0	2 - 3 S1 3 - 6 D1 6 - 0 S2 2 - 6 D2 6 - 0 S3 4 - 6		2 - 3 S1 2 - 6 D1 6 - 4 S2 1 - 6 D2 4 - 6 S3 6 - 3	1勝2敗	第3位
D 法政大学第二	5 - 0 S1 6 - 0 D1 6 - 2 S2 6 - 0 D2 6 - 0 S3 6 - 0	3 - 2 S1 6 - 1 D1 6 - 4 S2 1 - 6 D2 6 - 0 S3 1 - 6	3 - 2 S1 6 - 2 D1 4 - 6 S2 6 - 1 D2 6 - 4 S3 3 - 6		3勝	優勝

A 東海大付属相模 1 - 4 B 湘南工科大付属 C 白鷗女子 2 - 3 D 法政大学第二

S1 林 夏 摘 (2年) 0 - 6	吉 川 ひかる (2年)	S1 山 田 梨香子 (2年) 2 - 6	大 川 美 佐 (2年)
D1 野 村 芽 生 (2年) 1 - 6	古 藤 杏 梨 (2年)	D1 玉 木 由 梨 (2年) 6 - 4	近 郷 彩 子 (2年)
川 島 瑠 姫 (2年)	眞 野 玲 音 (2年)	島 田 莉 央 (1年)	渡 辺 夏 奈 (1年)
S2 高 橋 千 羽 (1年) 0 - 6	大 河 原 彩 楽 沙 (1年)	S2 岩 岡 芹 香 (2年) 1 - 6	毛 呂 彩 音 (1年)
D2 石 川 未 涼 (1年) 6 - 0	佐 藤 琴 絵 (2年)	D2 大 神 陽 恵 (2年) 4 - 6	川 畑 奈 桜 子 (2年)
向 野 萌 々 子 (2年)	西 村 望 (2年)	小 早 川 菜 南 (1年)	森 好 花 (2年)
S3 小 川 紗 愛 (1年) 1 - 6	富 永 菜 (1年)	S3 黒 崎 早 絢 (1年) 6 - 3	鶯 飼 日 南 乃 (2年)

A 東海大付属相模 0 - 5 C 白鷗女子 B 湘南工科大付属 2 - 3 D 法政大学第二

S1 林 夏 摘 (2年) 1 - 6	山 田 梨香子 (2年)	S1 吉 川 ひかる (2年) 1 - 6	大 川 美 佐 (2年)
D1 野 村 芽 生 (2年) 1 - 6	中 村 凧 穂 (2年)	D1 古 藤 杏 梨 (2年) 4 - 6	川 畑 奈 桜 子 (2年)
川 島 瑠 姫 (2年)	大 神 陽 恵 (2年)	眞 野 玲 音 (2年)	森 好 花 (2年)
S2 高 橋 千 羽 (1年) 0 - 6	岩 岡 芹 香 (2年)	S2 大 河 原 彩 楽 沙 (1年) 6 - 1	毛 呂 彩 音 (1年)
D2 石 川 未 涼 (1年) 2 - 6	玉 木 由 梨 (2年)	D2 佐 藤 琴 絵 (2年) 0 - 6	近 郷 彩 子 (2年)
向 野 萌 々 子 (2年)	島 田 莉 央 (1年)	西 村 望 (2年)	坂 野 文 南 (1年)
S3 小 川 紗 愛 (1年) 0 - 6	黒 崎 早 絢 (1年)	S3 富 永 菜 (1年) 6 - 1	鶯 飼 日 南 乃 (2年)

A 東海大付属相模 0 - 5 D 法政大学第二 B 湘南工科大付属 3 - 2 C 白鷗女子

S1 林 夏 摘 (2年) 0 - 6	大 川 美 佐 (2年)	S1 吉 川 ひかる (2年) 6 - 3	岩 岡 芹 香 (2年)
D1 野 村 芽 生 (2年) 2 - 6	川 畑 奈 桜 子 (2年)	D1 古 藤 杏 梨 (2年) 0 - 6	山 田 梨香子 (2年)
川 島 瑠 姫 (2年)	森 好 花 (2年)	眞 野 玲 音 (2年)	玉 木 由 梨 (2年)
S2 高 橋 千 羽 (1年) 0 - 6	毛 呂 彩 音 (1年)	S2 大 河 原 彩 楽 沙 (1年) 6 - 2	黒 崎 早 絢 (1年)
D2 石 川 未 涼 (1年) 0 - 6	鶯 飼 日 南 乃 (2年)	D2 佐 藤 琴 絵 (2年) 0 - 6	小 早 川 菜 南 (1年)
向 野 萌 々 子 (2年)	坂 野 文 南 (1年)	西 村 望 (2年)	島 田 莉 央 (1年)
S3 小 川 紗 愛 (1年) 0 - 6	森 野 晴 海 (1年)	S3 富 永 菜 (1年) 6 - 4	中 村 凧 穂 (2年)

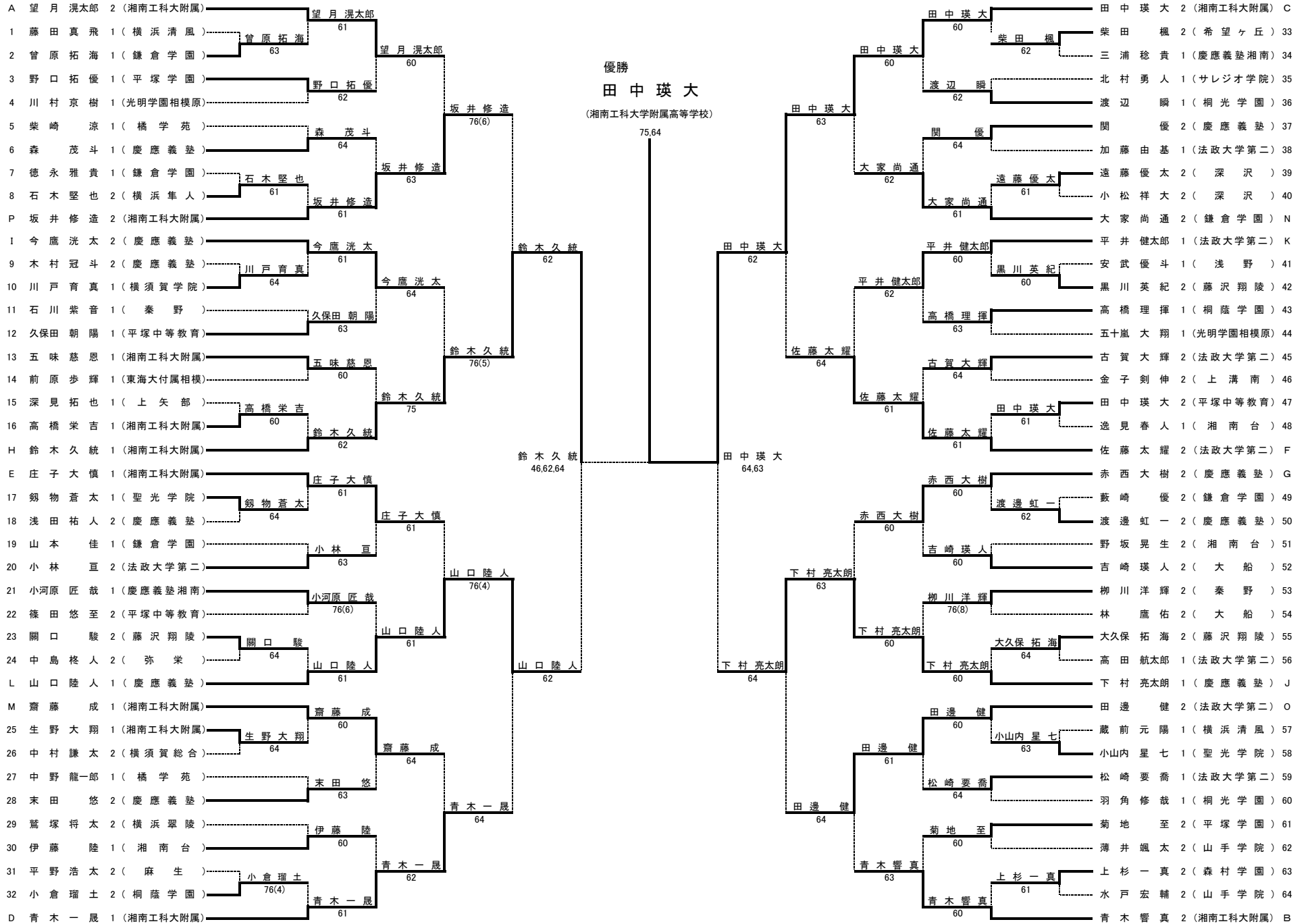

シード順

- 1 望月 澁太郎 2 青木 響真 3 田中 瑛大 4 青木 一晟 5 赤西 大樹 6 庄子 大慎 7 鈴木 久統 8 佐藤 太耀
- 9 山口 陸人 10 今 鷹 洸太 11 下 村 亮太郎 12 平 井 健太郎 13 齋 藤 成 14 坂 井 修造 15 大 家 尚 通 16 田 邊 健

平成30(2018)年度 神奈川県高等学校新人テニス大会 男子ダブルス本戦

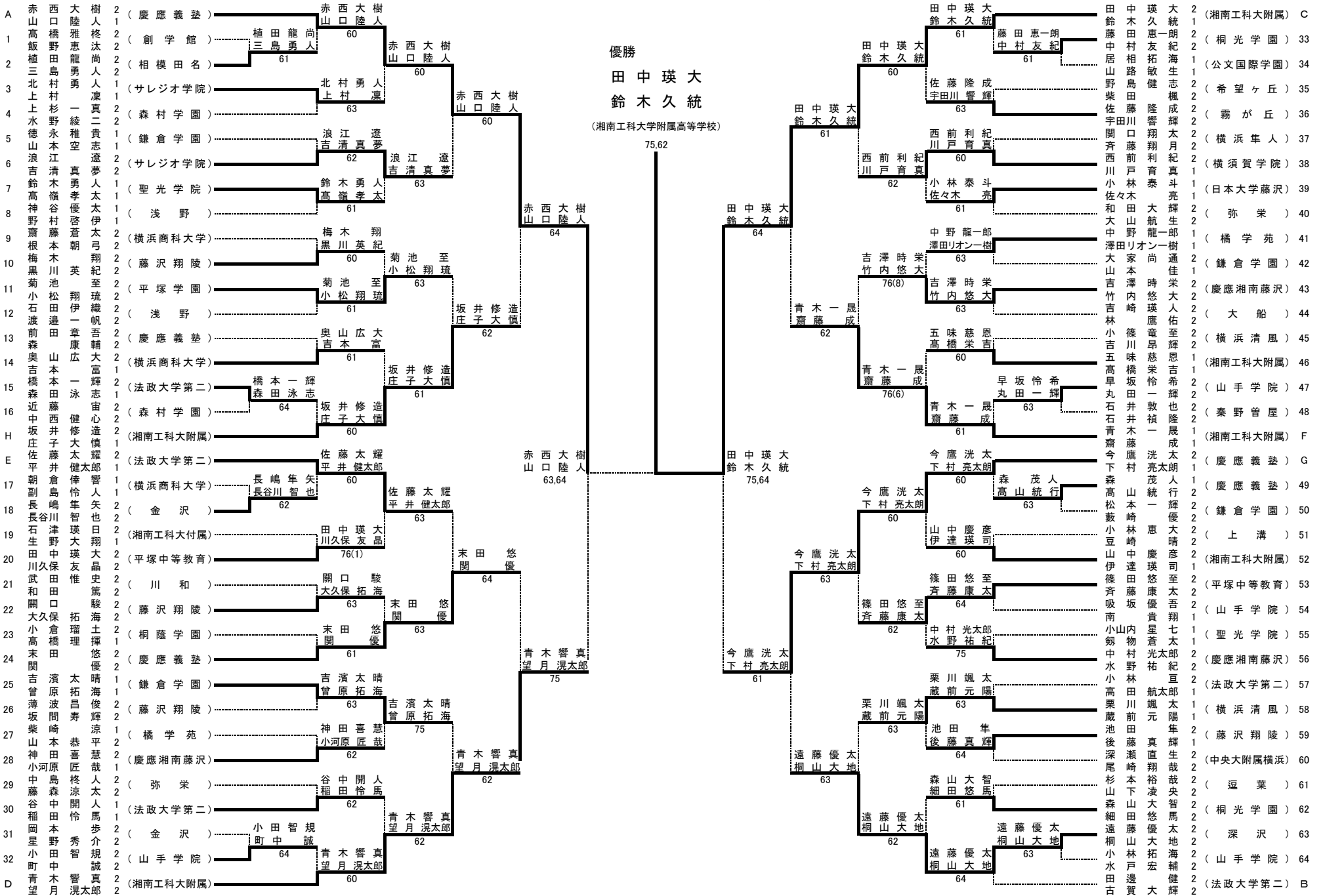

シード順

- 1 赤西大樹・山口陸人 2 田邊 健・古賀大輝 3 青木響真・望月滉太郎 4 田中瑛大・鈴木久統
- 5 今鷹洸太・下村亮太郎 6 青木一晟・齋藤 成 7 坂井修造・庄子大慎 8 佐藤太耀・平井健太郎

平成30(2018)年度 神奈川県高等学校新人テニス大会 女子シングルス本戦

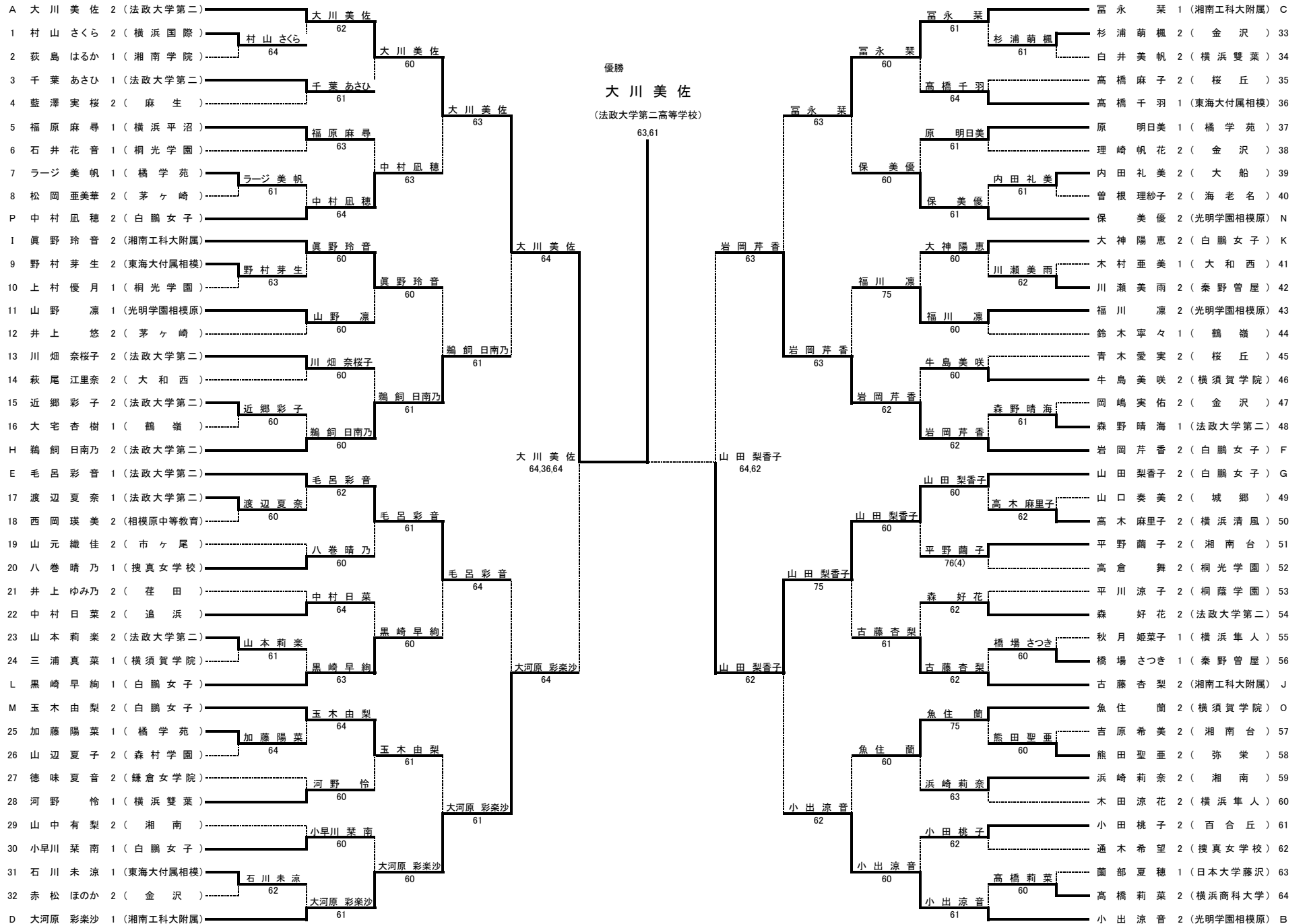

シード順

- 1 大川美佐 2 小出涼音 3 大河原 彩楽沙 4 富永 栞 5 毛呂 彩音 6 岩岡 芹香 7 山田 梨香子 8 鵜飼 日南乃
- 9 古藤 杏梨 10 眞野 玲音 11 黒崎 早絢 12 大神 陽恵 13 玉木 由梨 14 魚住 蘭 15 中村 風穂 16 保 美優

平成30(2018)年度 神奈川県高等学校新人テニス大会 女子ダブルス本戦

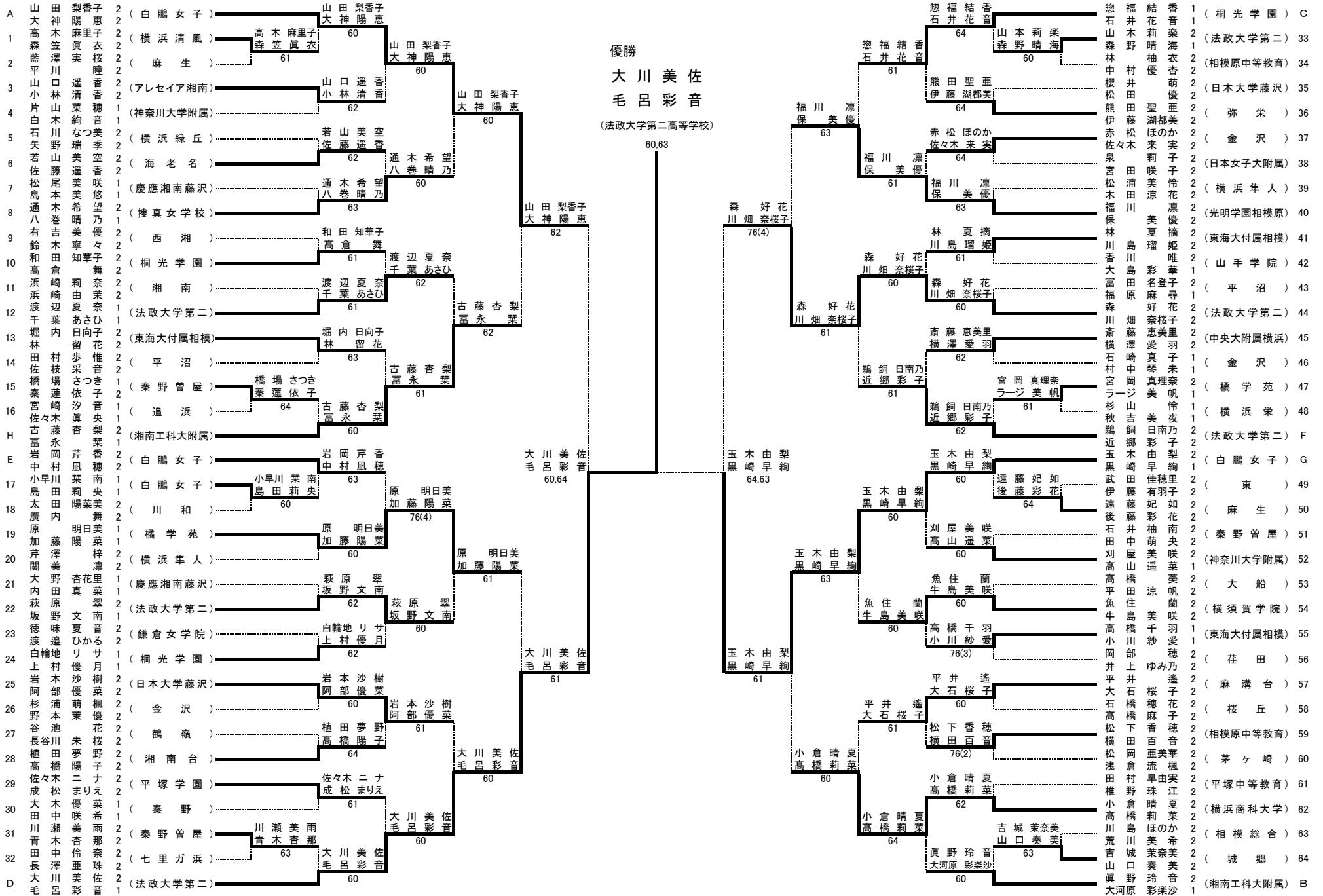

シード順

- 1 山田梨香子・大神陽恵 2 眞野玲音・大河原彩葉沙 3 大川美佐・毛呂彩音 4 惣福結香・石井花音
5 古藤杏梨・富永 菜 6 岩岡芹香・中村凧穂 7 玉木由梨・黒崎早絢 8 鶴飼日南乃・近郷彩子