

平成30年度

第70回 岩手県高等学校総合体育大会  
テニス競技

公 式 記 録

期 日 平成30年 5月25日(金) ～ 5月27日(日)

会 場 盛岡市立太田テニスコート

主 催 岩手県高等学校体育連盟・岩手県教育委員会  
(公財)岩手県体育協会・盛岡市

後 援 岩手県・(公財)盛岡市体育協会

主 管 岩手県高等学校体育連盟テニス専門部

# 男子団体戦登録選手順位表

テニス競技

順位	学校名	盛岡第一高校 12	盛岡第三高校 6	盛岡第四高校 8	盛岡北高校 1
	監督名	梶本康平	玉田豪	川村康也	高橋史顕
1	*主将	橋本大輔 ② S 6	*蟹沢川 荘 ③ S 1	*田中威吹 ③ S 4	熊谷郁哉 ② S 1
2	選手名	蝦名一晃 ③ S 2	伊東俊輔 ③ S 1	立花 傑 ① S 3	佐々木直史 ③
3	学年	八子慎太郎 ① S 1	竹内遼真 ③ S 1	駒井亮太 ③ S 1	*大矢真吾 ③
4	S出場	*平澤健太郎 ③ S 2	大出俊友 ③ S 3	西村新樹 ③	鳥居瑚太郎 ③
5	S P	高橋聖門 ② S 1	高橋天 ③	吉田拓斗 ③	山形和輝 ③
順位	学校名	盛岡南高校 4	盛岡工業高校 3	岩手高校 27	盛岡中央高校 9
	監督名	及川研	澤口航	高橋圭滋	柴崎綾乃
1	*主将	*花坂虎之介 ③ S 1	三戸僚真 ③ S 1	*似里達哉 ③ S 10	*佐藤哲汰 ③ S 8
2	選手名	佐藤翔太 ③ S 1	高橋健生 ③ S 1	畠山知 ② S 6	藤代航央 ③ S 1
3	学年	高橋龍飛 ③ S 1	*波田野岳空 ③ S 1	太田屋遼介 ③ S 4	早野翔 ③
4	S出場	吉田翔之介 ③ S 1	大志田竣平 ③	土樋迅 ③ S 4	柴橋宗汰 ③
5	S P	三浦龍史 ③	村松磨央 ②	高橋紀人 ③ S 3	武田虎也 ③
順位	学校名	花巻北高校 5	黒沢尻工業高校 2	水沢第一高校 0	一関工業高専 11
	監督名	村上治昭	神隆明	上斗米宏昌	戸谷一英
1	*主将	*菊池雄大 ③ S 1	*伊藤潤哉 ③ S 1	千葉浩太 ②	*祖利目大晟 ③ S 4
2	選手名	大内尚人 ③ S 1	菊池雄士 ② S 1	芳賀啓太郎 ②	藤村脩平 ① S 3
3	学年	佐藤慎悟 ③ S 1	大石希時 ③	*石川稀翔 ③	新沼拓馬 ③ S 2
4	S出場	小原晴生 ① S 1	沼倉大雅 ②	千葉滯音 ③	佐藤伶音 ③ S 1
5	S P	和田倖有 ② S 1	山口翔 ③	及川和真 ③	小野寺春紀 ③ S 1
順位	学校名	福岡工業高校 2			
	監督名	阿部仁志			
1	*主将	田口怜音 ③ S 1			
2	選手名	*古舘俊樹 ③ S 1			
3	学年	原統也 ②			
4	S出場	東山涼雅 ②			
5	S P	高橋翔矢 ②			

# 第70回岩手県高等学校総合体育大会テニス競技

平成30年5月25日(金)～27日(日)  
盛岡市立太田テニスコート

## 【男子団体】

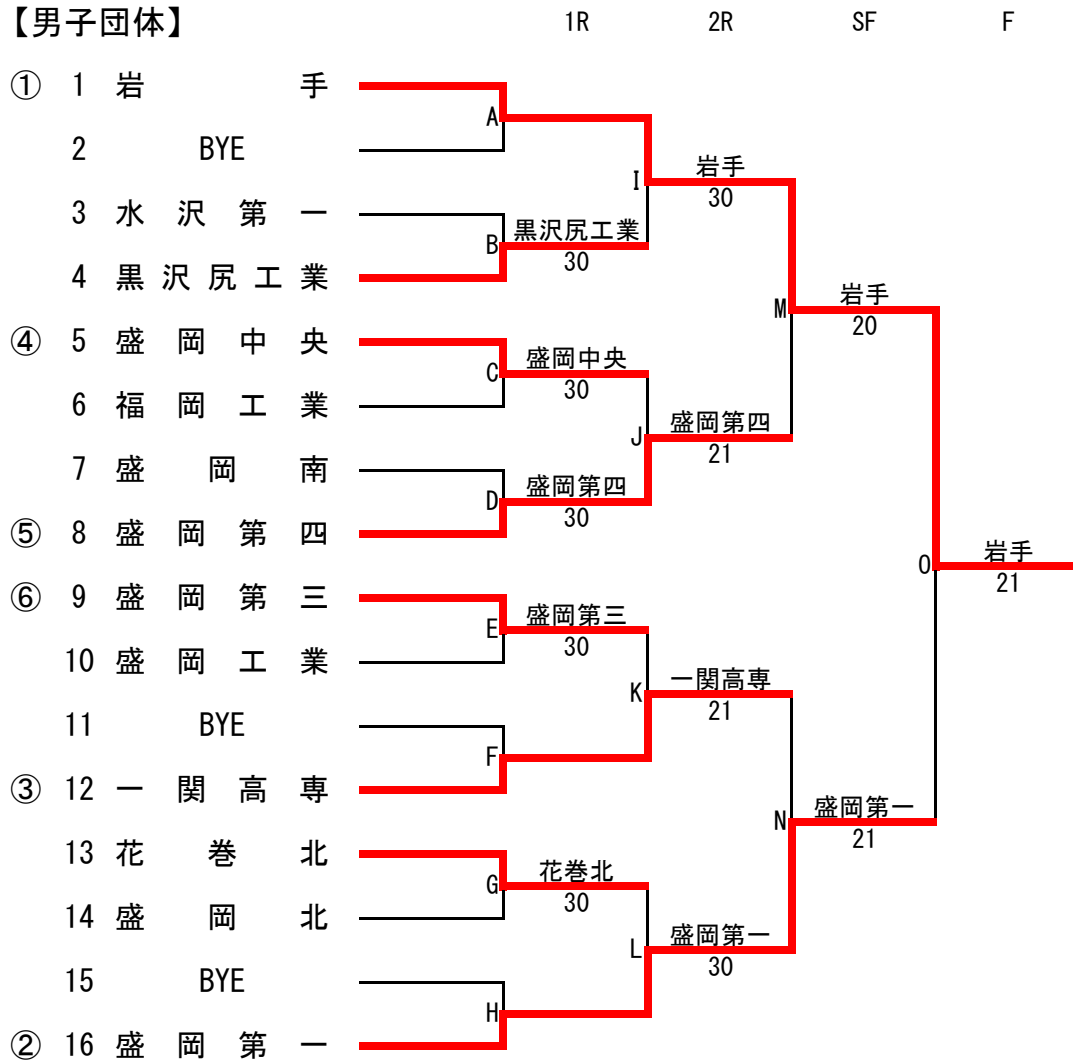

### [順位決定戦]



### 最終順位

第1位	岩手
第2位	盛岡第一
第3位	盛岡第四
第3位	一関高専

# 男子団体 対戦表

1R A		-		1R B	3 水 沢 第 一	0 - 3	黒 沢 尻 工 業 4
D				D	石 川 稀 翔 ③ 千 葉 滯 音 ③	36	大 石 希 時 ③ 沼 倉 大 雅 ②
S1				S1	千 葉 浩 太 ②	46	伊 藤 潤 哉 ③
S2				S2	芳 賀 啓 太 郎 ②	16	菊 池 雄 士 ②
1R C	5 盛 岡 中 央	3 - 0	福 岡 工 業 6	1R D	7 盛 岡 南	0 - 3	盛 岡 第 四 8
D	早 野 翔 ③ 柴 橋 宗 汰 ③	63	原 統 也 ② 東 山 涼 雅 ②	D	花 坂 虎 之 介 ③ 三 浦 龍 史 ③	67(5)	駒 井 亮 太 ③ 吉 田 拓 斗 ③
S1	佐 藤 哲 汰 ③	61	田 口 怜 音 ③	S1	佐 藤 翔 太 ③	26	田 中 威 吹 ③
S2	藤 代 航 央 ③	64	古 舘 俊 樹 ③	S2	高 橋 龍 飛 ③	36	立 花 傑 ①
1R E	9 盛 岡 第 三	3 - 0	盛 岡 工 業 10	1R F		-	
D	竹 内 遼 真 ③ 大 出 俊 友 ③	64	高 橋 健 生 ③ 大 志 田 竣 平 ③	D			
S1	蟹 沢 川 荘 ③	64	三 戸 僚 真 ③	S1			
S2	伊 東 俊 輔 ③	63	波 田 野 岳 空 ③	S2			
1R G	13 花 巻 北	3 - 0	盛 岡 北 14	1R H		-	
D	佐 藤 慎 悟 ③ 小 原 晴 生 ①	61	大 矢 真 吾 ③ 山 形 和 輝 ③	D			
S1	菊 池 雄 大 ③	60	熊 谷 郁 哉 ②	S1			
S2	大 内 尚 人 ③	60	佐 々 木 直 史 ③	S2			
2R I	1 岩 手	3 - 0	黒 沢 尻 工 業 4	2R J	5 盛 岡 中 央	1 - 2	盛 岡 第 四 8
D	土 樋 迅 ③ 高 橋 紀 人 ③	60	大 石 希 時 ③ 沼 倉 大 雅 ②	D	藤 代 航 央 ③ 早 野 翔 ③	36	駒 井 亮 太 ③ 吉 田 拓 斗 ③
S1	似 里 達 哉 ③	60	伊 藤 潤 哉 ③	S1	佐 藤 哲 汰 ③	60	田 中 威 吹 ③
S2	畠 山 知 ②	63	菊 池 雄 士 ②	S2	柴 橋 宗 汰 ③	26	立 花 傑 ①
2R K	9 盛 岡 第 三	1 - 2	一 関 高 専 12	2R L	13 花 巻 北	0 - 3	盛 岡 第 一 16
D	竹 内 遼 真 ③ 大 出 俊 友 ③	61	新 沼 拓 馬 ③ 小 野 寺 春 紀 ③	D	佐 藤 慎 悟 ③ 小 原 晴 生 ①	46	八 子 慎 太 朗 ① 平 澤 健 太 郎 ③
S1	蟹 沢 川 荘 ③	36	祖 利 目 大 晟 ③	S1	菊 池 雄 大 ③	06	橋 本 大 輔 ②
S2	伊 東 俊 輔 ③	36	藤 村 脩 平 ①	S2	大 内 尚 人 ③	36	蝦 名 一 晃 ③
SF M	1 岩 手	2 - 0	盛 岡 第 四 8	SF N	12 一 関 高 専	1 - 2	盛 岡 第 一 16
D	太 田 屋 遼 介 ③ 土 樋 迅 ③	62	駒 井 亮 太 ③ 西 村 新 樹 ③	D	新 沼 拓 馬 ③ 小 野 寺 春 紀 ③	64	八 子 慎 太 朗 ① 平 澤 健 太 郎 ③
S1	似 里 達 哉 ③	60	田 中 威 吹 ③	S1	祖 利 目 大 晟 ③	06	橋 本 大 輔 ②
S2	畠 山 知 ②	40打切	立 花 傑 ①	S2	藤 村 脩 平 ①	26	蝦 名 一 晃 ③
F O	1 岩 手	2 - 1	盛 岡 第 一 16	順 決 P	8 盛 岡 第 四	2 - 1	一 関 高 専 12
D	太 田 屋 遼 介 ③ 土 樋 迅 ③	28	橋 本 大 輔 ② 八 子 慎 太 朗 ①	D	駒 井 亮 太 ③ 吉 田 拓 斗 ③	46	新 沼 拓 馬 ③ 小 野 寺 春 紀 ③
S1	似 里 達 哉 ③	81	蝦 名 一 晃 ③	S1	田 中 威 吹 ③	62	祖 利 目 大 晟 ③
S2	畠 山 知 ②	85	平 澤 健 太 郎 ③	S2	立 花 傑 ①	62	藤 村 脩 平 ①

# 女子団体戦登録選手順位表

テニス競技

順位	学校名	盛岡第一高校 12	盛岡第二高校 0	盛岡第三高校 13	盛岡第四高校 16
	監督名	立野 浩	及川 玲一郎	小野寺 昌樹	立花 裕子
1	*主将	*松尾 はな ③ S 4	*國枝 理得 ③	高橋 優実 ② S 6	*水吉 萌香 ③ S 10
2	選手名	加藤 安奈 ② S 4	差波 さくら ②	山根 里々花 ① S 3	牧野 柚希 ③ S 3
3	学年	千田 彩華 ② S 2	太田 美穂 ③	伊藤 蒼 ③ S 2	阿部 遥奈 ③ S 1
4	S出場	鹿糠 歩佳 ② S 1	佐々木 実優 ②	中村 有里 ③ S 1	三浦 里穂 ② S 1
5	S P	横山 幸音 ③ S 1	中嶋 千尋 ③	*阿部 茉穂莉 ③ S 1	鈴木 舞桜 ③ S 1
順位	学校名	盛岡北高校 0	盛岡南高校 7	不来方高校 0	盛岡白百合学園 20
	監督名	岩渕 香清	道下 隆文	小野寺 周子	小野寺 俊博
1	*主将	瀬川 優花 ③	*武田 愛奈香 ③ S 1	*古川端 まどか ③	*佐藤 真菜 ③ S 8
2	選手名	*澤田 七海 ③	吉永 花琳 ③ S 1	石川 美和 ②	菊池 桃香 ③ S 6
3	学年	中村 朱里 ③	上野 友香 ③ S 1	内田 結衣 ③	筒井 凜 ③ S 4
4	S出場	瀧澤 あゆみ ③	高橋 歩莉 ③ S 1	五日市 心花 ②	水川 明香里 ③ S 2
5	S P	田村 椎那 ③	上川原 夏美 ② S 3	平栗 未遙 ①	井上 紗華 ③
順位	学校名	花巻北高校 9			
	監督名	谷上 大治			
1	*主将	*外館 梢 ③ S 4			
2	選手名	岸 史乃 ③ S 3			
3	学年	菊池 虹 ① S 2			
4	S出場	玉澤 愛渚 ②			
5	S P	似内 千夏 ③			
順位	学校名				
	監督名				
1	*主将				
2	選手名				
3	学年				
4	S出場				
5	S P				

# 第70回岩手県高等学校総合体育大会テニス競技

平成30年5月25日(金)～27日(日)  
盛岡市立太田テニスコート

## 【女子団体】

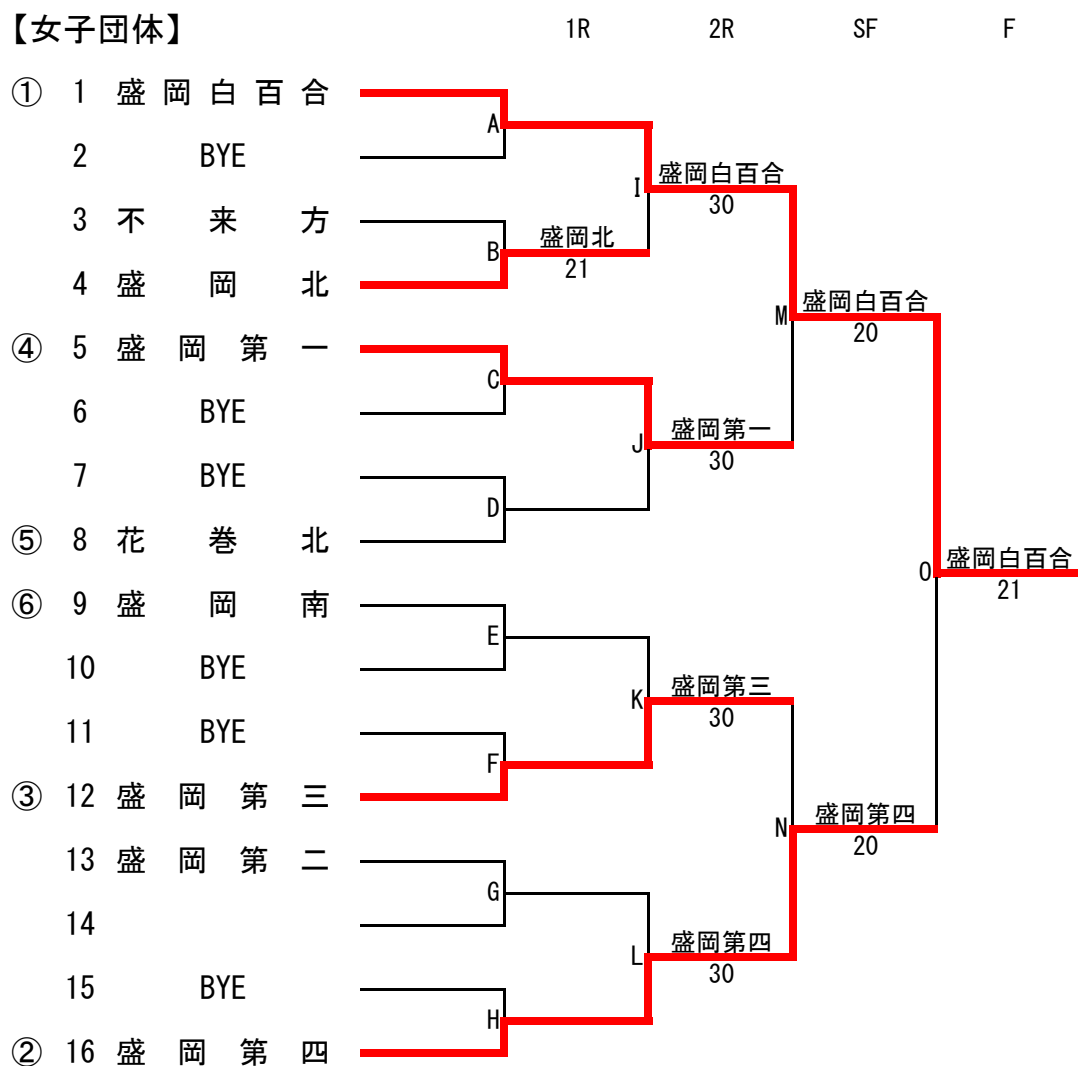

### [順位決定戦]

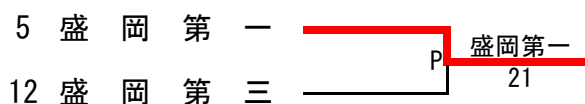

## 最終順位

- 第1位 盛岡白百合
- 第2位 盛岡第四
- 第3位 盛岡第一
- 第3位 盛岡第三

# 女子団体 対戦表

<b>1R A</b>		-		<b>1R B</b>	<b>3 不 来 方</b>	<b>1 - 2</b>	<b>盛 岡 北 4</b>
D				D	内 田 結 衣 ③ 平 栗 未 遙 ①	64	中 村 朱 里 ③ 瀧 澤 あゆみ ③
S1				S1	古川端 まどか ③	36	瀬 川 優 花 ③
S2				S2	石 川 美 和 ②	16	澤 田 七 海 ③
<b>1R C</b>		-		<b>1R D</b>		-	
D				D			
S1				S1			
S2				S2			
<b>1R E</b>		-		<b>1R F</b>		-	
D				D			
S1				S1			
S2				S2			
<b>1R G</b>		-		<b>1R H</b>		-	
D				D			
S1				S1			
S2				S2			
<b>2R I</b>	<b>1 盛 岡 白 百 合</b>	<b>3 - 0</b>	<b>盛 岡 北 4</b>	<b>2R J</b>	<b>5 盛 岡 第 一</b>	<b>3 - 0</b>	<b>花 巻 北 8</b>
D	筒 井 凜 ③ 水 川 明香里 ③	60	澤 田 七 海 ③ 中 村 朱 里 ③	D	千 田 彩 華 ② 鹿 糠 歩 佳 ②	76(3)	岸 史 乃 ③ 菊 池 虹 ①
S1	佐 藤 真 菜 ③	60	瀬 川 優 花 ③	S1	松 尾 は な ③	64	外 館 梢 ③
S2	菊 池 桃 香 ③	60	瀧 澤 あゆみ ③	S2	加 藤 安 奈 ②	60	似 内 千 夏 ③
<b>2R K</b>	<b>9 盛 岡 南</b>	<b>0 - 3</b>	<b>盛 岡 第 三 12</b>	<b>2R L</b>	<b>13 盛 岡 第 二</b>	<b>0 - 3</b>	<b>盛 岡 第 四 16</b>
D	武 田 愛奈香 ③ 上川原 夏 美 ②	26	山 根 里々花 ① 伊 藤 蒼 ③	D	佐々木 実 優 ② 中 嶋 千 尋 ③	06	三 浦 里 穂 ② 鈴 木 舞 桜 ③
S1	上 野 友 香 ③	16	高 橋 優 実 ②	S1	國 枝 理 得 ③	16	水 吉 萌 香 ③
S2	高 橋 歩 莉 ③	34RET	阿 部 茉穂莉 ③	S2	太 田 美 穂 ③	26	牧 野 柚 希 ③
<b>SF M</b>	<b>1 盛 岡 白 百 合</b>	<b>2 - 0</b>	<b>盛 岡 第 一 5</b>	<b>SF N</b>	<b>12 盛 岡 第 三</b>	<b>0 - 2</b>	<b>盛 岡 第 四 16</b>
D	筒 井 凜 ③ 水 川 明香里 ③	62	千 田 彩 華 ② 鹿 糠 歩 佳 ②	D	伊 藤 蒼 ③ 中 村 有 里 ③	57	三 浦 里 穂 ② 鈴 木 舞 桜 ③
S1	佐 藤 真 菜 ③	60	松 尾 は な ③	S1	高 橋 優 実 ②	36	水 吉 萌 香 ③
S2	菊 池 桃 香 ③	20打切	加 藤 安 奈 ②	S2	山 根 里々花 ①	41打切	牧 野 柚 希 ③
<b>F O</b>	<b>1 盛 岡 白 百 合</b>	<b>2 - 1</b>	<b>盛 岡 第 四 16</b>	<b>順決 P</b>	<b>5 盛 岡 第 一</b>	<b>2 - 1</b>	<b>盛 岡 第 三 12</b>
D	筒 井 凜 ③ 水 川 明香里 ③	84	三 浦 里 穂 ② 鈴 木 舞 桜 ③	D	千 田 彩 華 ② 鹿 糠 歩 佳 ②	62	山 根 里々花 ① 伊 藤 蒼 ③
S1	佐 藤 真 菜 ③	79	水 吉 萌 香 ③	S1	松 尾 は な ③	26	高 橋 優 実 ②
S2	菊 池 桃 香 ③	81	牧 野 柚 希 ③	S2	加 藤 安 奈 ②	62	阿 部 茉穂莉 ③

# 男子シングルス

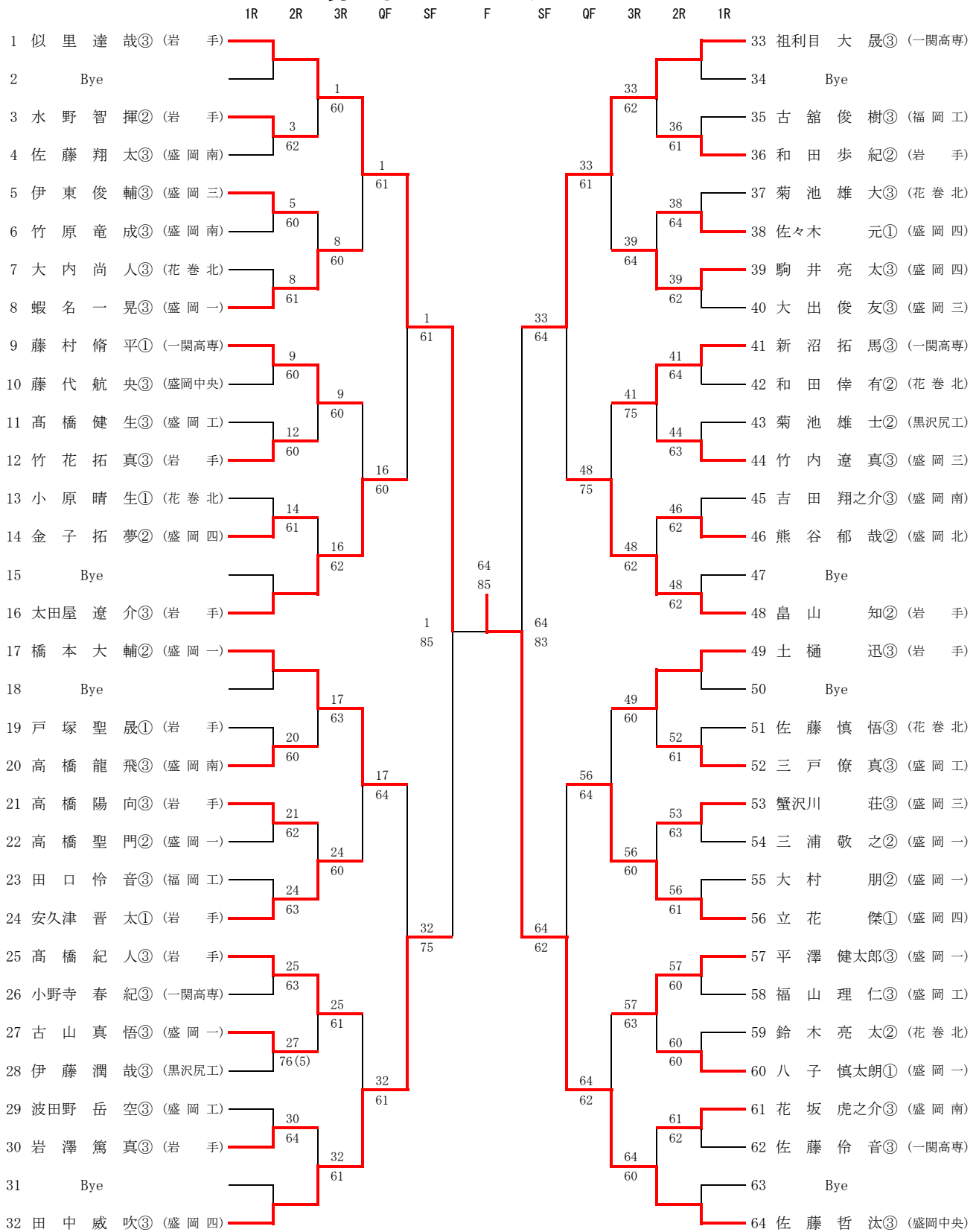

## 第二代表決定トーナメント





# 男子ダブルス

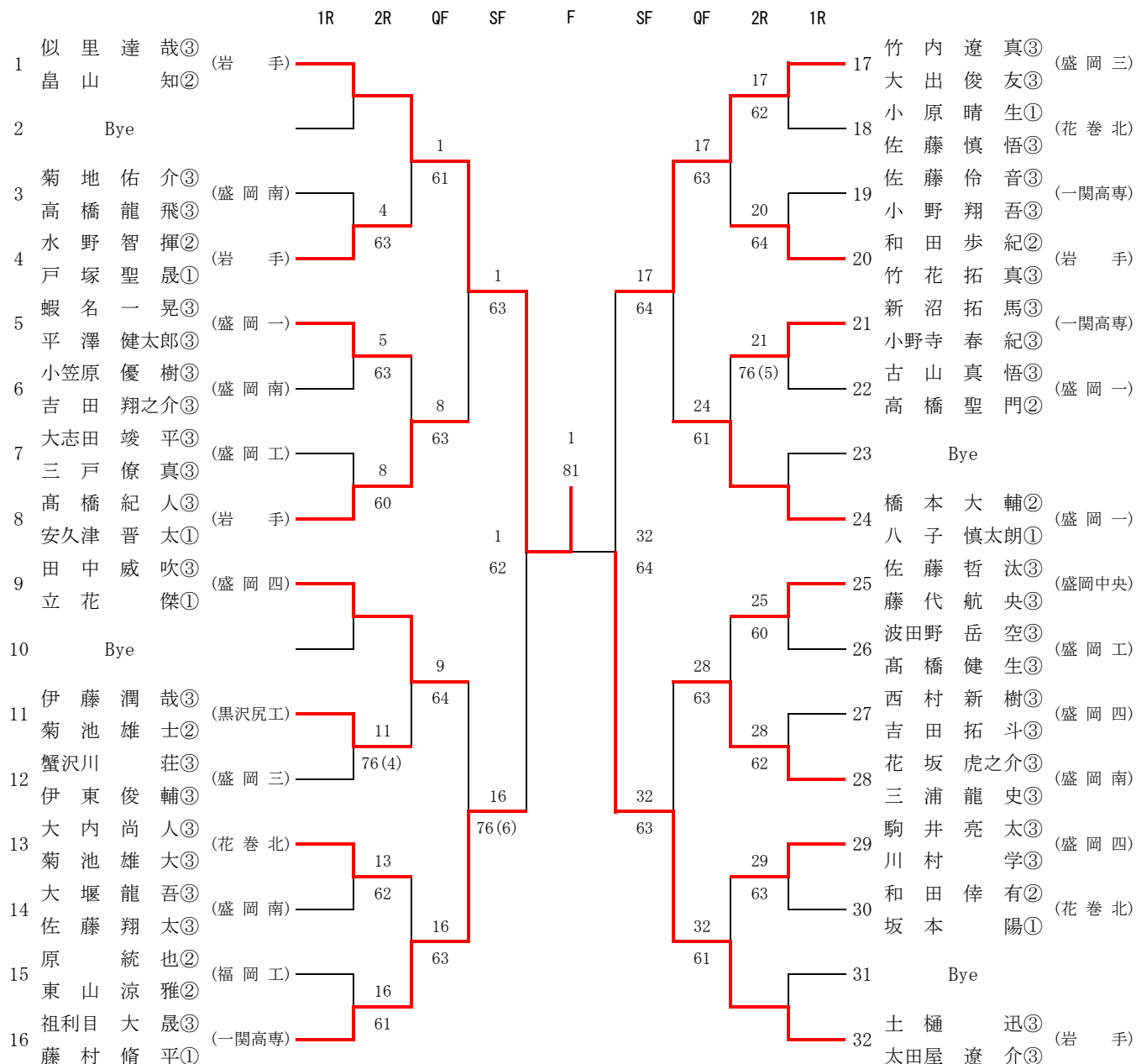

# 女子シングルス

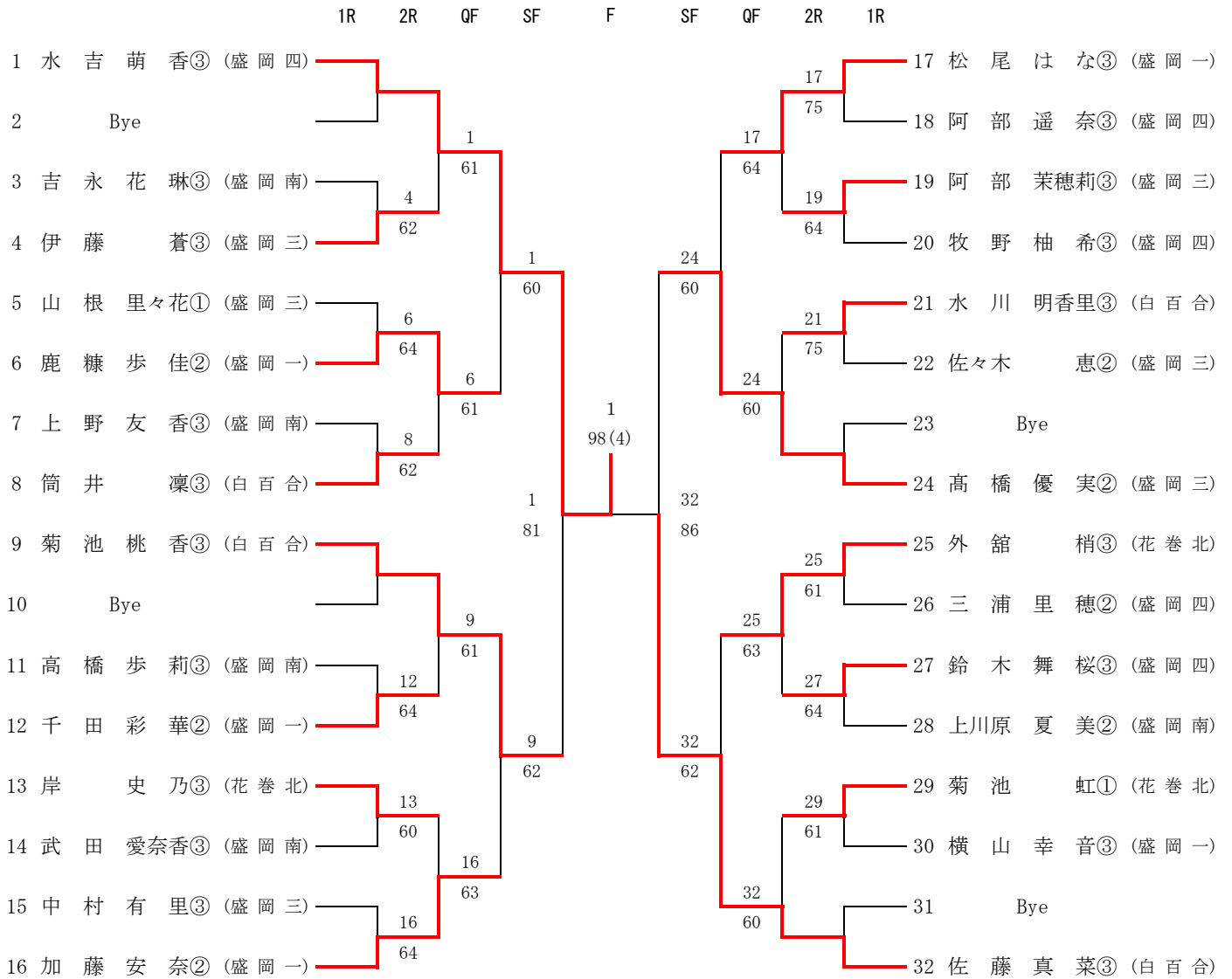

## 第二代表決定トーナメント

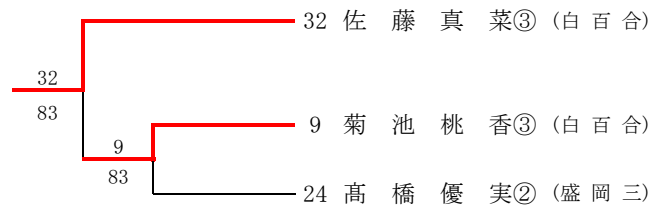

# 女子ダブルス

1R QF SF F SF QF 1R

