

平成 27 年 度

第 66 回山形県高等学校総合体育大会  
兼全国高等学校総合体育大会山形県予選会

# テニス競技

(第 38 回山形県高等学校テニス選手権大会)

6 月 5 日 (金)	11 時	競技開始	男女団体戦
6 月 6 日 (土)	9 時	競技	個人戦 男女シングルス
6 月 7 日 (日)	9 時	競技	個人戦 男女ダブルス
	15 時	閉会式 (予定)	

会 場 山形県総合運動公園テニスコート・屋内多目的コート

【主催】 山形県高等学校体育連盟 山形県教育委員会  
(公財) 山形県体育協会

【共催】 天童市

【主管】 村山地区地区高等学校体育連盟  
山形県高等学校体育連盟テニス専門部  
天童市体育協会

### 男子団体登録選手一覧

番号	学 校 名	監 督 名	選手1	学年	選手2	学年	選手3	学年	選手4	学年	選手5	学年
1	日大山形	国府方雅晴	熊坂拓哉	②	○安孫子良介	③	西塚功亮	②	成瀬弦生	①	菅井英太	③
2	酒田東	池田憲昭	黒沢立宜	③	土門祐貴	③	○佐藤良亮	③	中村光	③	堀隆将	③
3	庄内農業	土門涉	石井志憂	③	○樋渡卓哉	③	本間克幸	③	井上貴博	③	金内瑞生	③
4	寒河江工業	増子要一	後藤健太	③	○國井翼	③	佐藤慎晃	③	室岡拓実	③	鈴木誠二	③
5	BYE											
6	荒砥	佐藤敏行	○佐藤孝哉	③	安達健斗	③	佐竹英明	③	加藤明倫	③	川原壮	③
7	村山産業	小林貴記	太田弘樹	②	佐藤京介	②	飯田兼有	②	○鈴木翔太	②	平直也	②
8	長井工業	菅原学	○目黒麻廉	③	菅野秀平	③	浅野翔馬	③	樋口拓人	③	伊藤祐弥	②
9	寒河江	瀧本悠子	○児玉和也	②	吉田宗豊	①	松本雄治	②	陶山雄太	②	布施丈	②
10	酒田西	千場夕佳	○河野匠	②	佐藤凌	②	鴨澤秀郁	②	富樫貴明	①	佐藤紘太	②
11	天童	枝松佳緒里	○本間唯人	③	高橋凌太	①	高橋尚哉	③	高橋優太	①	齋藤和希	①
12	山形工業	鈴木智夫	清水嶺	②	會田彪流	②	○奥山泰生	③	長岡怜	②	高橋宏誓	③
13	酒田光陵	荒井伸哉	松本侑也	③	○高橋航平	③	阿部昂太	③	阿部登生	②	山木拓弥	②
14	山本学園	渡部隆一	齋藤一希	②	遠藤央将	②	原田理哉	②	五位野史羅	②	○矢萩里空	②
15	米沢中央	佐藤俊典	○金子純平	③	小形幸之介	③	竹田晴輝	③	遠藤大樹	③	佐藤裕道	②
16	鶴岡高専	大西宏昌	宮田友希	①	○斎藤啓太	②	齋藤収	②	佐藤涼	②	吉田寛	②
17	新庄東	佐藤健	花岡大河	②	○伊藤悠	②	橋本龍也	②	伊藤千紘	②		
18	山形東	那須祐介	青木正太	③	○緒方雅真	③	佐藤愛也	③	伊藤宗文	③	矢野大嗣	③
19	鶴岡南	今崎徹郎	丸山直紀	②	渡部伊吹	③	五十嵐誉	②	○丸山晃平	③	安達翔	②
20	BYE											
21	左沢	熊坂仁	柿崎勇斗	③	林竜輝	③	秋場海渡	③	○相原涼太	③	阿部聖	②
22	北村山	楨光典	○奥山永遠	③	菊池潤	③	安喰輝大	②	丹来希	③	柳橋玲緒	②
23	九里学園	我妻孝浩	嵐田龍哉	③	勝見七樹	③	北邨柁人	③	○赤木陽太	③	渡部翔	①
24	山形南	香坂圭一	渋谷尚輝	②	○川上詩音	③	渡辺黎晏	②	木村勇斗	②	佐藤勇氣	③

### 女子団体登録選手一覧

番号	学 校 名	監 督 名	選手1	学年	選手2	学年	選手3	学年	選手4	学年	選手5	学年
1	日大山形	高木直哉	武田 茉里香	③	菊地 満優	①	大泉 夏実	②	○鈴木 琴音	③	神野 穂香	①
2	酒田西	三上 慧	石崎 里佳	③	和田 彩花	③	○鈴木 瞳	③	尾台 彩香	③	小見山 遥	②
3	山形西	奥山幸治	新野 由惟	①	○神尾 莉奈	②	阿部 真結	①	佐藤 沙紀	①	澤村 夢依	②
4	鶴岡南	鏡 雄一	渡部 満里奈	③	岸 みどり	③	○山口 結衣	③	川村 麗華	②	柴田 真里	②
5	BYE											
6	新庄東	田中由紀恵	八 鍬 彩香	②	○齋藤 悠梨花	②	齋藤 莉那	①	田中 麻衣	①	横山 芽衣	①
7	山形東	池田正平	○小関 玲奈	③	高梨 野乃	③	紺野 菜央	③	金内 舞	②	丹治 寛子	③
8	BYE											
9	荒 砥	齋野延好	○熊坂 智佳	③	高石 岬	③	松田 睦美	②	梅津 優希	②	大石 有紗	②
10	山形学院	今野 潔	○小池 里奈	③	佐藤 亜美	③	鈴木 未穂奈	③	安彦 美幸	②	伊藤 浩子	②
11	BYE											
12	酒田東	奥山祐子	○菅原 未来	③	高橋 奈々	③	佐藤 ちひろ	②	鈴木 梨奈	②	佐藤 朱	②
13	山本学園	安元 昭	渡部 かな子	②	松田 美樹	①	○松本 華奈乃	③	山 口 舞	③	黒田 千聖	③
14	天 童	東海林 啓	荒木 美帆	③	大内 香奈	③	○福西 つやき	③	渋谷 奈那	③	森谷 千咲	②
15	酒田光陵	櫻井敬士	佐々木 愛	③	○関谷 百華	③	田川 史菜	②	齋藤 春奈	③	渡会 彩花	③
16	九里学園	片平 淳	齋藤 彩子	③	○長谷川 美帆	③	畑中 伶菜	③	勝見 有貴	③		
17	BYE											
18	庄内農業	鈴木 朗	佐藤 愛理	③	○加藤 彩	③	大川 明莉	③	小野寺 京香	③	阿蘇 理子	①
19	米沢中央	小林敬二	○大道寺 雪	③	縮 明寿香	①	佐藤 春菜	①	情野 千帆	②	鈴木 百合子	②
20	BYE											
21	左 沢	佐藤 健一	○松田 美乃里	②	大沼 真理奈	②	長岡 可奈	②	川村 ゆず	②		
22	上山明新館	奥山和司	○鎌上 真綺	②	黒澤 舞子	②	石田 悠莉	①	竹石 美紅	③	向田 彩夏	②
23	鶴岡北	松木正和	後藤 香蓮	③	○佐々木 菜央	③	長南 日和	②	安達 亜未	②	菅原 亜美	③
24	寒河江	木村 剛	柏倉 葉月	②	田中 愛美	②	○中川 美希	③	佐藤 梓	③	佐竹 優乃	①

# 男子団体

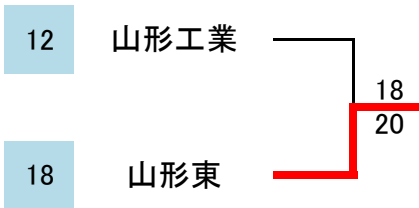
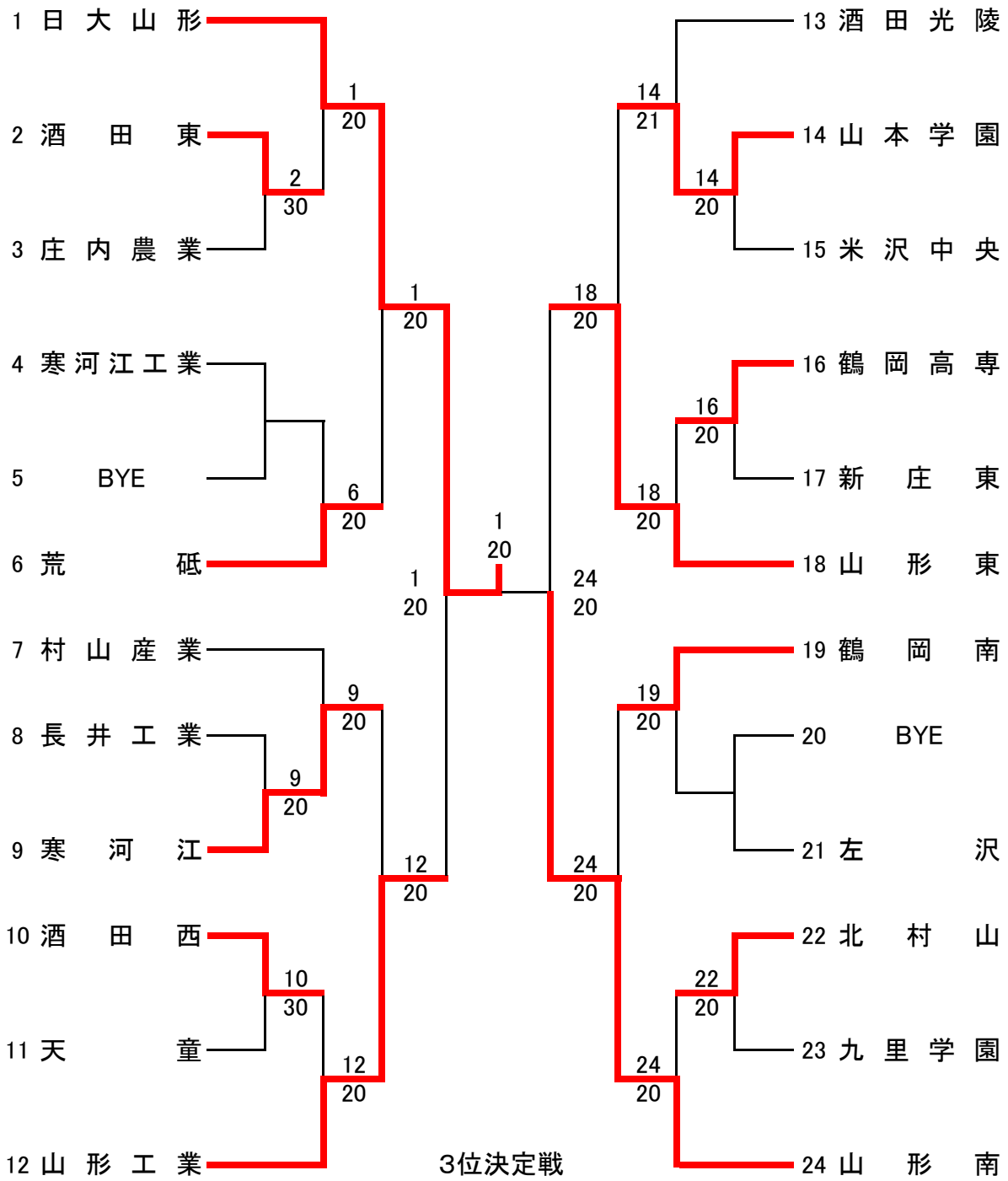

# 女子団体

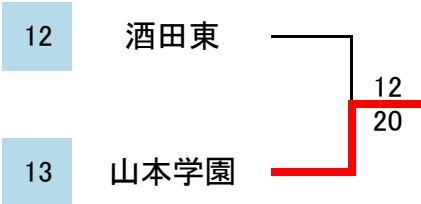
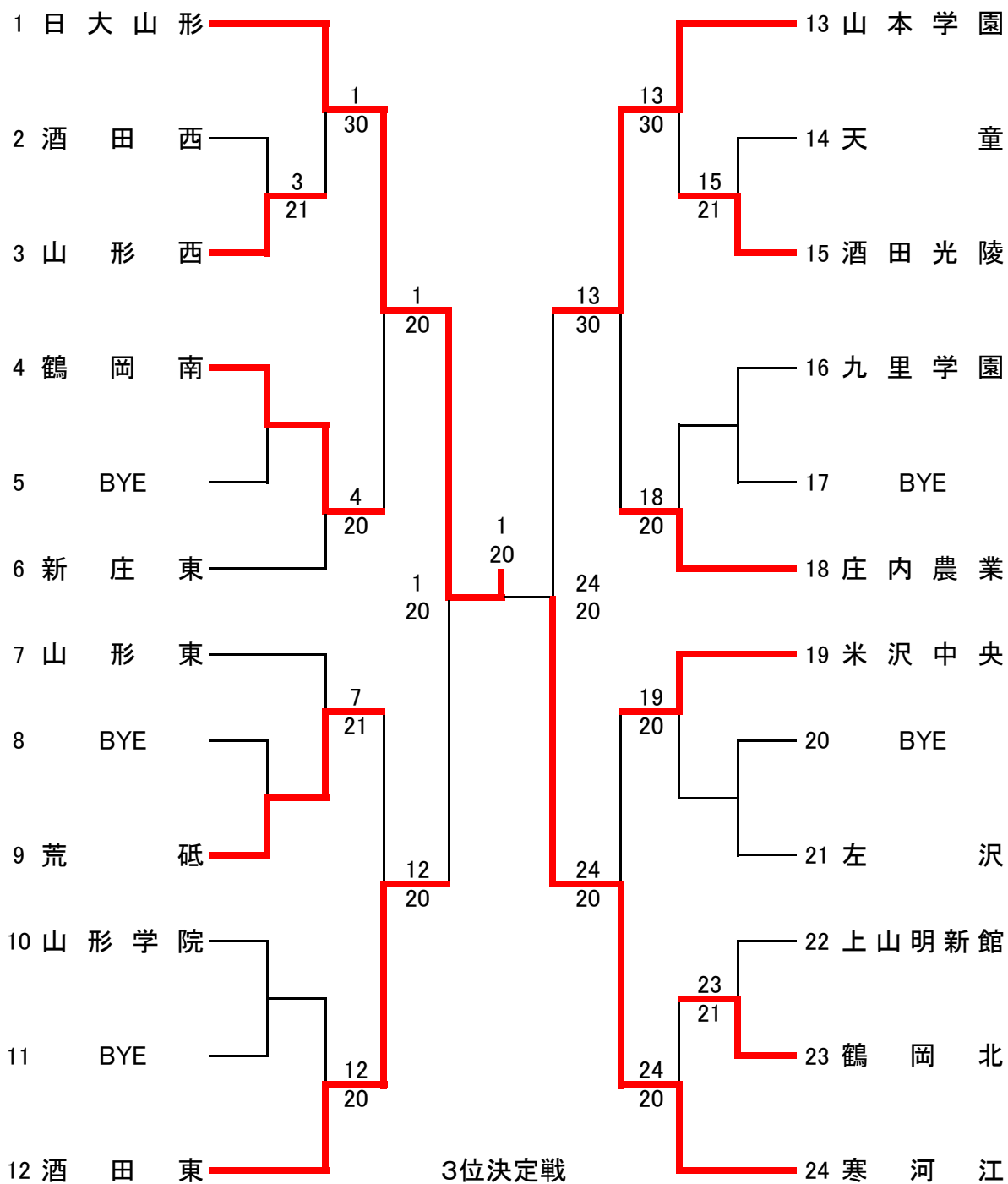

# 男子団体 対戦成績一覧(1)

1R	2	酒田東	2	VS	1	3	庄内農業
D	No.3	○佐藤 良亮	6	-	3	No.1	石井 志憂③
	No.5	堀 隆 将③				No.4	井上 貴博③
S1	No.1	黒沢 立宜③	7	-	6	No.2	○樋渡 卓哉③
		(3)					
S2	No.2	土門 祐貴③	4	-	6	No.3	本間 克幸③

1R	8	長井工業	0	VS	2	9	寒河江
D	No.3	浅野 翔馬③	1	-	4	No.3	松本 雄治②
	No.5	伊藤 祐弥②				No.5	布施 文②
S1	No.1	○目黒 麻廉③	2	-	6	No.1	○児玉 和也②
S2	No.2	菅野 秀平③	0	-	6	No.2	吉田 宗豊①

1R	10	酒田西	3	VS	0	11	天童
D	No.3	鴨澤 秀郁②	6	-	1	No.3	高橋 尚哉③
	No.4	富樫 貴明①				No.4	高橋 優太①
S1	No.1	○河野 匠②	6	-	2	No.1	○本間 唯人③
S2	No.2	佐藤 凌②	6	-	2	No.2	高橋 凌太①

1R	14	山本学園	2	VS	0	15	米沢中央
D	No.3	原田 理哉②	4	-	3	No.4	遠藤 大樹③
	No.4	五位野 史羅②				No.5	佐藤 裕道②
S1	No.1	齋藤 一希②	6	-	1	No.1	○金子 純平③
S2	No.2	遠藤 央将②	6	-	1	No.3	竹田 晴輝③

1R	16	鶴岡高専	2	VS	0	17	新庄東
D	No.3	齋藤 収②	3	-	5	No.3	橋本 龍也②
	No.4	佐藤 涼②				No.4	伊藤 千紘②
S1	No.1	宮田 友希①	6	-	0	No.1	花岡 大河②
S2	No.2	○斎藤 啓太②	6	-	2	No.2	○伊藤 悠②

1R	22	北村山	2	VS	0	23	九里学園
D	No.2	菊池 潤③	3	-	5	No.4	○赤木 陽太③
	No.4	丹来 希③				No.5	渡部 翔①
S1	No.1	○奥山 永遠③	6	-	2	No.2	勝見 七樹③
S2	No.3	安喰 輝大②	6	-	2	No.3	北邨 柁人③

2R	1	日大山形	2	VS	0	2	酒田東
D	No.3	西塚 功亮②	6	-	0	No.3	○佐藤 良亮③
	No.5	菅井 英太③				No.5	堀 隆 将③
S1	No.1	熊坂 拓哉②	6	-	1	No.1	黒沢 立宜③
S2	No.2	○安孫子 良介③	5	-	2	No.2	土門 祐貴③

2R	4	寒河江工業	0	VS	2	6	荒砥
D	No.3	佐藤 慎晃③	3	-	4	No.3	佐竹 英明③
	No.4	室岡 拓実③				No.4	加藤 明倫③
S1	No.1	後藤 健太③	2	-	6	No.1	○佐藤 孝哉③
S2	No.2	○國井 翼③	1	-	6	No.2	安達 健斗③

2R	7	村山産業	0	VS	2	9	寒河江
D	No.4	○鈴木 翔太②	4	-	2	No.3	松本 雄治②
	No.5	平直 也②				No.4	陶山 雄太②
S1	No.1	太田 弘樹②	2	-	6	No.1	○児玉 和也②
S2	No.2	佐藤 京介②	1	-	6	No.2	吉田 宗豊①

2R	10	酒田西	0	VS	2	12	山形工業
D	No.3	鴨澤 秀郁②	3	-	6	No.3	○奥山 泰生③
	No.4	富樫 貴明①				No.4	長岡 怜②
S1	No.1	○河野 匠②	2	-	6	No.1	清水 嶺②
S2	No.2	佐藤 凌②	5	-	1	No.2	會田 彪流②

2R	13	酒田光陵	1	VS	2	14	山本学園
D	No.4	阿部 登生②	3	-	6	No.3	原田 理哉②
	No.5	山木 拓弥②				No.4	五位野 史羅②
S1	No.1	松本 侑也③	6	-	1	No.1	齋藤 一希②
S2	No.2	○高橋 航平③	2	-	6	No.2	遠藤 央将②

2R	16	鶴岡高専	0	VS	2	18	山形東
D	No.4	佐藤 涼②	0	-	6	No.3	佐藤 愛也③
	No.5	吉田 寛②				No.5	矢野 大嗣③
S1	No.1	宮田 友希①	1	-	4	No.1	青木 正太③
S2	No.2	○斎藤 啓太②	0	-	6	No.2	○緒方 雅真③

2R	19	鶴岡南	2	VS	0	21	左沢
D	No.2	渡部 伊吹③	6	-	2	No.1	柿崎 勇斗③
	No.3	五十嵐 誉②				No.4	○相原 涼太③
S1	No.1	丸山 直紀②	4	-	2	No.2	林 竜輝③
S2	No.4	○丸山 晃平③	6	-	2	No.3	秋場 海渡③

2R	22	北村山	0	VS	2	24	山形南
D	No.2	菊池 潤③	0	-	4	No.3	渡辺 黎晏②
	No.4	丹来 希③				No.4	木村 勇斗②
S1	No.1	○奥山 永遠③	0	-	6	No.1	渋谷 尚輝②
S2	No.3	安喰 輝大②	0	-	6	No.2	○川上 詩音③

## 男子団体 対戦成績一覧(2)

QF	19	鶴岡南	0	VS	2	24	山形南
D	No. 2	渡部 伊吹③ No. 3 五十嵐 誉②	2	—	5	No. 3 渡辺 黎晏② No. 4 木村 勇斗②	
S1	No. 1	丸山 直紀②	0	—	6	No. 1 渋谷 尚輝②	
S2	No. 4	○丸山 晃平③	0	—	6	No. 2 川上 詩音③	

QF	1	日大山形	2	VS	0	6	荒砥
D	No. 3	西塚 功亮② No. 5 菅井 英太③	3	—	2	No. 3 佐竹 英明③ No. 4 加藤 明倫③	
S1	No. 1	熊坂 拓哉②	6	—	0	No. 1 佐藤 孝哉③	
S2	No. 2	○安孫子 良介③	6	—	3	No. 2 安達 健斗③	

QF	9	寒河江	0	VS	2	12	山形工業
D	No. 3	松本 雄治② No. 5 布施 丈②	1	—	6	No. 3 奥山 泰生③ No. 4 長岡 怜②	
S1	No. 1	○児玉 和也②	1	—	6	No. 1 清水 嶺②	
S2	No. 2	吉田 宗豊①	2	—	4	No. 2 會田 彪流②	

QF	14	山本学園	0	VS	2	18	山形東
D	No. 3	原田 理哉② No. 4 五位野 史羅②	2	—	6	No. 3 佐藤 愛也③ No. 5 矢野 大嗣③	
S1	No. 1	齋藤 一希②	3	—	3	No. 1 青木 正太③	
S2	No. 2	遠藤 央將②	1	—	6	No. 2 緒方 雅真③	

SF	18	山形東	0	VS	2	24	山形南
D	No. 3	佐藤 愛也③ No. 5 矢野 大嗣③	4	—	6	No. 3 渡辺 黎晏② No. 4 木村 勇斗②	
S1	No. 1	青木 正太③	4	—	4	No. 1 渋谷 尚輝②	
S2	No. 2	○緒方 雅真③	2	—	6	No. 2 川上 詩音③	

SF	1	日大山形	2	VS	0	12	山形工業
D	No. 3	西塚 功亮② No. 4 成瀬 弦生①	6	—	0	No. 3 奥山 泰生③ No. 4 長岡 怜②	
S1	No. 1	熊坂 拓哉②	6	—	1	No. 1 清水 嶺②	
S2	No. 2	○安孫子 良介③	6	—	0	No. 5 高橋 宏誓③	

F	1	日大山形	2	VS	0	24	山形南
D	No. 3	西塚 功亮② No. 4 成瀬 弦生①	1	—	6	No. 3 渡辺 黎晏② No. 4 木村 勇斗②	
S1	No. 1	熊坂 拓哉②	8	—	0	No. 1 渋谷 尚輝②	
S2	No. 2	○安孫子 良介③	8	—	1	No. 2 川上 詩音③	

代決	12	山形工業	0	VS	2	18	山形東
D	No. 3	○奥山 泰生③ No. 4 長岡 怜②	1	—	6	No. 3 佐藤 愛也③ No. 5 矢野 大嗣③	
S1	No. 1	清水 嶺②	4	—	4	No. 1 青木 正太③	
S2	No. 2	會田 彪流②	3	—	6	No. 2 緒方 雅真③	

# 女子団体 対戦成績一覧

1R	2	酒田西	1	VS	2	3	山形西
D	No. 3	鈴木 瞳③	6	-	7	No. 3	阿部 真結①
	No. 5	小見山 遥②	(1)			No. 4	佐藤 沙紀①
S1	No. 1	石崎 里佳③	1	-	6	No. 1	新野 由惟①
S2	No. 2	和田 彩花③	6	-	3	No. 2	〇神尾 莉奈②

1R	14	天童	0	VS	2	15	酒田光陵
D	No. 1	荒木 美帆③	1	-	6	No. 1	佐々木 愛③
	No. 4	渋谷 奈那③				No. 5	渡会 彩花③
S1	No. 2	大内 香奈③	6	-	3	No. 3	田川 史菜②
S2	No. 3	〇福西 つやき③	5	-	7	No. 4	齋藤 春奈③

1R	22	上山明新館	1	VS	2	23	鶴岡北
D	No. 2	黒澤 舞子②	5	-	7	No. 2	〇佐々木 菜央③
	No. 3	石田 悠莉①				No. 5	菅原 亜美③
S1	No. 1	〇鎌上 真綺②	6	-	3	No. 1	後藤 香蓮③
S2	No. 4	竹石 美紅③	0	-	6	No. 3	長南 日和②

1R	14	天童	0	VS	2	15	酒田光陵
D	No. 1	荒木 美帆③	1	-	6	No. 1	佐々木 愛③
	No. 4	渋谷 奈那③				No. 5	渡会 彩花③
S1	No. 2	大内 香奈③	6	-	3	No. 3	田川 史菜②
S2	No. 3	〇福西 つやき③	5	-	7	No. 4	齋藤 春奈③

2R	1	日大山形	3	VS	0	3	山形西
D	No. 4	〇鈴木 琴音③	6	-	1	No. 3	阿部 真結①
	No. 5	神野 穂香①				No. 4	佐藤 沙紀①
S1	No. 1	武田 茉里香③	6	-	0	No. 1	新野 由惟①
S2	No. 2	菊地 満優①	6	-	0	No. 2	〇神尾 莉奈②

2R	4	鶴岡南	2	VS	0	6	新庄東
D	No. 3	〇山口 結衣③	5	-	3	No. 3	齋藤 莉那①
	No. 4	川村 麗華②	打			No. 4	田中 麻衣①
S1	No. 1	渡部 満里奈③	6	-	2	No. 1	八 欽 彩香②
S2	No. 2	岸 みどり③	6	-	3	No. 2	〇齋藤 悠梨花②

2R	7	山形東	1	VS	2	9	荒砥
D	No. 2	高梨 野乃③	6	-	4	No. 3	松田 睦美②
	No. 4	金内 舞②				No. 4	梅津 優希②
S1	No. 1	〇小関 玲奈③	4	-	6	No. 1	〇熊坂 智佳③
S2	No. 3	紺野 菜央③	6	-	7	No. 2	高石 岬③
			(5)				

2R	10	山形学院	0	VS	2	12	酒田東
D	No. 2	佐藤 亜美③	2	-	6	No. 3	佐藤 ちひろ②
	No. 5	伊藤 浩子②				No. 4	鈴木 梨奈②
S1	No. 1	〇小池 里奈③	2	-	6	No. 1	〇菅原 未来③
S2	No. 4	安彦 美幸②	1	-	5	No. 2	高橋 奈々③
			打				

2R	13	山本学園	2	VS	0	15	酒田光陵
D	No. 3	〇松本 華奈乃③	1	-	5	No. 1	佐々木 愛③
	No. 4	山口 舞③				No. 5	渡会 彩花③
S1	No. 1	渡部 かな子②	6	-	0	No. 3	田川 史菜②
S2	No. 2	松田 美樹①	6	-	1	No. 4	齋藤 春奈③

2R	16	九里学園	0	VS	2	18	庄内農業
D	No. 3	畑中 伶菜③	0	-	6	No. 3	大川 明莉③
	No. 4	勝見 有貴③				No. 4	小野寺 京香③
S1	No. 1	齋藤 彩子③	1	-	4	No. 1	佐藤 愛理③
S2	No. 2	〇長谷川 美帆③	1	-	6	No. 2	〇加藤 彩③

2R	19	米沢中央	2	VS	0	21	左沢
D	No. 4	情野 千帆②	3	-	0	No. 1	〇松田 美乃里②
	No. 5	鈴木 百合子②	打			No. 2	大沼 真理奈②
S1	No. 1	〇大道寺 雪③	6	-	1	No. 3	長岡 可奈②
S2	No. 2	縮 明寿香①	6	-	1	No. 4	川村 ゆず②

2R	23	鶴岡北	0	VS	2	24	寒河江
D	No. 2	〇佐々木 菜央③	1	-	4	No. 3	〇中川 美希③
	No. 5	菅原 亜美③	打			No. 4	佐藤 梓③
S1	No. 1	後藤 香蓮③	0	-	6	No. 1	柏倉 葉月②
S2	No. 3	長南 日和②	0	-	6	No. 2	田中 愛美②

QF	19	米沢中央	0	VS	2	24	寒河江
D	No. 1	〇大道寺 雪③	2	-	5	No. 3	〇中川 美希③
	No. 4	情野 千帆②				No. 4	佐藤 梓③
S1	No. 2	縮 明寿香①	0	-	6	No. 1	柏倉 葉月②
S2	No. 3	佐藤 春菜①	1	-	6	No. 2	田中 愛美②

QF	9	荒砥	0	VS	2	12	酒田東
D	No. 3	松田 睦美②	4	-	6	No. 3	佐藤 ちひろ②
	No. 4	梅津 優希②				No. 4	鈴木 梨奈②
S1	No. 1	〇熊坂 智佳③	6	-	7	No. 1	〇菅原 未来③
			(5)				
S2	No. 2	高石 岬③	4	-	5	No. 2	高橋 奈々③
			打				

QF	1	日大山形	2	VS	0	4	鶴岡南
D	No. 4	〇鈴木 琴音③	6	-	0	No. 3	〇山口 結衣③
	No. 5	神野 穂香①				No. 4	川村 麗華②
S1	No. 2	菊地 満優①	4	-	2	No. 1	渡部 満里奈③
S2	No. 3	大泉 夏実②	6	-	0	No. 2	岸 みどり③

QF	13	山本学園	3	VS	0	18	庄内農業
D	No. 3	〇松本 華奈乃③	6	-	1	No. 3	大川 明莉③
	No. 4	山口 舞③				No. 4	小野寺 京香③
S1	No. 1	渡部 かな子②	6	-	1	No. 1	佐藤 愛理③
S2	No. 2	松田 美樹①	6	-	0	No. 2	〇加藤 彩③

SF	1	日大山形	2	VS	0	12	酒田東
D	No. 4	〇鈴木 琴音③	6	-	0	No. 3	佐藤 ちひろ②
	No. 5	神野 穂香①				No. 4	鈴木 梨奈②
S1	No. 1	武田 茉里香③	3	-	1	No. 1	〇菅原 未来③
			打				
S2	No. 3	大泉 夏実②	6	-	0	No. 2	高橋 奈々③

SF	13	山本学園	0	VS	2	24	寒河江
D	No. 3	〇松本 華奈乃③	0	-	6	No. 3	〇中川 美希③
	No. 4	山口 舞③				No. 4	佐藤 梓③
S1	No. 1	渡部 かな子②	1	-	6	No. 1	柏倉 葉月②
S2	No. 2	松田 美樹①	1	-	4	No. 2	田中 愛美②
			打				



F	1	日大山形	2	VS	0	24	寒河江
D	No. 4	○鈴木 琴音 ③	8	-	3	No. 3	○中川 美希 ③
	No. 5	神野 穂香 ①				No. 4	佐藤 梓 ③
S1	No. 1	武田 茉里香 ③	4	-	6	No. 1	柏倉 葉月 ②
				打			
S2	No. 2	菊地 満優 ①	8	-	5	No. 2	田中 愛美 ②

代決	12	酒田東	0	VS	2	13	山本学園
D	No. 3	佐藤 ちひろ ②	5	-	1	No. 3	○松本 華奈乃 ③
	No. 4	鈴木 梨奈 ②		打		No. 4	山口 舞 ③
S1	No. 1	○菅原 未来 ③	0	-	6	No. 1	渡部 かな子 ②
S2	No. 2	高橋 奈々 ③	2	-	6	No. 2	松田 美樹 ①

# 男子シングルス

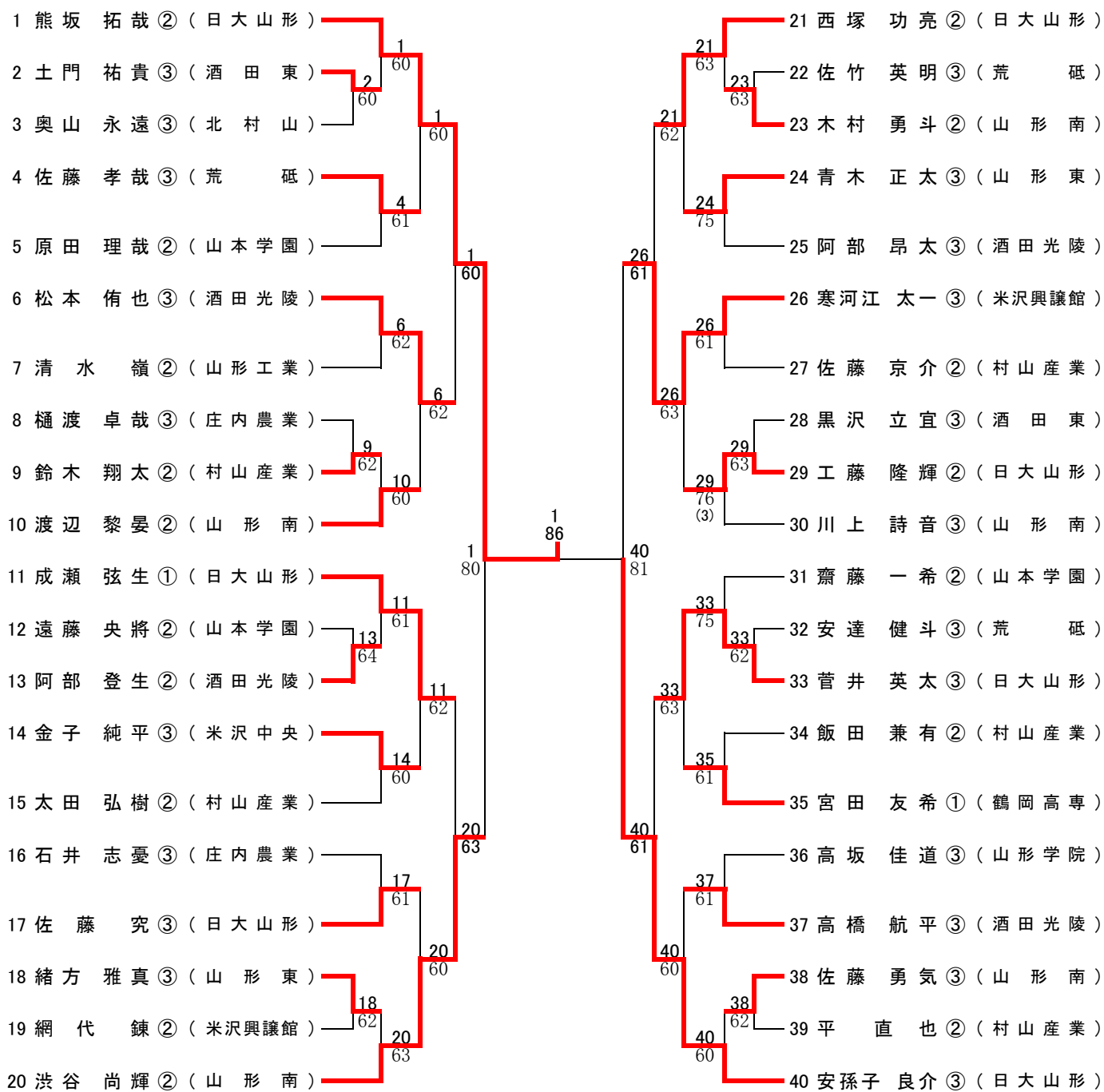

### 3位決定戦

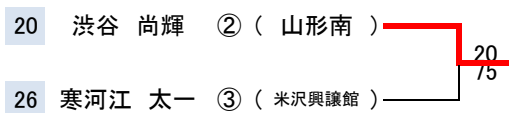

# 女子シングルス

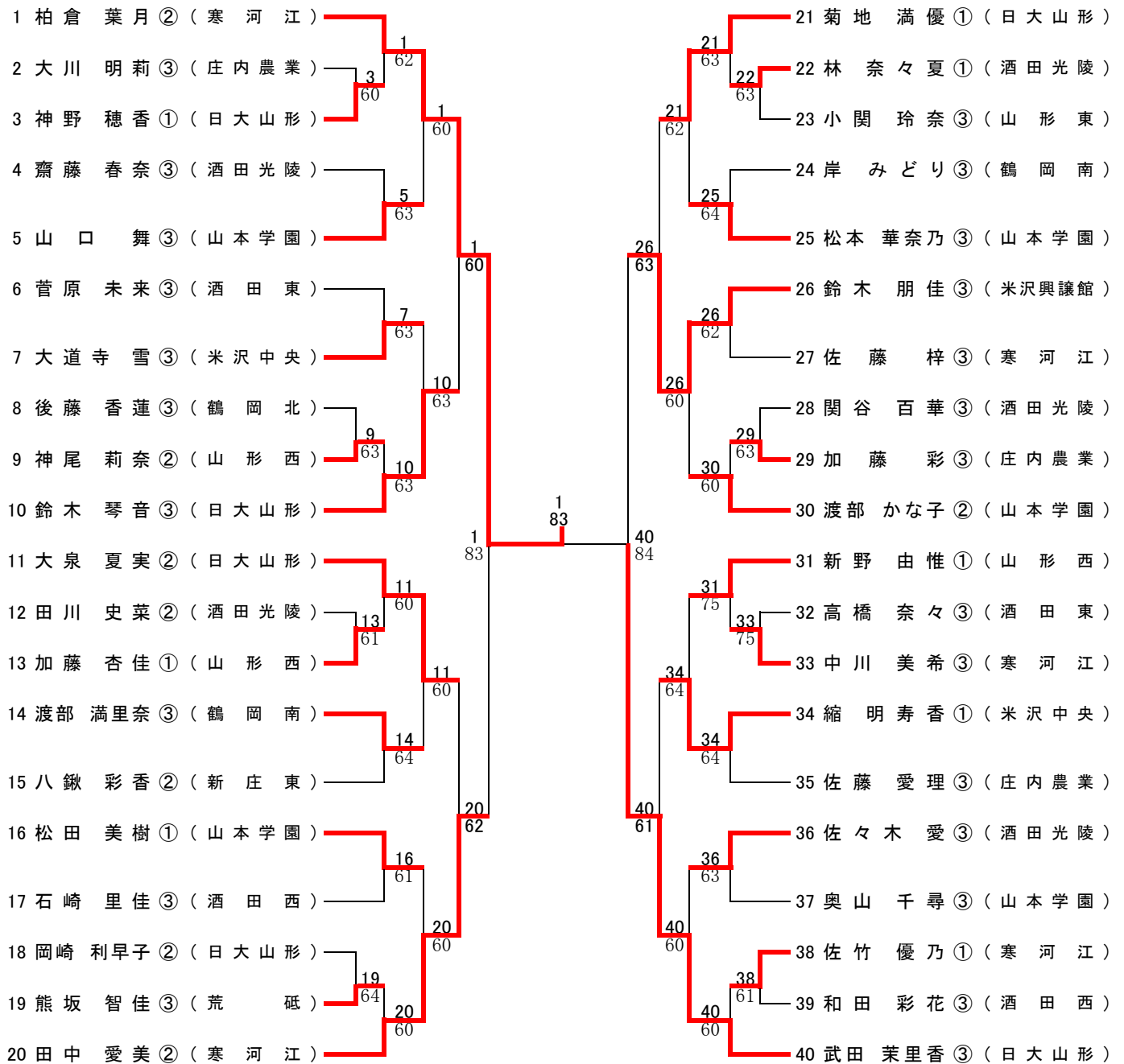

## 3位決定戦

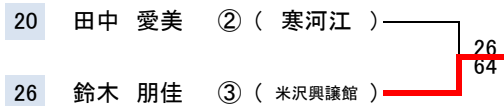

# 男子ダブルス

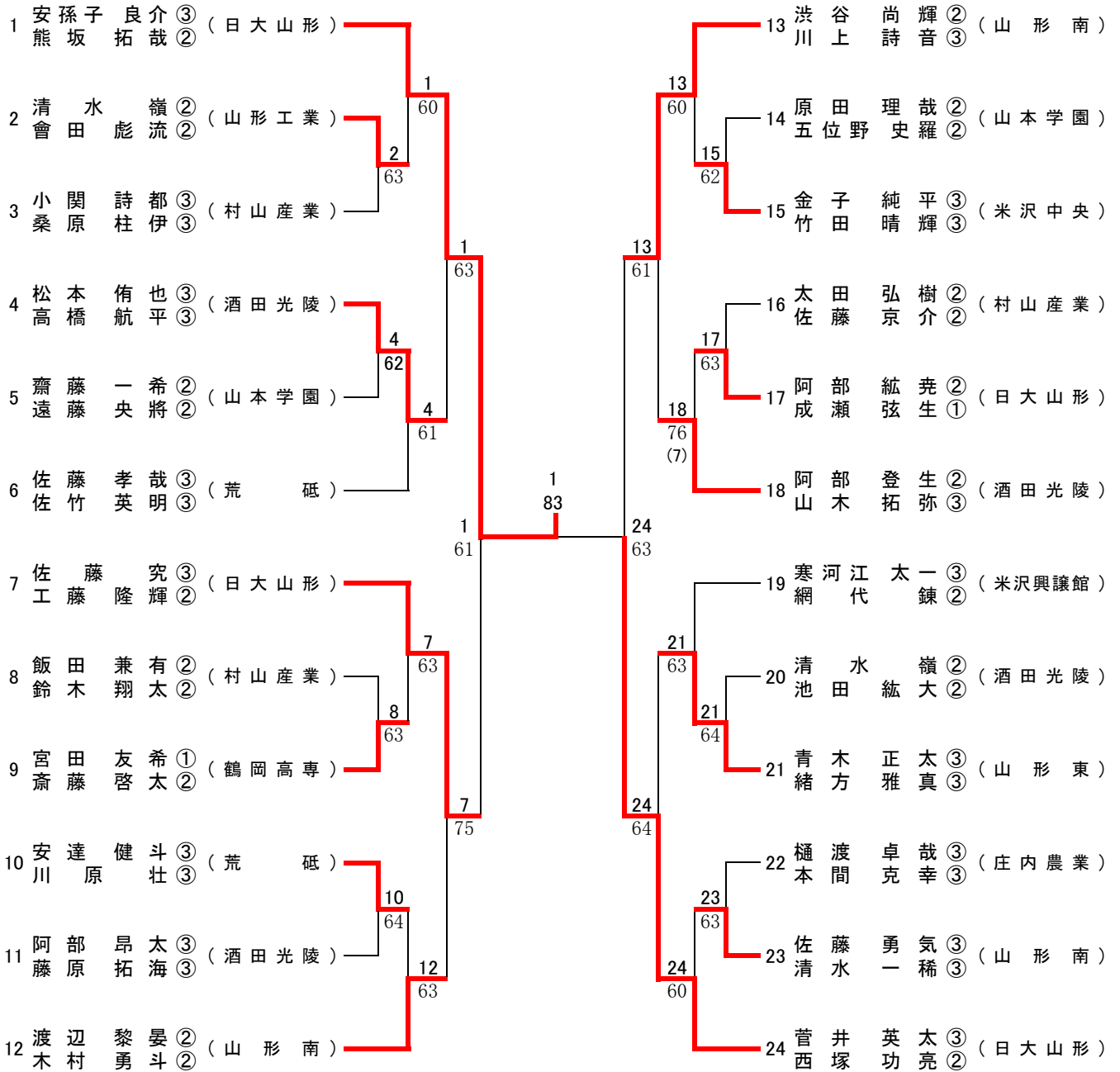

# 女子ダブルス

