

男子団体

優勝

修道高等学校

(3年連続13回目)

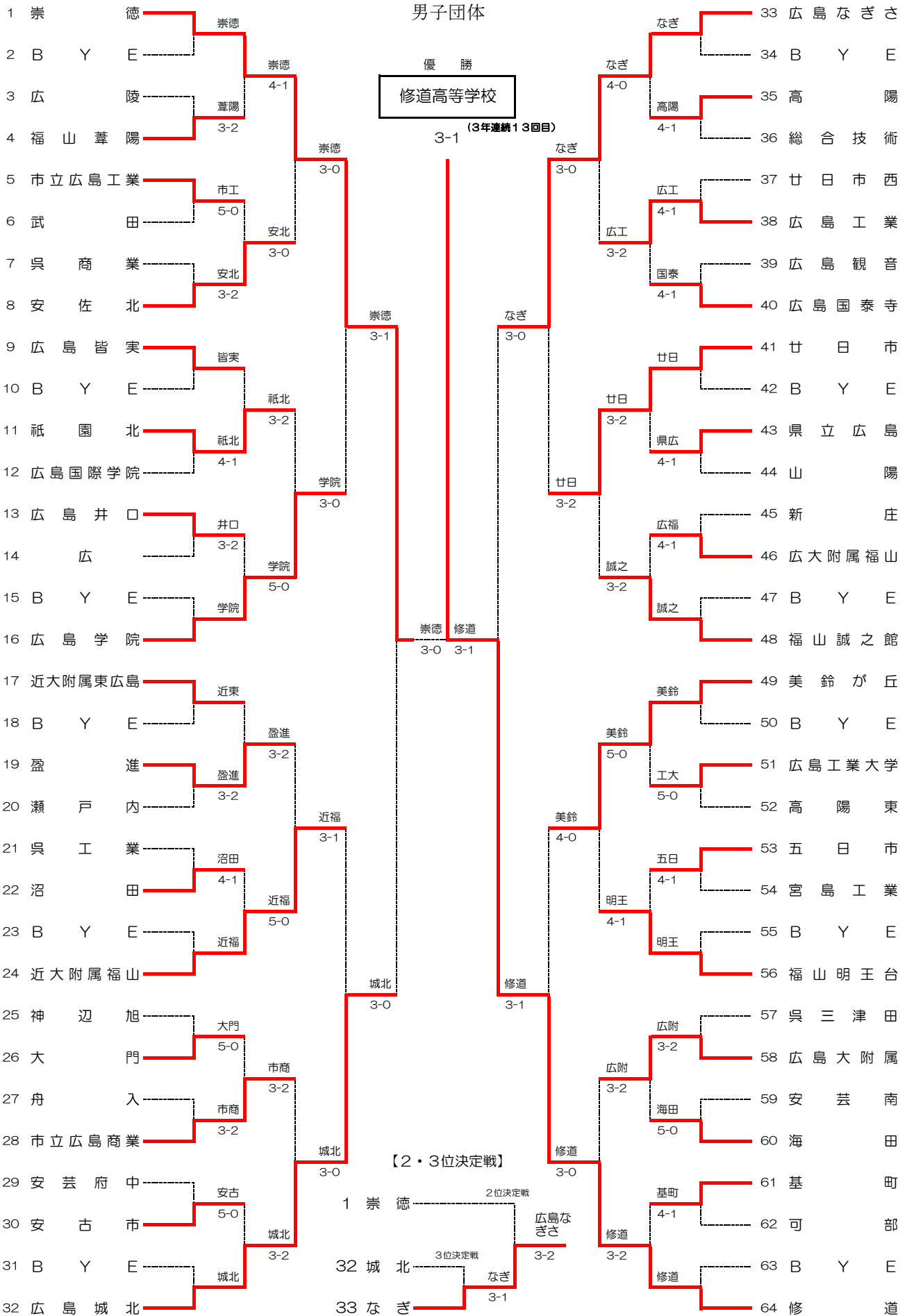

シード 1. 崇徳 2. 修道 3. 広島なぎさ 4. 広島城北 5. 近大附属東広島 6. 福山誠之館 7. 美鈴が丘 8. 広島学院
9. 広島皆実 10. 福山明王台 11. 廿日市 12. 近大附属福山

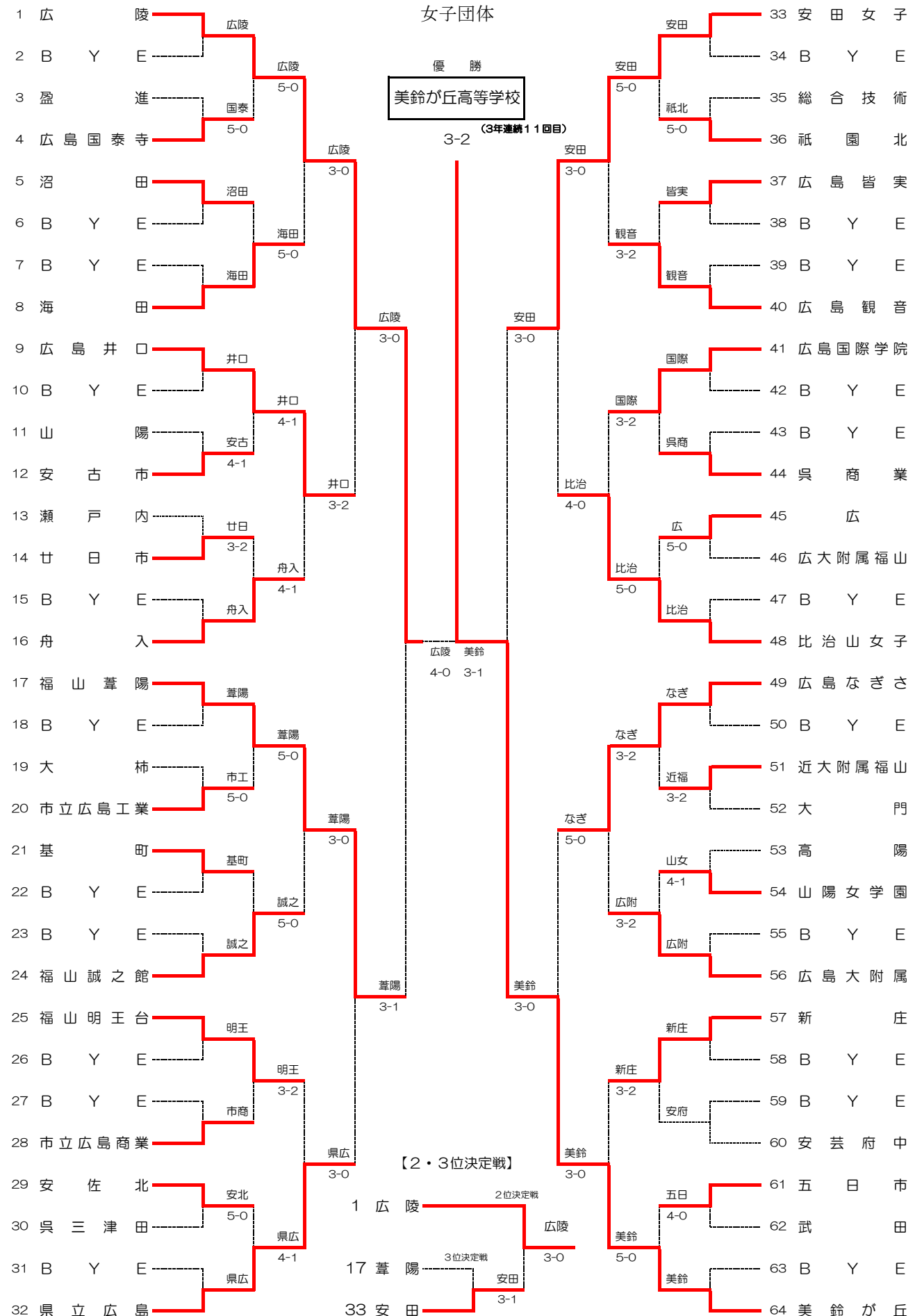

シード 1. 広島 2. 美鈴が丘 3. 安田女子 4. 県立広島 5. 福山葦陽 6. 比治山女子 7. 広島なぎさ 8. 舟入
9. 広島井口

1回戦										1回戦												
No.	1002	3	広陵				福山葦陽				No.	1018	35	高陽				総合技術				
1 回戦	S1	1	前川 優馬 ②	○	6	—	1	1	石川 瞳太 ②	1 回戦	S1	1	栗原 正行 ②	○	6	—	4	1	渡部 楓人 ②			
	D1	4	桑本 精一郎 ①	○	6	—	2	4	西尾 和樹 ①		D1	4	竹本 光希 ②	○	6	—	1	4	永田 涼 ①			
	S2	2	高山 陽 ②	○	2	—	6	○	2		熊田 尚登 ①	S2	3	三田村 南輝 ②	○	4	—	6	○	2	平田 輝樹 ②	
	D2	6	浜崎 和哉 ②	○	4	—	6	○	7		山本 健人 ①	D2	7	伊藤 政儀 ②	○	6	—	3	3	高橋 樹 ①		
試合	S3	3	品川 歩久斗 ①	○	2	—	6	○	3	小山 彰久 ②	S3	5	岡野 竜也 ②	○	6	—	4	5	埴田 洸太 ②			
	No. 1003 5 市立広島工業 5 — 0 6 武田										No. 1019 37 廿日市西 1 — 4 38 広島工業											
	1 回戦	S1	2	大盛 晃祐 ②	○	6	—	3	1	伊藤 龍大 ②	1 回戦	S1	3	川島 智也 ①	○	2	—	6	○	1	岡崎 純弥 ②	
D1		4	吉田 隼人 ②	○	6	—	2	5	森 一馬 ①	D1		1	泉 敦士 ②	○	6	—	2	4	高橋 正幸 ②			
S2		3	伊藤 勇哉 ②	○	6	—	4	2	竹本 勇哉 ①	S2		4	山重 那智 ①	○	1	—	6	○	2	杉山 勝義 ②		
D2		6	国美 大 ②	○	6	—	0	4	可部谷 圭吾 ①	D2		6	北本 祥己 ①	○	0	—	6	○	6	貞村 泰成 ①		
試合	S3	7	下川 夏寿輝 ②	○	6	—	4	7	平川 崇一朗 ①	S3	5	松浦 悠弥 ①	○	2	—	6	○	7	宮前 興寺 ①			
	No. 1004 7 呉商業 2 — 3 8 安佐北										No. 1020 39 広島観音 1 — 4 40 広島園興寺											
	1 回戦	S1	1	坂井 亨輔 ②	○	7	—	5	1	新山 拓生 ②	1 回戦	S1	1	長江 陸人 ②	○	2	—	6	○	3	藤井 健太 ①	
D1		3	金岡 祥吾 ②	○	2	—	6	○	4	澤田 昂志 ①		D1	4	角 佑生 ②	○	3	—	6	○	1	石井 駿介 ②	
S2		2	横川 真琴 ②	○	2	—	6	○	2	藤岡 太一 ②		S2	2	大方 悠希 ②	○	6	—	3	4	上田 将也 ②		
D2		6	尾崎 侑太 ①	○	6	—	3	6	山本 悠人 ②	D2		6	松岡 宏樹 ②	○	1	—	6	○	2	濱内 大樹 ②		
試合	S3	4	渡邊 雄太 ②	○	2	—	6	○	3	竹久 貴輝 ②	S3	3	熊部 政芳 ②	○	4	—	6	○	7	仲谷 亨輔 ②		
	No. 1006 11 祇園北 4 — 1 12 広島国際学院										No. 1022 43 県立広島 4 — 1 44 山陽											
	1 回戦	S1	3	得田 佑介 ②	○	4	—	6	○	1	滝本 颯 ②	1 回戦	S1	2	竹内 優太 ①	○	6	—	1	2	小林 聖也 ②	
D1		1	大江 優弥 ②	○	6	—	1	5	井上 雄太 ②	D1	1		長島 由悟 ②	○	6	—	4	1	谷元 克成 ②			
S2		6	下崎 公輝 ②	○	6	—	4	2	森明 良太 ①	S2	3		平田 泰之 ②	○	6	—	0	3	中島 聡 ②			
D2		4	加藤 聖人 ②	○	6	—	1	3	森川 達也 ②	D2	5		大久保 歩夢 ②	○	1	—	6	○	4	坪内 和喜 ①		
試合	S3	7	磯村 智樹 ②	○	6	—	3	4	山根 悠理 ②	S3	7	寺本 健 ①	○	6	—	4	7	下田 真輝 ①				
	No. 1007 13 広島井口 3 — 2 14 広										No. 1023 45 新庄 1 — 4 46 広島附属福山											
	1 回戦	S1	2	田ノ上 雄姿 ②	○	4	—	6	○	1	原田 綾汰 ①	1 回戦	S1	2	芳賀 大和 ①	○	0	—	6	○	1	田北 大知 ②
D1		3	國重 太一 ②	○	7	—	5	3	玉木 諒 ②	D1	1		有間 健人 ①	○	0	—	6	○	3	金原 充志 ②		
S2		4	高下 亮介 ②	○	6	—	4	2	長谷川 敬也 ②	S2	3		郷田 佳佑 ①	○	7	7	5	6	2	田中 秀成 ②		
D2		6	佐々木 拓真 ②	○	6	—	1	6	入川 祐太 ②	D2	6		頼政 岬 ①	○	1	—	6	○	5	村上 佳孝 ②		
試合	S3	9	宮本 賢尚 ①	○	3	—	6	○	5	西岡 知朗 ②	S3	5	坂本 摩周 ①	○	3	—	6	○	4	関本 慶太郎 ②		
	No. 1010 19 盈達 3 — 2 20 瀬戸内										No. 1026 51 広島工業大学 5 — 0 52 高陽東											
	1 回戦	S1	1	佐藤 将人 ②	○	6	—	2	4	祢宜 衛 ②	1 回戦	S1	1	田中 良祐 ①	○	7	—	5	1	佐伯 拓馬 ①		
D1		4	馬屋原 宏樹 ②	○	4	—	6	○	1	遠藤 雅麻 ②		D1	2	浴長 亮平 ②	○	6	—	4	4	河野 将大 ②		
S2		2	藤原 啓登 ②	○	4	—	6	○	2	中道 真也 ①		S2	4	東 大貴 ②	○	7	—	5	2	小渡 創生 ①		
D2		6	関谷 和太 ②	○	7	—	5	3	末永 朋生 ②	D2		5	倉本 直輝 ②	○	6	—	3	6	岡本 和士 ②			
試合	S3	3	清川 拓己 ②	○	7	7	2	6	7	金谷 和真 ①	S3	7	川本 虎之助 ②	○	6	—	3	3	山縣 亮太 ②			
	No. 1011 21 呉工業 1 — 4 22 沼田										No. 1028 53 五日市 4 — 1 54 宮島工業											
	1 回戦	S1	1	濱本 頌 ②	○	7	—	5	1	鳥谷 和秀 ②	1 回戦	S1	1	栗栖 悠一郎 ②	○	4	—	6	○	1	遠藤 寛士 ②	
D1		5	菅 良介 ①	○	1	—	6	○	3	北條 大樹 ②		D1	4	玉田 淳也 ②	○	6	—	2	4	大村 一輝 ②		
S2		2	竹本 翔太 ①	○	6	7	—	9	7	○		2	福田 雅也 ②	S2	2	三田 雅大 ②	○	6	—	3	2	岡田 雄樹 ②
D2		6	ディアス 祐吾 ②	○	5	—	7	○	5	高田 俊介 ②		D2	6	松島 遼 ①	○	6	—	0	6	砂田 航季 ②		
試合	S3	4	伊藤 大貴 ②	○	6	3	—	7	7	○	4	湯木 健斗 ②	S3	3	赤熊 千広 ②	○	6	—	3	3	白井 直希 ②	
	No. 1013 25 神辺組 0 — 5 26 大門										No. 1029 57 呉三津田 2 — 3 58 広島大附属											
	1 回戦	S1	1	菅田 和真 ①	○	3	—	6	○	5	横山 直哉 ②	1 回戦	S1	1	川下 大輔 ②	○	6	—	2	2	布山 雄大 ②	
D1		4	有井 大和 ②	○	4	—	6	○	2	彦田 晃兵 ②	D1		4	神垣 雅也 ②	○	2	—	6	○	1	小橋 佳教 ②	
S2		2	瀬尾 宗隆 ②	○	2	—	6	○	3	福島 克基 ②	S2		2	梶本 晃太 ②	○	6	—	4	7	胡井 佑太 ②		
D2		6	徳永 志徒 ②	○	4	—	6	○	1	佐藤 友哉 ②	D2		6	中崎 友哉 ②	○	4	—	6	○	5	中本 啓佑 ②	
試合	S3	3	内山 彰 ②	○	4	—	6	○	7	加賀 舜也 ②	S3	3	今田 竜哉 ②	○	0	—	6	○	8	児玉 恭一 ①		
	No. 1014 27 舟入 2 — 3 28 市立広島商業										No. 1030 59 安芸南 0 — 5 60 海田											
	1 回戦	S1	1	瀧部 伸哉 ②	○	3	—	6	○	1	室田 圭 ②	1 回戦	S1	1	藤原 大地 ②	○	1	—	6	○	2	田中 健介 ①
D1		4	尾尾 拓未 ①	○	6	—	3	4	林 奎斗 ①	D1	3		河村 直哉 ②	○	3	—	6	○	4	遠藤 大騎 ②		
S2		2	藤谷 祐大 ②	○	1	—	6	○	2	徳野 史哉 ②	S2		2	谷田 翔馬 ②	○	1	—	6	○	3	香川 岳 ①	
D2		3	西村 友利 ②	○	6	—	2	5	高野 優也 ②	D2	6		原田 聖治 ②	○	1	—	6	○	7	嶋田 涼太郎 ②		
試合	S3	6	神田 高望 ①	○	2	—	6	○	3	倉本 竜輝 ②	S3	5	中司 俊介 ②	○	3	—	6	○	8	柴崎 大輝 ②		
	No. 1015 29 安芸府中 0 — 5 30 安古市										No. 1031 61 基町 4 — 1 62 可部											
	1 回戦	S1	2	伊藤 和希 ②	○	2	—	6	○	1	松坂 悠哉 ①	1 回戦	S1	3	上里 朗 ②	○	6	—	4	1	石井 透公 ②	
D1		3	金子 直輝 ②	○	0	—	6	○	4	松浦 基希 ②	D1		1	細谷 直広 ①	○	6	—	0	3	三折 大樹 ②		
S2		4	大當 和輝 ②	○	0	—	6	○	2	松井 拓海 ②	S2		6	末岡 耕平 ②	○	6	—	1	2	弘中 響也 ②		
D2		6	山崎 廉 ②	○	3	—	6	○	6	楠原 一輝 ②	D2		5	角田 一樹 ②	○	1	—	6	○	5	楠田 翔汰 ①	
試合	S3	9	太尾田 直弥 ①	○	3	—	6	○	3	杉原 雅人 ②	S3	8	石橋 大輝 ②	○	6	—	4	4	山根 亮真 ②			

2回戦										2回戦											
No.	2001	1	崇徳	4	—	1	4	福山葦陽	No.	2008	33	広島なぎさ	4	—	0	35	高陽				
2	S1	1	上野 浩太郎 ①	○	6	—	0	4	西尾 和樹 ①	2	S1	1	丸石 拓海 ②	○	6	—	0	2	大住 航 ②		
		D1	5	斉藤 健登 ②		6	2	—	7			7	○	2	熊田 尚登 ①		4	竹本 光希 ②			
1	S2	2	岡崎 大優 ①	○	6	—	1	5	城本 和希 ①	9	D1	3	向原 直哉 ②		5	—	7	6	金田 龍太郎 ②		
		D2	4	山辺 峻平 ①		6	—	1	1			石川 瞳太 ②		5	藤田 貴久 ②		6	三田村 南瑞 ②			
試合	S3	3	日野 智之 ②	○	6	—	1	8	新井 蒼良 ①	試合	D2	4	丸山 直人 ①	○	6	—	1	7	鈴木 大樹 ②		
		S3	3	日野 智之 ②	○	6	—	1	8			新井 蒼良 ①		6	瀧内 秀斗 ①		8	松本 竜治 ②			
2	S1	1	竹本 圭吾 ①		2	—	6	○	1	新山 拓生 ②	2	S1	1	岡崎 純弥 ②	○	6	—	4	3	藤井 健太 ①	
		D1	4	吉田 隼人 ②		3	—	6	○	4			澤田 昂志 ①		2	杉山 勝義 ②		1	石井 駿介 ②		
1	S2	2	大盛 晃祐 ②		6	2	—	7	7	○	2	藤岡 太一 ②		3	日野原 佑哉 ②		3	上田 将也 ②			
		D2	6	国美 大 ②		2	—	1	6	山本 悠人 ②		6	真村 泰成 ①		4	濱井 大樹 ②		2	濱井 大樹 ②		
試合	S3	3	伊藤 勇哉 ②		6	—	1	3	竹久 貴弥 ②	試合	D2	8	横田 潤哉 ②		4	—	6	○	6	漆原 悠貴 ②	
		S3	3	伊藤 勇哉 ②		6	—	1	3			竹久 貴弥 ②		7	宮前 興一 ①	○	6	—	1	7	仲谷 亨輔 ②
2	S1	1	日浦 大貴 ②	○	6	—	1	3	得田 佑介 ②	2	S1	1	木村 賢太 ②	○	6	—	4	2	竹内 優太 ①		
		D1	4	丸山 大智 ②		1	—	6	○			1	大江 優弥 ②		3	松村 颯太 ①		3	平田 泰之 ②		
3	S2	2	山下 拓真 ②		4	—	6	○	6	下崎 公雅 ②	1	D1	8	前田 隼介 ①		5	—	7	○	4	品末 典也 ②
		D2	3	菅 亮太 ②		3	—	6	○	4			加藤 聖人 ②		5	田川 賢太郎 ②		3	野口 颯也 ②		
試合	S3	6	阿形 嘉章 ①	○	6	—	1	8	中村 友空 ②	試合	D2	7	森田 壮真 ①		3	—	6	○	1	長島 由悟 ②	
		S3	6	阿形 嘉章 ①	○	6	—	1	8			中村 友空 ②		6	小田 裕生 ②	○	6	—	4	7	寺本 健一 ①
2	S1	1	吉田 樹人 ②		1	—	6	○	4	中尾 俊貴 ②	2	S1	1	田北 大知 ②		0	—	6	○	1	松本 航洋 ②
		D1	3	國重 太一 ②		1	—	6	○	1			八代 善一郎 ②		2	田中 秀成 ②		1	松本 健吾 ②		
4	S2	2	田ノ上 雄葵 ②		6	5	—	7	7	○	5	谷 幹雄 ②		6	大畑 颯世 ②		6	岩山 幸輝 ②			
		D2	6	佐々木 拓真 ②		4	—	6	○	3	宮下 凌輔 ②		5	金原 充志 ②	○	6	—	2	3	山田 純平 ②	
試合	S3	4	高下 亮介 ②		3	—	6	○	6	横山 大騎 ①	試合	D2	7	岡 智彦 ②		0	—	1	4	藤原 悠輔 ①	
		S3	4	高下 亮介 ②		3	—	6	○	6			横山 大騎 ①		7	関本 慶太郎 ②		4	—	6	○
2	S1	2	遠見 啓介 ①		6	4	—	7	7	○	1	佐藤 将人 ②		6	—	0	51	1	田中 良祐 ①		
		D1	4	大下 慶紀 ①	○	6	—	4	5	笹井 稔久 ②		3	山口 大輝 ②	○	6	—	1	2	浴長 亮平 ②		
5	S2	3	久保田 凌 ①		2	—	6	○	2	藤原 啓登 ②	1	D1	6	前川 礼河 ②		6	—	0	4	東 大貴 ②	
		D2	8	中村 太一 ①	○	6	—	2	4	馬屋原 宏樹 ②				2	平田 健二 ②	○	6	—	0	6	栗栖 悠輔 ①
試合	S3	7	木原 拓海 ①		1	—	6	○	3	清川 公平 ②	試合	D2	8	長木 涉 ②	○	6	—	1	3	池田 詞哉 ②	
		S3	7	木原 拓海 ①		1	—	6	○	3			清川 公平 ②		8	一本木 廉 ②		6	—	1	5
2	S1	1	鳥谷 和秀 ②		1	—	6	○	2	山口 晃平 ①	2	S1	1	栗栖 悠一郎 ②		2	—	6	○	2	児玉 健志郎 ②
		D1	3	北條 大樹 ②		2	—	6	○	3			新田 一就 ①		4	玉田 淳也 ②		2	—	6	○
6	S2	2	福田 雅也 ②		1	—	6	○	4	井上 華未勇 ②	1	D1	5	兼田 将吾 ②		4	—	6	○	5	村上 航輝 ②
		D2	5	高田 俊介 ②		4	—	6	○	8			森留 裕介 ②		2	三田 雅大 ②		4	—	6	○
試合	S3	4	湯本 健斗 ②		2	—	6	○	5	三上 健介 ②	試合	D2	6	松島 遼 ①		3	—	6	○	4	前田 峻希 ②
		S3	4	湯本 健斗 ②		2	—	6	○	5			三上 健介 ②		7	田中 駿磨 ①		6	—	6	○
2	S1	4	實井 元 ②		0	—	6	○	1	室田 圭 ②	2	S1	1	小橋 佳教 ②	○	6	—	0	2	田中 健介 ①	
		D1	2	彦田 晃兵 ②	○	6	—	3	3	倉本 音暉 ②				4	平井 和輔 ②		2	—	6	○	1
7	S2	6	藤井 滉貴 ②		3	—	6	○	2	徳野 史哉 ②	1	D1	5	中本 啓佑 ②		0	—	6	○	5	松山 和紀 ①
		D2	1	佐藤 友哉 ②	○	6	—	1	4	林 奎斗 ①				2	布山 雄大 ②		0	—	6	○	3
試合	S3	9	瀧岡 祐大 ②		5	—	7	○	7	藤田 涉 ②	試合	D2	6	川上 和希 ①	○	6	—	2	4	遠藤 大騎 ②	
		S3	9	瀧岡 祐大 ②		5	—	7	○	7			藤田 涉 ②		7	胡井 佑太 ②		6	—	2	7
2	S1	1	松坂 悠哉 ①		1	—	6	○	2	山本 良樹 ②	2	S1	1	細谷 直広 ①		0	—	6	○	1	今井 翼 ②
		D1	4	松浦 基希 ②	○	6	—	4	4	鈴木 玲音 ①				4	山手 響介 ②		0	—	6	○	5
8	S2	2	松井 拓海 ②		0	—	6	○	3	有田 舜 ②	1	D1	8	石橋 大輝 ②		2	—	6	○	6	福島 洋太 ②
		D2	7	小島 陵輔 ②		4	—	6	○	7			宇田 惇太郎 ②		2	白石 裕太 ①		2	—	6	○
試合	S3	3	杉原 雅人 ②	○	6	—	4	6	高橋 篤人 ②	試合	D2	6	末岡 耕平 ②	○	6	—	2	7	下谷 賢史 ②		
		S3	3	杉原 雅人 ②	○	6	—	4	6			高橋 篤人 ②		7	大倉 諒也 ①		7	8	—	6	8

1回戦										2回戦									
No.	1002	3	0	5	4	広島国薬寺	No.	2001	1	5	0	4	広島国薬寺						
1 回戦	S1	1 松岡 友香 ①	0	6	0	1 濱桐 華織 ②	2 回戦	S1	1 岡田 優香 ②	0	6	0	1 濱桐 華織 ②						
	D1	2 藤川 有紗 ①	0	6	0	3 江副 由依 ②		D1	4 山本 采夏 ①	0	6	0	3 江副 由依 ②						
	S2	3 高橋 海沙 ①	0	6	0	4 西原 百恵 ①		S2	7 渡壁 莉子 ②	0	6	0	4 西原 百恵 ①						
2 試合	S2	3 高橋 真実 ①	0	6	0	2 藪根 奈央 ①	1 試合	S2	2 河本 鈴香 ①	0	6	0	2 藪根 奈央 ①						
	D2	4 栗原 夏海 ①	0	6	0	5 沖野 千咲都 ②		D2	5 平野 真優 ②	0	6	4	5 沖野 千咲都 ②						
	S3	5 仁平 利沙 ①	0	6	0	6 中村 朝香 ②		S3	6 平本 花葉子 ②	0	6	2	6 中村 朝香 ②						
S3	7 穂谷 理子 ②	0	6	0	7 穂谷 理子 ②	S3	3 永嶋 遥 ②	0	6	2	7 穂谷 理子 ②								
1 回戦	S1	1 藤井 京香 ②	2	6	0	1 高木 優花 ②	2 回戦	S1	1 原田 美月 ①	6	3	7	0	1 埴田 奈緒 ②					
	D1	4 東 麻矢 ②	0	6	0	2 織田 知美 ②		D1	3 岩橋 美咲 ②	2	6	0	4 小林 紋菜 ②						
	S2	2 山田 葵那 ②	0	6	0	3 小田 千尋 ②		S2	2 潮先 薫 ②	1	6	0	2 矢野 初音 ②						
6 試合	S2	5 山根 有那 ②	2	6	0	6 武田 こゆり ①	2 試合	D2	6 武下 菜由 ②	1	6	0	6 大海 奈実 ②						
	D2	6 佐竹 美樹 ②	0	6	0	7 瀬戸 香菜 ①		D2	9 大西 柚実 ②	0	6	0	7 花園 幸穂 ②						
	S3	3 青木 遥香 ②	0	6	3	5 徳永 千優 ②		S3	5 中桐 優菜 ①	6	5	7	0	3 車谷 亜美 ②					
1 回戦	S1	3 加藤 実紅 ①	0	6	0	1 水上 葵友 ②	2 回戦	S1	3 原山 愛理 ①	0	6	1	1	1 高木 優花 ②					
	D1	1 向井 藍子 ②	5	7	0	4 田中 涼 ②		D1	1 佐藤 明季 ②	4	6	0	2 織田 知美 ②						
	S2	6 稲垣 彰吹 ①	2	6	0	2 西原 杏実 ①		S2	5 森 穂乃果 ②	0	6	4	3 小田 千尋 ②						
7 試合	D2	2 永見 采未 ②	0	6	4	6 笹川 ひより ②	3 試合	D2	6 和栗 麻莉奈 ②	0	6	2	7 瀬戸 香菜 ①						
	S3	8 河内山 夕布 ①	0	7	5	3 藪井 歩美 ②		S3	8 今井 美穂 ①	0	7	5	9 亀尾 舞香 ①						
	S3	8 河内山 夕布 ①	0	7	5	3 藪井 歩美 ②		S3	7 松田 紗弥 ②	0	7	5	5 徳永 千優 ②						
1 回戦	S1	3 中矢 寛子 ②	0	6	0	1 山本 美帆 ②	2 回戦	S1	1 水上 葵友 ②	0	6	0	1 三島 あやな ①						
	D1	1 山崎 玲紅 ②	0	6	0	2 藤原 未夢 ①		D1	4 田中 涼 ②	0	6	1	3 砂和田 愛美 ②						
	S2	2 山崎 紅星 ①	0	6	0	4 藤尾 菜々 ①		S2	5 永岡 未来 ①	1	6	0	4 黒尾 侑子 ②						
10 試合	D2	4 安田 美玲奈 ①	0	6	0	5 磯部 真緒 ②	4 試合	D2	6 笹川 ひより ②	5	7	0	5 坪田 仁奈 ②						
	S3	0	6	0	7 瀬岡 亜美 ①	S3		7 岡 恵実 ②	1	6	0	6 片岡 美咲 ②							
	S3	0	6	0	7 瀬岡 亜美 ①	S3		3 藪井 歩美 ②	1	6	0	7 井上 三夢 ②							
1 回戦	S1	1 落合 穂乃佳 ②	0	6	0	1 福吉 彩 ②	2 回戦	S1	1 小林 玲奈 ①	0	6	0	1 山本 美帆 ②						
	D1	2 今桐 萌花 ①	0	6	0	3 佐藤 悠美 ①		D1	3 池下 実那 ②	0	6	1	2 藤原 未夢 ①						
	S2	6 田口 雛 ①	0	6	0	4 吉田 有希 ①		S2	4 甲斐 千尋 ②	0	6	0	4 藤尾 菜々 ①						
15 試合	D2	3 北出 香菜 ②	0	6	0	2 檜垣 菜子 ②	5 試合	D2	2 堀 友佳 ②	0	6	0	6 吉野 綾音 ①						
	S3	4 河野 愛里咲 ①	0	6	0			S3	5 田坂 遥奈 ①	0	6	2	3 山本 真緒 ①						
	S3	5 友井 菜名里 ①	0	6	0			S3	8 都野川 遥菜 ②	0	6	4	5 磯部 真緒 ②						
1 回戦	S1	1 池田 奈葉子 ①	0	6	0	1 富田 千尋 ②	2 回戦	S1	1 宮本 葉月 ②	3	6	0	2 枝廣 侑那 ②						
	D1	3 井村 しお莉 ①	0	6	0	5 林 愛海 ②		D1	3 濱咲 里紗 ②	4	6	0	5 堀田 菜奈 ①						
	S2	4 宮田 梨瑚 ①	0	6	0	8 下田 奈穂 ②		S2	6 笠谷 咲乃 ②	0	6	0	6 古田口 愛 ①						
8 試合	D2	2 井上 乃衣 ①	0	6	0	2 羽仁 杏里 ②	6 試合	D2	2 川本 真依 ②	2	6	0	3 細谷 優花 ②						
	S3	5 伊藤 美佐希 ①	0	6	0	6 山田 淑乃 ②		S3	5 笠谷 奏乃 ②	6	6	8	7 大地 麻未 ①						
	S3	6 北村 真由 ①	0	6	0	3 堀尾 美月 ②		S3	9 佐伯 春花 ②	3	6	0	8 藤井 裕子 ①						
1 回戦	S1	4 松岡 優音 ①	0	6	0	2 松本 悠 ①	2 回戦	S1	1 高橋 里奈 ①	0	6	3	1 千葉 琴音 ②						
	D1	1 木本 成美 ②	0	6	0	1 田中 佐枝 ①		D1	3 濱田 結花 ②	3	6	0	4 三宅 莉乃 ②						
	S2	7 岡田 みなみ ①	0	6	0	5 信岡 香菜 ①		S2	4 倉田 沙也加 ②	0	6	0	9 中尾 友 ②						
23 試合	D2	5 大前 真結 ①	0	6	0	3 川手 綾乃 ①	7 試合	D2	5 乃美 楓 ②	3	6	0	7 安永 瑞希 ②						
	S3	6 西田 美加 ①	0	6	0	4 小林 恵梨奈 ①		S3	6 坂口 真琴 ②	0	6	0	8 仲田 未来 ②						
	S3	8 三川 寧香 ①	0	6	0			S3	7 小澤 美咲 ①	0	6	3	6 今西 菜摘 ①						
1 回戦	S1	1 難波 多佳子 ①	0	6	0	1 秋田 幸那 ②	2 回戦	S1	1 落合 穂乃佳 ②	0	6	0	1 台丸 由望 ②						
	D1	4 岩中 七海 ②	0	6	1	2 岡部 真希 ②		D1	2 今桐 萌花 ①	1	6	0	3 伊折 奈那瀬 ②						
	S2	2 藤井 香里 ②	0	6	1	4 金丸 桃子 ①		S2	6 田口 雛 ①	0	6	0	7 徳山 まどか ①						
26 試合	D2	6 高晶 志歩 ①	1	6	0	5 長田 桃佳 ①	8 試合	D2	3 北出 香菜 ②	3	6	0	2 田中 志帆 ②						
	S3	7 小田 佳澄 ①	0	6	0	6 藤井 彩花 ①		S3	4 河野 愛里咲 ①	0	6	2	4 新原 亜紗樹 ②						
	S3	3 大本 真由 ②	0	6	1	7 藤井 果菜 ①		S3	7 新原 七海 ①	0	6	0	6 山本 陽奈 ②						
1 回戦	S1	1 加藤 慶子 ②	2	6	0	1 高木 絵梨香 ①	2 回戦	S1	1 加藤 慶子 ②	2	6	0	1 高木 絵梨香 ①						
	D1	2 坂田 晴海 ②	0	6	0	3 岡本 七海 ②		D1	9 佐藤 恵 ②	0	6	0	6 脇山 万莉 ②						
	S2	3 薬師 正子 ②	3	6	0	2 本本 真奈 ①		S2	3 奥野 夏帆 ②	1	6	0	7 洲濱 未薫 ①						
27 試合	D2	5 奥野 夏帆 ②	1	6	0	7 洲濱 未薫 ①	3 試合	S3	4 武田 美歩 ①	6	4	7	0	4 大上 真裕 ②					
	S3	4 井上 美穂 ②	6	4	7	0		4	6	4	7	0	4						
	S3	4 井上 美穂 ②	6	4	7	0		4	6	4	7	0	4						
1 回戦	S1	1 遠藤 瑠璃 ①	0	6	0	1 飯田 晴香 ②	3 試合	S1	1 遠藤 瑠璃 ①	0	6	0	1 飯田 晴香 ②						
	D1	4 的場 みゆき ①	0	6	0	2 木下 悠稀 ②		D1	5 吉沖 あかね ①	0	6	0	3 濱長 由衣 ②						
	S2	2 安積 真子 ①	6	6	0	4 森本 奈音 ②		S2	6 田中 瑠帆 ②	0	6	0	5 丸小 莉緒 ①						
1 試合	D2	7 大江 樹 ②	0	6	0	6 新宅 小夏 ①	3 試合	D2	7 大江 樹 ②	0	6	0	6 新宅 小夏 ①						
	S3	3 藤岡 菜々子 ①	0	6	0			S3	3 藤岡 菜々子 ①	0	6	0							

2回戦														3回戦																						
No.	2008	33	安田女子				5	—	0	36	萩園北				No.	3001	1	広陵				3	—	0	8	海田										
2	回戦	S1	1	岸 由美香	②	○	6	—	0	1	富田 千尋	②	3	S1	1	岡田 優香	②	○	6	—	1	1	埴田 奈緒	②												
			D1	5	林 奈津美	②	○	6	—	0	2	羽仁 杏里			②	2	河本 鈴香	①	○	6	—	0	2	矢野 初音	②											
			6	高田 郁花	②					3	井上 遥香	②			4	渡壁 莉子	②				4	小林 紋菜	②													
9	試合	S2	2	原田 万莉彩	②	○	6	—	1	3	堀尾 美月	②	1	S2	2	河本 鈴香	①	○	6	—	0	3	車谷 亜美	②												
			D2	3	木村 薫	②	○	6	—	1	6	山田 淑乃			②	D2	5	平野 真優	②				5	福永 彩乃	②											
			9	林 恵未	②					9	櫻井 晴美	②			7	平本 花葉子	②				6	大海 奈実	②													
10	試合	S3	7	大野木 希	②	○	7	7	—	1	6	7	竹田 佳代	②	試合	S3	3	永嶋 遥	②											7	花園 幸穂	②				
			2	回戦	S1	3	一ノ宮 萌	②	○	3	—	6	○	1			長澤 由季	①	3	S1	1	佐藤 明季	②	○	0	—	6	○	1	三島 あやな	①					
						D1	1	東畝 有花	②	○	3	—	6	○			2	高山 みゆう			②	D1	2	森 穂乃果	②				○	5	坪田 仁奈	②				
2	近藤 杏香	②								3	森川 遥	②	3	松田 紗弥	④						6	片岡 美咲	②													
10	試合	S2	4	春山 萌恵	①	○	6	—	0	4	矢谷 朋恵	②	2	S2	3	原山 愛理	①	○	6	—	4	2	栗山 茜	①												
			D2	5	吉田 光里	②	○	3	—	6	○	5			中村 瑠花	②	D2	6	和栗 麻莉奈	②	○	6	—	2	4	黒田 侑夏子	②									
			6	江草 彩美	②					7	向井 志織	②			8	今井 美穂	②				9	久保田 藍	①													
11	試合	S3	7	阿部 哉子	②	○	6	—	2	6	藤井 美保	②	試合	S3	5	新本 和花	②	○	6	—	1	7	井上 三夢	②												
			2	回戦	S1	1	吉田 桃香	②	○	6	—	4			1	豊田 茜	②	3	S1	1	小林 玲奈	①	○	6	—	0	1	佐藤 さくら	①							
						D1	2	大原 優羽	②	○	6	—			2	2	折本 絹香			②	D1	3	池下 美那	②				5	枝廣 侑那	②						
7	浴坂 文音	①								5	木村 彩乃	①	4	甲斐 千尋	②						3	細谷 優花	②													
11	試合	S2	4	杉浦 愛里	②	○	3	—	6	○	4	玉川 未来	①	3	S2	2	堀 友佳	②	○	6	—	0	4	佐藤 史織	②											
			D2	3	島本 夏美	①	○	6	—	1	3	服部 愛梨	②			D2	5	田坂 遥奈	①	○	6	—	1	5	堀田 葉奈	①										
			6	山本 茉衣	①					8	安藤 未来	②	7			府本 梢江	①				6	古田口 愛	①													
12	試合	S3	5	泊野 那月	②	○	5	—	7	○	8	夕永 望可	②	試合	S3	8	都野川 遥菜	②	○	2	—	1	7	大地 麻未	①											
			2	回戦	S1	1	木本 成美	②	○	3	—	6	○			1	木下 葉月	②	3	S1	1	高橋 里奈	①	○	2	—	6	○	1	台丸 由望	②					
						D1	4	松岡 優音	①	○	1	—	6			○	2	金川 百花			①	D1	3	濱田 結花	②				4	伊野 奈那瀬	②					
5	大前 真結	①								3	渡辺 菜月	②	3	倉田 沙也加	②						5	久保 舞衣子	①													
12	試合	S2	2	中井 真知	②	○	1	—	6	○	4	金満 菜々子	①	4	S2	2	井上 彩華	②	○	1	—	6	○	2	田中 志帆	②										
			D2	6	西田 美加	①	○	3	—	6	○	5	山下 千聡			②	D2	5	乃美 楓	②				0	—	3	6	山本 陽奈	②							
			8	三川 寧香	①					6	川野 真依	②	6			小澤 美咲	①				7	今津 由貴	①													
13	試合	S3	7	岡田 みなみ	①	○	3	—	6	○	8	原田 麻衣	②	試合	S3	6	坂口 真琴	②	○	1	—	6	○	9	中山 綾菜	②										
			2	回戦	S1	1	馬屋原 月子	②	○	6	—	0	1			難波 多佳子	①	3	S1	1	岸 由美香	②	○	6	—	4	1	長澤 由季	①							
						D1	3	東久保 唯	②	○	6	—	4			4	岩中 七海			④	D1	5	林 奈津美	②	○	6	—	2	2	高山 みゆう	②					
4	沖 菜摘	①								5	村上 真子	②	6	高田 郁花	②						3	森川 遥	②													
13	試合	S2	2	永井 みはる	②	○	3	—	6	○	2	藤井 香里	②	5	S2	2	原田 万莉彩	②	○	6	—	0	4	矢谷 朋恵	②											
			D2	5	横町 祐実	①	○	6	—	0	6	高島 志歩	①			D2	3	木村 薫	②				1	—	1	5	中村 瑠花	②								
			9	手嶋 絵璃	①					7	小田 佳澄	①	9			林 恵未	②				6	向井 志織	②													
14	試合	S3	7	児玉 茜	②	○	1	—	6	○	3	大本 真由	②	試合	S3	6	高田 郁花	②														7	藤井 美保	②		
			2	回戦	S1	1	高木 絵梨香	①	○	0	—	6	○			1	阿部 愛	①	3	S1	1	吉田 桃香	②	○	0	—	6	○	1	木下 葉月	②					
						D1	5	満田 優香	②	○	2	—	6			○	3	泉川 明子			②	D1	2	大原 優羽	②				0	—	6	○	3	渡辺 菜月	②	
9	青木 景子	②								4	津野 華	②	4	泊野 那月	②						7	増岡 未来	②													
14	試合	S2	2	相本 真奈	①	○	6	—	2	6	吉竹 咲	①	6	S2	4	杉浦 愛里	②	○	1	—	6	○	2	金川 百花	①											
			D2	7	洲濱 未薫	①	○	6	1	—	7	7			二宮 和香	②	D2	6	山本 茉衣	①	○	1	—	2	5	山下 千聡	②									
			8	高原 里奈	①					5	土岸 未歩	②			8	浴坂 文音	①				6	川野 真依	②													
15	試合	S3	4	大上 真裕	②	○	6	—	3	7	丸子 奈々	①	試合	S3	3	島本 夏美	①	○	0	—	6	○	4	金満 菜々子	①											
			2	回戦	S1	1	坂之上 舞	②	○	6	—	1			1	大平 真愛	②	3	S1	1	馬屋原 月子	②	○	6	—	2	2	二宮 和香	②							
						D1	4	大良坊 恵美	①	○	1	—			6	○	3			高木 亜美	②	D1	4	沖 菜摘	①	○	7	9	—	7	6	1	阿部 愛	①		
7	登田 梨穂	②								4	横山 朱里	②	4	永井 みはる	②						3	泉川 明子	②													
15	試合	S2	2	福岡 花奈	①	○	4	—	6	○	2	島崎 愛佳	②	7	S2	2	永井 みはる	②	○	6	—	0	3	津野 華	②											
			D2	5	柳谷 美貴	②	○	6	—	3	5	津田 希希	②			D2	5	横町 祐実	①	○	6	—	2	5	土岸 未歩	②										
			6	官田 朋恵	②					7	谷口 香澄	②	6			手嶋 絵璃	①				7	丸子 奈々	①													
16	試合	S3	3	中越 ひなの	①	○	6	—	4	6	石田 美結	②	試合	S3	6	小川 万由子	②	○	6	—	3	6	吉竹 咲	①												
			2	回戦	S1	1	遠藤 瑠璃	①	○	0	—	6			○	1	小池 颯紀	②	3	S1	1	坂之上 舞	②	○	1	—	6	○	1	小池 颯紀	②					
						D1	4	的場 みゆき	①	○	0	—			6	○	4	大平 佳歩			②	D1	2	福岡 花奈	①				0	—	6	○	4	大平 佳歩	②	
5	吉沖 あかね	①								5	坂上 愛果	①	3	中越 ひなの	①						5	坂上 愛果	①													
16	試合	S2	2	安積 真子	①	○	2	—	6	○	2	板垣 歩	①	8	S2	4	太良坊 恵美	①	○	1	—	6	○	2	板垣 歩	①										
			D2	6	田中 瑞帆	②	○	2	—	6	○	6	西本 彩美			①	D2	5	柳谷 美貴	②				6	西本 彩美	①										
			7	大江 樹	②					7	尾津 かおり	②	7			登田 梨穂	②				7	尾津 かおり	②													
17	試合	S3	3	藤岡 菜々子	①	○	2	—	6	○	3	中村 梨子	②	試合	S3	6	官田 朋恵	①																3	中村 梨子	②

4回戦(準々決勝)										5回戦(準決勝)												
No.	4001	1	広島	3	—	0	9	広島井口	No.	5001	1	広陵	4	—	0	17	福山葦陽					
4	回戦	S1	1	岡田 優香 ②	○	6	—	0	5	新本 和花 ②	5	S1	1	岡田 優香 ②	○	6	—	0	6	高橋 瑞希 ①		
		D1	3	永嶋 遥 ②	○	6	—	1	3	原山 愛理 ①	D1	4	山本 采夏 ①	○	6	—	3	1	小林 玲奈 ①			
		6	平本 花葉子 ②	○	6	—	0	9	竹重 莉奈 ①	7	渡壁 莉子 ②	○	6	—	0	2	堀 友佳 ②					
1	試合	S2	2	河本 鈴香 ①	○	6	—	0	6	和栗 麻莉奈 ②	1	S2	2	河本 鈴香 ①	○	6	—	0	7	府木 梢江 ①		
		D2	5	平野 真優 ②	○	0	—	3	4	久次米 綾 ②	D2	5	平野 真優 ②	○	3	—	1	3	池下 美那 ②			
		7	渡壁 莉子 ②	○	6	—	0	7	8	今井 美穂 ①	6	平本 花葉子 ②	○	6	—	0	4	甲斐 千尋 ②				
S3	4	山本 采夏 ①	○	2	—	0	7	松田 紗弥 ②	S3	3	永嶋 遥 ②	○	6	—	0	8	都野川 遥菜 ②					
No.	4002	17	福山葦陽	3	—	1	32	県立広島	No.	5002	33	安田女子	1	—	3	64	美鈴が丘					
4	回戦	S1	1	小林 玲奈 ①	○	6	—	0	4	新原 亜紗樹 ②	5	S1	3	木村 薫 ②	○	2	—	6	○	1	小池 颯紀 ②	
		D1	3	池下 美那 ②	○	0	—	6	○	2	田中 志帆 ②	D1	1	岸 由美香 ②	○	5	—	2	4	大平 佳歩 ②		
		6	高橋 瑞希 ①	○	6	—	0	3	伊折 奈那瀬 ②	7	大野木 希 ②	○	6	—	0	6	西本 彩美 ①					
2	試合	S2	2	堀 友佳 ②	○	6	—	2	8	今津 由貴 ①	2	S2	4	峯岡 綾美 ②	○	0	—	6	○	2	板垣 歩 ①	
		D2	4	甲斐 千尋 ②	○	6	—	2	1	台丸 由望 ②	D2	2	原田 万莉彩 ②	○	6	—	2	5	板上 愛果 ①			
		7	府木 梢江 ①	○	6	—	0	5	久保 舞衣子 ①	6	高田 郁花 ②	○	6	—	0	7	尾津 かおり ②					
S3	8	都野川 遥菜 ②	○	1	—	2	9	中山 綾菜 ②	S3	5	林 奈津美 ②	○	2	—	6	○	3	中村 梨子 ②				
No.	4003	33	安田女子	3	—	0	48	比治山女子	6回戦(決勝)													
4	回戦	S1	1	岸 由美香 ②	○	7	7	—	1	6	1	木下 葉月 ②										
		D1	5	林 奈津美 ②	○	6	—	1	3	渡辺 葉月 ②												
		6	高田 郁花 ②	○	6	—	1	7	増岡 未来 ②													
3	試合	S2	2	原田 万莉彩 ②	○	6	—	1	2	2	金川 百花 ①											
		D2	3	木村 薫 ②	○	3	—	5	5	山下 千聡 ②												
		9	林 惠未 ②	○	6	—	0	6	川野 真依 ②													
S3	7	大野木 希 ②	○	6	—	0	4	金満 夏々子 ②														
No.	4004	49	広島なぎさ	0	—	3	64	美鈴が丘	No.	6001	1	広陵	2	—	3	64	美鈴が丘					
4	回戦	S1	1	馬屋原 月子 ②	○	2	—	6	○	1	小池 颯紀 ②	6	S1	1	岡田 優香 ②	○	1	—	6	○	1	小池 颯紀 ②
		D1	3	東久保 唯 ②	○	0	—	6	○	4	大平 佳歩 ②	D1	3	永嶋 遥 ②	○	4	—	6	○	3	中村 梨子 ②	
		4	沖 菜摘 ①	○	6	—	0	5	坂上 愛果 ①	5	平本 花葉子 ②	○	6	—	0	6	板上 愛果 ①					
4	試合	S2	6	小川 万由子 ②	○	0	—	6	○	2	板垣 歩 ①	1	S2	2	河本 鈴香 ①	○	7	—	5	○	2	板垣 歩 ①
		D2	5	横町 祐実 ①	○	1	—	2	6	西本 彩美 ①	D2	5	平野 真優 ②	○	4	—	6	○	4	大平 佳歩 ②		
		9	手嶋 絵瑠 ①	○	6	—	0	7	尾津 かおり ②	7	渡壁 莉子 ②	○	6	—	0	6	西本 彩美 ①					
S3	8	道原 詩帆 ②	○	6	—	0	3	中村 梨子 ②	S3	4	山本 采夏 ①	○	6	—	0	7	尾津 かおり ②					

決定戦											
No.	8001	17	福山葦陽	1	—	3	33	安田女子			
3	位	S1	1	小林 玲奈 ①	○	4	—	6	○	1	岸 由美香 ②
		D1	2	堀 友佳 ②	○	6	—	1	5	林 奈津美 ②	
		3	池下 美那 ②	○	6	—	0	6	高田 郁花 ②		
1	位	S2	6	高橋 瑞希 ①	○	0	—	6	○	2	原田 万莉彩 ②
		D2	4	甲斐 千尋 ②	○	2	—	6	○	3	木村 薫 ②
		7	府木 梢江 ①	○	1	—	2	7	大野木 希 ②		
S3	8	都野川 遥菜 ②	○	1	—	2	7	大野木 希 ②			
No.	9001	1	広陵	3	—	0	33	安田女子			
2	位	S2	1	岡田 優香 ②	○	6	—	0	1	岸 由美香 ②	
		D2	4	山本 采夏 ①	○	3	—	5	2	原田 万莉彩 ②	
		7	渡壁 莉子 ②	○	6	—	0	4	高田 郁花 ②		
1	位	S3	2	河本 鈴香 ①	○	6	—	0	4	峯岡 綾美 ②	
		D3	5	平野 真優 ②	○	2	—	5	7	大野木 希 ②	
		6	平本 花葉子 ②	○	6	—	0	9	林 惠未 ②		
S4	3	永嶋 遥 ②	○	6	—	3	5	林 奈津美 ②			

第37回全国選抜高校テニス大会 中国地区大会 広島県代表
 1位 広島市立美鈴が丘高等学校
 2位 広陵高等学校