

平成26年度 全国選抜高校テニス大会 京都府予選  
男子

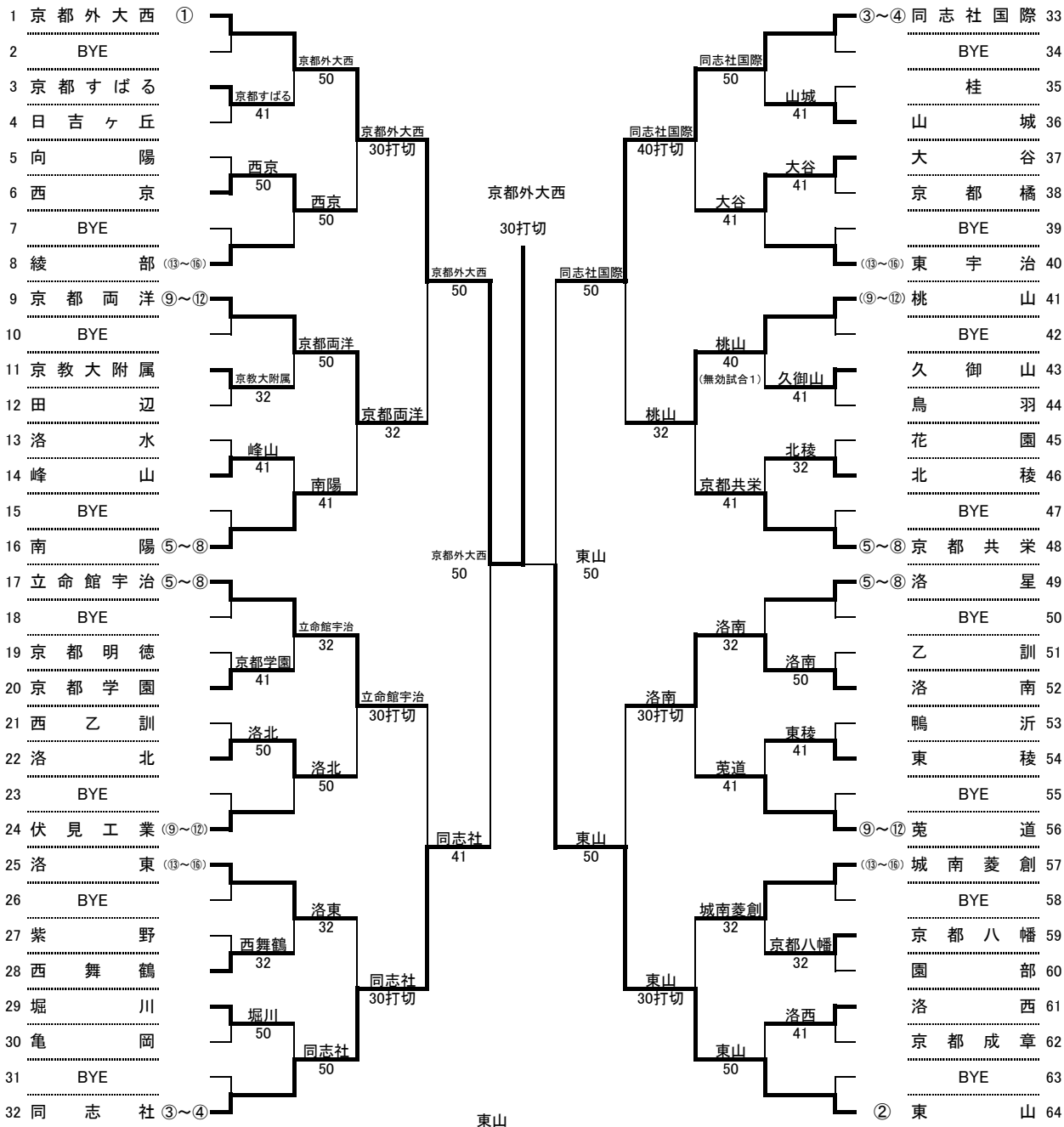

◆2~3位決定戦

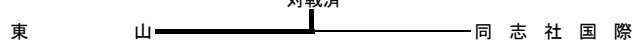

◆3~4位決定戦

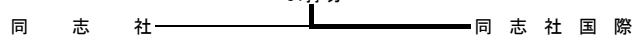

◆5~8位決定戦

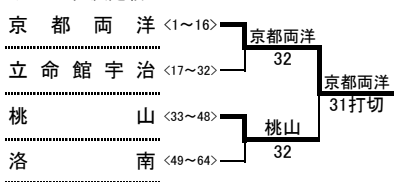

◆7~8位決定戦

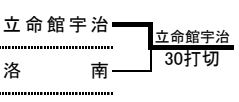

◆最終順位

1位	京都外大西
2位	東山
3位	同志社国際
4位	同志社
5位	京都両洋
6位	桃山
7位	立命館宇治
8位	洛南

シード順位	1	2	3	4	5	6	7	8
	京都外大西	東山	同志社国際	同志社	立命館宇治	京都共栄	洛星	南陽
	9	10	11	12	13	14	15	16
	京都両洋	菟道	—	—	—	—	—	—



平成26年度 全国高校選抜テニス大会京都府大会  
男子の部  
対戦詳細記録

◆F(決勝戦)＜8プロセットマッチ＞

学校名	京都外大西	◎	3	VS	0	東山
S1	高村 烈司②	○	8 ( )	3		福盛 武留②
D1	岩村 優友②	○	8 ( )	2		山本 悠樹②
	家邊 聖治②					牧野 聖矢②
S2	塩井 岳①	○	8 ( )	4		深井 圭②
D2	石本 龍吾②	○	6 ( 打切)	6		石橋 拓巳②
	寺尾 紘輝②					中井 悠仁①
S3	平山 浩大②	○	4 ( 打切)	0		成子 潤②

◆SF(準決勝)＜8プロセットマッチ＞

学校名	京都外大西	◎	5	VS	0	同志社
S1	高村 烈司②	○	8 ( )	0		中村 隆亮②
D1	岩村 優友②	○	8 ( )	3		平子 諒一②
	家邊 聖治②					越後 陸②
S2	塩井 岳①	○	8 ( )	4		井上 峻志①
D2	石本 龍吾②	○	8 ( )	3		西谷 俊治①
	寺尾 紘輝②					永島 剛②
S3	平山 浩大②	○	8 ( )	1		杉原 史宇①

学校名	同志社国際	◎	0	VS	5	東山
S1	藤井 颯大①	○	4 ( )	8		福盛 武留②
D1	山本 秀作②	○	3 ( )	8		山羽 貴友輝②
	野村 大志②					山本 悠樹②
S2	藤尾 伸也②	○	2 ( )	8		深井 圭②
D2	川田 翼①	○	2 ( )	8		成子 潤②
	大橋 秀紀②					石橋 拓巳②
S3	西村 修平①	○	6 ( )	8		中井 悠仁①

◆QF＜8プロセットマッチ＞

学校名	京都外大西	◎	5	VS	0	京都両洋
S1	高村 烈司②	○	8 ( )	0		此谷 明紘①
D1	岩村 優友②	○	8 ( )	2		宮本 義次①
	家邊 聖治②					宇谷 凌②
S2	塩井 岳①	○	8 ( )	0		西村 蓮①
D2	石本 龍吾②	○	8 ( )	0		溝淵 大貴②
	寺尾 紘輝②					田中 陽大②
S3	平山 浩大②	○	8 ( )	0		赤松 晴弥①

学校名	立命館宇治	◎	1	VS	4	同志社
S1	網干 亮太②	○	8 ( )	6		中村 隆亮②
D1	岩瀬 健志①	○	3 ( )	8		井上 峻志①
	大東 巧実②					西谷 俊治①
S2	木村 紘②	○	6 ( )	8		杉原 史宇①
D2	志水 幸太②	○	6 ( )	8		永島 剛②
	中家 詢介②					越後 陸②
S3	佐田 恵一朗①	○	5 ( )	8		平子 諒一②

◆5～8位決定戦＜4ゲームマッチ＞

学校名	京都両洋	◎	3	VS	2	立命館宇治
S1	此谷 明紘①	○	4 ( )	0		網干 亮太②
D1	宮本 義次①	○	5 ( 4 )	4		岩瀬 健志①
	宇谷 凌②					大東 巧実②
S2	西村 蓮①	○	2 ( )	4		木村 紘②
D2	溝淵 大貴②	○	1 ( )	4		志水 幸太②
	田中 陽大②					中家 詢介②
S3	赤松 晴弥①	○	5 ( )	3		佐田 恵一朗①

◆5～6位決定戦＜4ゲームマッチ＞

学校名	京都両洋	◎	3	VS	1	桃山
S1	此谷 明紘①	○	4 ( )	0		橋 優心②
D1	宮本 義次①	○	4 ( )	2		中西 亘②
	宇谷 凌②					橋 智之②
S2	西村 蓮①	○	4 ( )	0		田中 祐輔②
D2	溝淵 大貴②	○	1 ( )	4		矢野 海渡②
	田中 陽大②					林 翔太②
S3	赤松 晴弥①	○	2 ( 打切)	1		石井 祥②

◆2～3位順位決定戦＜8プロセットマッチ＞

学校名	東山	◎	VS	同志社国際
S1				
D1				
S2				
D2				
S3				

本戦で対戦済のため

※本戦ドローにて対戦済みの場合は、その結果を尊重し、再試合はおこなわない。

◆3～4位順位決定戦＜8プロセットマッチ＞

学校名	同志社	◎	1	VS	3	同志社国際
S1	井上 峻志①	○	7 ( )	9		山本 秀作②
D1	中村 隆亮②	○	8 ( )	3		藤尾 伸也②
	永島 剛②					川田 翼①
S2	杉原 史宇①	○	3 ( )	8		西村 修平①
D2	平子 諒一②	○	4 ( )	8		藤井 颯大①
	越後 陸②					大橋 秀紀②
S3	西谷 俊治①	○	3 ( 打切)	5		野村 大志②

学校名	同志社国際	◎	5	VS	0	桃山
S1	藤井 颯大①	○	8 ( )	1		橋 優心②
D1	藤尾 伸也②	○	8 ( )	6		中西 亘②
	川田 翼①					矢野 海渡②
S2	山本 秀作②	○	8 ( )	2		田中 祐輔②
D2	野村 大志②	○	8 ( )	3		林 翔太②
	大橋 秀紀②					伊藤 大珠②
S3	西村 修平①	○	8 ( )	3		橋 智之②

学校名	洛南	◎	0	VS	5	東山
S1	宮下 輝②	○	1 ( )	8		福盛 武留②
D1	岩瀬 健志①	○	1 ( )	8		山羽 貴友輝②
	原 章一郎②					山本 悠樹②
S2	吉弘 晃②	○	0 ( )	8		深井 圭②
D2	首藤 大佑②	○	0 ( )	8		石橋 拓巳②
	福岡 拓也②					中井 悠仁①
S3	中島 裕貴②	○	1 ( )	8		成子 潤②

学校名	桃山	◎	3	VS	2	洛南
S1	橋 優心②	○	1 ( )	4		宮下 輝②
D1	中西 亘②	○	5 ( )	3		岩瀬 健志①
	矢野 海渡②					原 章一郎②
S2	田中 祐輔②	○	4 ( )	1		吉弘 晃②
D2	林 翔太②	○	2 ( )	4		首藤 大佑②
	伊藤 大珠②					福岡 拓也②
S3	橋 智之②	○	4 ( )	2		中島 裕貴②

◆7～8位決定戦＜4ゲームマッチ＞

学校名	立命館宇治	◎	3	VS	0	洛南
S1	網干 亮太②	○	4 ( )	1		宮下 輝②
D1	岩瀬 健志①	○	4 ( )	0		首藤 大佑②
	大東 巧実②					福岡 拓也②
S2	木村 紘②	○	4 ( )	1		原 章一郎②
D2	志水 幸太②	○	0 ( 打切)	1		岩瀬 健志①
	中家 詢介②					吉弘 晃②
S3	佐田 恵一朗①	○	1 ( 打切)	0		中島 裕貴②

平成26年度 全国高校選抜テニス大会京都府大会  
女子の部  
対戦詳細記録

◆F(決勝戦)＜8プロセットマッチ＞

学校名	京都外大西	◎	4	VS	0	同志社女子
S1	大野 菜々子①	○	7 ( 打切 )		4	池内 鈴奈①
D1	井手 梨香子②	○	8 ( )		1	堀井 優花①
	八田 真穂②	○				乾 由乃②
S2	大塚 芽生①	○	8 ( )		1	東出 夏路①
D2	中谷 美紀①	○	8 ( )		1	松本 彩良①
	奥田 日向①	○				小野田 有紗②
S3	越野 菜摘②	○	8 ( )		0	福知 夕佳②

◆SF(準決勝)＜8プロセットマッチ＞

学校名	京都外大西	◎	5	VS	0	同志社
S1	大野 菜々子①	○	8 ( )		0	洲崎 真帆①
D1	井手 梨香子②	○	8 ( )		2	豊田 恭子①
	八田 真穂②	○				上田 真由①
S2	大塚 芽生①	○	8 ( )		0	豊福 日向子②
D2	中谷 美紀①	○	8 ( )		1	平井 久美子①
	奥田 日向①	○				堀 結衣②
S3	越野 菜摘②	○	8 ( )		0	田中 あみ②

学校名	華頂女子	◎	1	VS	4	同志社女子
S1	津田 菜雪②	○	4 ( )		8	池内 鈴奈①
D1	山田 莉穂①	○	4 ( )		8	松本 彩良①
	石倉 由麻①	○				小野田 有紗②
S2	佐々木 葵①	○	1 ( )		8	東出 夏路①
D2	白鳥 翠②	○	2 ( )		8	乾 由乃②
	関 瑞稀②	○				河原 なな子②
S3	榎田 美愛②	○	8 ( )		0	福知 夕佳②

◆QF＜8プロセットマッチ＞

学校名	京都外大西	◎	5	VS	0	山城
S1	大野 菜々子①	○	8 ( )		0	野田 みなみ②
D1	井手 梨香子②	○	8 ( )		0	西尾 菜々子②
	八田 真穂②	○				増田 知穂②
S2	大塚 芽生①	○	8 ( )		2	鳥居 里咲②
D2	中谷 美紀①	○	8 ( )		0	三宅 真衣花①
	奥田 日向①	○				上茶谷 泉水①
S3	越野 菜摘②	○	8 ( )		1	谷口 磨世②

学校名	同志社	◎	3	VS	2	立命館宇治
S1	杉原 帆波①	○	0 ( )		8	川島 愛②
D1	洲崎 真帆①	○	8 ( )		0	中尾 真菜①
	藤原 皇月①	○				小野 夏奈未①
S2	豊田 恭子①	○	8 ( )		2	山本 凧紗
D2	豊福 日向子②	○	8 ( )		1	中川 茉那②
	上田 真由①	○				氷室 光望①
S3	平井 久美子①	○	4 ( )		8	四方 里紗子②

◆5～8位決定戦＜4ゲームマッチ＞

学校名	山城	◎	3	VS	2	立命館宇治
S1	野田 みなみ②	○	4 ( )		0	川島 愛②
D1	西尾 菜々子②	○	2 ( )		4	山本 凧紗
	増田 知穂②	○				四方 里紗子②
S2	鳥居 里咲②	○	4 ( )		0	氷室 光望①
D2	三宅 真衣花①	○	1 ( )		4	中尾 真菜①
	上茶谷 泉水①	○				中川 茉那②
S3	谷口 磨世②	○	4 ( )		2	小野 夏奈未①

◆5～6位決定戦＜4ゲームマッチ＞

学校名	山城	◎	4	VS	0	同志社国際
S1	野田 みなみ②	○	4 ( )		0	奥田 綾子②
D1	西尾 菜々子②	○	4 ( )		0	山内 梨瑚②
	増田 知穂②	○				大塚 みづき②
S2	鳥居 里咲②	○	4 ( )		1	安川 千尋②
D2	三宅 真衣花①	○	2 ( 打切 )		2	小浜 菜月②
	上茶谷 泉水①	○				平井 美紗②
S3	谷口 磨世②	○	4 ( )		0	カ丸 ころろ①

◆2～3位順位決定戦＜8プロセットマッチ＞

学校名	同志社女子	VS	華頂女子
S1	本戦で対戦済のため		
D1			
S2			
D2			
S3			

※本戦ドローにて対戦済みの場合は、その結果を尊重し、再試合はおこなわない。

◆3～4位順位決定戦＜8プロセットマッチ＞

学校名	同志社	◎	2	VS	3	華頂女子
S1	洲崎 真帆①	○	4 ( )		8	津田 菜雪②
D1	豊福 日向子②	○	9 ( 2 )		8	山田 莉穂①
	上田 真由①	○				石倉 由麻①
S2	豊田 恭子①	○	3 ( )		8	佐々木 葵①
D2	藤原 皇月①	○	8 ( )		1	白鳥 翠②
	堀 結衣②	○				関 瑞稀②
S3	平井 久美子①	○	2 ( )		8	榎田 美愛②

学校名	華頂女子	◎	4	VS	1	大谷
S1	津田 菜雪②	○	8 ( )		0	大石 麻琴②
D1	佐々木 葵①	○	8 ( )		3	村田 晴佳②
	白鳥 翠②	○				古谷 夏実②
S2	榎田 美愛②	○	8 ( )		0	錦部 清織②
D2	山田 莉穂①	○	8 ( )		1	下岡 寧々②
	石倉 由麻①	○				山内 絢野①
S3	関 瑞稀②	○	1 ( )		8	岡根 みなみ②

学校名	同志社国際	◎	0	VS	5	同志社女子
S1	奥田 綾子②	○	2 ( )		8	池内 鈴奈①
D1	山内 梨瑚②	○	7 ( )		9	村田 晴佳②
	大塚 みづき②	○				小野田 有紗②
S2	安川 千尋②	○	1 ( )		8	東出 夏路①
D2	平井 美紗②	○	0 ( )		8	福知 夕佳②
	榎田 アンナ②	○				乾 由乃②
S3	大柿 美菜子①	○	0 ( )		8	松本 彩良①

学校名	大谷	◎	0	VS	3	同志社国際
S1	大石 麻琴②	○	0 ( )		4	奥田 綾子②
D1	村田 晴佳②	○	0 ( )		4	山内 梨瑚②
	古谷 夏実②	○				大塚 みづき②
S2	錦部 清織②	○	3 ( 打切 )		3	カ丸 ころろ①
D2	下岡 寧々②	○	1 ( )		4	小浜 菜月②
	成川 安奈②	○				榎田 アンナ②
S3	岡根 みなみ②	○	4 ( 打切 )		2	大柿 美菜子①

◆7～8位決定戦＜4ゲームマッチ＞

学校名	立命館宇治	◎	4	VS	0	大谷
S1	川島 愛②	○	4 ( )		0	大石 麻琴②
D1	中尾 真菜①	○	2 ( 打切 )		1	村田 晴佳②
	中川 茉那②	○				古谷 夏実②
S2	山本 凧紗	○	4 ( )		0	錦部 清織②
D2	氷室 光望①	○	4 ( )		0	下岡 寧々②
	小野 夏奈未①	○				成川 安奈②
S3	四方 里紗子②	○	4 ( )		0	岡根 みなみ②