

平成26(2014)年度 神奈川県高等学校新人テニス大会 男子団体の部
兼 全国選抜高等学校テニス大会神奈川県大会

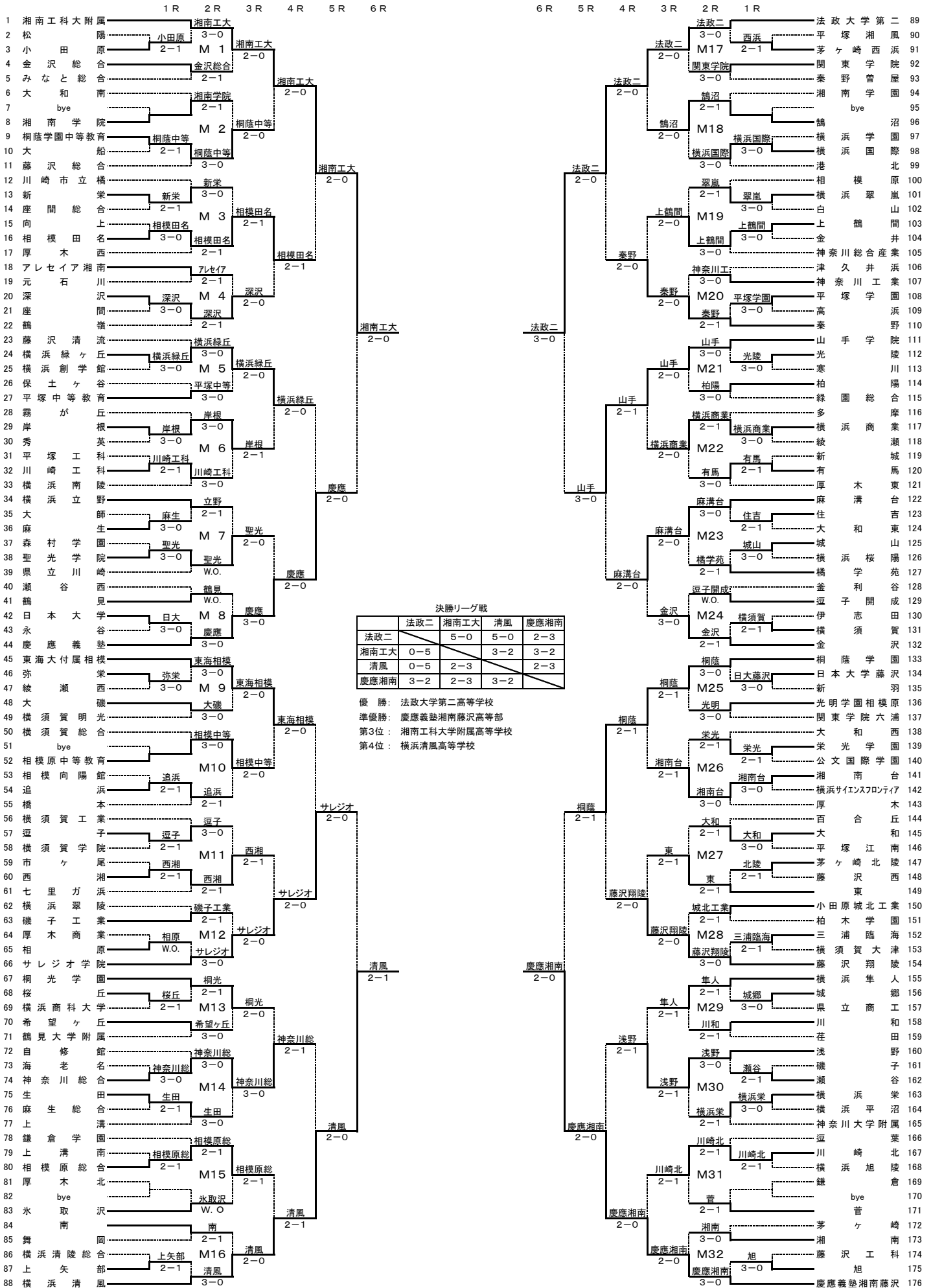

決勝リーグ戦

	法政二	湘南工大	清風	慶應湘南
法政二		5-0	5-0	2-3
湘南工大	0-5		3-2	3-2
清風	0-5	2-3		2-3
慶應湘南	3-2	2-3	3-2	

優勝: 法政大学第二高等学校
準優勝: 慶應義塾湘南藤沢高等部
第3位: 湘南工科大学附属高等学校
第4位: 横浜清風高等学校

平成26(2014)年度 神奈川県高等学校新人テニス大会団体の部 決勝リーグ戦 (男子)

兼 全国選抜高等学校テニス大会神奈川県大会

	A 法政大学第二	B 湘南工科大附属	C 横浜清風	D 慶應義塾湘南藤沢	勝敗	順位
A 法政大学第二		5 - 0 S1 6 - 4 D1 6 - 0 S2 7 - 5 D2 7 - 6(8) S3 7 - 5	5 - 0 S1 6 - 4 D1 6 - 0 S2 6 - 1 D2 6 - 2 S3 6 - 4	2 - 3 S1 6(5) - 7 D1 6 - 0 S2 6 - 0 D2 3 - 6 S3 4 - 6	2勝1敗 勝ち試合数12	優勝
B 湘南工科大附属	0 - 5 S1 4 - 6 D1 0 - 6 S2 5 - 7 D2 6(8) - 7 S3 5 - 7		3 - 2 S1 3 - 6 D1 6 - 3 S2 6 - 2 D2 6 - 1 S3 6(3) - 7	3 - 2 S1 2 - 6 D1 6 - 4 S2 6 - 0 D2 4 - 6 S3 6 - 3	2勝1敗 勝ち試合数 6	第3位
C 横浜清風	0 - 5 S1 4 - 6 D1 0 - 6 S2 1 - 6 D2 2 - 6 S3 4 - 6	2 - 3 S1 6 - 3 D1 3 - 6 S2 2 - 6 D2 1 - 6 S3 7 - 6(3)		2 - 3 S1 6 - 4 D1 4 - 6 S2 6 - 3 D2 2 - 6 S3 2 - 6	3敗	第4位
D 慶應義塾湘南藤沢	3 - 2 S1 7 - 6(5) D1 0 - 6 S2 0 - 6 D2 6 - 3 S3 6 - 4	2 - 3 S1 6 - 2 D1 4 - 6 S2 0 - 6 D2 6 - 4 S3 3 - 6	3 - 2 S1 4 - 6 D1 6 - 4 S2 3 - 6 D2 6 - 2 S3 6 - 2		2勝1敗 勝ち試合数 8	準優勝

A 法政大学第二 5 - 0 B 湘南工科大附属 C 横浜清風 2 - 3 D 慶應義塾湘南藤沢

S1 石澤祐輝(2年)	6 - 4	野口莉央(1年)	S1 加藤彰馬(2年)	6 - 4	福田真大(2年)
D1 土方佑太(2年)	6 - 0	落合健太郎(1年)	D1 小平陸王(2年)	4 - 6	吉村祥一朗(2年)
S2 峰岸晃希(2年)	7 - 5	渡辺敦也(2年)	S2 高見澤岳飛(1年)	6 - 3	安藤尚道(1年)
D2 村山恭平(2年)	7 - 6(8)	浪瀬聡太(1年)	D2 園部純大(2年)	2 - 6	藤岡仁(1年)
S3 日尾亮太(2年)	7 - 5	井沼太一(2年)	S3 高木結生(1年)	2 - 6	堀内啓吾(2年)
		高橋和宏(1年)			下村樹生(2年)
		竹内士瑛伊(1年)			

A 法政大学第二 5 - 0 C 横浜清風 B 湘南工科大附属 3 - 2 D 慶應義塾湘南藤沢

S1 石澤祐輝(2年)	6 - 4	加藤彰馬(2年)	S1 野口莉央(1年)	2 - 6	福田真大(2年)
D1 土方佑太(2年)	6 - 0	園部純大(2年)	D1 落合健太郎(1年)	6 - 4	吉村祥一朗(2年)
S2 峰岸晃希(2年)	6 - 1	安保良映(2年)	D2 渡辺敦也(2年)	6 - 0	堀内啓吾(2年)
D2 村山恭平(2年)	6 - 2	小平陸王(2年)	S2 浪瀬聡太(1年)	6 - 0	安藤尚道(1年)
S3 日尾亮太(2年)	6 - 4	荒木陽太(2年)	D2 井沼太一(2年)	4 - 6	藤岡仁(1年)
		宮崎優作(1年)	S3 高橋和宏(1年)	6 - 3	日下部健吾(2年)
		高見澤岳飛(1年)			下村樹生(2年)

A 法政大学第二 2 - 3 D 慶應義塾湘南藤沢 B 湘南工科大附属 3 - 2 C 横浜清風

S1 石澤祐輝(2年)	6(5) - 7	福田真大(2年)	S1 野口莉央(1年)	3 - 6	加藤彰馬(2年)
D1 土方佑太(2年)	6 - 0	吉村祥一朗(2年)	D1 落合健太郎(1年)	6 - 3	荒木陽太(2年)
S2 峰岸晃希(2年)	6 - 0	堀内啓吾(2年)	D2 渡辺敦也(2年)	6 - 2	宮崎優作(1年)
D2 村山恭平(2年)	3 - 6	安藤尚道(1年)	S2 浪瀬聡太(1年)	6 - 1	小平陸王(2年)
S3 日尾亮太(2年)	4 - 6	藤岡仁(1年)	D2 井沼太一(2年)	6 - 1	園部純大(2年)
		日下部健吾(2年)	S3 高橋和宏(1年)	6(3) - 7	高木結生(1年)
		下村樹生(2年)			高見澤岳飛(1年)

平成26(2014)年度 神奈川県高等学校新人テニス大会 女子団体の部
兼 全国選抜高等学校テニス大会神奈川県大会

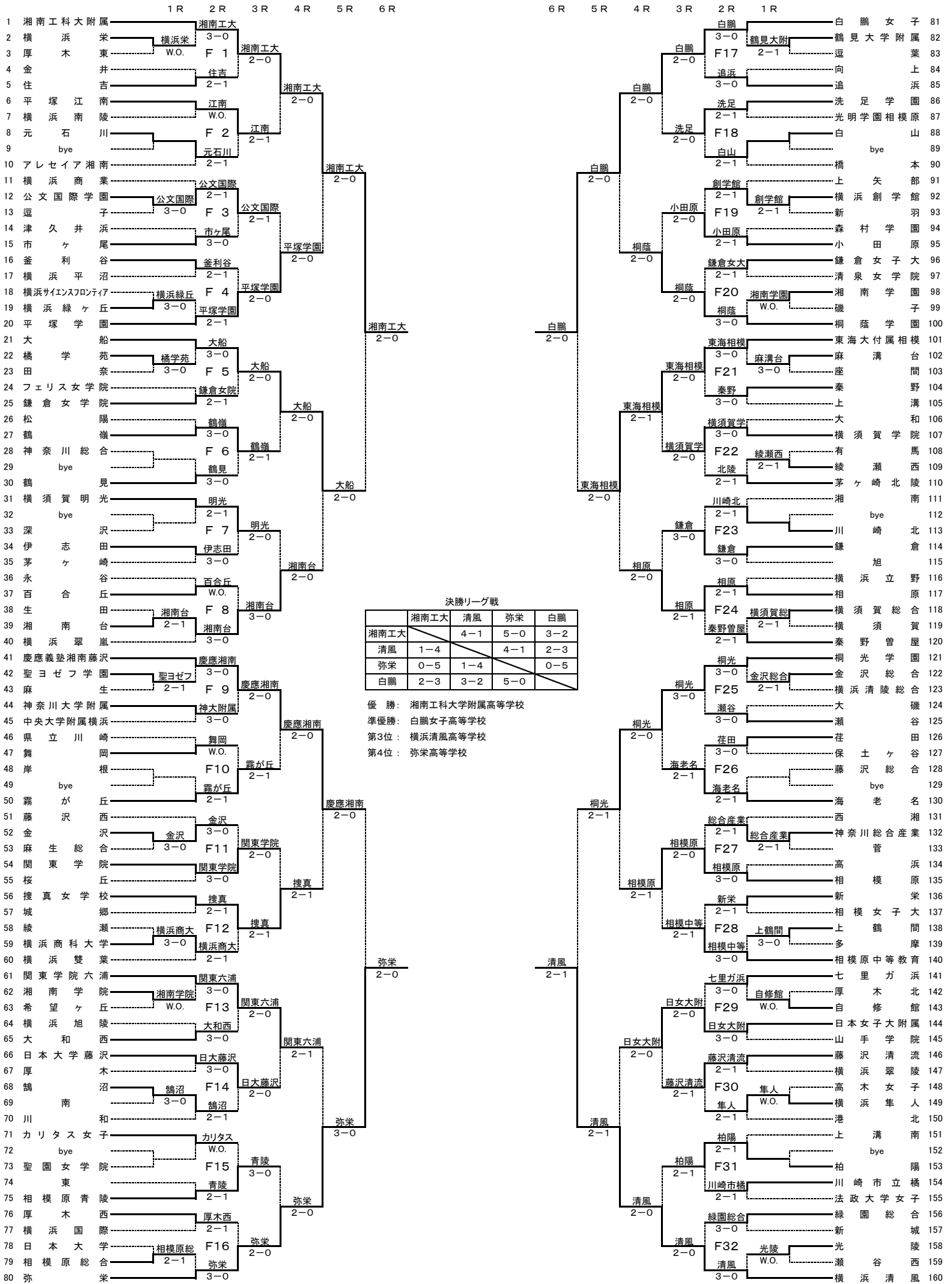

決勝リーグ戦

	湘南工大	清風	弥栄	白鷺
湘南工大	-	4-1	5-0	3-2
清風	1-4	-	4-1	2-3
弥栄	0-5	1-4	-	0-5
白鷺	2-3	3-2	5-0	-

優勝: 湘南工科大学附属高等学校
準優勝: 白鷺女子高等学校
第3位: 横浜清風高等学校
第4位: 弥栄高等学校

平成26(2014)年度 神奈川県高等学校新人テニス大会団体の部 決勝リーグ戦 (女子)

兼 全国選抜高等学校テニス大会神奈川県大会

	A 湘南工科大附属	B 横浜清風	C 弥栄	D 白鷗女子	勝敗	順位
A 湘南工科大附属		4 - 1 S1 6 - 2 D1 6 - 1 S2 6(2) - 7 D2 6 - 0 S3 6 - 2	5 - 0 S1 6 - 3 D1 6 - 0 S2 6 - 3 D2 6 - 2 S3 6 - 4	3 - 2 S1 6 - 2 D1 6(2) - 7 S2 6 - 1 D2 6 - 2 S3 4 - 6	3勝	優勝
B 横浜清風	1 - 4 S1 2 - 6 D1 1 - 6 S2 7 - 6(2) D2 0 - 6 S3 2 - 6		4 - 1 S1 6 - 0 D1 6 - 4 S2 6 - 4 D2 7 - 5 S3 2 - 6	2 - 3 S1 6 - 3 D1 2 - 6 S2 6 - 1 D2 1 - 6 S3 0 - 6	1勝2敗	第3位
C 弥栄	0 - 5 S1 3 - 6 D1 0 - 6 S2 3 - 6 D2 2 - 6 S3 4 - 6	1 - 4 S1 0 - 6 D1 4 - 6 S2 4 - 6 D2 5 - 7 S3 6 - 2		0 - 5 S1 2 - 6 D1 1 - 6 S2 4 - 6 D2 0 - 6 S3 3 - 6	3敗	第4位
D 白鷗女子	2 - 3 S1 2 - 6 D1 7 - 6(2) S2 1 - 6 D2 2 - 6 S3 6 - 4	3 - 2 S1 3 - 6 D1 6 - 2 S2 1 - 6 D2 6 - 1 S3 6 - 0	5 - 0 S1 6 - 2 D1 6 - 1 S2 6 - 4 D2 6 - 0 S3 6 - 3		2勝1敗	準優勝

A 湘南工科大附属 4 - 1 B 横浜清風 C 弥栄 0 - 5 D 白鷗女子

S1 鎌田 琴衣(2年)	6 - 2	鈴木 舞(2年)	S1 山田 麻梨乃(2年)	2 - 6	望月 菜々子(1年)
D1 木村 有希(2年)	6 - 1	池田 珠公(2年)	D1 岩岡 沙耶(2年)	1 - 6	加治 成美(1年)
S2 原口 沙絵(2年)	6(2) - 7	早川 美咲(2年)	D1 桂 仁奈(2年)	4 - 6	野口 優那(1年)
D2 木下 瑠萌(1年)	6 - 0	吉田 百花(1年)	S2 渡邊 芙美(2年)	0 - 6	山本 久美子(2年)
S3 那須 麗(1年)	6 - 2	齋藤 玲(2年)	D2 前田 直緒(2年)	3 - 6	クリスチャン 凜(2年)
		大野 結以(1年)	D2 吉山 麻衣(2年)		吉原 暖乃(1年)
		嶋野 稜子(2年)	S3 伊吹 美紅(1年)		長野 瑞季(1年)

A 湘南工科大附属 5 - 0 C 弥栄 B 横浜清風 2 - 3 D 白鷗女子

S1 鎌田 琴衣(2年)	6 - 3	山田 麻梨乃(2年)	S1 鈴木 舞(2年)	6 - 3	望月 菜々子(1年)
D1 福田 夏菜(2年)	6 - 0	岩岡 沙耶(2年)	D1 池田 珠公(2年)	2 - 6	加治 成美(1年)
S2 原口 沙絵(2年)	6 - 3	桂 仁奈(2年)	D1 山田 真帆(1年)	6 - 1	野口 優那(1年)
D2 木村 有希(2年)	6 - 2	渡邊 芙美(2年)	S2 吉田 百花(1年)	1 - 6	山本 久美子(2年)
S3 那須 麗(1年)	6 - 4	永松 風音(2年)	D2 嶋野 稜子(2年)	0 - 6	クリスチャン 凜(2年)
		吉山 麻衣(2年)	D2 齋藤 玲(2年)		吉原 暖乃(1年)
		伊吹 美紅(1年)	S3 治武 彩乃(2年)		長野 瑞季(1年)

A 湘南工科大附属 3 - 2 D 白鷗女子 B 横浜清風 4 - 1 C 弥栄

S1 鎌田 琴衣(2年)	6 - 2	山本 久美子(2年)	S1 鈴木 舞(2年)	6 - 0	山田 麻梨乃(2年)
D1 福田 夏菜(2年)	6(2) - 7	望月 菜々子(1年)	D1 池田 珠公(2年)	6 - 4	岩岡 沙耶(2年)
S2 原口 沙絵(2年)	6 - 1	クリスチャン 凜(2年)	D1 嶋野 稜子(2年)	6 - 4	桂 仁奈(2年)
D2 木村 有希(2年)	6 - 2	長野 瑞季(1年)	S2 吉田 百花(1年)	7 - 5	渡邊 芙美(2年)
S3 那須 麗(1年)	4 - 6	吉原 暖乃(1年)	D2 齋藤 玲(2年)	2 - 6	永松 風音(2年)
		野口 優那(1年)	D2 大野 結以(1年)		前田 直緒(2年)
		加治 成美(1年)	S3 山田 真帆(1年)		伊吹 美紅(1年)