

平成26年度（第36回）

# 山形県高等学校新人テニス大会

兼東北選抜高校テニス大会山形県予選会

## 結 果

10月	4日（土）	10：30	監督会議
		10：45	開会式
		11：00	競技開始（団体戦）
10月	5日（日）	9：00	競技開始（個人戦）
		15：00	閉会式（予定）

会 場 県総合運動公園テニスコート

主 催 山形県高等学校体育連盟 山形県教育委員会  
(公財) 山形県体育協会

共 催 天童市

主 管 山形県高等学校体育連盟テニス専門部  
村山地区高等学校体育連盟 山形県テニス協会

男子団体戦 登録選手一覧(14校)

No.	学校名	監督	選手1	学年	選手2	学年	選手3	学年	選手4	学年	選手5	学年	選手6	学年	選手7	学年	選手8	学年	選手9	学年
11	村山産業	小林 貴記	太田 弘樹	①	佐藤 京介	①	平 直也	①	鈴木 翔太	①	飯田 兼有	①	桑原 柱伊	②	○小関 詩都	②	菅江 翔太	①	井上 星南	①
7	酒田光陵	荒井 伸哉	松本 侑也	②	○高橋 航平	②	山木 拓弥	②	阿部 昂太	②	阿部 登生	①	久松 亮太	②	佐々木 翔平	①	清水 嶺	①	池田 紘大	①
1	山形南	芳賀 幸司	渋谷 尚輝	①	○川上 詩音	②	渡辺 黎晏	①	木村 勇斗	①	佐藤 勇気	②	佐藤 開理	①	村上 涼哉	①	清水 一稀	②	富樫 亮介	①
3	荒砥	佐藤 敏行	○佐藤 孝哉	②	安達 健斗	②	加藤 明倫	②	佐竹 英明	②	川原 壮	②	黒澤 椋兵	②	高橋 拓夢	①	樋口 智也	①	井上 敬	②
9	酒田東	池田 憲昭	黒沢 立宜	②	○佐藤 良亮	②	土門 祐貴	②	中村 光	②	堀 隆将	②	齋藤 俊大朗	②	大内 勇輝	②	佐藤 拓実	②	加藤 大輝	②
8	山形東	那須 祐介	青木 正太	②	○緒方 雅真	②	佐藤 愛也	②	秋葉 友輔	①	伊藤 宗文	②	矢野 大嗣	②	佐藤 譲	②	仲島 謙	②	三浦 修志	①
6	山本学園	渡部 隆一	齋藤 一希	①	遠藤 央将	①	原田 理哉	①	五位野 史羅	①	矢萩 里空	①	押野 雄太	①	○菅原 廣平	②	丸森 玲音	②	新宮 大	②
4	山形工業	鈴木 智夫	清水 嶺	①	會田 彪流	①	○奥山 泰生	②	長岡 怜	①	小野 貴佳	②	高梨 凌	②	高橋 宏誓	②	東海林 洵	②	齋藤 有矢	②
12	庄内農業	土門 涉	○樋渡 卓哉	②	石井 志憂	②	本間 克幸	②	後藤 歩	②	金内 瑞生	②	井上 貴博	②	太田 秀樹	②	去渡 敬昭	①	難波 匠	①
2	寒河江工業	増子 要一	○國井 翼	②	佐藤 慎晃	②	鈴木 誠二	②	後藤 健太	②	大滝 一心	①	小埜 慎一郎	②	星野 龍生	②	渡辺 翼	②	室岡 拓実	②
13	寒河江	河野 崇	児玉 和也	①	阿部 聖弥	②	○佐竹 智康	②	布施 丈	①	松本 雄治	①	陶山 雄太	①	増川 史朗	①	日塔 陸	①	秋葉 隼佑	①
14	日大山形	国府方 雅晴	熊坂 拓哉	①	○安孫子 良介	②	西塚 功亮	①	工藤 隆輝	①	佐藤 究	②	菅井 英太	②	中村 周平	②	阿部 紘堯	①	富塚 瑠士	②
5	米沢中央	小林 敬二	○金子 純平	②	小形 幸之介	②	太田 陽己	②	佐藤 裕道	①	遠藤 大樹	②	竹田 晴輝	②	鈴木 拓人	①	阿部 祐汰	①	渡部 光希	②
10	左沢	熊坂 仁	林 竜輝	②	小泉 直紀	①	○相原 涼太	②	秋場 海渡	②	松田 稜太	②	柿崎 勇斗	②	土田 宗一郎	②	鈴木 大悟	①	三浦 悠弥	②

女子団体戦 登録選手一覧(14校)

No.	学校名	監督	選手1	学年	選手2	学年	選手3	学年	選手4	学年	選手5	学年	選手6	学年	選手7	学年	選手8	学年	選手9	学年
10	上山明新館	山崎 昭	鎌上 真綺	①	黒澤 舞子	①	鍋倉 真奈	①	○竹石 美紅	②	松本 理佳	①	佐藤 亜美	①	向田 彩夏	①				
3	荒砥	齋野 延好	○熊坂 智佳	②	高石 岬	②	松田 睦美	①	梅津 優希	①	大石 有紗	①	新野 真希	①	大木 彩花	①				
5	鶴岡北	松木 正和	○佐々木 菜央	②	後藤 香蓮	②	長南 日和	①	佐藤 千夏	①	菅原 亜美	②	石栗 優香	①	安達 亜未	①	樋口 美咲	①	芝田 なるみ	①
11	鶴岡南	鏡 雄一	岸 みどり	②	渡部 満里奈	②	○山口 結衣	②	柴田 真里	①	川村 麗華	①	池田 真琴	②	佐藤 美月	①	水本 琴巳	②	本間 梓	①
9	酒田東	土田 聡子	○菅原 未来	②	高橋 奈々	②	佐藤 ちひろ	①	佐藤 朱	①	田中 丹梨	①	佐藤 芽吹	②	大場 なつみ	①	荒木 盟	①	渡邊 綺音	①
2	酒田西	渡部 久美	和田 彩花	②	石崎 里佳	②	○鈴木 瞳	②	小見山 遥	①	菅原 明日香	②	秋庭 愛	①	佐藤 なな実	①	相蘇 夏海	②	加藤 愛菜	②
4	山形東	池田 正平	○小関 玲奈	②	紺野 菜央	②	高梨 野乃	②	丹治 寛子	②	金内 舞	①	前田 真依	①	谷口 奈生	①	小野 歩香	①	足垣 春菜	①
8	山本学園	安元 昭	渡部 かな子	①	○松本 華奈乃	②	山口 舞	②	奥山 千尋	②	黒田 千聖	②	川田 怜奈	②	渡辺 梨奈	①	星野 のぞみ	①	菊地 舞衣歌	①
1	日大山形	高木 直哉	武田 茉里香	②	大泉 夏実	①	○鈴木 琴音	②	土佐林 弥生	①	岡崎 利早子	①	ライオン シャバ	①	村岡 瑠奈	①				
6	山形学院	今野 潔	○小池 里菜	②	佐藤 亜美	②	伊藤 浩子	②	鈴木 未穂奈	②	石黒 瑞季	②	安彦 美幸	①	吉田 眞生	①	銅白 樹里亜	①		
7	酒田光陵	櫻井 敬士	佐々木 愛	②	小笠原 明夢	①	菅原 瑠奈	①	齋藤 春奈	②	○関谷 百華	②	五十嵐 円花	②	渡会 彩花	②	十川 美樹	②	齋藤 桃佳	②
14	寒河江	木村 剛	柏倉 葉月	①	田中 愛美	①	佐藤 梓	②	○中川 美希	②	仲嶋麻衣	②	白林 野花	①	高橋 悠	②	猪倉 妃那	①	丸川 美希子	①
13	天童	東海林 啓	森谷 千咲	①	大内 香奈	②	○福西 つやき	②	押切 萌恵	①	菊地 紗菜	②	渋谷 奈那	②	荒木 美帆	②	太田 朱夏	①	滝口 美咲	①
12	米沢中央	青木 藤禎	○大道寺 雪	②	角田 涼音	①	鈴木 まみ	①	鈴木 百合子	①	情野 千帆	①	安部 佑紀	②	佐藤 彩夏	②				

# 男子団体

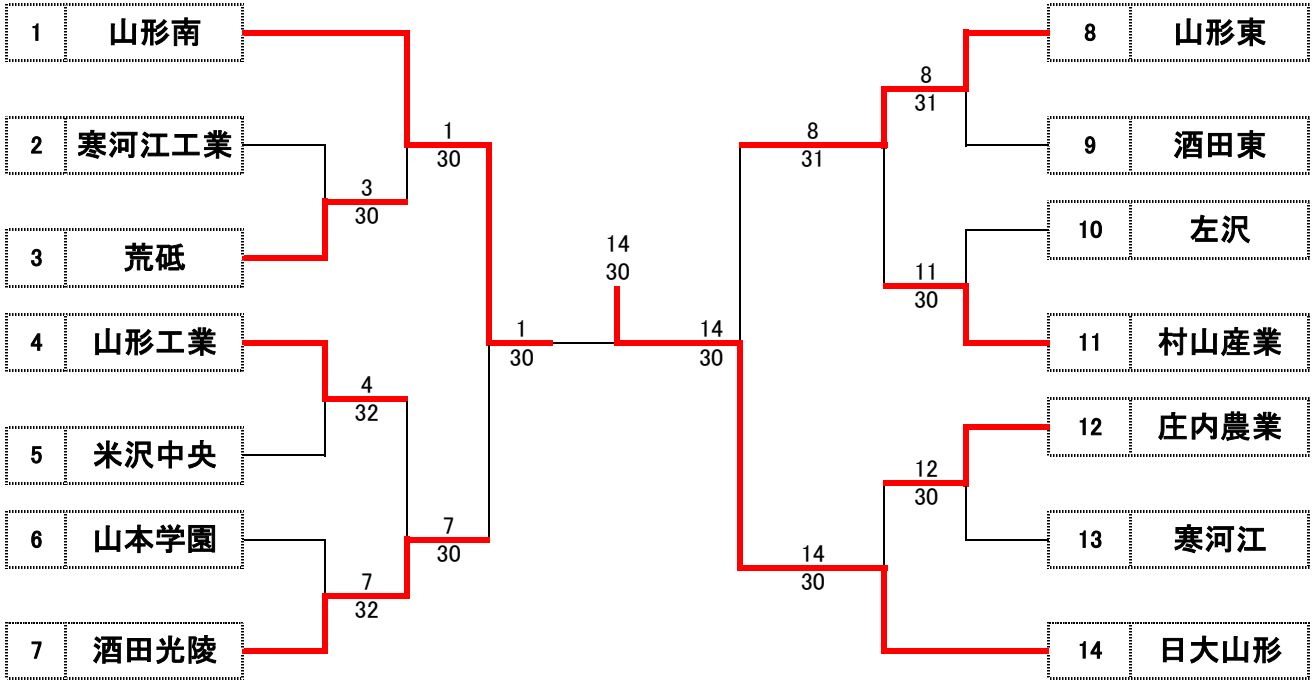

3決

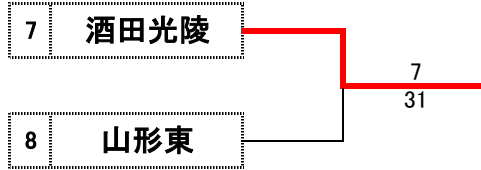

# 女子団体

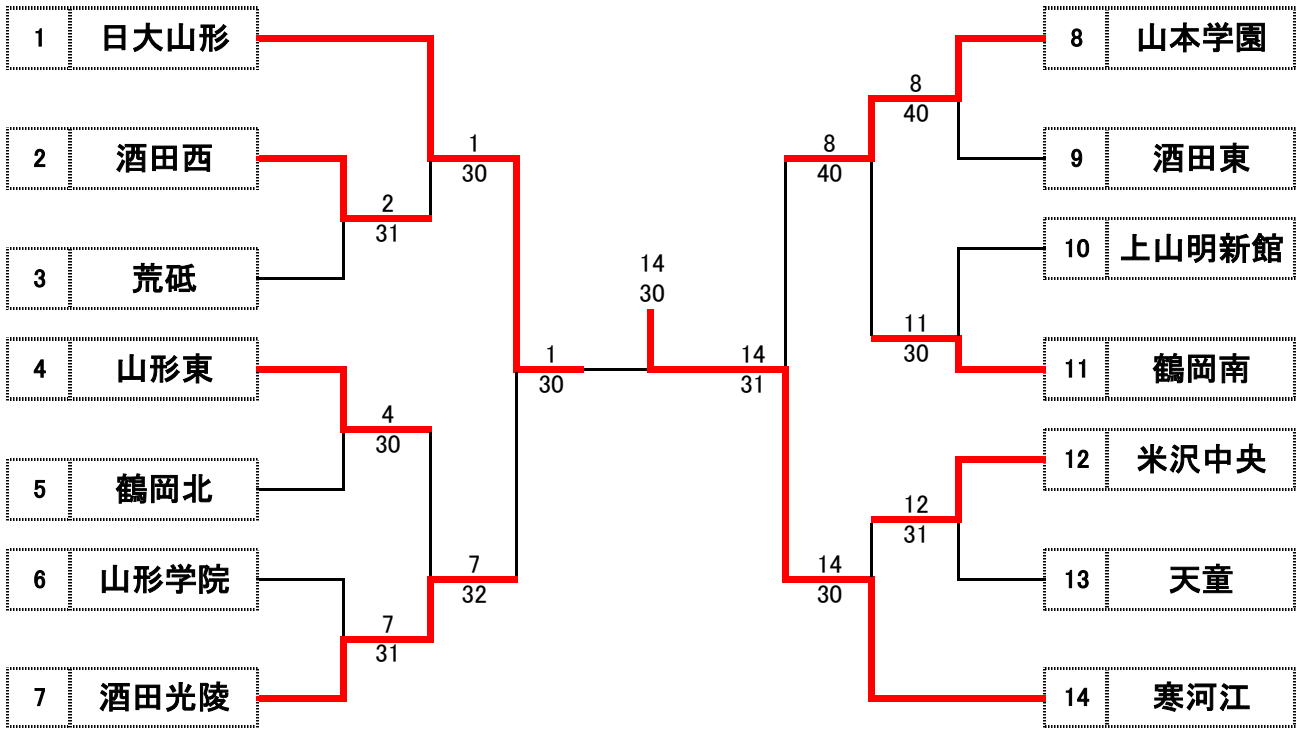

## 3決

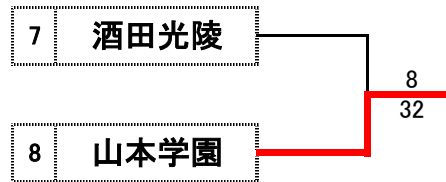

## 2決

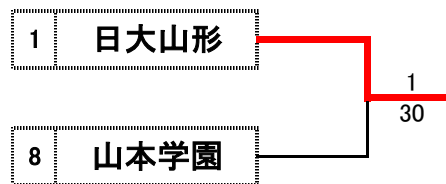

男子団体成績一覧

<b>1R</b>	2	寒河江工業	0 VS 3	3	荒砥	<b>1R</b>	4	山形工業	3 VS 2	5	米沢中央
S1	No. 1	○國井 翼	0 - ⑥	No. 1	○佐藤 孝哉	S1	No. 1	清水 嶺	3 - ⑥	No. 1	○金子 純平
D1	No. 4	後藤 健太 No. 5 大滝 一心	2 - 3(打)	No. 2	安達 健斗 No. 6 黒澤 椋兵	D1	No. 4	長岡 怜 No. 6 高梨 凌	⑥ - 3	No. 4	佐藤 裕道 No. 5 遠藤 大樹
S2	No. 2	佐藤 慎晃	2 - ⑥	No. 3	加藤 明倫	S2	No. 2	會田 彪流	⑥ - 3	No. 2	小形 幸之介
D2	No. 8	渡辺 翼 No. 9 室岡 拓実	1 - ⑥	No. 4	佐竹 英明 No. 7 高橋 拓夢	D2	No. 7	高橋 宏誓 No. 8 東海林 洵	3 - ⑥	No. 3	太田 陽己 No. 7 鈴木 拓人
S3	No. 3	鈴木 誠二	2 - 5(打)	No. 5	川原 壮	S3	No. 3	○奥山 泰生	⑦ - 6(4)	No. 6	竹田 晴輝
<b>1R</b>	6	山本学園	2 VS 3	7	酒田光陵	<b>1R</b>	8	山形東	3 VS 1	9	酒田東
S1	No. 1	齋藤 一希	4 - ⑥	No. 1	松本 侑也	S1	No. 1	青木 正太	⑥ - 4	No. 1	黒沢 立宜
D1	No. 4	五位野 史羅 No. 6 押野 雄太	0 - ⑥	No. 3	山本 拓弥 No. 5 阿部 登生	D1	No. 4	秋葉 友輔 No. 5 伊藤 宗文	4 - ⑥	No. 2	○佐藤 良亮 No. 5 堀 隆将
S2	No. 2	遠藤 央将	⑥ - 4	No. 2	○高橋 航平	S2	No. 2	○緒方 雅真	⑥ - 1	No. 3	土門 祐貴
D2	No. 5	矢萩 里空 No. 8 丸森 玲音	4 - ⑥	No. 7	佐々木 翔平 No. 9 池田 紘大	D2	No. 6	矢野 大嗣 No. 7 佐藤 讓	⑥ - 2	No. 4	中村 光 No. 6 齋藤 俊大朗
S3	No. 3	原田 理哉	⑥ - 2	No. 4	阿部 昂太	S3	No. 3	佐藤 愛也	5 - 6(打)	No. 8	佐藤 拓実
<b>1R</b>	10	左沢	0 VS 3	11	村山産業	<b>1R</b>	12	庄内農業	3 VS 0	13	寒河江
S1	No. 1	林 竜輝	1 - ⑥	No. 1	太田 弘樹	S1	No. 1	○樋渡 卓哉	3 - 3(打)	No. 1	児玉 和也
D1	No. 4	秋場 海渡 No. 9 三浦 悠弥	3 - ⑥	No. 3	平 直也 No. 4 鈴木 翔太	D1	No. 2	石井 志憂 No. 6 井上 貴博	⑥ - 3	No. 4	布施 丈 No. 6 陶山 雄太
S2	No. 2	小泉 直紀	1 - ⑥	No. 2	佐藤 京介	S2	No. 3	本間 克幸	⑥ - 1	No. 2	阿部 聖弥
D2	No. 6	柿崎 勇斗 No. 7 土田 宗一郎	4 - 2(打)	No. 7	○小関 詩都 No. 9 井上 星南	D2	No. 4	後藤 歩 No. 5 金内 瑞生	⑥ - 1	No. 5	松本 雄治 No. 7 増川 史朗
S3	No. 3	○相原 涼太	2 - 4(打)	No. 5	飯田 兼有	S3	No. 8	去渡 敬昭	5 - 2(打)	No. 3	○佐竹 智康
<b>2R</b>	1	山形南	3 VS 0	3	荒砥	<b>2R</b>	4	山形工業	0 VS 3	7	酒田光陵
S1	No. 1	渋谷 尚輝	5 - 2(打)	No. 1	○佐藤 孝哉	S1	No. 1	清水 嶺	1 - ⑥	No. 1	松本 侑也
D1	No. 4	木村 勇斗 No. 5 佐藤 勇氣	⑥ - 0	No. 2	安達 健斗 No. 6 黒澤 椋兵	D1	No. 4	長岡 怜 No. 6 高梨 凌	1 - ⑥	No. 3	山本 拓弥 No. 5 阿部 登生
S2	No. 2	○川上 詩音	⑥ - 1	No. 3	加藤 明倫	S2	No. 2	會田 彪流	1 - 4(打)	No. 2	○高橋 航平
D2	No. 6	佐藤 開理 No. 7 村上 涼哉	⑥ - 4	No. 4	佐竹 英明 No. 7 高橋 拓夢	D2	No. 7	高橋 宏誓 No. 8 東海林 洵	3 - ⑥	No. 7	佐々木 翔平 No. 9 池田 紘大
S3	No. 3	渡辺 黎晏	5 - 2(打)	No. 5	川原 壮	S3	No. 3	○奥山 泰生	4 - 4(打)	No. 4	阿部 昂太
<b>2R</b>	8	山形東	3 VS 1	11	村山産業	<b>2R</b>	12	庄内農業	0 VS 3	14	日大山形
S1	No. 1	青木 正太	⑥ - 1	No. 1	太田 弘樹	S1	No. 1	○樋渡 卓哉	0 - ⑥	No. 1	熊坂 拓哉
D1	No. 4	秋葉 友輔 No. 5 伊藤 宗文	3 - 5(打)	No. 3	平 直也 No. 4 鈴木 翔太	D1	No. 2	石井 志憂 No. 6 井上 貴博	1 - ⑥	No. 4	工藤 隆輝 No. 6 菅井 英太
S2	No. 2	○緒方 雅真	⑥ - 1	No. 2	佐藤 京介	S2	No. 3	本間 克幸	0 - ⑥	No. 2	○安孫子 良介
D2	No. 6	矢野 大嗣 No. 7 佐藤 讓	⑥ - 1	No. 7	○小関 詩都 No. 9 井上 星南	D2	No. 4	後藤 歩 No. 5 金内 瑞生	1 - 5(打)	No. 7	中村 周平 No. 8 阿部 紘堯
S3	No. 3	佐藤 愛也	0 - ⑥	No. 5	飯田 兼有	S3	No. 8	去渡 敬昭	1 - 4(打)	No. 9	富塚 瑠士
<b>SF</b>	1	山形南	3 VS 1	7	酒田光陵	<b>SF</b>	8	山形東	0 VS 3	14	日大山形
S1	No. 1	渋谷 尚輝	⑥ - 0	No. 1	松本 侑也	S1	No. 1	青木 正太	0 - ⑥	No. 1	熊坂 拓哉
D1	No. 4	木村 勇斗 No. 5 佐藤 勇氣	⑥ - 3	No. 3	山本 拓弥 No. 5 阿部 登生	D1	No. 4	秋葉 友輔 No. 5 伊藤 宗文	2 - ⑥	No. 4	工藤 隆輝 No. 6 菅井 英太
S2	No. 2	○川上 詩音	⑥ - 0	No. 2	○高橋 航平	S2	No. 2	○緒方 雅真	0 - ⑥	No. 2	○安孫子 良介
D2	No. 6	佐藤 開理 No. 7 村上 涼哉	0 - 0(打)	No. 7	佐々木 翔平 No. 9 池田 紘大	D2	No. 6	矢野 大嗣 No. 7 佐藤 讓	1 - 1(打)	No. 7	中村 周平 No. 8 阿部 紘堯
S3	No. 3	渡辺 黎晏	1 - 0(打)	No. 4	阿部 昂太	S3	No. 3	佐藤 愛也	0 - 0(打)	No. 3	西塚 功亮
<b>F</b>	1	山形南	0 VS 3	14	日大山形	<b>3決</b>	7	酒田光陵	3 VS 1	8	山形東
S1	No. 1	渋谷 尚輝	1 - ⑥	No. 1	熊坂 拓哉	S1	No. 1	松本 侑也	⑥ - 3	No. 1	青木 正太
D1	No. 4	木村 勇斗 No. 5 佐藤 勇氣	5 - ⑦	No. 4	工藤 隆輝 No. 6 菅井 英太	D1	No. 3	山本 拓弥 No. 5 阿部 登生	⑥ - 3	No. 4	秋葉 友輔 No. 5 伊藤 宗文
S2	No. 2	○川上 詩音	0 - ⑥	No. 2	○安孫子 良介	S2	No. 2	○高橋 航平	2 - ⑥	No. 2	○緒方 雅真
D2	No. 6	佐藤 開理 No. 7 村上 涼哉	4 - 1(打)	No. 5	佐藤 究 No. 7 中村 周平	D2	No. 7	佐々木 翔平 No. 9 池田 紘大	⑥ - 2	No. 6	矢野 大嗣 No. 7 佐藤 讓
S3	No. 3	渡辺 黎晏	0 - 3(打)	No. 3	西塚 功亮	S3	No. 4	阿部 昂太	2 - 4(打)	No. 3	佐藤 愛也

女子団体成績一覧

1R	2	酒田西	3 VS 1	3	荒砥	1R	4	山形東	3 VS 0	5	鶴岡北
S1	No. 1	和田 彩花	2 - ⑥	No. 1	○熊坂 智佳	S1	No. 1	○小関 玲奈	2 - 5(打)	No. 1	○佐々木 菜央
D1	No. 3	○鈴木 瞳	⑥ - 1	No. 3	松田 睦美	D1	No. 4	丹治 寛子	⑥ - 3	No. 3	長南 日和
	No. 8	相蘇 夏海		No. 4	梅津 優希		No. 5	金内 舞		No. 4	佐藤 千夏
S2	No. 2	石崎 里佳	6 - 5(打)	No. 2	高石 岬	S2	No. 2	紺野 菜央	4 - 4(打)	No. 2	後藤 香蓮
D2	No. 5	菅原 明日香	⑥ - 2	No. 5	大石 有紗	D2	No. 6	前田 真依	⑥ - 3	No. 5	菅原 亜美
	No. 9	加藤 愛菜		No. 6	新野 真希		No. 7	谷口 奈生		No. 7	安達 亜未
S3	No. 4	小見山 遥	⑥ - 0	No. 7	大木 彩花	S3	No. 3	高梨 野乃	⑥ - 0	No. 8	樋口 美咲
1R	6	山形学院	1 VS 3	7	酒田光陵	1R	8	山本学園	4 VS 0	9	酒田東
S1	No. 1	○小池 里菜	⑥ - 4	No. 2	小笠原 明夢	S1	No. 1	渡部 かな子	⑥ - 2	No. 1	○菅原 未来
D1	No. 3	伊藤 浩子	0 - ⑥	No. 1	佐々木 愛	D1	No. 4	奥山 千尋	⑥ - 1	No. 4	佐藤 朱
	No. 5	石黒 瑞季		No. 3	菅原 瑠奈		No. 5	黒田 千聖		No. 5	田中 丹梨
S2	No. 2	佐藤 亜美	1 - 4(打)	No. 4	齋藤 春奈	S2	No. 2	○松本 華奈乃	5 - 1(打)	No. 2	高橋 奈々
D2	No. 6	安彦 美幸	0 - ⑥	No. 7	渡会 彩花	D2	No. 6	川田 怜奈	⑥ - 2	No. 6	佐藤 芽吹
	No. 8	銅白 樹里亜		No. 9	齋藤 桃佳		No. 7	渡辺 梨奈		No. 7	大場 なつみ
S3	No. 4	鈴木 未穂奈	0 - ⑥	No. 5	○関谷 百華	S3	No. 3	山口 舞	⑥ - 1	No. 3	佐藤 ちひろ
1R	10	上山明新館	0 VS 3	11	鶴岡南	1R	12	米沢中央	3 VS 1	13	天童
S1	No. 1	鎌上 真綺	3 - 4(打)	No. 1	岸 みどり	S1	No. 1	○大道寺 雪	⑥ - 0	No. 1	森谷 千咲
D1	No. 3	鍋倉 真奈	2 - ⑥	No. 4	柴田 真里	D1	No. 2	角田 涼音	⑥ - 3	No. 3	○福西 つやき
	No. 5	松本 理佳		No. 5	川村 麗華		No. 4	鈴木 百合子		No. 4	押切 萌恵
S2	No. 2	黒澤 舞子	3 - ⑥	No. 2	渡部 満里奈	S2	No. 3	鈴木 まみ	(3)6 - ⑦	No. 2	大内 香奈
D2	No. 4	○竹石 美紅	4 - 5(打)	No. 6	池田 真琴	D2	No. 5	情野 千帆	⑦ - 6(2)	No. 5	菊地 紗菜
	No. 6	佐藤 亜美		No. 7	佐藤 美月		No. 6	安部 佑紀		No. 7	荒木 美帆
S3	No. 7	向田 彩夏	1 - ⑥	No. 3	○山口 結衣	S3	No. 7	佐藤 彩夏	6 - 6(打)	No. 6	渋谷 奈那
2R	1	日大山形	3 VS 0	2	酒田西	2R	4	山形東	2 VS 3	7	酒田光陵
S1	No. 1	武田 菜里香	⑥ - 0	No. 1	和田 彩花	S1	No. 1	○小関 玲奈	⑥ - 2	No. 2	小笠原 明夢
D1	No. 4	土佐林 弥生	3 - 1(打)	No. 3	○鈴木 瞳	D1	No. 4	丹治 寛子	2 - ⑥	No. 1	佐々木 愛
	No. 6	ライアン シャナ		No. 8	相蘇 夏海		No. 5	金内 舞		No. 3	菅原 瑠奈
S2	No. 2	大泉 夏実	⑥ - 0	No. 2	石崎 里佳	S2	No. 2	紺野 菜央	0 - ⑥	No. 2	小笠原 明夢
D2	No. 5	岡崎 利早子	3 - 1(打)	No. 5	菅原 明日香	D2	No. 6	前田 真依	3 - ⑥	No. 7	渡会 彩花
	No. 7	村岡 瑠奈		No. 9	加藤 愛菜		No. 7	谷口 奈生		No. 9	齋藤 桃佳
S3	No. 3	○鈴木 琴音	⑥ - 0	No. 4	小見山 遥	S3	No. 3	高梨 野乃	⑥ - 3	No. 5	○関谷 百華
2R	8	山本学園	4 VS 0	11	鶴岡南	2R	12	米沢中央	0 VS 3	14	寒河江
S1	No. 1	渡部 かな子	⑥ - 2	No. 1	岸 みどり	S1	No. 1	○大道寺 雪	2 - ⑥	No. 1	柏倉 葉月
D1	No. 4	奥山 千尋	⑥ - 3	No. 4	柴田 真里	D1	No. 2	角田 涼音	4 - 2(打)	No. 5	仲嶋麻衣
	No. 5	黒田 千聖		No. 5	川村 麗華		No. 4	鈴木 百合子		No. 6	白林 野花
S2	No. 2	○松本 華奈乃	⑥ - 1	No. 2	渡部 満里奈	S2	No. 3	鈴木 まみ	0 - ⑥	No. 2	田中 愛美
D2	No. 6	川田 怜奈	5 - 3(打)	No. 6	池田 真琴	D2	No. 5	情野 千帆	3 - 4(打)	No. 4	○中川 美希
	No. 7	渡辺 梨奈		No. 7	佐藤 美月		No. 6	安部 佑紀		No. 9	丸川 美希子
S3	No. 3	山口 舞	⑥ - 0	No. 3	○山口 結衣	S3	No. 7	佐藤 彩夏	0 - ⑥	No. 3	佐藤 梓
SF	1	日大山形	3 VS 0	7	酒田光陵	SF	8	山本学園	1 VS 3	14	寒河江
S1	No. 1	武田 菜里香	⑥ - 0	No. 2	小笠原 明夢	S1	No. 1	渡部 かな子	1 - ⑥	No. 1	柏倉 葉月
D1	No. 4	土佐林 弥生	3 - 5(打)	No. 1	佐々木 愛	D1	No. 4	奥山 千尋	⑥ - 0	No. 5	仲嶋麻衣
	No. 6	ライアン シャナ		No. 7	渡会 彩花		No. 5	黒田 千聖		No. 6	白林 野花
S2	No. 2	大泉 夏実	⑥ - 2	No. 4	齋藤 春奈	S2	No. 2	○松本 華奈乃	0 - ⑥	No. 2	田中 愛美
D2	No. 5	岡崎 利早子	⑥ - 1	No. 3	菅原 瑠奈	D2	No. 6	川田 怜奈	0 - ⑥	No. 4	○中川 美希
	No. 7	村岡 瑠奈		No. 9	齋藤 桃佳		No. 7	渡辺 梨奈		No. 9	丸川 美希子
S3	No. 3	○鈴木 琴音	0 - 0(打)	No. 5	○関谷 百華	S3	No. 3	山口 舞	0 - 5(打)	No. 3	佐藤 梓
F	1	日大山形	0 VS 3	14	寒河江	3決	7	酒田光陵	2 VS 3	8	山本学園
S1	No. 1	武田 菜里香	4 - ⑥	No. 1	柏倉 葉月	S1	No. 2	小笠原 明夢	0 - ⑥	No. 1	渡部 かな子
D1	No. 4	土佐林 弥生	0 - ⑥	No. 4	○中川 美希	D1	No. 1	佐々木 愛	⑥ - 4	No. 4	奥山 千尋
	No. 6	ライアン シャナ		No. 9	丸川 美希子		No. 7	渡会 彩花		No. 5	黒田 千聖
S2	No. 2	大泉 夏実	1 - ⑥	No. 2	田中 愛美	S2	No. 4	齋藤 春奈	4 - ⑥	No. 2	○松本 華奈乃
D2	No. 5	岡崎 利早子	3 - 1(打)	No. 7	高橋 悠	D2	No. 3	菅原 瑠奈	⑥ - 1	No. 6	川田 怜奈
	No. 7	村岡 瑠奈		No. 8	猪倉 妃那		No. 9	齋藤 桃佳		No. 7	渡辺 梨奈
S3	No. 3	○鈴木 琴音	0 - 0(打)	No. 3	佐藤 梓	S3	No. 5	○関谷 百華	0 - ⑥	No. 3	山口 舞
2決	1	日大山形	3 VS 0	8	山本学園						
S1	No. 1	武田 菜里香	⑥ - 0	No. 1	渡部 かな子						
D1	No. 4	土佐林 弥生	4 - 2(打)	No. 4	奥山 千尋						
	No. 6	ライアン シャナ		No. 5	黒田 千聖						
S2	No. 2	大泉 夏実	⑥ - 1	No. 2	○松本 華奈乃						
D2	No. 5	岡崎 利早子	⑥ - 2	No. 6	川田 怜奈						
	No. 7	村岡 瑠奈		No. 7	渡辺 梨奈						
S3	No. 3	○鈴木 琴音	3 - 4(打)	No. 3	山口 舞						

# 男子シングルス

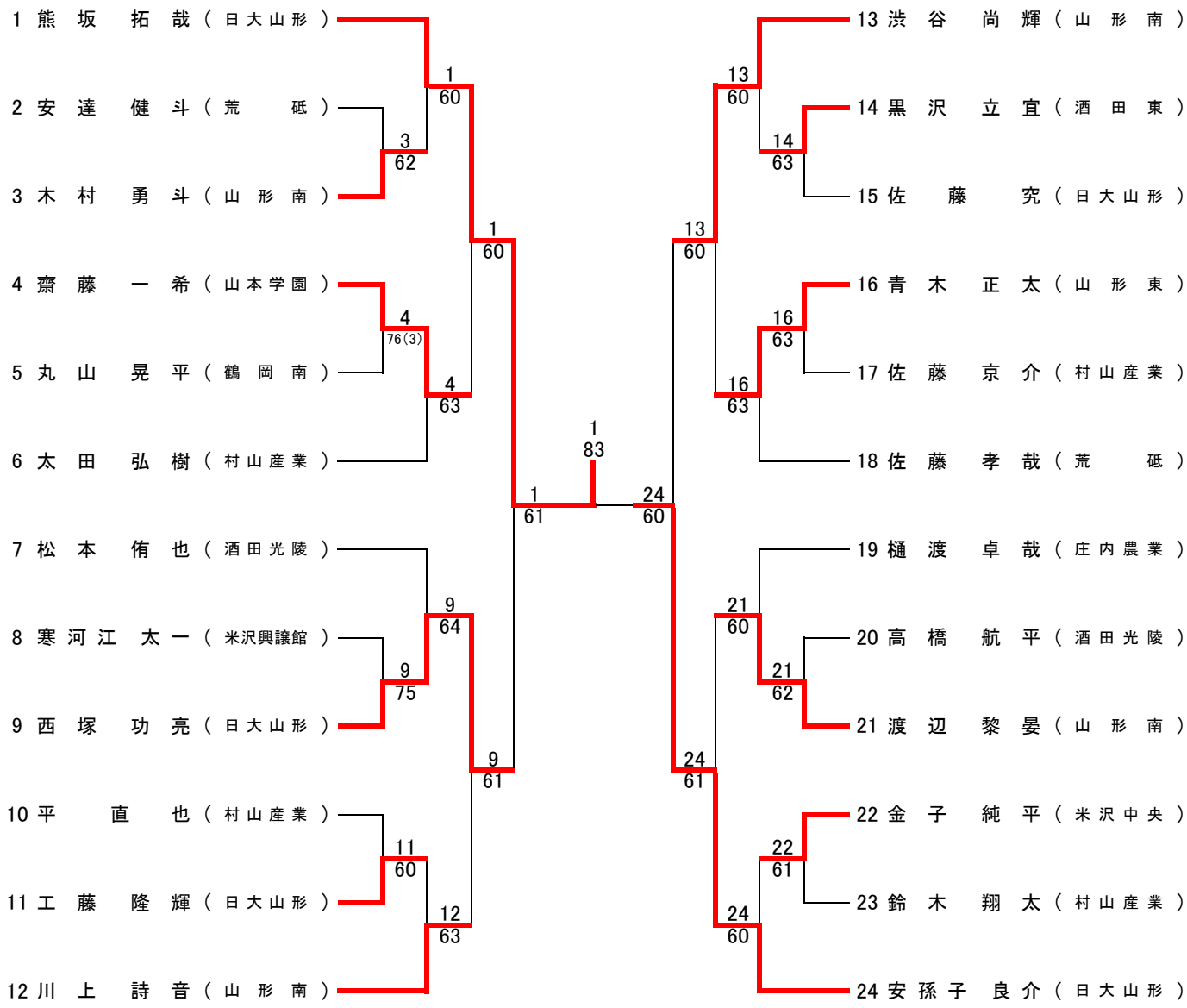

## 3位決定戦

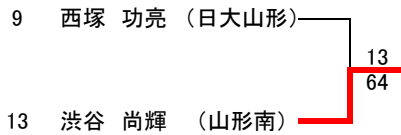

# 女子シングルス

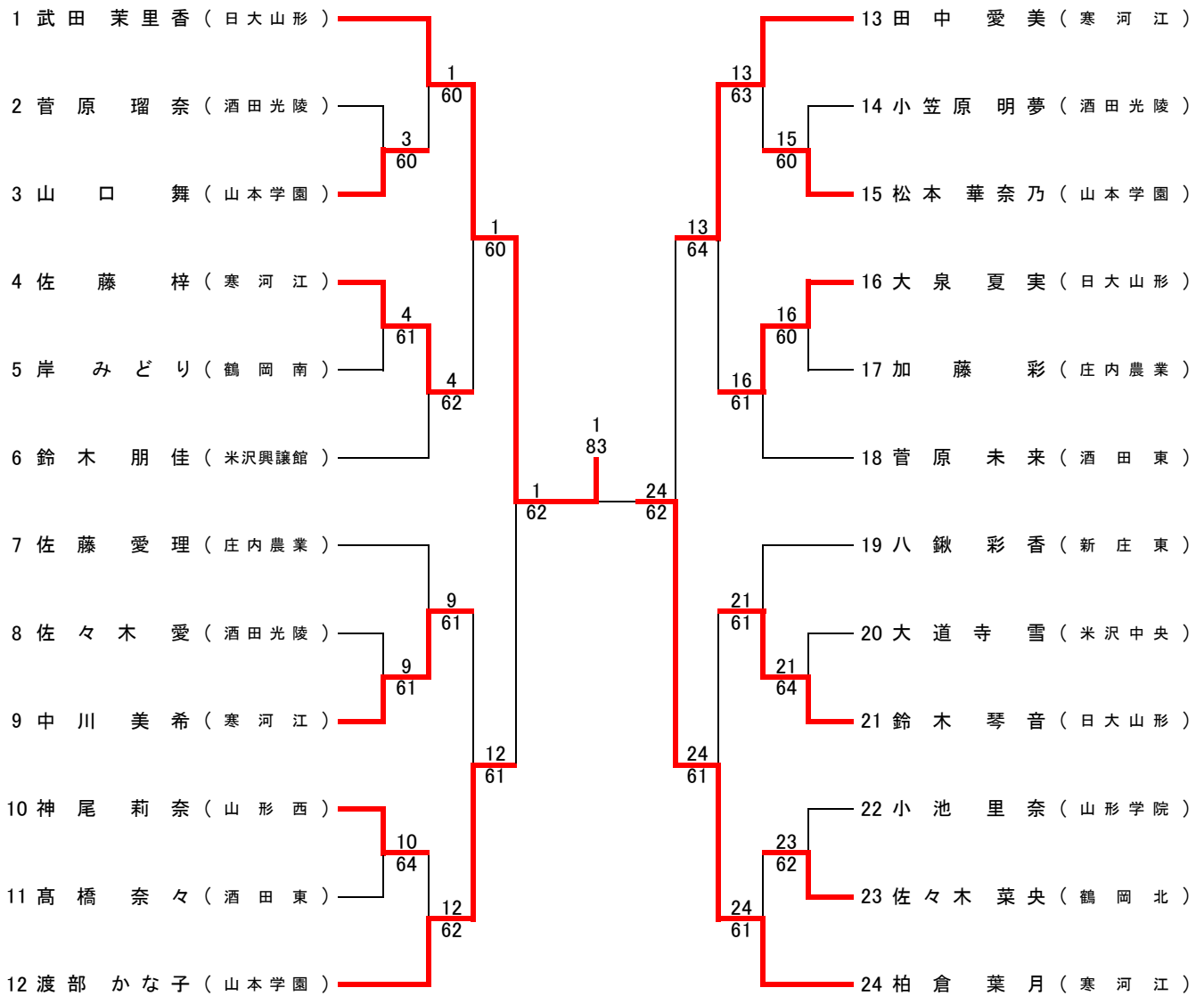

## 3位決定戦

