

# 第35回北海道高等学校秋季テニス大会 兼 第36回全国選抜高校テニス大会北海道地区大会

## 男子団体

Draw No.	シード	1R	2R	3R	SF	F	SF	3R	2R	1R	シード No.	
1	札幌日大 ①				日大						② 13	札幌藻岩
2	弟子屈				5-0						14	北見工業
3	北海				60,63 61,60 61						15	岩見沢東
4	苫小牧東				3-0						16	釧路高専
5	士別翔雲				60,63 60						17	旭川東
6	音更				4-1	札幌日大					18	札幌光星
7	岩見沢西				61,26,62,63,61						19	函  ㊦
8	旭川実業				4-0						20	小樽潮陵
9	帯広北				旭実						21	帯広三条
10	北見北斗				76,63 60,46 63						22	旭川東栄
11	函館中部				3-2						23	大谷室蘭
12	札幌西 ④				60,26,61,57,61						③ 24	尚志学園

順位決定戦①

12	札幌西
24	尚志学園

75,26,26,62,61

順位決定戦②

25	尚志学園
----	------

優勝	札幌日本大学高等学校	札幌支部
準優勝	北海道札幌藻岩高等学校	札幌支部
3位	北海道尚志学園高等学校	札幌支部
	北海道札幌西高等学校	札幌支部

# 第35回北海道高等学校秋季テニス大会

兼 第36回全国選抜高校テニス大会北海道地区大会

詳細データ

1R1	<b>弟子屈</b>	0 vs 5 ○	<b>北海</b>	1R2	<b>苫小牧東</b>	○ 5 vs 0	<b>士別翔雲</b>
S1	酒井翔真 <sup>2</sup>	0 : 6	奥田健人 <sup>1</sup>	S1	栗野滉 <sup>2</sup>	6 : 0	佐藤留維 <sup>2</sup>
D1	鈴木創大 <sup>1</sup> 大関祐樹 <sup>2</sup>	0 : 6	鎌田裕志 <sup>2</sup> 坂本純哉 <sup>1</sup>	D1	佐藤広明 <sup>1</sup> 桑島幸樹 <sup>1</sup>	6 : 1	上村優太 <sup>1</sup> 山田浩夢 <sup>1</sup>
S2	上西大地 <sup>1</sup>	0 : 6	佐藤元規 <sup>1</sup>	S2	多田圭吾 <sup>2</sup>	6 : 1	佐藤洸也 <sup>2</sup>
D2	布施瑞生 <sup>1</sup> 坪井拓海 <sup>1</sup>	1 : 6	吉井英樹 <sup>1</sup> 川部真樹 <sup>1</sup>	D2	野村篤志 <sup>2</sup> 高島啓輔 <sup>1</sup>	6 : 2	吉村大輝 <sup>2</sup> 窪田翔 <sup>1</sup>
S3	佐藤一志 <sup>2</sup>	3 : 6	古川智也 <sup>1</sup>	S3	園田将太郎 <sup>2</sup>	6 : 0	新見優汰 <sup>2</sup>

1R3	<b>旭川実業</b>	○ 3 vs 2	<b>帯広北</b>	1R4	<b>北見北斗</b>	2 vs 3 ○	<b>函館中部</b>
S1	岩間悠 <sup>1</sup>	6 : 1	永森睦悠 <sup>2</sup>	S1	上野佑也 <sup>2</sup>	0 : 6	久保田悠生 <sup>1</sup>
D1	和泉佳祐 <sup>2</sup> 児玉涼太郎 <sup>2</sup>	6 : 2	松木拓也 <sup>2</sup> 生駒大 <sup>2</sup>	D1	丸山幸輝 <sup>2</sup> 平山裕一 <sup>2</sup>	6 : 2	越戸蛭太 <sup>2</sup> 小西英治 <sup>1</sup>
S2	富所将輝 <sup>1</sup>	6 : 0	三原楓雅 <sup>2</sup>	S2	河野大地 <sup>2</sup>	1 : 6	皿井侑希哉 <sup>1</sup>
D2	平舘拓歩 <sup>1</sup> 川崎幹太 <sup>2</sup>	3 : 6	高橋健人 <sup>1</sup> 金山隼也 <sup>1</sup>	D2	佐々木諒太 <sup>2</sup> 上野祐督 <sup>2</sup>	7 : 5	佐藤陸生 <sup>2</sup> 長内篤志 <sup>2</sup>
S3	佐伯一稀 <sup>2</sup>	5 : 7	永森滉啓 <sup>2</sup>	S3	真所京平 <sup>1</sup>	1 : 6	増田幹慶 <sup>2</sup>

1R5	<b>北見工業</b>	0 vs 5 ○	<b>岩見沢東</b>	1R6	<b>釧路高専</b>	0 vs 5 ○	<b>旭川東</b>
S1	山田浩喜 <sup>1</sup>	1 : 6	三分一陸 <sup>1</sup>	S1	宇野匠 <sup>2</sup>	0 : 6	出村和輝 <sup>1</sup>
D1	古川武志 <sup>2</sup> 田井博之 <sup>2</sup>	0 : 6	堤貴亮 <sup>2</sup> 今村康太 <sup>2</sup>	D1	佐藤憲佳 <sup>2</sup> 小川龍一 <sup>2</sup>	2 : 6	山崎柁 <sup>2</sup> 大垣翔平 <sup>2</sup>
S2	千葉海斗 <sup>1</sup>	1 : 6	水上敬介 <sup>2</sup>	S2	井坂淳也 <sup>1</sup>	1 : 6	宇田渉平 <sup>2</sup>
D2	橋本隆一 <sup>1</sup> 大関輝 <sup>1</sup>	5 : 7	門田隼武 <sup>2</sup> 北池頑張 <sup>2</sup>	D2	加藤滉陞 <sup>1</sup> 松井智輝 <sup>1</sup>	2 : 6	藤崎皓気 <sup>1</sup> 舘山耀 <sup>2</sup>
S3	田村俊喜 <sup>2</sup>	3 : 6	小川晃平 <sup>2</sup>	S3	伊東雅人 <sup>2</sup>	2 : 6	稲葉凱彪 <sup>2</sup>

1R7	<b>小樽潮陵</b>	1 vs 4 ○	<b>帯広三条</b>	1R8	<b>旭川東栄</b>	○ 3 vs 2	<b>大谷室蘭</b>
S1	横川航 <sup>1</sup>	0 : 6	星川大志 <sup>2</sup>	S1	三上輝晃 <sup>1</sup>	6 : 0	加藤洋明 <sup>1</sup>
D1	杉山瑠夏 <sup>1</sup> 戸田俊也 <sup>1</sup>	2 : 6	小西優太 <sup>2</sup> 橋詰直記 <sup>2</sup>	D1	村上明史 <sup>1</sup> 平間千晴 <sup>1</sup>	1 : 6	善方慎哉 <sup>2</sup> 越中竜雅 <sup>2</sup>
S2	佐藤俊介 <sup>2</sup>	6 : 4	越智元夢 <sup>2</sup>	S2	三浦巴哉 <sup>2</sup>	6 : 2	佐々木拓郎 <sup>1</sup>
D2	嶋田颯太 <sup>2</sup> 高橋龍太郎 <sup>2</sup>	1 : 6	桃内優士 <sup>2</sup> 吉岡陸 <sup>2</sup>	D2	高柳佑飛 <sup>2</sup> 住吉啓 <sup>2</sup>	3 : 6	大友雄登 <sup>2</sup> 杉崎祐人 <sup>1</sup>
S3	松尾草太郎 <sup>2</sup>	3 : 6	柳澤幸輝 <sup>2</sup>	S3	久保奨 <sup>2</sup>	7 : 6 (2)	藤澤秀太 <sup>1</sup>

2R9	<b>札幌日大</b>	○ 5 vs 0	<b>北海</b>	2R10	<b>苫小牧東</b>	○ 4 vs 1	<b>音更</b>
S1	池添克哉 <sup>2</sup>	6 : 0	奥田健人 <sup>1</sup>	S1	栗野滉 <sup>2</sup>	6 : 1	西村康生 <sup>2</sup>
D1	竹村惇志 <sup>2</sup> 中野裕太 <sup>2</sup>	6 : 3	鎌田裕志 <sup>2</sup> 坂本純哉 <sup>1</sup>	D1	佐藤広明 <sup>1</sup> 桑島幸樹 <sup>1</sup>	2 : 6	江口拡呂 <sup>2</sup> 畔木宏弥 <sup>2</sup>
S2	徳光翔馬 <sup>2</sup>	6 : 1	佐藤元規 <sup>1</sup>	S2	多田圭吾 <sup>2</sup>	6 : 2	高瀬笙馬 <sup>1</sup>
D2	熊谷和真 <sup>2</sup> 長井祐人 <sup>2</sup>	6 : 0	吉井英樹 <sup>1</sup> 川部真樹 <sup>1</sup>	D2	野村篤志 <sup>2</sup> 高島啓輔 <sup>1</sup>	6 : 3	飯沼拓己 <sup>2</sup> 山下紘汰 <sup>2</sup>
S3	渡辺幸太 <sup>2</sup>	6 : 1	古川智也 <sup>1</sup>	S3	園田将太郎 <sup>2</sup>	6 : 1	木村凱人 <sup>2</sup>

2R11	<b>岩見沢西</b>	1 vs 4 ○	<b>旭川実業</b>	2R12	<b>函館中部</b>	0 vs 5 ○	<b>札幌西</b>
S1	金子隼人 <sup>2</sup>	(5) 6 : 7	岩間悠 <sup>1</sup>	S1	久保田悠生 <sup>1</sup>	0 : 6	寺嶋祐大 <sup>1</sup>
D1	長田直人 <sup>2</sup> 辻将斗 <sup>2</sup>	3 : 6	和泉佳祐 <sup>2</sup> 児玉涼太郎 <sup>2</sup>	D1	増田幹慶 <sup>2</sup> 越戸蛭太 <sup>2</sup>	(6) 6 : 7	三浦巧 <sup>2</sup> 堀江広能 <sup>2</sup>
S2	岩田翔吾 <sup>2</sup>	0 : 6	富所将輝 <sup>1</sup>	S2	皿井侑希哉 <sup>1</sup>	4 : 6	坂野湧亮 <sup>2</sup>
D2	大関高拓 <sup>2</sup> 谷口貴紀 <sup>2</sup>	6 : 4	川崎幹太 <sup>2</sup> 新関光太郎 <sup>1</sup>	D2	佐藤陸生 <sup>2</sup> 扇野佑輔 <sup>1</sup>	1 : 6	山崎巨祐 <sup>2</sup> 池内達基 <sup>1</sup>
S3	若林達也 <sup>2</sup>	3 : 6	佐伯一稀 <sup>2</sup>	S3	小西英治 <sup>1</sup>	2 : 6	辻野修太郎 <sup>1</sup>

2R13	<b>札幌藻岩</b>	○ 5 vs 0	<b>岩見沢東</b>
S1	石川 椋太 1	6 : 0	三分一 陸 1
D1	板本 和也 2 井上 恵太 1	6 : 0	堤 貴亮 2 今村 康太 2
S2	中尾 風大 2	6 : 1	水上 敬介 2
D2	小笠原 涼太 1 佐藤 智仁 1	6 : 1	門田 隼武 2 北池 頑張 2
S3	草水 佑介 2	6 : 0	小川 晃平 2

2R14	<b>旭川東</b>	2 vs 3 ○	<b>札幌光星</b>
S1	出村 和輝 1	6 : 2	長谷川 颯 1
D1	山崎 柁 2 大垣 翔平 2	0 : 6	相川 公政 2 大矢 一貴 2
S2	宇田 渉平 2	3 : 6	尾坂 凌弥 2
D2	藤崎 皓気 1 館山 耀 2	1 : 6	大瀬戸 椋大 2 駒井 僚久 2
S3	稲葉 凱彪 2	6 : 0	乙坂 祥平 2

2R15	<b>函館ラ・サール</b>	○ 5 vs 0	<b>帯広三条</b>
S1	高野 巧馬 1	6 : 0	星川 大志 2
D1	柳澤 将伍 2 佐藤 涼貴 2	6 : 4	小西 優太 2 橋詰 直記 2
S2	大西 一生 1	6 : 2	越智 元夢 2
D2	納谷 研杜 1 三宅 裕大 2	0 : 6	桃内 優士 2 吉岡 陸 2
S3	和根崎 紘暉 2	6 : 3	柳澤 幸輝 2

2R16	<b>旭川東栄</b>	0 vs 5 ○	<b>尚志学園</b>
S1	三上 輝晃 1	3 : 6	小林 歩実 1
D1	村上 明史 1 平間 千晴 1	0 : 6	高島 陸 1 谷 奨真 2
S2	三浦 巴哉 2	0 : 6	折原 翔之助 2
D2	高柳 佑飛 2 住吉 啓 2	1 : 6	林 飛勇 1 水尻 優誠 2
S3	久保 奨 2	2 : 6	猪股 祐理 1

3R17	<b>札幌日大</b>	○ 3 vs 0	<b>苫小牧東</b>
S1	池添 克哉 2	6 : 0	佐藤 広明 1
D1	竹村 惇志 2 中野 裕太 2	6 : 3	栗野 滉 2 野村 篤志 2
S2	徳光 翔馬 2	6 : 0	桑島 幸樹 1
D2	仲條 龍之介 2 世永 琳太郎 2	:	多田 圭吾 2 園田 将太郎 2
S3	渡辺 幸太 2	:	滝 悠佑 1

3R18	<b>旭川実業</b>	1 vs 3 ○	<b>札幌西</b>
S1	岩間 悠 1	4 : 6	寺嶋 祐大 1
D1	和泉 佳祐 2 伊藤 陸 1	1 : 6	三浦 巧 2 堀江 広能 2
S2	富所 将輝 1	6 : 2	坂野 湧亮 2
D2	児玉 涼太郎 2 佐伯 一稀 2	2 : 5	山崎 巨祐 2 池内 達基 1
S3	新関 光太郎 1	0 : 6	辻野 修太郎 1

3R19	<b>札幌藻岩</b>	○ 3 vs 0	<b>札幌光星</b>
S1	石川 椋太 1	6 : 1	長谷川 颯 1
D1	板本 和也 2 井上 恵太 1	6 : 1	大瀬戸 椋大 2 乙坂 祥平 2
S2	中尾 風大 2	6 : 1	尾坂 凌弥 2
D2	小笠原 涼太 1 佐藤 智仁 1	5 : 0	駒井 僚久 2 大矢 一貴 2
S3	草水 佑介 2	5 : 1	相川 公政 2

3R20	<b>函館ラ・サール</b>	0 vs 3 ○	<b>尚志学園</b>
S1	高野 巧馬 1	(3) 6 : 7	小林 歩実 1
D1	和根崎 紘暉 2 原 綾汰 2	3 : 6	高島 陸 1 谷 奨真 2
S2	大西 一生 1	6 : 6	折原 翔之助 2
D2	柳澤 将伍 2 佐藤 涼貴 2	2 : 3	林 飛勇 1 水尻 優誠 2
S3	三宅 裕大 2	0 : 6	猪股 祐理 1

SF21	<b>札幌日大</b>	○ 4 vs 0	<b>札幌西</b>
S1	池添 克哉 2	6 : 1	寺嶋 祐大 1
D1	竹村 惇志 2 中野 裕太 2	6 : 0	三浦 巧 2 堀江 広能 2
S2	徳光 翔馬 2	6 : 3	坂野 湧亮 2
D2	熊谷 和真 2 長井 祐人 2	4 : 2	山崎 巨祐 2 池内 達基 1
S3	渡辺 幸太 2	6 : 2	辻野 修太郎 1

SF22	<b>札幌藻岩</b>	○ 3 vs 1	<b>尚志学園</b>
S1	佐藤 力 2	1 : 6	小林 歩実 1
D1	石川 椋太 1 中尾 風大 2	6 : 0	谷 奨真 2 林 飛勇 1
S2	草水 佑介 2	6 : 3	折原 翔之助 2
D2	板本 和也 2 井上 恵太 1	6 : 2	高島 陸 1 水尻 優誠 2
S3	小笠原 涼太 1	3 : 3	猪股 祐理 1

F23	<b>札幌日大</b>	○ 3 vs 2	<b>札幌藻岩</b>
S1	池添 克哉 2	6 : 0	中尾 風大 2
D1	竹村 惇志 2 中野 裕太 2	1 : 6	石川 椋太 1 板本 和也 2
S2	徳光 翔馬 2	6 : 0	佐藤 力 2
D2	熊谷 和真 2 長井 祐人 2	0 : 6	井上 恵太 1 佐藤 智仁 1
S3	渡辺 幸太 2	7 : 6 (5)	草水 佑介 2

順決①	<b>札幌西</b>	2 vs 3 ○	<b>尚志学園</b>
S1	寺嶋 祐大 1	5 : 7	小林 歩実 1
D1	三浦 巧 2 堀江 広能 2	6 : 2	高島 陸 1 谷 奨真 2
S2	坂野 湧亮 2	6 : 2	折原 翔之助 2
D2	山崎 巨祐 2 池内 達基 1	2 : 6	林 飛勇 1 水尻 優誠 2
S3	辻野 修太郎 1	1 : 6	猪股 祐理 1

# 第35回北海道高等学校秋季テニス大会 兼 第36回全国選抜高校テニス大会北海道地区大会

## 男子シングルス

天候不良により打ち切り

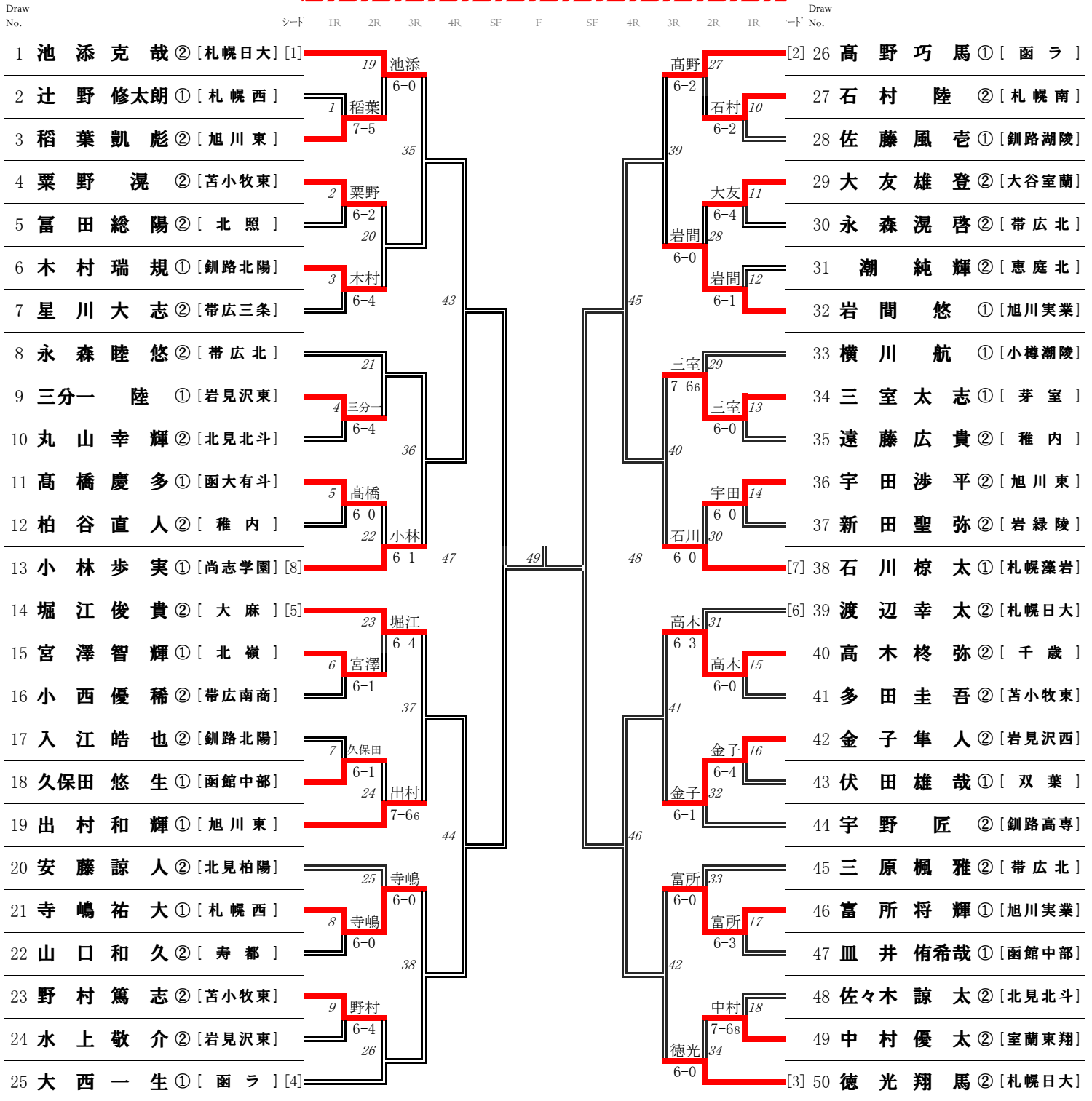

優勝

準優勝

3位

# 第35回北海道高等学校秋季テニス大会

兼 第36回全国選抜高校テニス大会北海道地区大会

## 男子ダブルス

**天候不良により打ち切り**

Draw No.	選手	所属	シード	1R	2R	3R	4R	SF	F	SF	4R	3R	2R	1R	シード No.	選手	所属	
1	池徳 添光	札幌日大	[1]				19	日大							[2]	26	高大 野西	函ラ
2	出雲 北	苫小牧南					1	苫南								27	小橋 西詰	帯広三条
3	上佐 藤	弟子屈														28	柳澤 藤	函ラ
4	佐藤 留	士別翔雲					2	帯北								29	大藤 友	大谷室蘭
5	三永 原	帯広北														30	和泉 玉	旭川実業
6	安小 藤	北見柏陽					3	中部								31	金子 隼	岩見沢西
7	増越 戸	函館中部														32	石村 陸	札幌南
8	新佐 田	岩緑陵														33	田澤 拓	恵庭北
9	富葛 西	北照					4	旭東								34	伊東 野	釧路高専
10	出山 村	旭川東														35	小平 西	帯広南商
11	高岩 木	千歳														36	戸田 俊	小樽潮陵
12	桃吉 内	帯広三条					5	千歳								37	藤原 郷	旭川北
13	堀木 江	大麻	[8]													38	小高 林	尚志学園
14	岩富 所	旭川実業	[5]													39	板井 本	札幌藻岩
15	佐藤 藤	釧路湖陵														40	山口 和	寿都
16	若辻 野	札幌西					6	札西								41	加藤 滉	釧路高専
17	栗野 村	苫小牧東														42	堤今 村	岩見沢東
18	永松 森	帯広北														43	折谷 原	尚志学園
19	皿井 井	函館中部														44	佐々木 田	北見北斗
20	三分一 上	岩見沢東														45	高渡 橋	函大有斗
21	水佐 横	小樽潮陵														46	中三 村	室蘭東翔
22	多園 田	苫小牧東														47	宇田 葉	旭川東
23	小笠原 藤	札幌藻岩														48	大中 沼	稚内
24	丸平 山	北見北斗														49	星越 川	帯広三条
25	竹中 野	札幌日大	[4]													50	寺嶋 野	札幌西

優勝  
準優勝  
3位

# 第35回北海道高等学校秋季テニス大会 兼 第36回全国選抜高校テニス大会北海道地区大会

## 女子団体

Draw No.	シード	1R	2R	3R	SF	F	SF	3R	2R	1R	Draw No.	
1	札幌清田	①									②	11 函白百合
2	札幌藻岩											12 弟子屈
3	旭川東栄											13 札幌第一
4	小樽潮陵											14 士別翔雲
5	帯広緑陽											15 北星女子
6	北見北斗											16 帯広南商
7	大 樹											17 富良野
8	釧路湖陵											18 札幌西
9	苫小牧南											19 岩見沢西
10	札幌日大	④									③	20 苫小牧東

順位決定戦①			
	日大	20	10 札幌日大
	3-0		16 帯広南商
	52,62,60,51,60		
順位決定戦②			
	日大	21	10 札幌日大
	3-0		11 函白百合
	61,60,61,40,52		

優 勝	北海道札幌清田高等学校	札幌支部
準 優 勝	札幌日本大学高等学校	札幌支部
3 位	函館白百合学園高等学校	函館支部
	北海道帯広南商業高等学校	十勝支部

# 第35回北海道高等学校秋季テニス大会

兼 第36回全国選抜高校テニス大会北海道地区大会

詳細データ

1R1	<b>札幌藻岩</b>	2 vs 3 ○	<b>旭川東栄</b>	1R2	<b>釧路湖陵</b>	○ 4 vs 1	<b>苫小牧南</b>
S1	須田早稀 2	(8) 6 : 7	熊谷沙希 1	S1	村上是つみ 2	6 : 1	河原未来 2
D1	根岸未波 1 吉田祐花 2	3 : 6	芝山優奈 2 吉田みなみ 2	D1	竹井優郁 2 藤田彩愛 1	6 : 3	森下帆乃佳 2 山上紗季 2
S2	村上奈々子 1	0 : 6	近藤那菜 1	S2	小林真夕 2	7 : 6 (4)	佐藤李奈 2
D2	濱田美結 1 實盛舞花 1	6 : 0	興山桃香 1 菅野汐梨 1	D2	飯屋崎愛 1 宮本侑果 1	5 : 7	小熊唯 2 松田早耶香 1
S3	岡本朱理 1	6 : 2	吉岡里緒 1	S3	藤原みのり 2	6 : 4	藤森かな 1

1R3	<b>弟子屈</b>	1 vs 4 ○	<b>札幌第一</b>	1R4	<b>札幌西</b>	○ 5 vs 0	<b>岩見沢西</b>
S1	辻早織 1	2 : 6	浜辺奈緒 1	S1	小野日向子 2	6 : 4	飯川亜湖 2
D1	阪口あいか 2 杉山明日香 1	(4) 6 : 7	本間友香 2 高久あかね 2	D1	廉澤芙由花 2 大金史歩 2	6 : 4	及川苑香 2 安住京華 2
S2	松橋わかた 2	4 : 6	藤原蒼泉 1	S2	武田真美 2	6 : 4	藪衿花 2
D2	岡田春弥 2 鈴木千穂 2	1 : 6	福浦奈々 1 高橋愛 1	D2	岩代彩 2 柏葉文恵 2	6 : 3	中村のか 2 上野杏奈 2
S3	藤江弥生 1	7 : 5	高橋知 1	S3	皆川亜衣吏 2	6 : 4	小野寺さやか 1

2R5	<b>札幌清田</b>	○ 5 vs 0	<b>旭川東栄</b>	2R6	<b>小樽潮陵</b>	1 vs 4 ○	<b>帯広緑陽</b>
S1	渡部さくら 1	6 : 1	熊谷沙希 1	S1	角田依織 2	1 : 6	北川美穂 2
D1	井上里紗子 1 頼田知佳 1	6 : 0	芝山優奈 2 吉田みなみ 2	D1	芳川美優花 2 池田光葉 2	3 : 6	松本はる那 2 中尾綾 2
S2	山田彩乃 1	6 : 1	近藤那菜 1	S2	勝俣菜々子 1	6 : 2	徳岡亜未 2
D2	濱野聖菜 1 三浦華純 1	6 : 0	興山桃香 1 菅野汐梨 1	D2	三熊花菜 1 佐々木瑠理 1	0 : 6	鹿又希実 2 吉田ひな 2
S3	吉田千夏 2	6 : 0	吉岡里緒 1	S3	田中晴子 1	1 : 6	池野しおり 2

2R7	<b>北見北斗</b>	○ 3 vs 2	<b>大樹</b>	2R8	<b>釧路湖陵</b>	0 vs 5 ○	<b>札幌日大</b>
S1	野村つかさ 1	1 : 6	花川沙彩 2	S1	村上是つみ 2	0 : 6	東優花 1
D1	梅津由衣 1 樋口真緒 1	1 : 6	横洲彩花 2 斗澤真季子 2	D1	竹井優郁 2 藤田彩愛 1	0 : 6	神田歩実 2 山口ゆり 1
S2	舟山春菜 2	7 : 5	塩田結里佳 2	S2	小林真夕 2	0 : 6	平野光留 2
D2	穴戸爽乃 2 後藤彩希 2	6 : 4	佐々木千佳 1 伊藤里菜 2	D2	飯屋崎愛 1 宮本侑果 1	4 : 6	山口彩 1 小林萌々 1
S3	中村祥子 2	6 : 1	二川あかね 2	S3	藤原みのり 2	1 : 6	浅見優衣 1

2R9	<b>函館白百合</b>	○ 4 vs 1	<b>札幌第一</b>	2R10	<b>士別翔雲</b>	0 vs 5 ○	<b>北星女子</b>
S1	中川璃音 1	7 : 5	浜辺奈緒 1	S1	佐々木雪美 2	0 : 6	三浦彩夏 1
D1	鈴木乃彩 2 杉村栞 2	6 : 1	高橋知 1 高橋愛 1	D1	野川千万 2 有持彩花 1	0 : 6	小泉茉由 1 西堀咲樹 1
S2	寺田紗奈絵 1	6 : 3	藤原蒼泉 1	S2	松ヶ平詩織 1	2 : 6	塚原砂菜 2
D2	北口綾音 2 二ツ谷美咲 2	6 : 4	本間友香 2 高久あかね 2	D2	佐藤史菜 2 佐藤初音 1	1 : 6	庄司ひかり 1 住吉実祈 1
S3	高橋渚 1	(3) 6 : 7	福浦奈々 1	S3	山岸遥奈 1	0 : 6	末永瑠里 1

2R11	<b>帯広南商</b>	○ 3 vs 2	<b>富良野</b>	2R12	<b>札幌西</b>	2 vs 3 ○	<b>苫小牧東</b>
S1	高木唯那 1	6 : 3	守田麻衣 1	S1	小野日向子 2	1 : 6	木村七海 2
D1	渡邊永 2 吉野ひなき 1	2 : 6	池上友梨 2 佐々木愛 2	D1	廉澤芙由花 2 大金史歩 2	6 : 3	成田その子 1 塚原久瑠美 2
S2	本間友貴奈 1	6 : 1	中陳友里 1	S2	武田真美 2	6 : 1	土上彩果 1
D2	櫻井真代 2 塩谷知香 1	7 : 6 (4)	小泉彩弥 2 五十嵐百花 2	D2	岩代彩 2 柏葉文恵 2	2 : 6	早川莉央 2 渋谷菜月 2
S3	庄司真央 2	3 : 6	川瀬可純 1	S3	皆川亜衣吏 2	3 : 6	茂永更紗 2

3R13	<b>札幌清田</b>	○ 3 vs 0	<b>帯広緑陽</b>	3R14	<b>北見北斗</b>	0 vs 3 ○	<b>札幌日大</b>
S1	渡部 さくら 1	6 : 0	北川 美穂 2	S1	野村 つかさ 1	0 : 6	東 優花 1
D1	井上 里紗子 1 頼田 知佳 1	6 : 1	松本 はる那 2 中尾 綾 2	D1	梅津 由衣 1 樋口 真緒 1	0 : 6	神田 歩実 2 山口 ゆり 1
S2	山田 彩乃 1	6 : 1	徳岡 亜未 2	S2	舟山 春菜 2	0 : 6	平野 光留 2
D2	濱野 聖菜 1 三浦 華純 1	3 : 0	鹿又 希実 2 吉田 ひな 2	D2	穴戸 爽乃 2 後藤 彩希 2	1 : 2	浅見 優衣 1 野澤 響子 2
S3	吉田 千夏 2	1 : 1	池野 しおり 2	S3	中村 祥子 2	0 : 3	山口 彩 1

3R15	<b>函館白百合</b>	○ 3 vs 2	<b>北星女子</b>	3R16	<b>帯広南商</b>	○ 3 vs 2	<b>苫小牧東</b>
S1	中川 璃音 1	6 : 3	三浦 彩夏 1	S1	高木 唯那 1	6 : 2	土上 彩果 1
D1	鈴木 乃彩 2 杉村 栞 2	3 : 6	塚原 砂菜 2 末 永瑠里 1	D1	庄司 真央 2 櫻井 真代 2	3 : 6	木村 七海 2 塚原 久瑠美 2
S2	寺田 紗奈絵 1	6 : 0	庄司 ひかり 1	S2	渡邊 永 2	6 : 0	茂 永更 紗 2
D2	北口 綾音 2 二ツ谷 美咲 2	1 : 6	小泉 茉由 1 西堀 咲樹 1	D2	吉野 ひなき 1 梅田 理子 1	1 : 6	早川 莉央 2 成田 その子 1
S3	高橋 渚 1	6 : 3	住吉 実祈 1	S3	本間 友貴奈 1	6 : 3	渋谷 菜月 2

SF17	<b>札幌清田</b>	○ 3 vs 2	<b>札幌日大</b>	SF18	<b>函館白百合</b>	○ 3 vs 0	<b>帯広南商</b>
S1	渡部 さくら 1	7 : 6 (3)	東 優花 1	S1	中川 璃音 1	6 : 3	高木 唯那 1
D1	山田 彩乃 1 井上 里紗子 1	1 : 6	神田 歩実 2 山口 ゆり 1	D1	鈴木 乃彩 2 杉村 栞 2	6 : 4	渡邊 永 2 庄司 真央 2
S2	三浦 華純 1	1 : 6	平野 光留 2	S2	寺田 紗奈絵 1	6 : 3	本間 友貴奈 1
D2	頼田 知佳 1 濱野 聖菜 1	6 : 1	山口 彩 1 小林 萌々 1	D2	北口 綾音 2 二ツ谷 美咲 2	3 : 1	櫻井 真代 2 塩谷 知香 1
S3	吉田 千夏 2	7 : 6 (2)	浅見 優衣 1	S3	高橋 渚 1	2 : 1	梅田 理子 1

F19	<b>札幌清田</b>	○ 3 vs 0	<b>函館白百合</b>
S1	渡部 さくら 1	6 : 0	中川 璃音 1
D1	井上 里紗子 1 頼田 知佳 1	2 : 4	鈴木 乃彩 2 杉村 栞 2
S2	山田 彩乃 1	6 : 2	寺田 紗奈絵 1
D2	濱野 聖菜 1 三浦 華純 1	5 : 1	北口 綾音 2 二ツ谷 美咲 2
S3	吉田 千夏 2	6 : 2	高橋 渚 1

順決①	<b>札幌日大</b>	○ 3 vs 0	<b>帯広南商</b>	順決②	<b>札幌日大</b>	○ 3 vs 0	<b>函館白百合</b>
S1	東 優花 1	5 : 2	高木 唯那 1	S1	東 優花 1	6 : 1	中川 璃音 1
D1	神田 歩実 2 山口 ゆり 1	6 : 2	渡邊 永 2 庄司 真央 2	D1	神田 歩実 2 山口 ゆり 1	6 : 0	鈴木 乃彩 2 杉村 栞 2
S2	平野 光留 2	6 : 0	本間 友貴奈 1	S2	平野 光留 2	6 : 1	寺田 紗奈絵 1
D2	山口 彩 1 小林 萌々 1	5 : 1	櫻井 真代 2 塩谷 知香 1	D2	山口 彩 1 小林 萌々 1	4 : 0	北口 綾音 2 二ツ谷 美咲 2
S3	浅見 優衣 1	6 : 0	吉野 ひなき 1	S3	浅見 優衣 1	5 : 2	高橋 渚 1



# 第35回北海道高等学校秋季テニス大会 兼 第36回全国選抜高校テニス大会北海道地区大会

## 女子シングルス

天候不良により打ち切り

Draw No.	選手名	シード	1R	2R	3R	4R	SF	F	SF	4R	3R	2R	1R	Draw No.	選手名
1	東 優花① [札幌日大]	[1]												[2]	24 渡部 さくら① [札幌清田]
2	塚原 砂菜② [北星女子]		1												25 村山 結香② [釧路江南]
3	棚瀬 彩未① [帯広北]														26 渡邊 真理奈② [函館中部]
4	多木 雪乃② [旭川実業]			16	多木										27 小谷 梨菜② [岩見沢東]
5	河原 未来② [苫小牧南]				6-1										28 野村 つかさ① [北見北斗]
6	坂元 あゆみ② [釧路江南]														29 大塚 鈴菜② [厚真]
7	角田 依織② [小樽潮陵]														30 浜辺 奈緒① [札幌第一]
8	飯川 亜湖② [岩見沢西]		2	飯川											31 川田 桃華① [帯広北]
9	中川 理奈① [立命館]														32 清水 由樹② [稚内]
10	佐々木 雪美② [士別翔雲]			3	中川										33 高橋 菜那② [旭川商業]
11	寺田 紗奈絵① [函白百合]	[8]													34 井上 里紗子① [札幌清田]
12	神田 歩実② [札幌日大]	[5]													35 山田 彩乃① [札幌清田]
13	木村 優子② [置戸]														36 須田 早稀② [札幌藻岩]
14	藤原 蒼泉① [札幌第一]		4	藤原											37 辻 早織① [弟子屈]
15	木村 七海② [苫小牧東]														38 赤澤 佑依② [斜里]
16	本間 友貴奈① [帯広南商]														39 佐々木 遥香② [岩緑陵]
17	三浦 彩夏① [北星女子]														40 志賀 華帆① [双葉]
18	村上 はつみ② [釧路湖陵]														41 早川 莉央② [苫小牧東]
19	藪 衿花② [岩見沢西]														42 渡邊 永② [帯広南商]
20	高木 唯那① [帯広南商]														43 谷川 真衣② [旭川凌雲]
21	勝俣 菜々子① [小樽潮陵]														44 鳴海 菜② [市立函館]
22	小澤 楓香② [旭川実業]			7	小澤										45 熊谷 沙希① [旭川東栄]
23	中川 璃音① [函白百合]	[4]													46 平野 光留② [札幌日大]

優 勝

準 優 勝

3 位

