

# 平成24年度東京都高等学校選抜テニス大会(男子)

登録選手(選手名の後ろの数字は学年)

	学校名	監督名	選手名								
			No.1	No.2	No.3	No.4	No.5	No.6	No.7	No.8	No.9
1	東海大菅生	矢崎 篤	石井 行②	酒井陽悠②	松田広人①	田中凜①	豊泉淳也②	斉藤和哉①	後藤 陸②	小見山僚①	武藤涼太①
2	大成	小峰勝弘	恒松拓未②	塩川幸四郎②	松尾康平②	古越 諒②	在原晃憲②	笠井一希①	米森耕大①	土田満之①	金丸陽広①
3	早稲田実業	玉井邦彦	丹波谷克志②	梶 泰悟②	松本貴太郎①	大山弘太①	村岡 賢②	片山慎也②	関大輝②	中井一貴①	富士大成①
4	日大三	福家公次	水野一生②	八木亮澄①	岡村耶①	結城義勝②	河本剛①	井上 峻②	鈴木雄一郎①	小林陽①	鬼原希②
5	成蹊	渡邊大	杉浦岳志②	野村耀一②	石川 伶②	斉藤捷太郎②	松川 爽②	高橋瀬波②	観田淳一②	松尾俊①	原田悠紀①
6	西	野間 明	横田涉悟②	牧野裕希②	斉藤大輔②	河崎 景②	橋本直暉②	廣瀬蒼矢②	橋本和弥①	安田圭吾②	奥田慶②
7	共栄学園	佐藤 剛	宮本 碧②	笹月佑哉②	北川 匠②	坂本兼一郎②	秋山直哉②	牧祐太①	鈴木達①	後藤亮①	天海康平②
8	堀越	長澤 薫	伊藤 陸②	引野雅功②	相川侑介②	幡野俊和①	村上拓洋②	吉田拓実②	中巻星栄①		
9	立教池袋	吉田清典	戸澤 陸②	甲賀光①	伊藤宏一郎②	石山京②	生松剣也②	小林亜蘭②	富塚優斗②	山上貴士①	田嶋一仁①
10	豊多摩	波切旬二	細谷悠生②	梶原裕希②	油川祥②	澁田圭祐②	内藤明①	栗原直輝②	櫻原涼平②	所亮汰②	志村貴寛②
11	松が谷	三井伸昭	菅原良②	宮尾 諒②	徳田舜②	柳幸佑②	篠宮春吾①	狐塚祐矢①	中島大地①	保科晃平②	中西飛斗②
12	多摩大目黒	相良瑞穂	長友崇将②	鶴田知英②	豊田拳悟②	拓殖祐輝②	鳴海直哉②	鯨坂走②	横溝玲①	馬場佑京①	吉田大悟①
13	都市大附	加戸二郎	新井朗央②	福澤岳②	早川英樹①	石井優也①	目黒拓也②	西涼太①	外園賢太②	徳永雄大①	松本紘聡①
14	早学院	野中久武	中村祐太②	松塚宝①	傍島広太郎②	高野智弘①	執行研児①	加藤駿①	吉原智紀②		
15											
16											

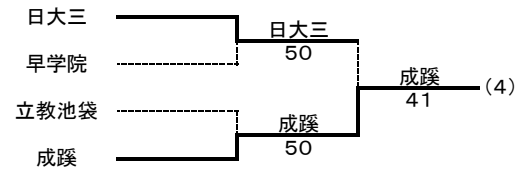
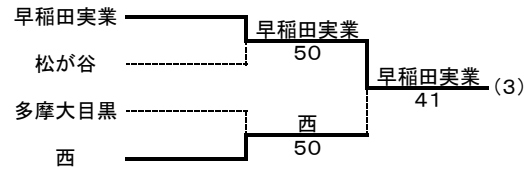
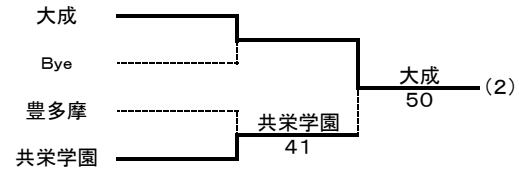
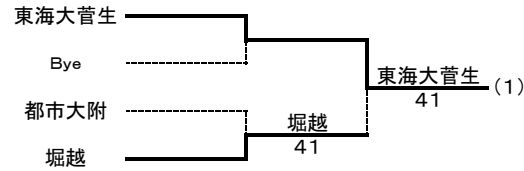

## 1-4位リーグ

	東海大菅生	大成	早稲田実業	成蹊
東海大菅生	-	41	41	41
大成	14	-	50	50
早稲田実業	14	05	-	32
成蹊	14	05	23	-

## 5-8位リーグ

	日大三	西	共栄学園	堀越
日大三	-	50	41	32
西	05	-	41	32
共栄学園	14	14	-	32
堀越	23	23	23	-

順位	学校名	勝敗
1位	東海大菅生	3勝
2位	大成	2勝1敗
3位	早稲田実業	1勝2敗
4位	成蹊	3敗

順位	学校名	勝敗	勝利セット/総セット	取得ゲーム/総ゲーム
5位	日大三	3勝		
6位	西	2勝1敗		
7位	共栄学園	1勝2敗		
8位	堀越	3敗		

男子予選トーナメント結果

1回戦

	堀越 ④ 1		都市大附		共栄学園 ④ 1		豊多摩		早稲田実業 ⑤ 0		松が谷	
S1	伊藤 陸②	⑥ 3	新井朗央②		S1	笹月佑哉②	⑥ 3	細谷柁生②	S1	梶 泰悟②	⑥ 0	菅原良②
D1	幡野俊和①	4 ⑥	石井優也①		D1	宮本 碧②	⑥ 0	梶原裕希②	D1	丹波谷克志②	⑥ 2	柳幸佑②
	中巻星栄①		西涼太①			北川 匠②		油川祥②		村岡 賢②		篠宮春吾①
S2	引野雅功②	⑥ 1	福澤岳②		S2	坂本兼一郎②	⑥ 2	内藤明①	S2	松本貫太郎①	⑥ 3	宮尾 諒②
D2	村上拓洋②	⑥ 2	目黒拓也②		D2	牧祐太①	1 ⑥	澁田圭祐②	D2	片山慎也②	⑥ 1	保科晃平②
	吉田拓実②		外園賢太②			鈴木達①		樫原涼平②		関大輝②		中島大地①
S3	相川侑介②	⑥ 0	早川英樹①		S3	秋山直哉②	⑥ 0	栗原直輝②	S3	大山弘太①	⑥ 0	徳田舜②
	西 ⑤ 0		多摩大目黒		日大三 ⑤ 0		早学院		成蹊 ⑤ 0		立教池袋	
S1	横田涉悟②	⑥ 2	長友崇将②		S1	水野一生②	⑥ 0	中村祐太②	S1	杉浦岳志②	⑥ 4	戸澤 陸②
D1	牧野裕希②	⑥ 4	豊田拳悟②		D1	結城義勝②	⑥ 4	傍島広太郎②	D1	斉藤捷太郎②	⑥ 4	伊藤宏一郎②
	安田圭吾②		鶴田知英②			井上 峻②		執行研児①		高橋瀬波②		石山京②
S2	斉藤大輔②	⑥ 2	鳴海直哉②		S2	八木亮澄①	⑥ 0	松塚宝①	S2	野村耀一②	⑥ 0	甲賀光①
D2	橋本直暉②	⑥ 4	拓殖祐輝②		D2	鈴木雄一郎①	⑥ 0	高野智弘①	D2	舘田淳一②	⑥ 1	小林亜蘭②
	廣瀬蒼矢②		横溝玲①			河本剛①		加藤駿①		松尾俊①		富塚優斗②
S3	河崎 景②	⑥ 0	吉田大悟①		S3	小林陽①	⑥ 0	吉原智紀②	S3	松川 爽②	⑥ 2	生松剣也②

S1  
D1  
S2  
D2  
S3

S1  
D1  
S2  
D2  
S3

2回戦

	東海大菅生 ④ 1		堀越		大成 ⑤ 0		共栄学園		早稲田実業 ④ 1		西	
S1	石井 行②	2 ⑥	伊藤 陸②		S1	恒松拓未②	⑥ 1	笹月佑哉②	S1	丹波谷克志②	⑥ 1	斉藤大輔②
D1	豊泉淳也②	⑥ 0	幡野俊和①		D1	松尾康平②	⑥ 2	秋山直哉②	D1	松本貫太郎①	0 ⑥	横田涉悟②
	斉藤和哉①		中巻星栄①			在原晃憲②		宮本 碧②		村岡 賢②		牧野裕希②
S2	酒井陽悠②	⑦ 6(3)	引野雅功②		S2	塩川幸四郎②	⑥ 1	北川 匠②	S2	梶 泰悟②	⑥ 0	河崎 景②
D2	田中凜①	⑥ 0	村上拓洋②		D2	笠井一希①	⑥ 0	牧祐太①	D2	片山慎也②	⑥ 4	橋本直暉②
	小見山僚①		吉田拓実②			米森耕大①		坂本兼一郎②		関大輝②		廣瀬蒼矢②
S3	松田広人①	⑥ 2	相川侑介②		S3	古越 諒②	⑥ 0	天海康平②	S3	大山弘太①	⑥ 2	橋本和弥①
	成蹊 ④ 1		日大三									
S1	杉浦岳志②	0 ⑥	水野一生②									
D1	斉藤捷太郎②	⑥ 2	八木亮澄①									
	高橋瀬波②		小林陽①									
S2	野村耀一②	⑥ 0	岡柁耶①									
D2	舘田淳一②	⑥ 4	鈴木雄一郎①									
	松尾俊①		河本剛①									
S3	松川 爽②	⑥ 2	結城義勝②									

S1  
D1  
S2  
D2  
S3

男子

本戦リーグ(1位~4位)

東海大菅生 ④ 1		成蹊		大成 ⑤ 0		早稲田実業		東海大菅生 ④ 1		早稲田実業	
S1	石井 行② ⑥ 2	杉浦岳志②	S1	恒松拓未② ⑥ 3	丹波谷克志②	S1	石井 行② ⑥ 0	丹波谷克志②	S1	石井 行② ⑥ 0	丹波谷克志②
D1	豊泉淳也② ⑥ 1	斉藤捷太郎②	D1	松尾康平② ⑦ 5	松本貫太郎①	D1	豊泉淳也② ⑦ 6(1)	松本貫太郎①	D1	豊泉淳也② ⑦ 6(1)	松本貫太郎①
S2	酒井陽悠② 4 ⑥	高橋瀬波②	S2	在原晃憲② ⑥ 4	村岡 賢②	S2	酒井陽悠② 1 ⑥	梶 泰悟②	S2	酒井陽悠② 1 ⑥	梶 泰悟②
D2	田中凜① ⑥ 3	野村耀一②	D2	塩川幸四郎② ⑦ 5	片山慎也②	D2	田中凜① ⑥ 1	村岡 賢②	D2	田中凜① ⑥ 1	村岡 賢②
S3	武藤涼太① ⑥ 1	観田淳一②	S3	笠井一希① ⑦ 5	関大輝②	S3	武藤涼太① ⑥ 0	片山慎也②	S3	武藤涼太① ⑥ 0	片山慎也②
	松田広人① ⑥ 1	松尾俊①		米森耕大① ⑦ 5	大山弘太①		松田広人① ⑥ 0	関大輝②		松田広人① ⑥ 0	関大輝②
		松川 爽②		古越 諒② ⑦ 5							

大成 ⑤ 0		成蹊		東海大菅生 ④ 1		大成		早稲田実業 ③ 2		成蹊	
S1	恒松拓未② ⑥ 0	杉浦岳志②	S1	石井 行② ⑥ 2	恒松拓未②	S1	丹波谷克志② ⑥ 0	杉浦岳志②	S1	丹波谷克志② ⑥ 0	杉浦岳志②
D1	塩川幸四郎② ⑥ 3	斉藤捷太郎②	D1	豊泉淳也② ⑥ 4	塩川幸四郎②	D1	松本貫太郎① 3 ⑥	斉藤捷太郎②	D1	松本貫太郎① 3 ⑥	斉藤捷太郎②
S2	松尾康平② ⑥ 4	高橋瀬波②	S2	斉藤和哉① (3)6 ⑦	松尾康平②	S2	村岡 賢② ⑥ 1	高橋瀬波②	S2	村岡 賢② ⑥ 1	高橋瀬波②
D2	古越 諒② ⑥ 4	野村耀一②	D2	酒井陽悠② ⑥ 1	古越 諒②	D2	梶 泰悟② 5 ⑦	野村耀一②	D2	梶 泰悟② 5 ⑦	野村耀一②
S3	在原晃憲② ⑥ 4	観田淳一②	S3	田中凜① ⑥ 0	在原晃憲②	S3	片山慎也② ⑦ 6(4)	観田淳一②	S3	片山慎也② ⑦ 6(4)	観田淳一②
	笠井一希① ⑥ 3	松尾俊①		武藤涼太① ⑥ 0	米森耕大①		関大輝②	松尾俊①		関大輝②	松尾俊①
	米森耕大① ⑥ 3	松川 爽②		松田広人① ⑥ 0	笠井一希①		大山弘太①	松川 爽②		大山弘太① ⑦ 6(4)	松川 爽②

男子

本戦リーグ(5~8位)

日大三 ③ 2		堀越		西 ④ 1		共栄学園		日大三 ④ 1		共栄学園	
S1	水野一生② ⑥ 4	伊藤 陸②	S1	横田涉悟② ⑥ 1	宮本 碧②	S1	水野一生② ⑥ 4	笹月佑哉②	S1	水野一生② ⑥ 4	笹月佑哉②
D1	鈴木雄一郎① ⑥ 0	幡野俊和①	D1	牧野裕希② ⑥ 1	坂本兼一郎②	D1	鈴木雄一郎① 6(5) ⑦	宮本 碧②	D1	鈴木雄一郎① 6(5) ⑦	宮本 碧②
S2	河本剛① 3 ⑥	中巻星栄①	S2	安田圭吾② 3 ⑥	牧祐太①	S2	河本剛① ⑥ 0	秋山直哉②	S2	河本剛① ⑥ 0	秋山直哉②
D2	八木亮澄① ⑥ 0	引野雅功②	D2	斉藤大輔② ⑦ 6(5)	笹月佑哉②	D2	八木亮澄① ⑥ 4	坂本兼一郎②	D2	八木亮澄① ⑥ 0	坂本兼一郎②
S3	鬼原希② ⑥ 0	村上拓洋②	S3	廣瀬蒼矢② ⑦ 6(5)	秋山直哉②	S3	鬼原希② ⑥ 4	後藤亮①	S3	鬼原希② ⑥ 4	後藤亮①
	小林陽① 4 ⑥	吉田拓実②		橋本直暉② 4 3ret	鈴木達①		小林陽① ⑥ 0	鈴木達①		小林陽① ⑥ 4	鈴木達①
	結城義勝②	相川侑介②		河崎 景②	北川 匠②		岡柊耶① ⑥ 0	牧祐太①		岡柊耶① ⑥ 0	牧祐太①

西 ③ 2		堀越		日大三 ⑤ 0		西		共栄学園 ③ 2		堀越	
S1	横田涉悟② 4 ⑥	伊藤 陸②	S1	水野一生② ⑥ 3	横田涉悟②	S1	笹月佑哉② 3 ⑥	引野雅功②	S1	笹月佑哉② 3 ⑥	引野雅功②
D1	牧野裕希② ⑥ 1	幡野俊和①	D1	八木亮澄① ⑥ 2	牧野裕希②	D1	宮本 碧② 3 ⑥	伊藤 陸②	D1	宮本 碧② 3 ⑥	伊藤 陸②
S2	安田圭吾② 1 ⑥	中巻星栄①	S2	小林陽① ⑥ 0	安田圭吾②	S2	鈴木達① ⑥ 0	吉田拓実②	S2	鈴木達① ⑥ 0	吉田拓実②
D2	斉藤大輔② ⑥ 2	引野雅功②	D2	結城義勝② ⑥ 3	河崎 景②	D2	坂本兼一郎② ⑥ 2	幡野俊和①	D2	坂本兼一郎② ⑥ 0	幡野俊和①
S3	廣瀬蒼矢② ⑦ 6(5)	村上拓洋②	S3	井上 峻② ⑥ 3	廣瀬蒼矢②	S3	北川 匠② ⑥ 1	相川侑介②	S3	北川 匠② ⑥ 2	相川侑介②
	橋本直暉② ⑦ 6(5)	吉田拓実②		河本剛① ⑥ 3	橋本直暉②		後藤亮① ⑥ 1	村上拓洋②		後藤亮① ⑥ 2	村上拓洋②
	河崎 景② ⑦ 6(5)	相川侑介②		鈴木雄一郎① ⑥ 3	橋本和弥①		秋山直哉② ⑥ 1	中巻星栄①		秋山直哉② ⑥ 1	中巻星栄①

# 平成24年度東京都高等学校選抜テニス大会(女子)

登録選手(選手名の後ろの数字は学年)

	学校名	監督名	選手名								
			No.1	No.2	No.3	No.4	No.5	No.6	No.7	No.8	No.9
1	富士見丘	白鷺訓彦	細沼千紗②	森崎可南子①	岡村恭香②	江見優生乃②	杉本友里①	助川峰理②	高柳麗香②	窪田夏奈①	當間あや②
2	大成	下川真央	春日真奈子②	吉井万由子①	杉浦佳代②	高橋楓①	野田凧葉①	榊原光①	大川雪菜①	佐藤可奈②	三宮ゆり①
3	早稲田実業	増村嘉宣	金井綾香②	辻紘子①	佐渡千春①	玉谷日菜①	坂上茉弥香②	日野彩恵②	山口 啓②	大野友梨乃①	須藤南美①
4	東京	上口 弘	下口あみる②	宇野真彩②	北原千波①	藤田マリアン①	石橋愛子②	大澤真琳②	佐藤心①	馬淵彩①	福本有雪②
5	成蹊	横井 亮	有馬千香子②	観田ありさ①	鈴木理沙②	西田夏子①	宮本華温①	平瀬夏帆②	瀧口真衣②	中島由梨②	中條日向子①
6	松が谷	安齋晴彦	青柳美菜子②	清野千尋②	佐々木萌果①	宮坂百恵①	中みなみ①	金子晴香①	水原梨花①	河野李奈①	永未晴香①
7	ICU	松本光正	五木田南②	小松明日香②	井神菜々子②	平岡李彩①	杉田優②	植松千聖①	北島菜美子②	茶村理香子①	齋藤あかり①
8	山脇学園	富井麻喜	増田舞優乃②	佐々木里穂②	重枝綾香②	小泉友香②	加部菜②	柳谷希美①	高橋 南②	齋藤春乃①	木下万玲子②
9	西	野間明	橋本夏実②	大西咲希②	清水美沙②	古家紗帆②	山中恵②	多賀歩②	山岸茉理子②	玉木綾子①	富本麗②
10	日大三	山田秀行	長野あさか②	佐藤涼香①	早川千奈美①	吉田由希子②	齋藤沙由里②	近藤友香②	原田 花②	古賀比奈恵①	新保里花子①
11	桐朋女	輿水祐子	菅光葉①	星野ななこ②	富沢莉子①	勝又玲奈②	伊藤江里②	坂根彩恵①	上田なつみ②	青木理佳①	山口未緒里①
12	田調雙葉	篠原洋二	吉川千晶②	郷田瑛美②	稲葉美紅①	菅野史織②	杉山茉祐②	川田菜々子②	栗栖遼佳②	中村優美②	市村萌①
13	共栄学園	寺本成和	大竹萌仁香①	青木菜奈①	富川紗貴②	針金佳奈②	峰岸真子②	江崎希海①	遠山穂花①		
14	桜修館	嶺直利	近藤史織②	齋藤夏樹②	大久保美奈②	山口奈月②	西川裕美①	佐々真波②	佐々木陽②	若山千紘①	川西あかね①
15											
16											

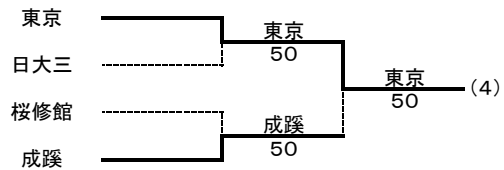
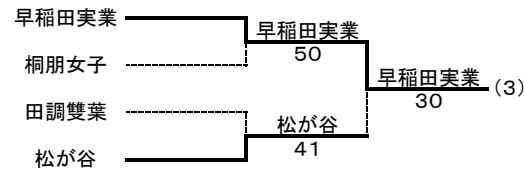
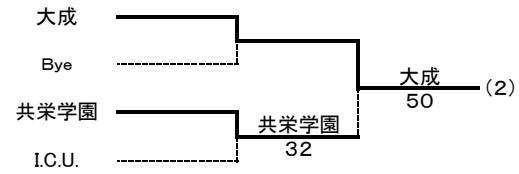
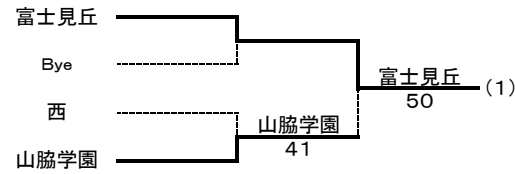

## 1-4位リーグ

	富士見丘	大成	早稲田実業	東京
富士見丘	-	41	41	50
大成	14	-	23	32
早稲田実業	14	32	-	32
東京	05	23	23	-

## 5-8位リーグ

	成蹊	松が谷	共栄学園	山脇学園
成蹊	-	32	W.O.	14
松が谷	23	-	W.O.	32
共栄学園	W.O.	W.O.	-	W.O.
山脇学園	41	23	W.O.	-

学校名	勝敗	勝利セット/総セット	取得ゲーム/総ゲーム
1位 富士見丘	3勝		
2位 早稲田実業	2勝1敗		
3位 大成	1勝2敗		
4位 東京	3敗		

学校名	勝敗	勝利セット/総セット	取得ゲーム/総ゲーム
5位 山脇学園	2勝1敗	6/10	
6位 松が谷	2勝1敗	5/10	
7位 成蹊	2勝1敗	4/10	
8位 共栄学園	3敗		

女子予選トーナメント結果

1回戦

山脇学園 ④ 1		西		共栄学園 ③ 2		ICU		早稲田実業 ⑤ 0		桐朋女	
S1	増田舞優乃②	⑥ 2	橋本夏実②	S1	大竹萌仁香①	1 ⑥	五木田南②	S1	金井綾香②	⑥ 2	菅光葉①
D1	小泉友香②	⑦ 6(1)	清水美沙②	D1	富川紗貴②	⑥ 3	井神菜々子②	D1	玉谷日菜①	⑥ 0	勝又玲奈②
	加部菜②		古家紗帆②		青木菜奈①		平岡李彩①		坂上菜弥香②		伊藤江里②
S2	佐々木里穂②	3 ⑥	大西咲希②	S2	針金佳奈②	1 ⑥	小松明日香②	S2	辻紘子①	⑥ 1	星野ななこ②
D2	高橋 南②	⑥ 1	山中恵②	D2	江崎希海①	⑥ 4	杉田優②	D2	日野彩恵②	⑥ 0	上田なつみ②
	柳谷希美①		多賀歩②		遠山穂花①		植松千聖①		山口 啓②		青木理佳①
S3	重枝綾香②	⑥ 1	山嵯茉莉子②	S3	峰岸真子②	⑥ 0	北島菜美子②	S3	佐渡千春①	⑥ 0	富沢莉子①

松が谷 ④ 1		田調雙葉		東京 ⑤ 0		日大三		成蹊 ⑤ 0		桜修館	
S1	青柳美菜子②	4 ⑥	郷田瑛美②	S1	下口あみる②	⑥ 1	長野あさか②	S1	有馬千香子②	⑥ 0	山口奈月②
D1	中みなみ①	⑥ 0	稲葉美紅①	D1	石橋愛子②	⑥ 2	吉田由希子②	D1	鈴木理沙②	⑥ 3	近藤史織②
	宮坂百恵①		菅野史織②		大澤真琳②		原田 花②		宮本華温①		齋藤夏樹②
S2	清野千尋②	⑥ 0	杉山菜祐②	S2	宇野真彩②	⑥ 4	佐藤涼香①	S2	観田ありさ①	⑥ 0	西川裕美①
D2	金子晴香①	⑥ 1	吉川千晶②	D2	藤田マリアン①	⑥ 3	新保里花子①	D2	瀧口真衣②	⑥ 0	佐々木陽②
	河野李奈①		中村優美②		馬淵彩①		古賀比奈恵①		中島由梨②		大久保美奈②
S3	佐々木萌果①	⑥ 0	市村萌①	S3	北原千波①	⑥ 0	早川千奈美①	S3	西田夏子①	⑥ 1	佐々真波②

S1  
D1  
S2  
D2  
S3

S1  
D1  
S2  
D2  
S3

2回戦

富士見丘 ⑤ 0		山脇学園		大成 ⑤ 0		共栄学園		早稲田実業 ③ 0		松が谷	
S1	森崎可南子①	⑥ 0	増田舞優乃②	S1	春日真奈子②	⑥ 4	大竹萌仁香①	S1	辻紘子①	⑥ 0	青柳美菜子②
D1	江見優生乃②	⑦ 5	重枝綾香②	D1	高橋楓①	⑥ 0	富川紗貴②	D1	金井綾香②	⑥ 0	中みなみ①
	高柳麗香②		小泉友香②		榊原光①		青木菜奈①		玉谷日菜①		宮坂百恵①
S2	岡村恭香②	⑥ 0	佐々木里穂②	S2	吉井万由子①	⑥ 0	針金佳奈②	S2	佐渡千春①	⑥ 1	清野千尋②
D2	杉本友里①	⑥ 2	高橋 南②	D2	杉浦佳代②	⑥ 0	江崎希海①	D2	坂上菜弥香②	打ち 切り	金子晴香①
	窪田夏奈①		柳谷希美①		佐藤可奈②		遠山穂花①		山口 啓②		河野李奈①
S3	助川峰理②	⑥ 1	加部菜②	S3	野田凧葉①	⑥ 3	峰岸真子②	S3	日野彩恵②	打ち 切り	佐々木萌果①

東京 ⑤ 0		成蹊	
S1	下口あみる②	⑥ 1	有馬千香子②
D1	北原千波①	⑥ 3	鈴木理沙②
	馬淵彩①		宮本華温①
S2	宇野真彩②	⑥ 2	観田ありさ①
D2	石橋愛子②	⑥ 3	瀧口真衣②
	大澤真琳②		中島由梨②
S3	藤田マリアン①	⑥ 3	西田夏子①

女子

本戦リーグ(1位~4位)

	富士見丘 ⑤ 0	東京
S1	細沼千紗② ⑥ 2	下口あみる②
D1	杉本友里① ⑥ 0	北原千波① 馬淵彩①
S2	森崎可南子① ⑥ 2	宇野真彩②
D2	高柳麗香② ⑥ 2	石橋愛子② 大澤真琳②
S3	江見優生乃② ⑥ 2	藤田マリアン①

	早稲田実業 ③ 2	大成
S1	金井綾香② ⑥ 3	春日真奈子②
D1	佐渡千春① 4 ⑥	高橋楓① 榊原光①
S2	辻紘子① ⑥ 4	吉井万由子①
D2	坂上茉弥香② 1 ⑥	野田凧葉① 大川雪菜①
S3	玉谷日菜① ⑥ 2	杉浦佳代②

	富士見丘 ④ 1	早稲田実業
S1	細沼千紗② ⑥ 4	金井綾香②
D1	江見優生乃② ⑥ 1	玉谷日菜① 坂上茉弥香②
S2	森崎可南子① ⑥ 0	辻紘子①
D2	高柳麗香② ⑥ 3	日野彩恵② 山口啓②
S3	杉本友里① 3 ⑥	佐渡千春①

	大成 ③ 2	東京
S1	春日真奈子② 1 ⑥	下口あみる②
D1	高橋楓① ⑥ 0	北原千波① 馬淵彩①
S2	吉井万由子① ⑥ 2	宇野真彩②
D2	野田凧葉① ⑥ 4	石橋愛子② 大澤真琳②
S3	杉浦佳代② (3)6 ⑦	藤田マリアン①

	富士見丘 ④ 1	大成
S1	細沼千紗② ⑥ 2	春日真奈子②
D1	江見優生乃② ⑥ 2	高橋楓① 榊原光①
S2	森崎可南子① ⑥ 1	吉井万由子①
D2	高柳麗香② (4)6 ⑦	佐藤可奈② 野田凧葉①
S3	杉本友里① ⑥ 0	杉浦佳代②

	早稲田実業 ③ 2	東京
S1	金井綾香② 5 ⑦	下口あみる②
D1	玉谷日菜① 4 ⑥	宇野真彩② 大澤真琳②
S2	坂上茉弥香② ⑥ 0	北原千波①
D2	辻紘子① ⑥ 4	石橋愛子② 馬淵彩①
S3	日野彩恵② ⑥ 1	藤田マリアン①

女子

本戦リーグ(5~8位)

	山脇学園 ④ 1	成蹊
S1	増田舞優乃② ⑥ 2	観田ありさ①
D1	小泉友香② 3 ⑥	有馬千香子② 瀧口真衣②
S2	佐々木里穂② ⑥ 2	鈴木理沙②
D2	高橋 南② ⑥ 3	宮本華温① 中島由梨②
S3	木下万玲子② ⑥ 0	西田夏子①

	松が谷 ③ 2	山脇学園
S1	青柳美菜子② 0 ⑥	増田舞優乃②
D1	清野千尋② ⑥ 2	小泉友香② 柳谷希美①
S2	中みなみ① ⑥ 2	佐々木萌果①
D2	佐々木萌果① ⑥ 2	金子晴香① 高橋 南②
S3	金子晴香① ⑥ 3	木下万玲子② 重枝綾香②
S3	河野李奈① 3 ⑥	宮坂百恵①

	成蹊 ③ 2	松が谷
S1	有馬千香子② ⑥ 2	青柳美菜子②
D1	鈴木理沙② 0 ⑥	清野千尋② 中みなみ①
S2	宮本華温① ⑥ 2	観田ありさ①
D2	観田ありさ① 5 ⑦	佐々木萌果① 金子晴香①
S3	瀧口真衣② ⑥ 4	河野李奈① 宮坂百恵①
S3	中島由梨② ⑥ 3	西田夏子①

S1  
D1  
S2  
D2  
S3

S1  
D1  
S2  
D2  
S3

S1  
D1  
S2  
D2  
S3

# 平成24年度第51回東京都高等学校新人テニス選手権大会

出場数 男子 シングルス 1273名 ダブルス 898組  
 女子 シングルス 1158名 ダブルス 821組

期 日 9月16日、17日、22日、30日 10月7日、8日、14日、21日、27日、28日

## 男子シングルス

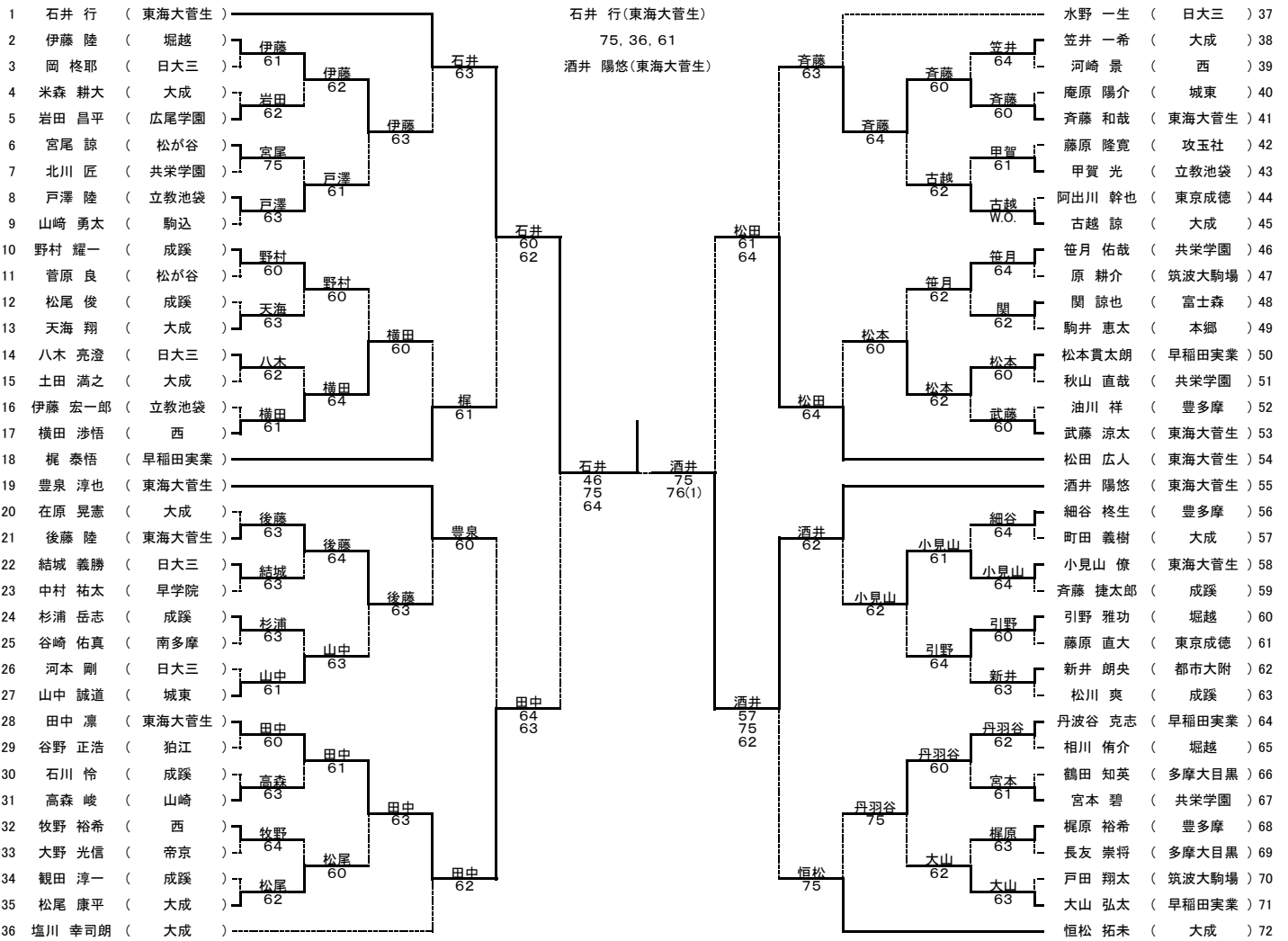

1 石井 行 東海大菅生  
 2 恒松 拓一 大成  
 3 水野 祐 日大三  
 4 塩川 幸司 大成  
 5 豊泉 淳也 東海大菅生  
 6 松田 広 東海大菅生  
 7 酒井 陽悠 東海大菅生  
 8 梶 泰悟 早稲田実業

9 野村 耀一 成蹊  
 10 菅 川 爽 成蹊  
 11 笹月 佑哉 共栄学園  
 12 山田 中誠 城東  
 13 田中 凛 東海大菅生  
 14 古丹 越諒 大成  
 15 丹波 谷 克志 早稲田実業

## 男子ダブルス

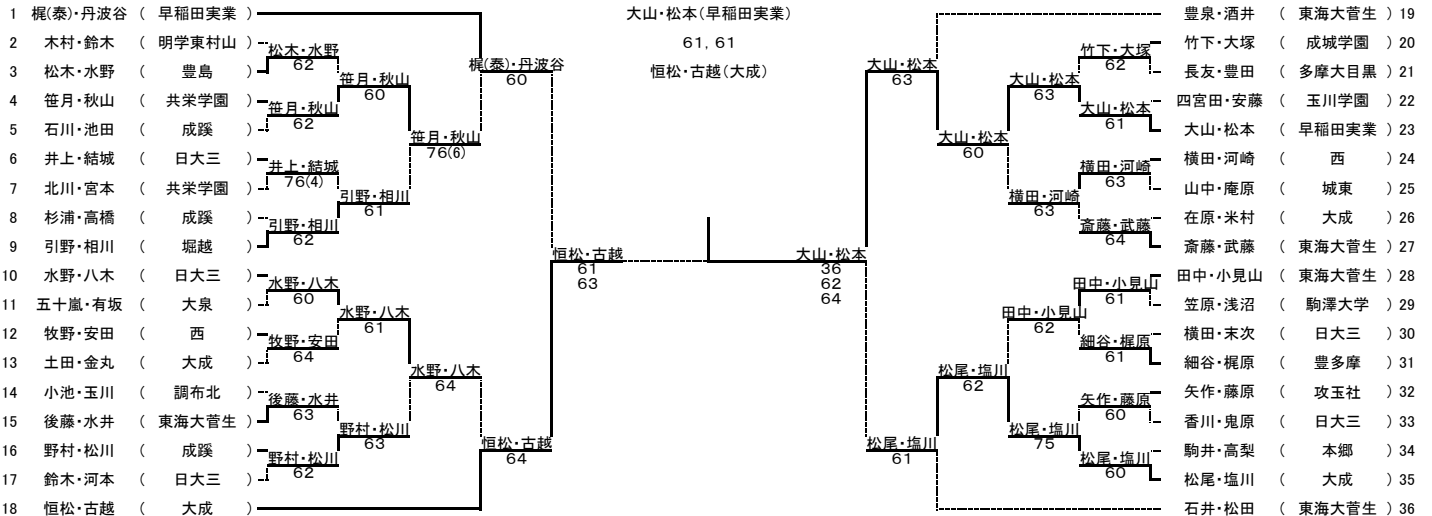

1 梶(泰)・丹波谷 早稲田実業  
 2 石井・松田 東海大菅生  
 3 豊泉・酒井 東海大菅生  
 4 恒松・古越 大成

5 水野・八木 日大三  
 6 斎藤・武藤 東海大菅生  
 7 田中・小見山 東海大菅生  
 8 引野・相川 成蹊

# 平成24年度第51回東京都高等学校新人テニス選手権大会

出場数 男子 シングルス 1273名 ダブルス 898組  
 女子 シングルス 1158名 ダブルス 821組

期 日 9月16日、17日、22日、30日 10月7日、8日、14日、21日、27日、28日

優勝

## 女子シングルス

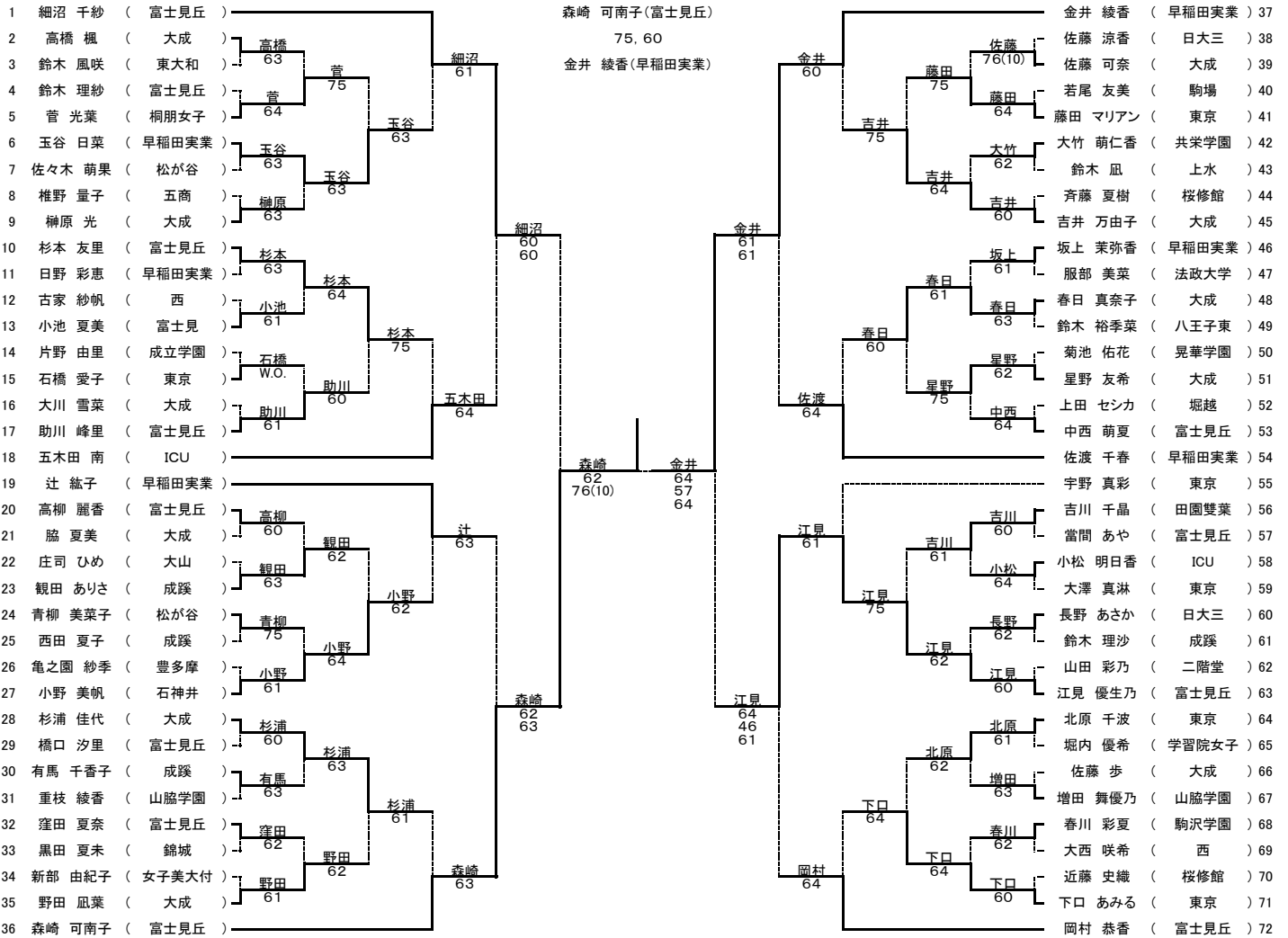

- |             |       |              |      |
|-------------|-------|--------------|------|
| 1 細 沼 千 紗   | 富士見丘  | 9 杉 本 友 里    | 富士見丘 |
| 2 岡 村 千 綾   | 富士見丘  | 10 江 見 優 乃   | 富士見丘 |
| 3 金 井 綾 香   | 早稲田実業 | 11 吉 川 千 晶   | 田園雙葉 |
| 4 森 崎 可 南 子 | 富士見丘  | 12 小 松 明 日 香 | ICU  |
| 5 辻 紘 子     | 早稲田実業 | 13 大 澤 真 淋   | 東京   |
| 6 佐 渡 千 春   | 早稲田実業 | 14 長 野 あ さ か | 日大三  |
| 7 宇 野 真 彩   | 東京    | 15 鈴 木 理 沙   | 成蹊   |
| 8 五 木 田 南   | ICU   | 16 山 田 彩 乃   | 二階堂  |

## 女子ダブルス

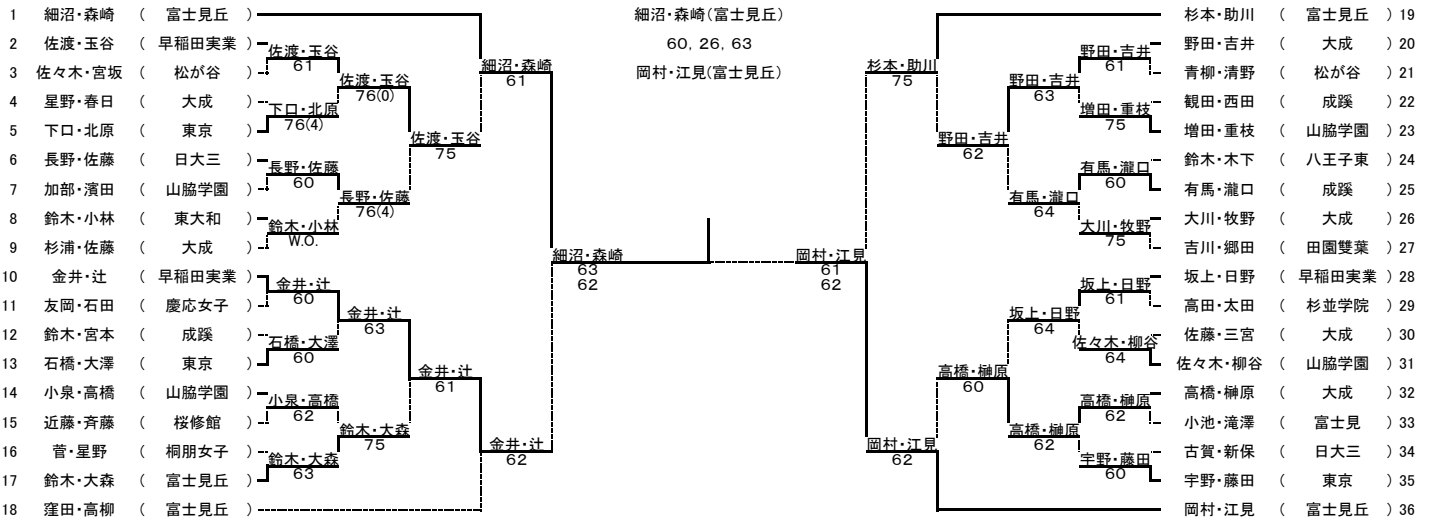

- |             |      |             |       |
|-------------|------|-------------|-------|
| 1 細 沼 ・ 森 崎 | 富士見丘 | 5 金 井 ・ 辻   | 早稲田実業 |
| 2 岡 村 ・ 江 見 | 富士見丘 | 6 吉 川 ・ 郷 田 | 田園雙葉  |
| 3 杉 本 ・ 助 川 | 富士見丘 | 7 坂 上 ・ 日 野 | 早稲田実業 |
| 4 窪 田 ・ 高 柳 | 富士見丘 | 8 杉 浦 ・ 佐 藤 | 大成    |

東京都高等学校体育連盟テニス専門部  
 平成24年10月28日