

平成24年度 群馬県高等学校新人テニス大会（団体戦）
兼 全国選抜高校テニス大会関東地区大会群馬県予選会
女子

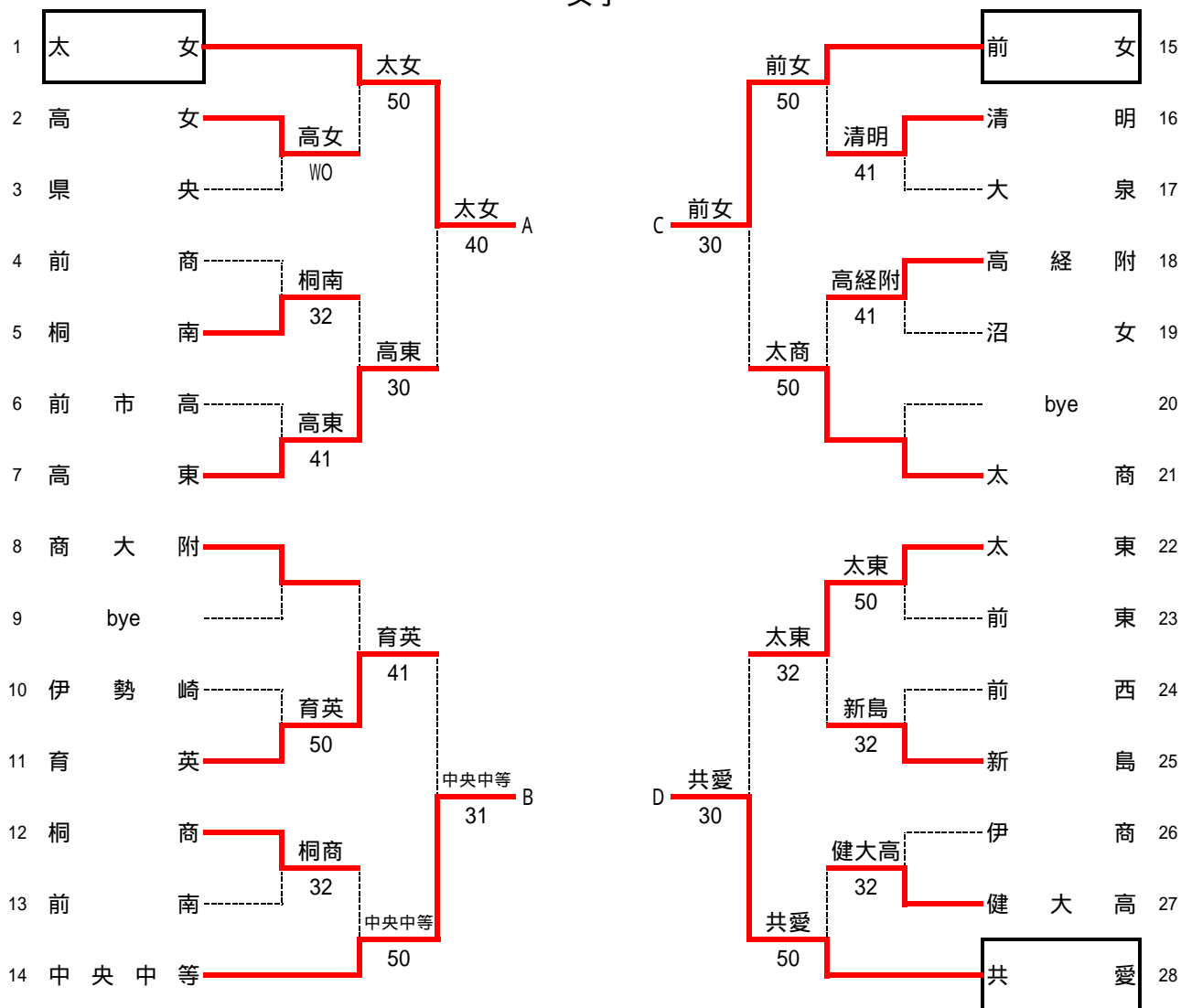

決勝リーグ

	太女	中央中等	前女	共愛	勝敗	順位
太女	-	5-0	5-0	2-3	2勝1敗	2位
中央中等	0-5	-	0-5	0-5	3敗	4位
前女	0-5	5-0	-	1-4	1勝2敗	3位
共愛	3-2	5-0	4-1	-	3勝	優勝

共愛は、2年ぶり4回目の優勝。

上位2校（共愛・太女）は、関東高校選抜大会に出場（12月 千葉県白子町）

男子

	共 愛	5 - 0	新 島
S 1	備前島駿	- 1	池田賢矢
D 1	小俣智弥 ・ 古川堅也	- 2	今川健太 ・ 堀凌太
S 2	清水裕文	- 0	須永季里
D 2	須田光紀 ・ 松村悠汰	- 3	北村直希 ・ 松本悠
S 3	仁井田直也	- 0	森泉光平

	太 田	3 - 2	前 橋
S 1	二宮大輝	2 -	十文字樹
D 1	五十畑青空 ・ 宮崎隆也	- 3	菊池修平 ・ 魏啓楠
S 2	川口晃大	3 -	三橋弘崇
D 2	竹澤多聞 ・ 成塚宏平	- 1	今井俊之介 ・ 後藤智紀
S 3	高木優志	- 2	坪内耕平

	共 愛	4 - 1	前 橋
S 1	備前島駿	- 4	十文字樹
D 1	小俣智弥 ・ 古川堅也	- 2	中沢仁 ・ 今井俊之介
S 2	清水裕文	5 -	三橋弘崇
D 2	須田光紀 ・ 松村悠汰	- 3	菊池修平 ・ 魏啓楠
S 3	仁井田直也	- 0	坪内耕平

	太 田	4 - 1	新 島
S 1	五十畑青空	1 -	池田賢矢
D 1	二宮大輝 ・ 宮崎隆也	- 1	今川健太 ・ 堀凌太
S 2	川口晃大	- 6(7)	須永季里
D 2	竹澤多聞 ・ 成塚宏平	- 2	北村直希 ・ 松本悠
S 3	高木優志	- 0	有本貴裕

	共 愛	4 - 1	太 田
S 1	備前島駿	- 0	五十畑青空
D 1	仁井田直也 ・ 古川堅也	- 2	二宮大輝 ・ 宮崎隆也
S 2	小俣智弥	- 3	高木優志
D 2	須田光紀 ・ 松村悠汰	3 -	竹澤多聞 ・ 成塚宏平
S 3	清水裕文	- 0	金子源

	前 橋	3 - 2	新 島
S 1	十文字樹	3 -	池田賢矢
D 1	中沢仁 ・ 今井俊之介	1 -	須永季里 ・ 北村直希
S 2	三橋弘崇	- 0	堀凌太
D 2	菊池修平 ・ 魏啓楠	- 1	有本貴裕 ・ 佐野孝輔
S 3	坪内耕平	- 1	松本悠

女子

	太女	5 - 0	中央中等
S 1	吉澤涼香	- 0	阿部展子
D 1	中山七海 ・ 綾部里香	- 0	森田朝香 ・ 田中香純
S 2	船津美衣	- 0	水出萌映子
D 2	荻野弥結 ・ 大内香澄	- 5	鈴木美空 ・ 西島彩貴
S 3	佐藤久留実	- 0	武者茜

	共愛	4 - 1	前女
S 1	福井景子	- 0	片山遙
D 1	星野ひかる ・ 光山ことみ	- 5	細矢栞 ・ 野口順美
S 2	渡辺紗也子	- 6(2)	根岸愛
D 2	栗原久乃 ・ 小野寺悠花	- 4	福島美羽 ・ 星野菜穂
S 3	佐藤芽実	3 -	高橋奈津美

	太女	5 - 0	前女
S 1	吉澤涼香	- 0	片山遙
D 1	中山七海 ・ 綾部里香	- 5	細矢栞 ・ 野口順美
S 2	船津美衣	- 1	根岸愛
D 2	仁木穂乃花 ・ 石崎愛奈	- 3	渡邊莉子 ・ 廣瀬未希
S 3	佐藤久留実	- 3	高橋奈津美

	共愛	5 - 0	中央中等
S 1	福井景子	- 1	阿部展子
D 1	星野ひかる ・ 栗原久乃	- 4	森田朝香 ・ 田中香純
S 2	渡辺紗也子	- 1	水出萌映子
D 2	小野寺悠花 ・ 佐藤芽実	- 4	鈴木美空 ・ 西島彩貴
S 3	光山ことみ	- 1	武者茜

	共愛	3 - 2	太女
S 1	福井景子	- 6(8)	吉澤涼香
D 1	星野ひかる ・ 小野寺悠花	1 -	中山七海 ・ 綾部里香
S 2	渡辺紗也子	- 4	船津美衣
D 2	栗原久乃 ・ 佐藤芽実	- 4	仁木穂乃花 ・ 石崎愛奈
S 3	光山ことみ	2 -	佐藤久留実

	前女	5 - 0	中央中等
S 1	片山遙	- 3	阿部展子
D 1	細矢栞 ・ 野口順美	- 2	鈴木美空 ・ 西島彩貴
S 2	根岸愛	- 5	森田朝香
D 2	廣瀬未希 ・ 星野菜穂	- 1	水出萌映子 ・ 武者茜
S 3	高橋奈津美	- 3	田中香純

平成24年度 群馬県高等学校新人テニス大会 男子シングルス

1	仁井田直也	(共愛)	仁井田	61	仁井田	63	仁井田	60	古川	61	古川	33	古川堅也	(共愛)
2	黒澤敏充	(館林)										34	根津佳孝	(伊商)
3	鈴木大貴	(前商)	柳沼	63								35	女屋陽太郎	(中央中等)
4	柳沼健太郎	(育英)										36	須永季里	(新島)
5	坪内耕平	(前橋)	坪内	60								37	金子礼	(太東)
6	木村周大	(前東)			坪内	63						38	提箸一貴	(館林)
7	成塚宏平	(太田)	赤石	61								39	宮田峻弥	(育英)
8	赤石大輔	(中央中等)										40	長谷川洋平	(高経附)
9	三橋弘崇	(前橋)	三橋	60								41	須田光紀	(共愛)
10	氏家拓海	(健大高)			三橋	60						42	丸山龍平	(富岡)
11	川口晃大	(太田)	川口	63								43	南館和輝	(渋川)
12	永井一貴	(健大高)										44	高木優志	(太田)
13	松井直樹	(桐南)	吉田	76(9)								45	元木龍之介	(育英)
14	吉田修	(桐生)			小俣	62						46	金子涉	(桐西)
15	中島翔太	(健大高)	小俣	60								47	古島聖	(高崎)
16	小俣智弥	(共愛)										48	二宮大輝	(太田)
17	池田賢矢	(新島)	池田	60								49	阿部大樹	(前商)
18	稲村智記	(前南)			池田	60						50	竹澤多聞	(太田)
19	土屋圭紀	(高東)	田口	64								51	石倉樹	(高東)
20	田口翔大	(中央中等)										52	栄豊	(太東)
21	中井亮太郎	(中央中等)	吉原	75								53	久保田祐将	(前東)
22	吉原大和	(前商)			光山	76(1)						54	五十畑青空	(太田)
23	丸橋友斗	(清明)	光山	62								55	金子源	(太田)
24	光山寛	(太商)										56	清水裕文	(共愛)
25	輿石能成	(健大高)	輿石	64								57	中村光	(育英)
26	中村凌斗	(太東)			輿石	63						58	古暮一晃	(伊勢崎)
27	馬場竜佑	(県央)	川嶋	61								59	木暮亮太	(前商)
28	川嶋夏輝	(中央中等)										60	根岸寛	(高崎)
29	宮田裕司	(高経附)	宮田	63								61	松村悠汰	(共愛)
30	野口寛人	(富岡)			十文字	61						62	金井佳祐	(太商)
31	宮崎隆也	(太田)										63	佐藤大介	(伊商)
32	十文字樹	(前橋)										64	備前島駿	(共愛)

平成24年度 群馬県高等学校新人テニス大会 女子シングルス

順位	選手名	所属	対戦相手	スコア	対戦相手	順位	選手名	所属		
1	牛島里咲	(商大附)	井上		吉澤	33	吉澤涼香	(太女)		
2	井上悠衣	(太商)	wo		60	34	鈴木美友	(館女)		
3	宮野真衣	(太商)	宮野	63	吉澤	60	水出萌映子	(中央中等)		
4	菊地なつみ	(伊勢崎)	62	片山	60	浦野	60	浦野梨香	(商大附)	
5	細矢菜	(前女)	細矢	61	吉澤	60	阿部	61	阿部展子	(中央中等)
6	星野彩美	(太商)	60	片山	62	阿部	64	黒須花	(太女)	
7	片山遙	(前女)	片山	64	福井景子 (共愛) 2連覇	吉澤	60	池田真帆	(太女)	
8	石崎愛奈	(太女)	64	中山	63	森田	64	森田朝香	(中央中等)	
9	中山七海	(太女)	中山	61	吉澤	60	高橋	60	高橋奈津美	(前女)
10	柳井つぐみ	(育英)	61	中山	61	根岸	63	薄田美咲	(館女)	
11	近藤亜耶	(太商)	荻野	64	星野	64	根岸	63	金井榛花	(育英)
12	荻野弥結	(太女)	64	中山	62	山田	wo	根岸愛	(前女)	
13	仁木穂乃花	(太女)	仁木	61	星野	60	山田	wo	杉原悠	(農二)
14	鈴木美空	(中央中等)	61	佐藤	61	星野	60	山田奈々	(高東)	
15	藤江沙綾	(前女)	佐藤	60	星野	62	星野	62	大内香澄	(太女)
16	佐藤久留実	(太女)	60	井上	62	福井	62	星野ひかる	(共愛)	
17	船津美衣	(太女)	船津	60	福井	62	渡辺	62	渡辺紗也子	(共愛)
18	廣瀬未希	(前女)	60	船津	60	渡辺	62	小島光稀	(館女)	
19	中山智絵	(高東)	福島	61	渡辺	62	小野寺	63	小野寺悠花	(共愛)
20	福島美羽	(前女)	61	船津	75	光山	64	小林知夏	(太東)	
21	安中結香	(高東)	安中	62	渡辺	76(2)	武井	61	田中香純	(中央中等)
22	矢島瑞季	(伊商)	綾部	61	光山	64	武井	61	武井萌子	(高経附)
23	下山悠里	(清明)	綾部	60	光山	60	光山	60	草野沙月	(高東)
24	綾部里香	(太女)	60	井上	62	福井	63	光山ことみ	(共愛)	
25	阿久津泉	(商大附)	阿久津	63	福井	63	栗原	62	栗原久乃	(共愛)
26	佐藤芽実	(共愛)	63	岩井	62	栗原	76(0)	関口梓	(桐南)	
27	岩井あみ	(新島)	岩井	64	福井	60	大野	62	大野陽香	(健大高)
28	野口順美	(前女)	64	井上	61	福井	60	武淵晴香	(前商)	
29	寺嶋琴美	(商大附)	上野	62	福井	60	市川	63	櫻井春香	(商大附)
30	上野菜奈	(太女)	62	井上	60	福井	60	市川菜里	(太東)	
31	中澤美奈	(太東)	井上	60	福井	60	福井	60	若井瑞希	(高経附)
32	井上咲良	(新島)	60	福井	60	福井	60	福井景子	(共愛)	

平成24年度 群馬県高等学校新人テニス大会個人本戦
男子ダブルス

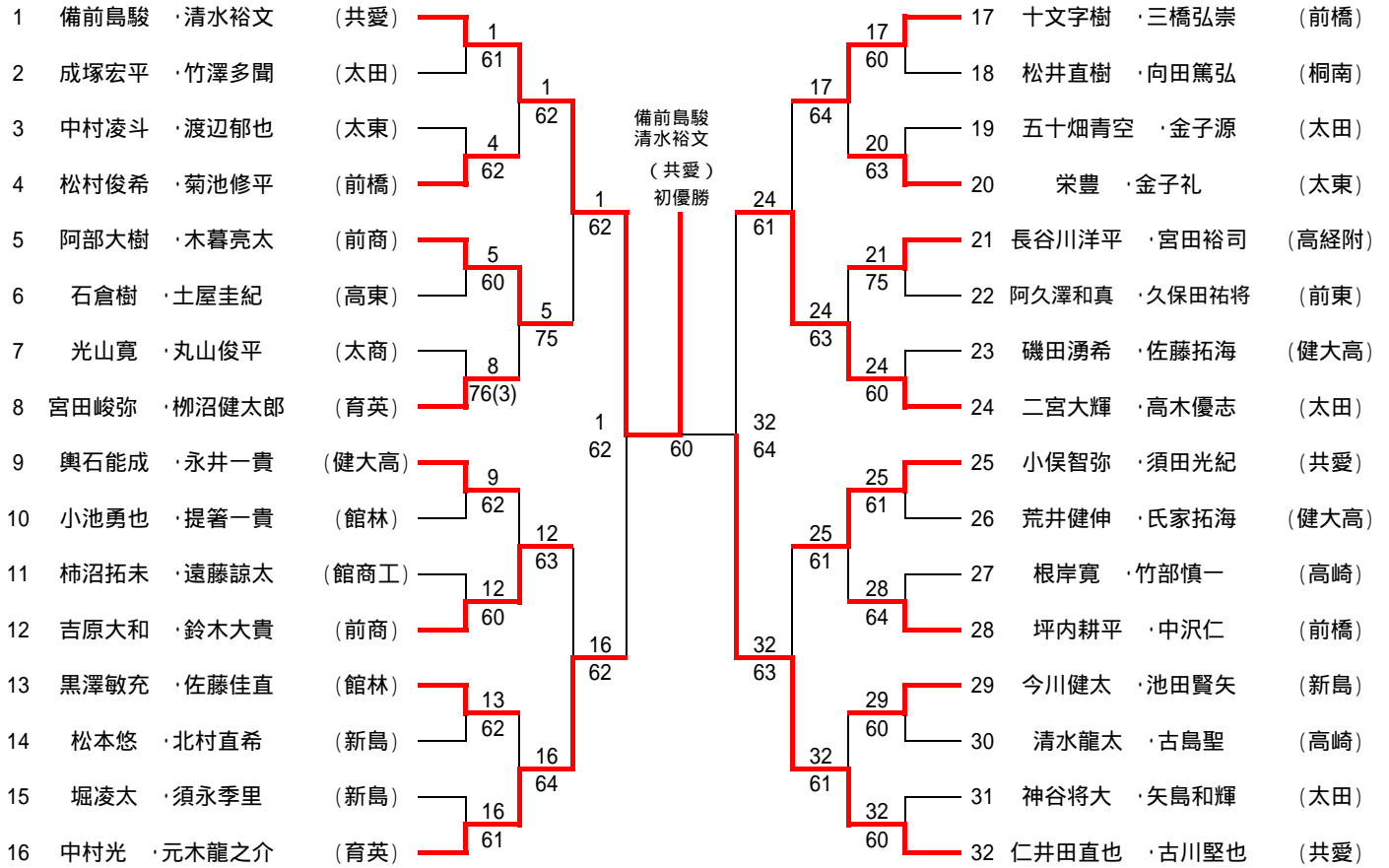

女子ダブルス

