

男子団体登録選手一覧

番号	学校名	監督名	選手1	学年	選手2	学年	選手3	学年	選手4	学年	選手5	学年	選手6	学年	選手7	学年	選手8	学年	選手9	学年
1	日大山形	国府方雅晴	大清水楓汰	②	熊坂健太郎	①	佐藤純樹	②	大槻祐輔	①	豊田瑠	①	鈴木陽也	②	高橋透	②	蟻哲也	①	鍵水智建	②
2	寒河江	木村剛	鈴木奏	②	井上直哉	①	齋藤史貴	②	尾関秀登	①	高橋祐貴	①	高嶋颯	②	鈴木海斗	②	細谷大地	②	尾崎拓也	②
3	酒田光陵	荒井伸哉	遠藤竜二	②	太田裕宣	②	西山拓夢	②	大嶋隆篤	②	石山琳太郎	①	佐藤匠	①	池田晋也	②	富樫駿	②	勝田駿佑	②
4	鶴岡南	今崎徹郎	鈴木尊也	②	中野武樹	①	真田玲	①	佐藤研人	①	金内大輔	②	辻村望	①	庄司敬太	①	阿部俊介	①	齋藤優成	①
5	山形東	那須祐介	青木幸太郎	②	星野光太郎	①	大西裕之	①	齋藤博生	①	三井直樹	①	佐藤一真	②	渡邊和祥	①				
6	長井工業	山口憲司	青木友哉	②	小松隆雅	②	紺野暉	②	川崎薫	②	長岡優喜	②	船山浩人	②	小関拓哉	①	中村渉	①		
7	寒河江工業	佐藤弘明	會田龍生	②	山川克弥	②	加藤裕貴	②	菊地和樹	②	齋藤和希	②	今野真和	②	丹野浩平	②	日野夏主輝	②	鎌上泰暢	①
8	山形工業	鈴木智夫	大澤光	①	齋藤哲也	②	石澤拓巳	①	児玉竜郎	①	宇野裕二郎	②	酒井崇弘	①	岡崎紘大	①	吉田祐賀	②	大風徳厚	②
9	酒田西	高橋直人	佐藤友和	②	飯島哲朗	②	土門晴海	②	小沢晃	②	村上浩人	②	黒田一史	②	富樫健也	①	太田直希	①	阿部夏己	①
10	庄内農業	土門渉	佐藤快瞳	①	星川孝太郎	②	齋藤仁志	②	丸山高世	②	富樫大希	①	榎本勇大	②	佐藤湧大	①	太田祐輝	②	佐藤武留	②
11	東根工業	小林貴記	菅原翔平	②	野口溪一郎	①	牧野優人	②	東海林健輔	①	岡野永司	①	齋藤楓真	①	飯島侑登	②	佐藤一步	②	茂木幸志朗	②
12	米沢中央	小林敬二	金子直人	②	矢島拓樹	②	渡部博登	②	阿部哲矢	②	高島知哉	②	大木研汰	②	佐藤俊也	①				
13	山形南	芳賀幸司	齋藤嶺次郎	②	石井将志	②	小松柊斗	②	金子哲也	①	長谷川敦朗	②	五十嵐大貴	②	梶川紘也	②	鈴木理希也	①	佐藤洸希	①
14	山本学園	渡部隆一	柏倉正暉	②	細野拓実	①	舟山知樹	②	齋藤歩	②	工藤優斗	②	鈴木雄斗	①	鈴木聖史	①	小関照季	①	吉田吉輝	①

女子団体登録選手一覧

番号	学校名	監督名	選手1	学年	選手2	学年	選手3	学年	選手4	学年	選手5	学年	選手6	学年	選手7	学年	選手8	学年	選手9	学年
1	日大山形	高木直哉	佐藤千晴	①	高内麗	①	田中優希	②	渡辺樹里	①	五十嵐允紅	②	長岡杏奈	②	伊藤亜実	①				
2	酒田西	渡部久美	尾形佳怜	②	登坂菜穂	①	岡部桃子	①	渋谷悠夏	②	飯塚優希	②	齋藤朱音	①	小柳歩	①	齋藤夏海	②	岸尾尚美	②
3	天童	東海林啓	後藤美沙希	②	黒沼春香	①	本田綾佳	①	山口理沙	②	鈴木華菜	②	浅沼瑞季	②	藤井菜津子	②				
4	酒田光陵	鈴木宏	高橋早紀	②	相馬あすか	②	西形しおり	②	佐々木梓	②	藤原由奈	①	樋坂望	②	高山はづき	②	佐藤海花	②	須田ひとみ	①
5	九里学園	片平淳	長谷川はづき	②	入沢沙樹	①	鶴巻里菜	①	鶴巻彩花	①	星彩翔	①	関優香	①	鈴木沙織	①				
6	鶴岡北	鏡雄一	茂木咲子	①	齋藤李咲	②	太田琴美	①	小野寺千穂	①	瀬尾渚	①	佐藤菜奈	①	中村汐里	②	田村実乃里	②	高橋知邑	②
7	山形東	池田正平	渡部恵里加	②	田村詩織	②	高橋愛実	②	木村綾華	②	吉田実祝	②	池上南泉	①	岩渕千慧	①				
8	上山明新館	山崎昭	長谷川紗季	②	佐藤舞	①	伊藤愛理	①	五十嵐皐	②	木村茉由	①	吉田光	②	前田怜奈	②	武田由美	②	大滝ななみ	②
9	BYE																			
10	酒田東	小坂雄	鈴木杏奈	②	阿彦奈菜	②	齋藤真穂	①	丸山祐紀恵	②	長沢佳奈	②	白幡祐衣	①	齋藤莉紗	②	大場さつき	①	佐々木瞳	②
11	荒砥	門脇麻美	熊坂美穂	②	後藤彩香	②	佐竹伸子	②	新野さゆり	②	若月亜莉沙	①	尾形美保	①	梅津愛花	①	和栗沙季	①	0	0
12	鶴岡南	嶋屋道子	相沢みづな	②	佐藤日菜乃	①	黒井初音	②	去渡巴菜	②	三浦花音	①	安達紗希	②	板垣咲也香	①	奥山楓	①	佐藤つぐみ	①
13	寒河江	鈴木勝	渡邊莉奈	②	小菅寛華	②	宮川葉月	①	松田華波	①	鮎澤葉菜	①	鈴木詩穂	①	齋藤景	①	渡部汐里	①	今田友香	①
14	山形西	奥山幸治	清水優	①	中川果南	②	松村杏菜	②	小川愛	①	丹野睦美	②	眞木はるか	②	安孫子果奈	①	新関愛里	①	長崎茜	①

# 男子団体

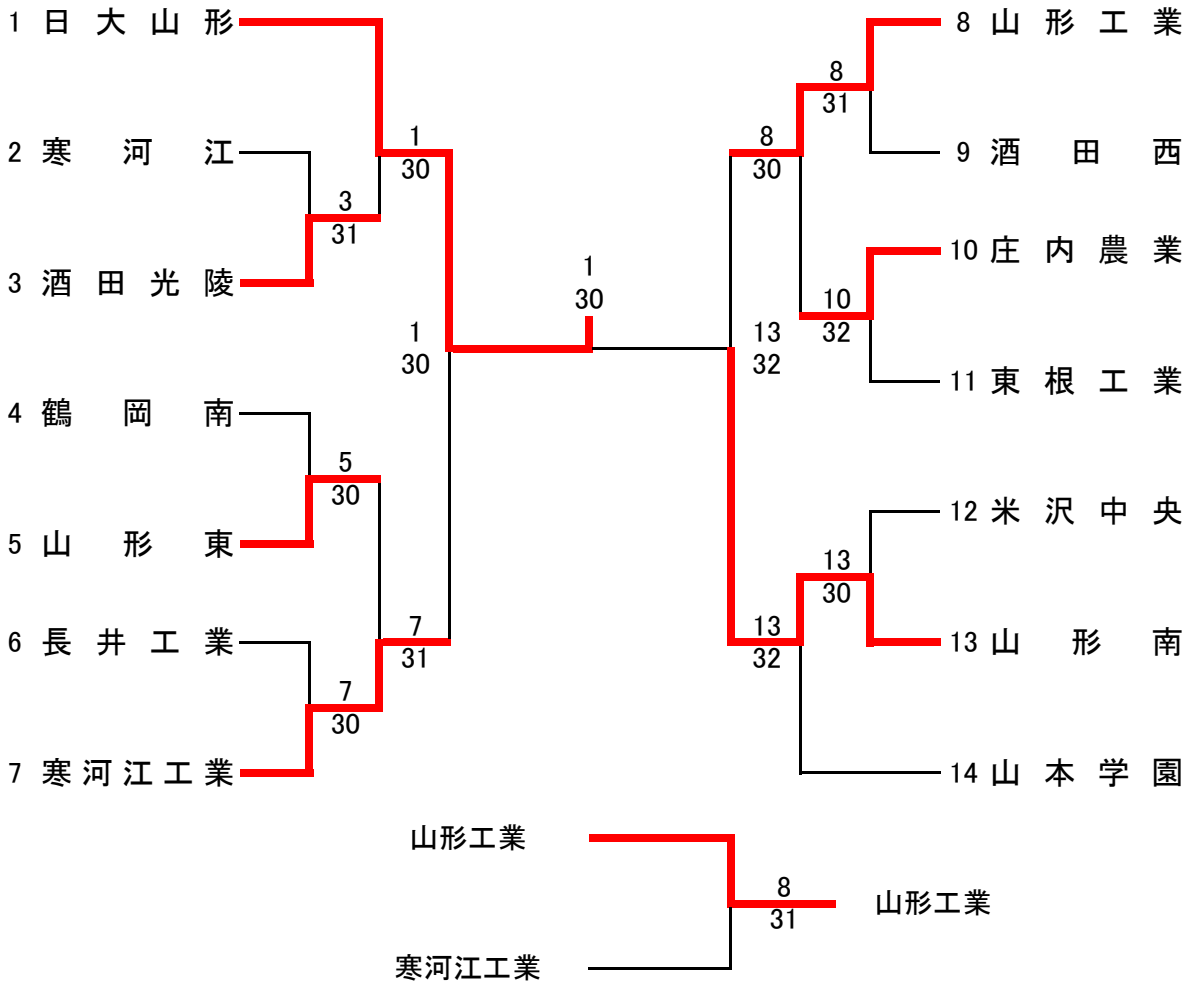

# 女子団体

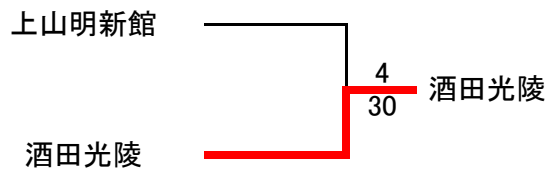
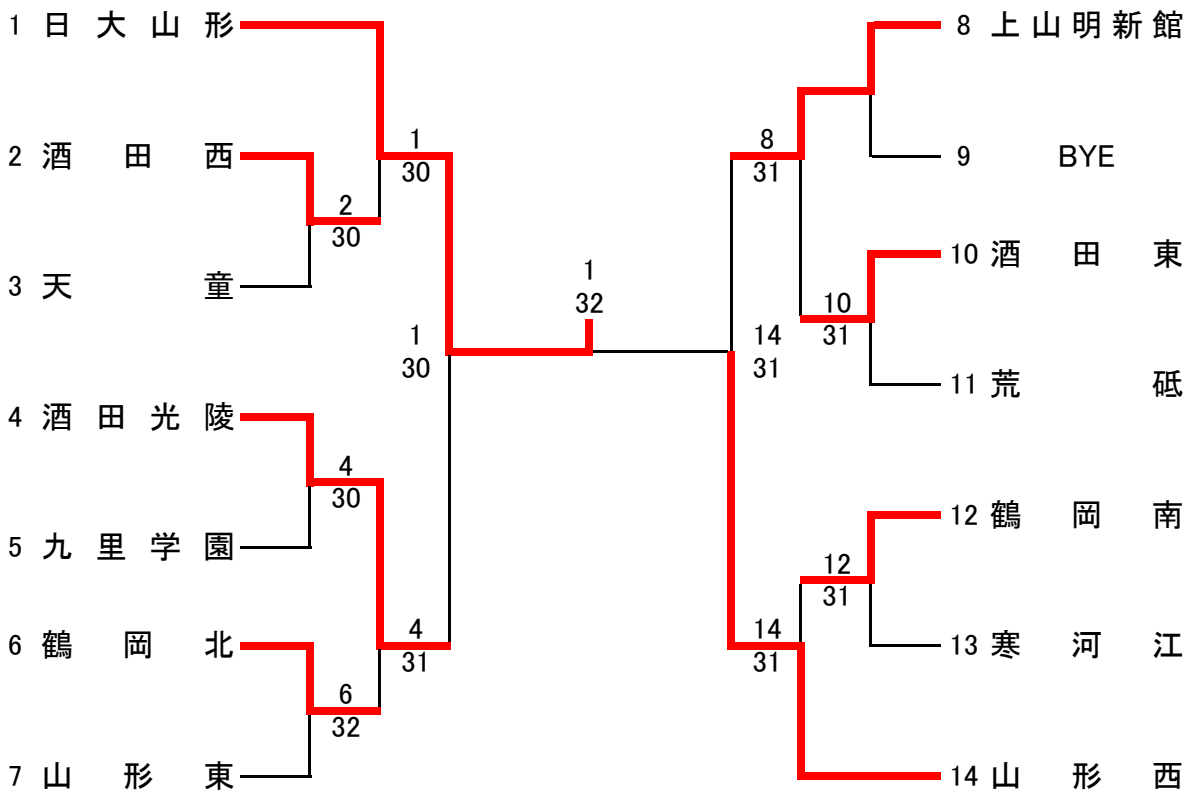

# 男子団体 対戦成績一覧

1R	2	寒河江	1 - 3	3	酒田光陵
D1		齋藤 貴史 ②	3 - 6		大嶋 隆篤 ②
		尾関 秀登 ①			石山 琳太郎 ①
D2		高嶋 颯 ②	2 - 6		富樫 駿 ②
		鈴木 海斗 ②			勝田 駿佑 ②
S1		鈴木 奏 ②	6 - 2		遠藤 竜二 ②
S2		井上 直哉 ①	6-6 打ち切り		太田 裕宣 ②
S3		高橋 祐真 ①	0 - 6		西山 拓夢 ②

1R	4	鶴岡南	0 - 3	5	山形東
D1		佐藤 研人 ①	3 - 3		大西 裕之 ①
		金内 大輔 ②			三井 直樹 ①
D2		庄司 敬太 ①	4 - 4		佐藤 一真 ②
		阿部 俊介 ①			渡邊 和祥 ①
S1		鈴木 尊也 ②	2 - 6		青木 幸太郎 ②
S2		中野 武樹 ①	0 - 6		星野 光太郎 ①
S3		真田 玲 ①	2 - 6		齋藤 博生 ①

1R	6	長井工業	0 - 3	7	寒河江工業
D1		川崎 薫 ②	1 - 6		山川 克弥 ②
		長岡 優喜 ②			今野 真和 ②
D2		舟山 浩人 ②	0 - 6		加藤 裕貴 ②
		小関 拓哉 ①			日野 夏主輝 ②
S1		青木 友哉 ②	2 - 6		會田 龍生 ②
S2		小松 隆雅 ②	1 - 6		菊地 和樹 ②
S3		紺野 暉 ②	2-5打ち切り		齋藤 和希 ②

1R	8	山形工業	3 - 1	9	酒田西
D1		児玉 竜郎 ①	6 - 2		土門 晴海 ②
		酒井 崇弘 ①			富樫 健也 ①
D2		宇野 裕二郎 ②	6 - 3		小沢 晃 ②
		岡崎 紘大 ①			黒田 一史 ②
S1		大澤 光 ①	5 - 7		佐藤 友和 ②
S2		齋藤 哲也 ②	6-5打ち切り		飯島 哲朗 ②
S3		石澤 拓巳 ①	6 - 4		村上 浩人 ②

1R	10	庄内農業	3 - 2	11	東根工業
D1		丸山 高世 ②	7 - 5		牧野 優人 ②
		榎本 勇大 ②			飯島 侑登 ②
D2		佐藤 湧大 ①	1 - 6		岡野 永司 ①
		太田 祐輝 ②			齋藤 楓真 ①
S1		佐藤 快瞳 ①	6 - 0		菅原 翔平 ②
S2		星川 孝太郎 ②	7 - 5		野口 溪一郎 ①
S3		齋藤 仁志 ②	4 - 6		東海林 健輔 ①

1R	12	米沢中央	0 - 3	13	山形南
D1		渡部 博登 ②	3 - 3		長谷川 敦朗 ②
		阿部 哲矢 ②			五十嵐 大貴 ②
D2		大木 研汰 ②	4 - 6		梶川 紘也 ②
		佐藤 俊也 ①			鈴木 理希也 ①
S1		金子 直人 ②	1 - 6		齋藤 嶺次郎 ②
S2		矢島 拓樹 ②	2 - 6		石井 将志 ②
S3		高島 知哉 ②	4 - 6		金子 哲也 ①

2R	1	日大山形	3 - 0	3	酒田光陵
D1		大清水 楓汰 ②	6 - 0		大嶋 隆篤 ②
		大槻 祐輔 ①			石山 琳太郎 ①
D2		鈴木 陽也 ②	6 - 0		富樫 駿 ②
		鎌水 智建 ②			勝田 駿佑 ②
S1		熊坂 健太郎 ①	6 - 1		太田 祐宣 ②
S2		佐藤 純樹 ②	4-1打ち切り		西山拓夢 ②
S3		豊田 瑠 ①	5-1打ち切り		佐藤 匠 ①

2R	10	庄内農業	0 - 3	8	山形工業
D1		丸山 高世 ②	0 - 6		児玉 竜郎 ①
		榎本 勇大 ②			酒井 崇弘 ①
D2		佐藤 湧大 ①	0 - 6		宇野 裕二郎 ②
		太田 祐輝 ②			岡崎 紘大 ①
S1		佐藤 快瞳 ①	2-4打ち切り		大澤 光 ①
S2		星川 孝太郎 ②	1-4打ち切り		齋藤 哲也 ②
S3		齋藤 仁志 ②	1 - 6		石澤 拓巳 ①

2R	7	寒河江工業	3 - 1	57	山形東
D1		山川 克弥 ②	6 - 3		大西裕之 ①
		今野 真和 ②			三井 直樹 ①
D2		加藤 裕貴 ②	6 - 3		佐藤 一真 ②
		日野 夏主輝 ②			渡邊 和祥 ①
S1		會田 龍生 ②	4-5打ち切り		青木 幸太郎 ②
S2		菊地 和樹 ②	1 - 6		星野 光太郎 ①
S3		齋藤 和希 ②	6 - 2		齋藤 博生 ①

2R	13	山形南	2 - 3	14	山本学園
D1		齋藤 嶺次郎 ②	2 - 6		齋藤 歩 ②
		五十嵐 大貴 ②			工藤 優斗 ②
D2		石井 将志 ②	4 - 6		鈴木 雄斗 ①
		梶川 紘也 ②			鈴木 聖史 ①
S1		小松 柊斗 ②	6 - 0		柏倉 正暉 ②
S2		長谷川 敦朗 ②	6 - 0		細野 拓実 ①
S3		鈴木 理希也 ①	6(5) - 7		舟山 知樹 ②

SF	1	日大山形	3 - 0	7	寒河江工業
D1		大清水 楓汰 ②	6 - 1		山川 克弥 ②
		大槻 祐輔 ①			丹野 浩平 ②
D2		鈴木 陽也 ②	4 - 1		加藤 裕貴 ②
		鎌水 智建 ②		打ち切り	日野 夏主輝 ②
S1		熊坂 健太郎 ①	6 - 0		會田 龍生 ②
S2		佐藤 純樹 ②	6 - 0		菊地 和樹 ②
S3		豊田 瑠 ①	4-2打ち切り		齋藤 和希 ②

SF	13	山形南	3 - 2	8	山形工業
D1		齋藤 嶺次郎 ②	7 - 5		大澤 光 ①
		五十嵐 大貴 ②			酒井 崇弘 ①
D2		石井 将志 ②	6 - 1		宇野 裕二郎 ②
		梶川 紘也 ②			岡崎 紘大 ①
S1		小松 柊斗 ②	2 - 6		齋藤 哲也 ②
S2		金子 哲也 ①	3 - 6		石澤 拓巳 ①
S3		鈴木 理希也 ①	7 - 5		児玉 竜郎 ①

F	1	日大山形	3 - 0	13	山形南
D1		大清水 楓汰 ②	5 - 1		石井 将志 ②
		大槻 祐輔 ①		打ち切り	梶川 紘也 ②
D2		鈴木 陽也 ②	6 - 0		五十嵐 大貴 ②
		鎌水 智建 ②			鈴木 理希也 ①
S1		熊坂 健太郎 ①	4-2打ち切り		齋藤 嶺次郎 ②
S2		佐藤 純樹 ②	6 - 0		小松 柊斗 ②
S3		豊田 瑠 ①	6 - 0		金子 哲也 ①

3決	8	山形工業	3 - 2	7	寒河江工業
D1		児玉 竜郎 ①	6 - 3		山川 克也 ②
		酒井 崇弘 ①			今野 真和 ②
D2		宇野 裕二郎 ②	4 - 5		加藤 裕貴 ②
		岡崎 紘大 ①		打ち切り	日野 夏主輝 ②
S1		大澤 光 ①	0 - 6		會田 龍生 ②
S2		齋藤 哲也 ②	6 - 2		齋藤 和希 ②
S3		石澤 拓巳 ①	6 - 1		丹野 廣 ②

2決			-		
D1			-		
D2			-		
S1			-		
S2			-		
S3			-		

女子団体 対戦成績一覧

1R	2	酒田西	3 - 0	3	天童
D1		渋谷 悠夏 ②	3 - 5		黒沼 春香 ①
		飯塚 優希 ②	打ち切り		本田 綾佳 ①
D2		齋藤 朱音 ①	6 - 1		鈴木 華菜 ②
		小柳 歩 ①			藤井 菜津子 ②
S1		尾形 佳怜 ②	5-2打ち切り		後藤 美沙希 ②
S2		登坂 菜穂 ①	6 - 2		山口 理沙 ②
S3		岡部 桃子 ①	6 - 2		浅沼 瑞季 ②

1R	4	酒田光陵	3 - 0	5	九里学園
D1		佐々木 梓 ②	6 - 1		鶴巻 里菜 ①
		高山 はづき ②			鶴巻 彩花 ①
D2		藤原 由奈 ①	5 - 0		星 彩翔 ①
		佐藤 海花 ②	打ち切り		関 優香 ①
S1		高橋 早紀 ②	3-1打ち切り		長谷川 はづき ②
S2		相馬 あすか ②	6 - 0		入沢 沙樹 ①
S3		西形 しおり ②	6 - 0		鈴木 沙織 ①

1R	6	鶴岡北	3 - 2	7	山形東
D1		齋藤 李咲 ②	6 - 1		高橋 愛実 ②
		田村 美乃里 ②			吉田 実祝 ②
D2		瀬尾 渚 ①	6 - 3		池上 南泉 ①
		佐藤 菜奈 ①			岩淵 千慧 ①
S1		茂木 咲子 ①	1 - 6		渡部 恵里加 ②
S2		太田 琴美 ①	4 - 6		田村 詩織 ②
S3		小野寺 千穂 ①	6 - 1		木村 綾華 ②

1R	10	酒田東	3 - 1	11	荒砥
D1		丸山 祐紀恵 ②	4 - 3		佐竹 伸子 ②
		長沢 佳奈 ②	打ち切り		新野 さゆり ②
D2		齋藤 莉紗 ②	6 - 1		若月 亜莉沙 ①
		大場 さつき ①			尾形 美保 ①
S1		鈴木 杏奈 ②	6 - 4		熊坂 美穂 ②
S2		阿彦 奈菜 ②	0 - 6		後藤 彩香 ②
S3		齋藤 真穂 ①	6 - 2		梅津 愛花 ①

1R	12	鶴岡南	3 - 1	13	寒河江
D1		黒井 初音 ②	6 - 1		松田 華波 ①
		安達 紗希 ②			鮎澤 葉菜 ①
D2		三浦 花音 ①	6 - 1		鈴木 詩穂 ①
		板垣 咲也香 ①			齋藤 景 ①
S1		相沢 みづな ②	4 - 6		渡邊 莉奈 ②
S2		佐藤 日菜乃 ①	4-5打ち切り		小菅 寛華 ②
S3		去渡 巴菜 ②	6 - 3		宮川 葉月 ①

2R	1	日大山形	3 - 0	2	酒田西
D1		佐藤 千晴 ①	5 - 1		尾形 佳怜 ②
		渡辺 樹里 ①	打ち切り		小柳 歩 ①
D2		長岡 杏奈 ②	6 - 0		渋谷 悠夏 ②
		伊藤 亜実 ①			飯塚 優希 ②
S1		高内 麗 ①	6 - 1		登坂 菜穂 ①
S2		田中 優希 ②	6 - 1		岡部 桃子 ①
S3		五十嵐 允紅 ②	6 - 0		齋藤 朱音 ①

2R	6	鶴岡北	1 - 3	4	酒田光陵
D1		太田 琴美 ①	2 - 6		佐々木 梓 ②
		小野寺 千穂 ①			高山 はづき ②
D2		瀬尾 渚 ①	6 - 2		藤原 由奈 ①
		田村 美乃里 ②			佐藤 海花 ②
S1		茂木 咲子 ①	3-4打ち切り		高橋 早紀 ②
S2		齋藤 李咲 ②	2 - 6		相馬 あすか ②
S3		中村 汐里 ②	1 - 6		西形 しおり ②

2R	8	上山明新館	3 - 1	10	酒田東
D1		五十嵐 皐 ②	2 - 5		丸山 祐紀恵 ②
		木村 菜由 ①	打ち切り		長沢 佳奈 ②
D2		吉田 光 ②	6 - 1		齋藤 莉紗 ①
		前田 玲奈 ②			大場 さつき ①
S1		長谷川 紗季 ②	6 - 1		鈴木 杏奈 ②
S2		佐藤 舞 ①	6 - 0		阿彦 奈菜 ②
S3		伊藤 愛理 ①	1 - 6		齋藤 真穂 ①

2R	12	鶴岡南	1 - 3	14	山形西
D1		黒井 初音 ②	6 - 1		丹野 睦美 ②
		安達 紗希 ②			眞木 はるか ②
D2		三浦 花音 ①	2 - 6		小川 愛 ①
		板垣 咲也香 ①			長崎 茜 ①
S1		相沢 みづな ②	0 - 6		清水 優 ①
S2		佐藤 日菜乃 ①	2-5打ち切り		中川 果南 ②
S3		去渡 巴菜 ②	1 - 6		松村 杏菜 ②

SF	14	山形西	3	-	1	8	上山明新館
D1	丹野 睦美 ②	0	-	6	佐藤 舞 ①		
	眞木 はるか ②				伊藤 愛理 ①		
D2	松村 杏菜 ②	6	-	0	吉田 光 ②		
	長崎 茜 ①				前田 怜奈 ②		
S1	清水 優 ①	6	-	0	長谷川 紗季 ②		
S2	中川 果南 ②	6	-	1	五十嵐 皐 ②		
S3	小川 愛 ①	4-0打ち切り			木村 茉由 ①		

SF	1	日大山形	3	-	0	4	酒田光陵
D1	渡辺 樹里 ①	5	-	2	佐々木 梓 ②		
	五十嵐 允紅 ②				打ち切り	高山 はづき ②	
D2	長岡 杏奈 ②	5	-	3	藤原 由奈 ①		
	伊藤 亜実 ①				打ち切り	樋坂 望 ②	
S1	佐藤 千晴 ①	6	-	0	高橋 早紀 ②		
S2	高内 麗 ①	6	-	1	相馬 あすか ②		
S3	田中 優希 ②	6	-	2	西形 しおり ②		

F	14	山形西	2	-	3	1	日大山形
D1	中川 果南 ②	6	-	2	渡辺 樹里 ①		
	小川 愛 ①				五十嵐 允紅 ②		
D2	松村 杏菜 ②	6(4)	-	7	長岡 杏奈 ②		
	長崎 茜 ①				伊藤 亜実 ①		
S1	清水 優 ①	6	-	3	佐藤 千晴 ①		
S2	眞木 はるか ②	0	-	6	高内 麗 ①		
S3	親関 愛里 ①	0	-	6	田中 優希 ②		

3決	8	上山明新館	0	-	3	4	酒田光陵
D1	五十嵐 皐 ②	4	-	6	佐々木 梓 ②		
	木村 茉由 ①				高山 はづき ②		
D2	吉田 光 ②	2	-	6	藤原 由奈 ①		
	前田 怜奈 ②				樋坂 望 ②		
S1	長谷川 紗季 ②	4-4打ち切り			高橋 早紀 ②		
S2	佐藤 舞 ①	5-5打ち切り			相馬 あすか ②		
S3	伊藤 愛理 ①	1	-	6	西形 しおり ②		

2決	14	山形西	3	-	1	4	酒田光陵
D1	丹野 睦美 ②	2	-	6	佐々木 梓 ②		
	眞木 はるか ②				高山 はづき ②		
D2	小川 愛 ①	5	-	2	藤原 由奈 ①		
	長崎 茜 ①				打ち切り	樋坂 望 ②	
S1	清水 優 ①	6	-	0	高橋 早紀 ②		
S2	中川 果南 ②	6	-	2	相馬 あすか ②		
S3	松村 杏奈 ②	6	-	2	西形 しおり ②		

# 男子シングルス

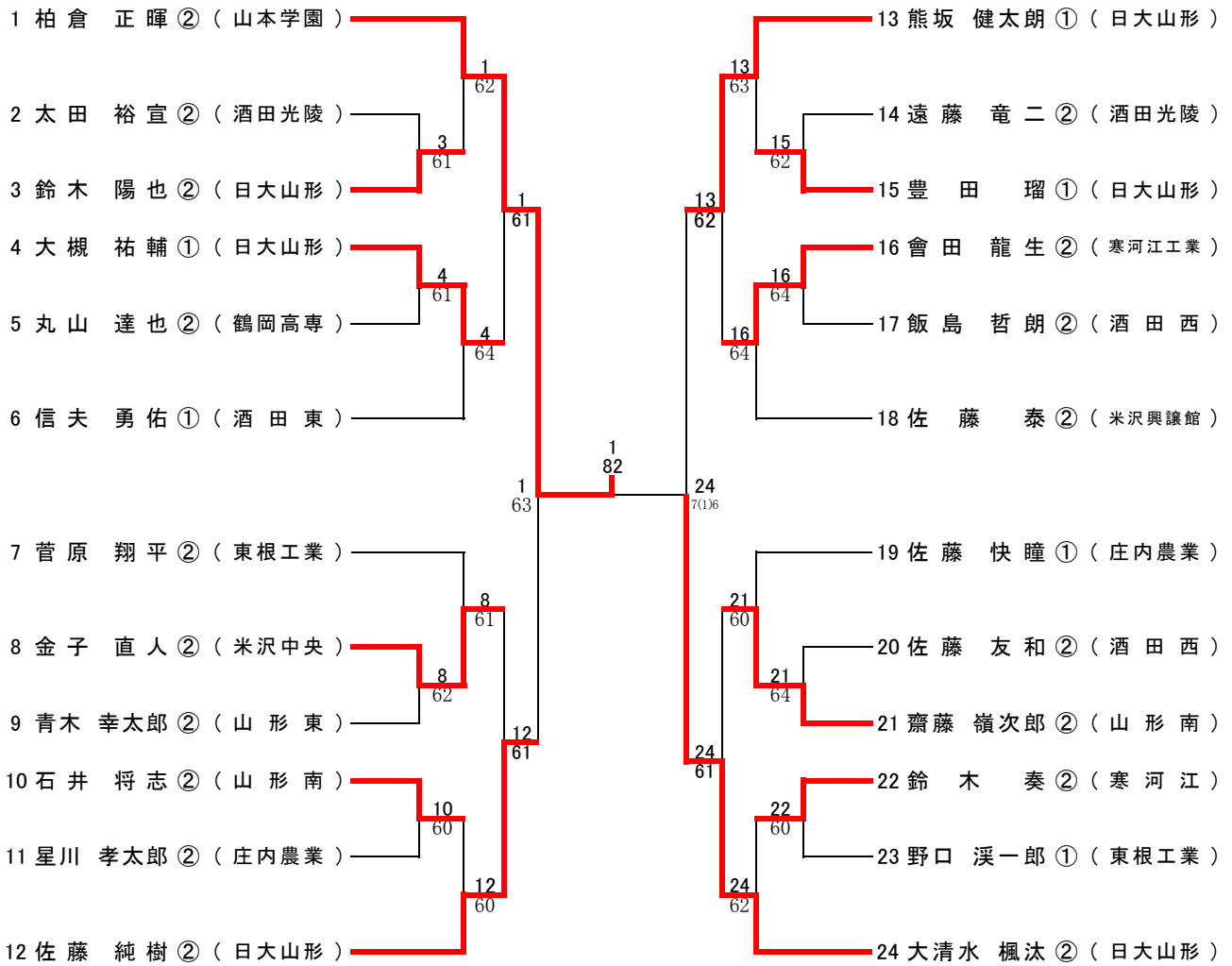

### 3位決定戦

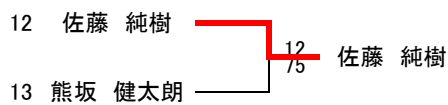



# 女子シングルス

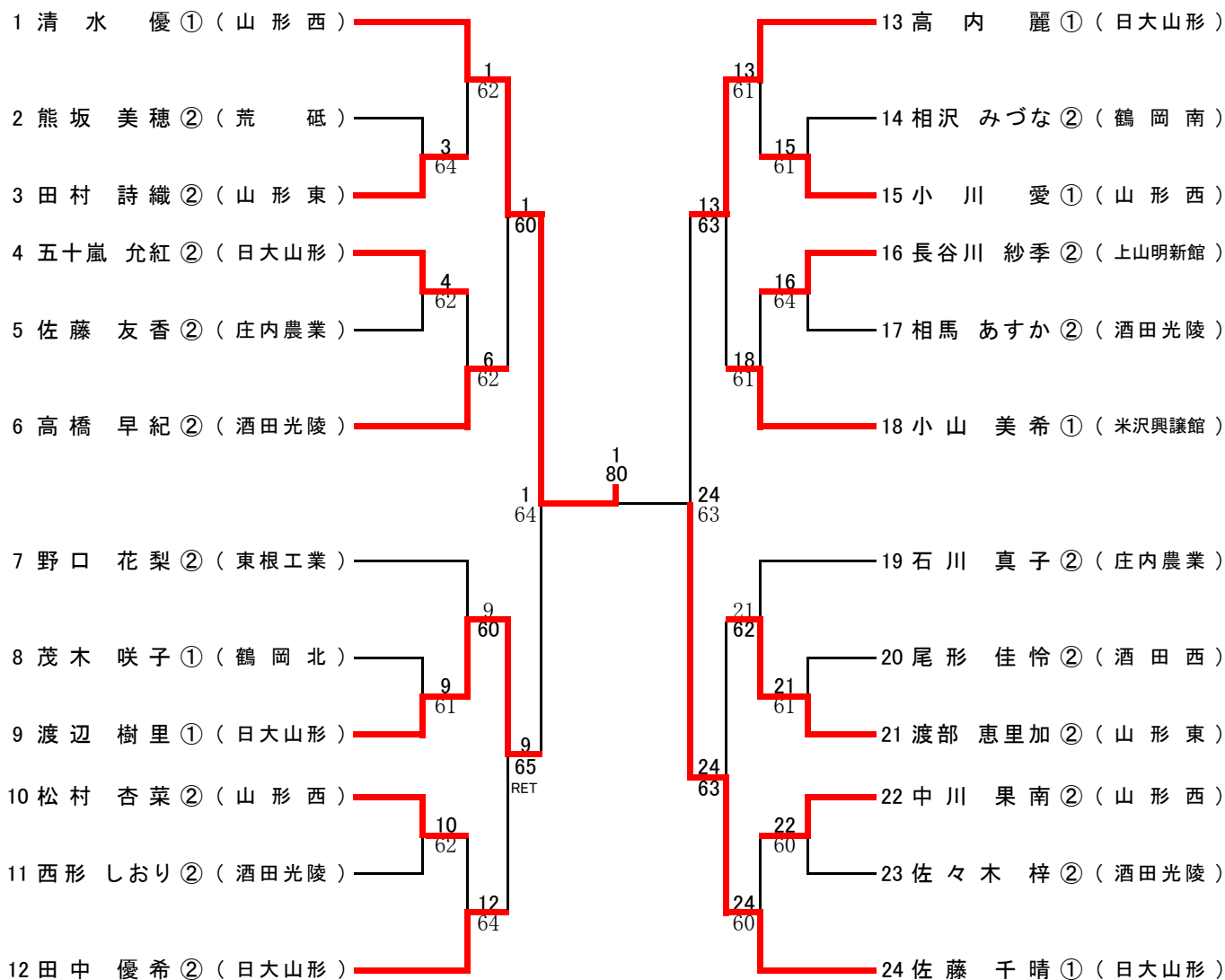

## 3位決定戦

