

平成24年度熊本県高等学校総合体育大会テニス競技大会

男子団体戦

第二(5年連続)

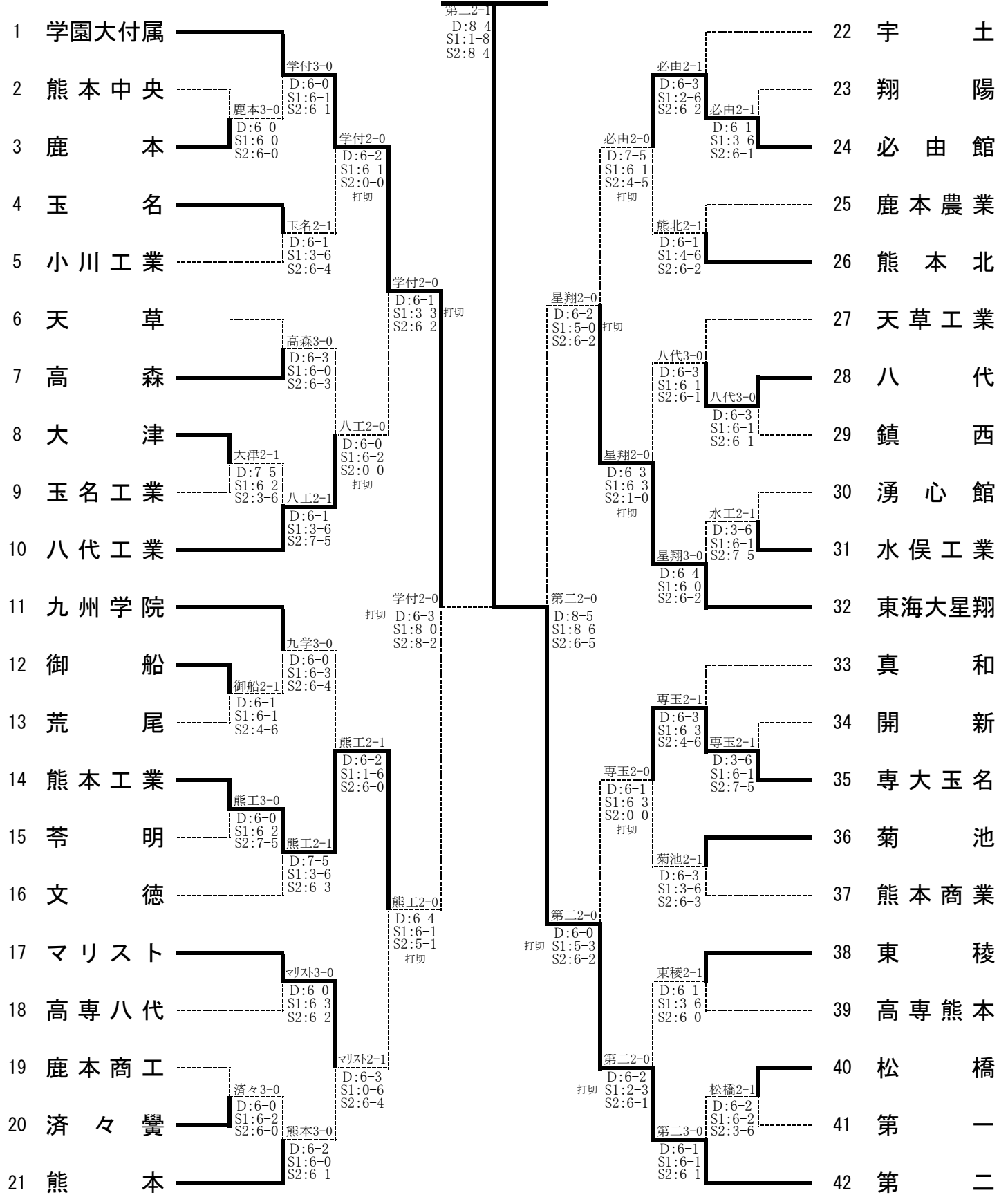

〔シード順〕

①学園大付属

②第二

③宇土

④熊本

⑤九州学院

⑥東海大星翔

⑦真和

⑧八代工業

準決勝	1	学園大付属	2-0	熊本工業	14
D	松田 拓也	③	6-3 打切	山下 隆貴	②
	東 大翔	③		嶋津 遼	③
S1	佐伯 遼	③	8-0	松村 直昂	①
S2	佐伯 峻	①	8-2	吉田健太郎	③

決勝	42	第二	2-1	学園大付属	1
D1	二子石哲也	③	8-5	松田 拓也	③
	上甲 耀大	③		東 大翔	③
S1	鎌田 健史	③	3-8	佐伯 遼	③
S2	掛林 達樹	①	8-4	佐伯 峻	①

準決勝	42	第二	2-0	東海大星翔	32
D	二子石哲也	③	8-2	杉谷 和馬	①
	上甲 耀大	③		荘林 俊貴	③
S1	鎌田 健史	③	8-3	平河 拓也	③
S2	掛林 達樹	①	5-3 打切	淵上佑一郎	②

平成24年度熊本県高等学校総合体育大会テニス競技大会

□女子団体戦

八代白百合(2年連続)

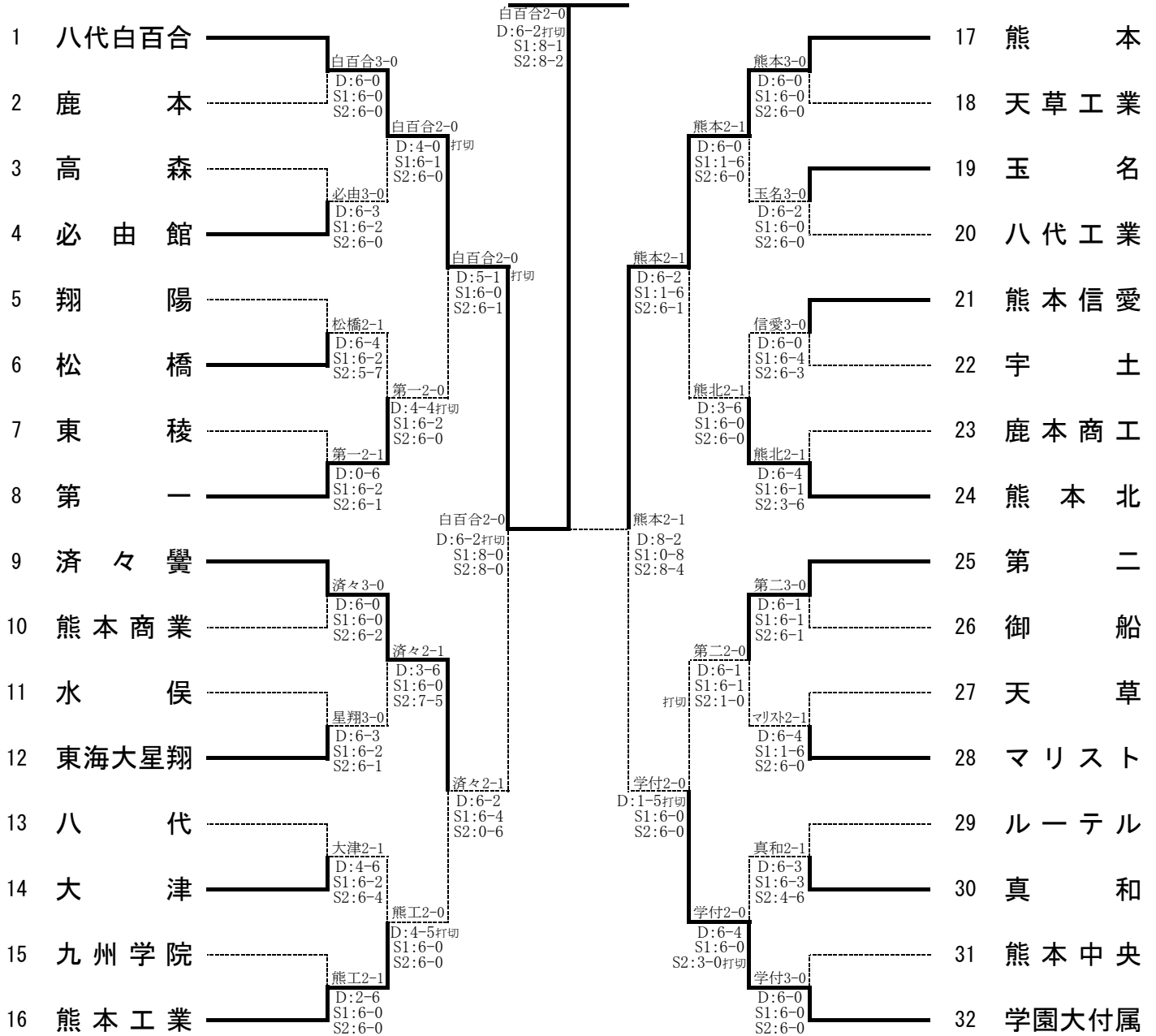

- ①八代白百合
- ②学園大付属
- ③熊本
- ④熊本工業
- ⑤済々黉
- ⑥熊本北
- ⑦第二
- ⑧第一

準決勝	1	八代白百合	2-0	濟々覺	9
D		溝尻 香純 ① 大内田 光 ③	6-2 打切	小倉 萌 ③ 中尾 朱里 ③	
S1		田崎 莉那 ③	8-0	福島 早瑛 ②	
S2		西浦 朱音 ③	8-0	池下 凜子 ③	

決勝	1	八代白百合	2-0	熊本	17
D		溝尻 香純 ① 大内田 光 ③	6-2 打切	荒川 真衣 ③ 村上祐紀子 ③	
S1		田崎 莉那 ③	8-1	宮崎 雅紀 ③	
S2		西浦 朱音 ③	8-2	山口 紗知 ②	

準決勝	17	熊本	2-1	学園大付属	32
D		宮崎 雅紀 ③ 森下 雅子 ②	8-2	門崎 愛実 ③ 上野 千尋 ①	
S1		荒川 真衣 ③	0-8	中村 優里 ①	
S2		山口 紗知 ②	8-4	古澤 ゆい ②	

平成24年度熊本県高等学校総合体育大会テニス競技大会

男子シングルスNO. 1

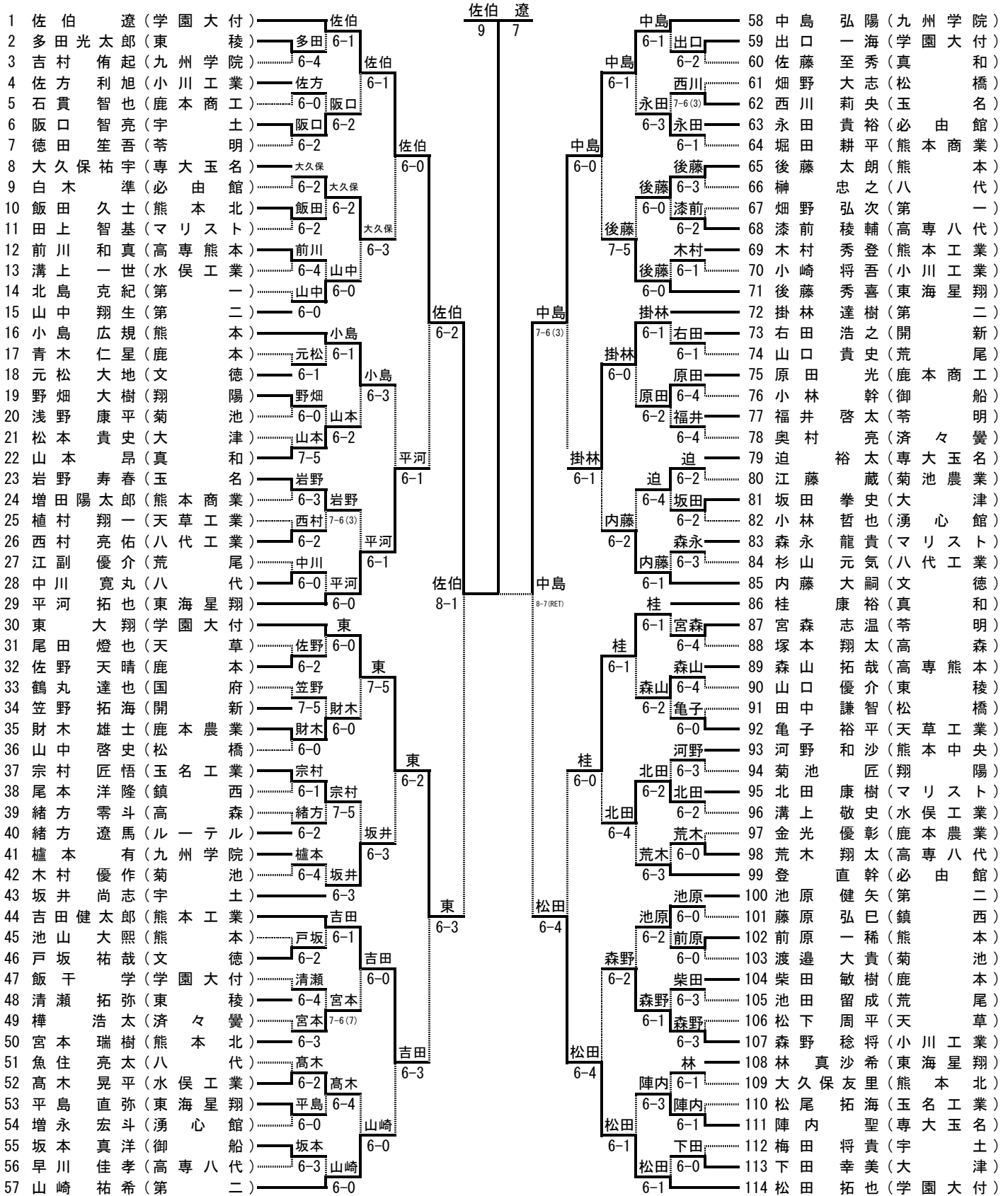

[シード順]

- ①佐伯 遼 (学園大付) ②松村 正隆 (宇土) ③畑 昌伸 (熊本) ④松田 拓也 (学園大付)
- ⑤中島 弘陽 (九州学院) ⑥鎌田 健史 (第二) ⑦二子石哲也 (第二) ⑧山崎 祐希 (第二)
- ⑨東 大翔 (学園大付) ⑩吉田 大晃 (大津) ⑪前川 知賢 (専大玉名) ⑫内藤 大嗣 (文徳)
- ⑬桂 康裕 (真和) ⑬佐伯 峻 (学園大付) ⑬上甲 耀大 (第二) ⑬平河 拓也 (東海星翔)

平成24年度熊本県高等学校総合体育大会テニス競技大会

男子シングルスNO. 2

115	畑 昌伸(熊本)	畑	8	1	二子石	168	二子石 哲也(第二)	二子石	6-0
116	林 俊貴(東海星)	林	6-2		藤野	169	伊藤 宏志(高専熊本)	藤野	6-3
117	梅田 力哉(専大玉名)	梅田	6-2		平江	170	藤野 信(翔陽)	平江	6-1
118	松下 恵介(開新)	米村	6-0		高澤	171	平江 勇士朗(熊本商業)	高澤	6-1
119	米村 知将(真和)	大窪	6-1		高澤	172	中原 純一(鹿本農業)	高澤	6-2
120	平川 昇哉(高専八代)	大窪	6-1		田中	173	高澤 颯(学園大付)	田中	6-0
121	大窪 真裕(大津)	畑	6-1		山内	174	北原 優太(荒尾)	山内	6-0
122	村田 晴海(宇土)	村田	6-1		松田	175	田中 秀弥(開新)	松田	6-2
123	前田 健佑(天草)	村田	6-0		吉本	176	深海 拓哉(松橋)	吉本	6-0
124	渡辺 敏樹(天草工業)	渡辺	6-0		吉本	177	山内 良洋(東稜)	吉本	6-0
125	小川 大樹(御船)	村田	6-4		赤石	178	西川 友規(玉名)	赤石	6-0
126	中村 隆成(九州学院)	中村	6-1		赤石	179	山本 航祐(八代)	赤石	6-0
127	山本 慎太郎(八代工業)	橋本	6-3		福島	180	松田 涼(熊本北)	福島	6-0
128	小井手 俊輝(済々黉)	橋本	6-4		福島	181	吉本 準人(九州学院)	福島	7-6(6)
129	橋本 龍弥(第二)	畑	6-4		緒田	182	赤石 安弘(天草工業)	緒田	6-3
130	松添 雄大(東稜)	永井	6-3		山下	183	赤石 智也(国府)	山下	6-3
131	永井 慶人(マリスト)	永井	6-1		山下	184	中山 大輔(菊池農業)	山下	6-0
132	大辻 寛人(第一)	山下	6-0		中村	185	泉 賢晟(天心草)	中村	7-5
133	荒木 啓太郎(菊池農業)	荒木	6-4		中村	186	福澤 拓海(湧心館)	中村	6-4
134	芹川 依頼(鹿本農業)	山下	6-0		川本	187	古澤 貴郁(高森)	川本	7-5
135	津々浦 雄貴(熊本)	山下	6-2		吉田	188	緒田 一武(マリスト)	吉田	6-3
136	山下 隆貴(熊本工業)	畑	6-0		川本	189	山下 正裕(御船)	川本	6-0
137	羽山 真之亮(熊本北)	佐伯	6-0		吉田	190	飯田 竜矢(八代工業)	吉田	6-2
138	山口 晋司(水俣工業)	鶴山	7-5		吉田	191	中村 拓実(文徳)	吉田	7-6(6)
139	大橋 俊浩(翔陽)	鶴山	7-5		川本	192	煤本 啓(鎮西)	川本	6-0
140	鶴山 孔士(高森)	佐伯	6-3		吉田	193	川本 将大(玉名工業)	吉田	6-3
141	小川 了丘(湧心館)	小川	6-0		上甲	194	嶋田 博希(小川工業)	上甲	6-0
142	齊藤 彬(菊池)	佐伯	6-0		上甲	195	吉田 大晃(大津)	上甲	6-1
143	佐伯 峻(学園大付)	畑	6-0		山口	196	上甲 耀大(第二)	山口	6-0
144	前川 知賢(専大玉名)	前川	6-2		渡邊	197	山口 潤也(水俣工業)	渡邊	6-0
145	野口 裕太(松橋)	前田	6-2		岡本	198	渡邊 寛隼(鹿本農業)	岡本	6-4
146	前田 憲弥(学園大付)	前川	6-2		嶋津	199	岡本 柊人(第一)	嶋津	6-1
147	鬼海 大輝(芥明)	河島	6-2		嶋津	200	山田 拓也(菊池)	嶋津	6-2
148	河島 雄哉(東稜)	河島	6-2		田上	201	嶋津 遼(熊本工業)	田上	6-0
149	原口 太樹(玉名工業)	神谷	7-6(2)		田上	202	木野 佳祐(鹿本)	田上	6-2
150	神谷 佳吾(必由館)	岩下	7-6(9)		桑原	203	田上 煌生(真和森)	桑原	6-0
151	岩下 功征(真和)	岩下	6-0		小池	204	廣田 頼寿(高森)	小池	6-2
152	緒方 裕文(済々黉)	岩下	6-0		杉谷	205	西田 輝一(玉名)	杉谷	6-0
153	野口 修(熊本商業)	野口	6-1		杉谷	206	桑原 将平(高専八代)	杉谷	6-2
154	森 洸汰(荒尾)	太田	6-1		杉谷	207	新田 涼平(芥明)	杉谷	6-0
155	亀山 誉斗(宇土)	亀山	7-5		下山	208	小池 航太郎(開新)	下山	6-0
156	西山 和徹(熊本中央)	太田	6-0		下山	209	杉谷 和馬(東海星翔)	下山	6-1
157	太田 聡(八代工業)	太田	6-2		嶋田	210	下 山 翼(学園大付)	嶋田	6-3
158	上佑 一郎(東海星)	測上	6-1		嶋田	211	田口 智也(必由館)	嶋田	6-1
159	古山 貴裕(玉名)	古山	6-1		山本	212	嶋田 翔太(玉名工業)	山本	6-2
160	白木 大海(鹿本商工)	測上	6-3		永瀬	213	松岡 俊樹(済々黉)	永瀬	6-1
161	宮田 幸治(小川工業)	井芹	6-3		古城	214	山本 太郎(大津)	古城	6-1
162	井芹 忠洸(熊本工業)	井芹	6-3		古城	215	山口 恭平(専大玉名)	古城	6-2
163	山下 幹史(鹿本)	藤原	6-1		島崎	216	高本 晃也(鹿本商工)	島崎	6-4
164	藤原 健(八代)	宇野	6-1		松村	217	永瀬 剛(熊本商業)	松村	6-0
165	坂本 叶夢(高専熊本)	米原	6-3		松村	218	古里 征久(天草)	松村	6-2
166	宇野 辰弥(九州学院)	米原	6-2		松村	219	古城 健太郎(文徳)	松村	6-4
167	米原 雅高(熊本)	米原	6-2		松村	220	島崎 凌(翔陽)	松村	6-0
168	前田 未生(鎮西)	鎌田	6-0		松村	221	中嶋 遼(御船)	松村	6-2
169	池田 光世(天草工業)	堀切	6-0		松村	222	坂本 駿人(第二)	松村	6-0
170	堀切 拓己(文徳)	鎌田	6-4		松村	223	手島 圭吾(熊本)	松村	6-2
171	鎌田 健史(第二)	鎌田	6-2			224	松村 正隆(宇土)		

決勝戦

佐伯 遼(学園大付)	佐伯	8-4
畑 昌伸(熊本)	畑	6-1

3位決定戦

中島 弘陽(九州学院)	松村	9-8(2)
松村 正隆(宇土)	松村	6-3

5位決定戦

二子石 哲也(第二)	鎌田	6-3
鎌田 健史(第二)	鎌田	8-3
松村 拓也(学園大付)	東	WO
東 大翔(学園大付)	東	WO

平成24年度熊本県高等学校総合体育大会テニス競技大会

男子ダブルスNo.1

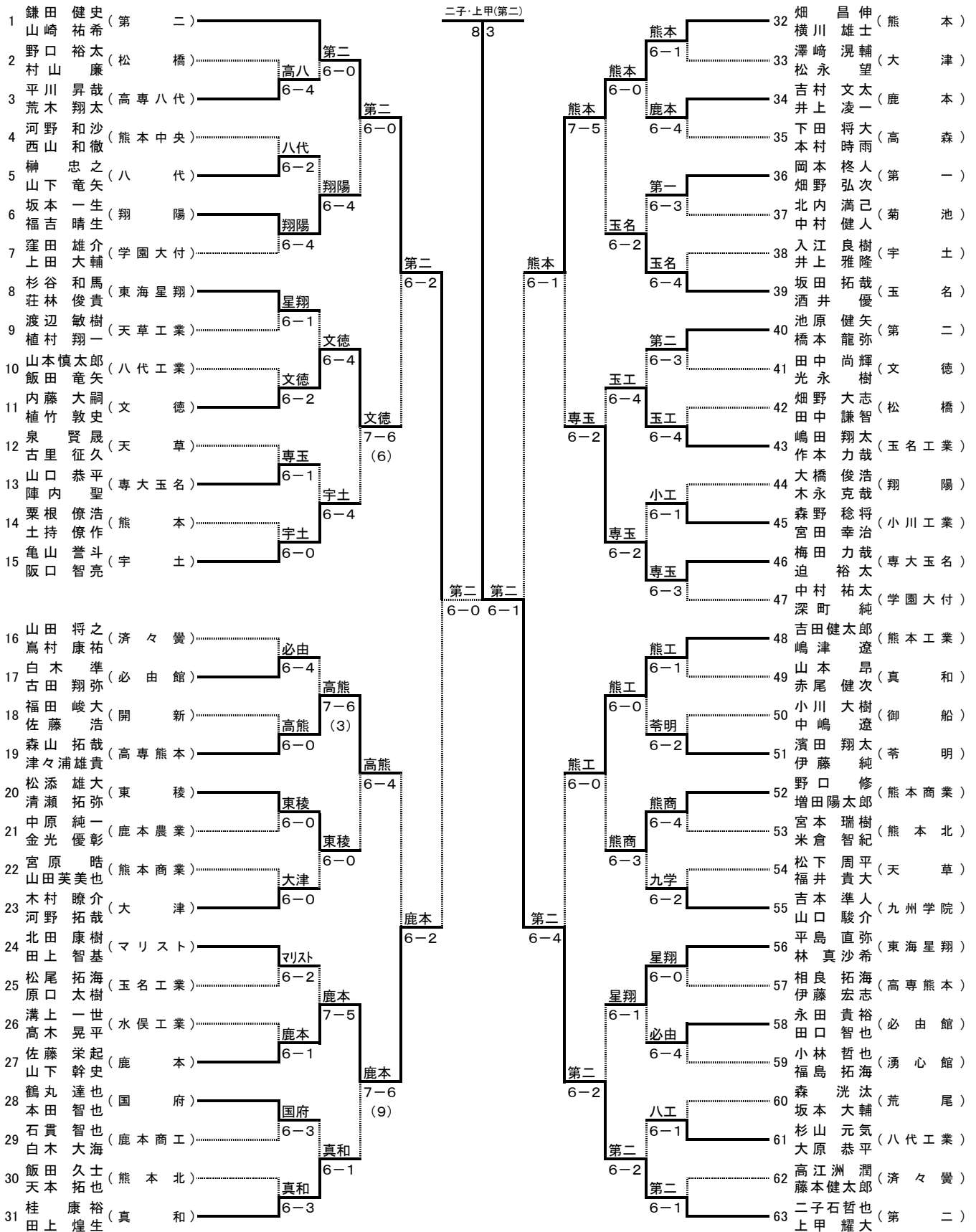

[シード順]

- ① 鎌田 健史 (第 二) 山崎 祐希 (熊 本)
- ② 佐伯 遼 (学 園 大 付) 東 大翔
- ③ 松田 拓也 (学 園 大 付) 下田 翼
- ④ 二子石 哲也 (第 二) 上甲 耀大
- ⑤ 桂 康裕 (真 和) 田上 煌生

- ③ 松田 拓也 (学 園 大 付) 下田 翼
- ④ 二子石 哲也 (第 二) 上甲 耀大
- ⑤ 桂 康裕 (真 和) 田上 煌生

平成24年度熊本県高等学校総合体育大会テニス競技大会

男子ダブルスNo.2

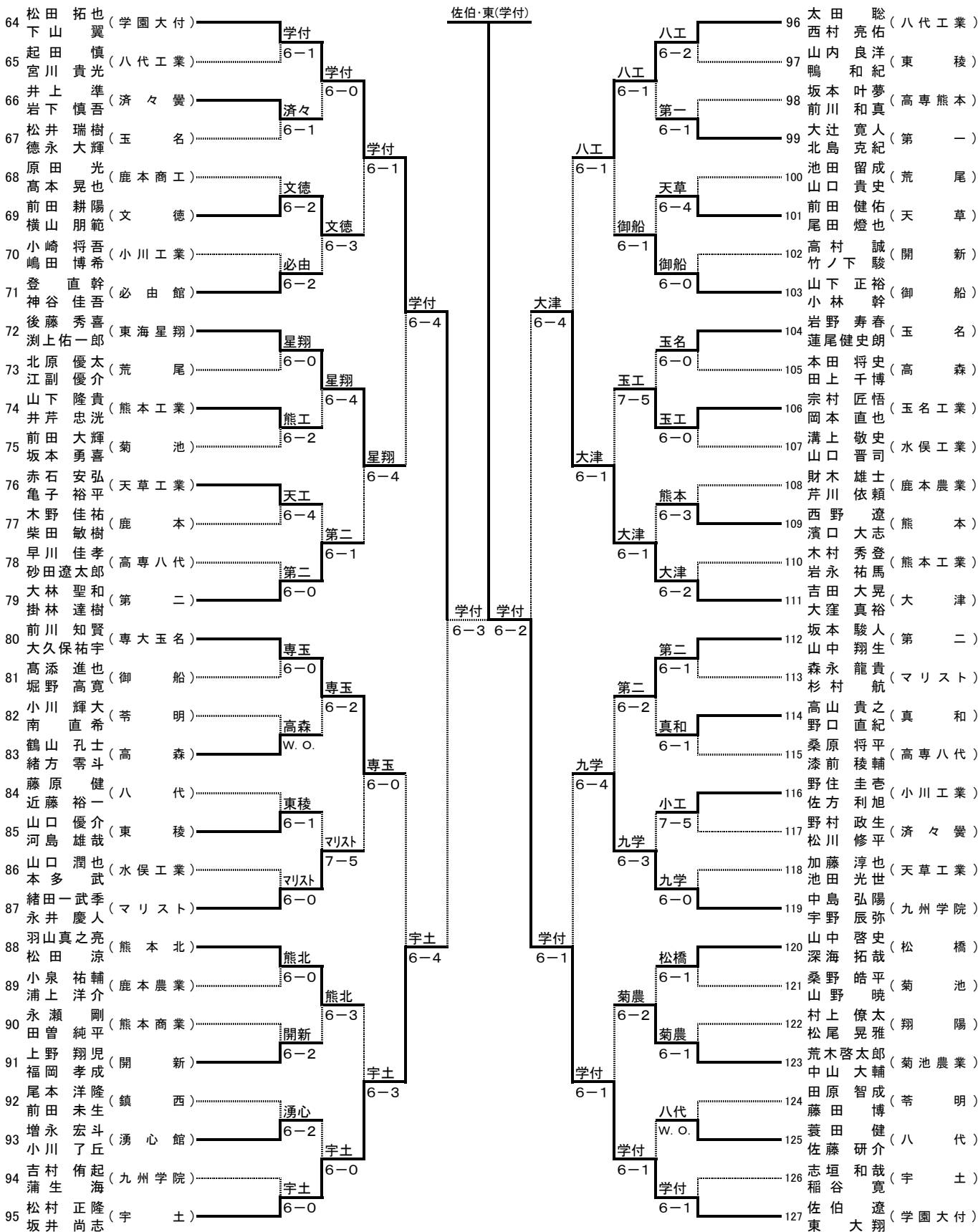

3位決定戦
 鎌田 健史 (第 二) 対 山崎 祐希 (W.O.)
 松田 拓也 (学園大付) 対 下山 翼 (学園大付)

決勝戦
 佐伯 遼 (学園大付) 対 佐伯・東(学付)
 東 大翔 (学園大付) 対 二子石哲也 (第 二)
 上甲 耀大 (学園大付) 対 8-4

平成24年度熊本県高等学校総合体育大会テニス競技大会

女子シングルス No. 1

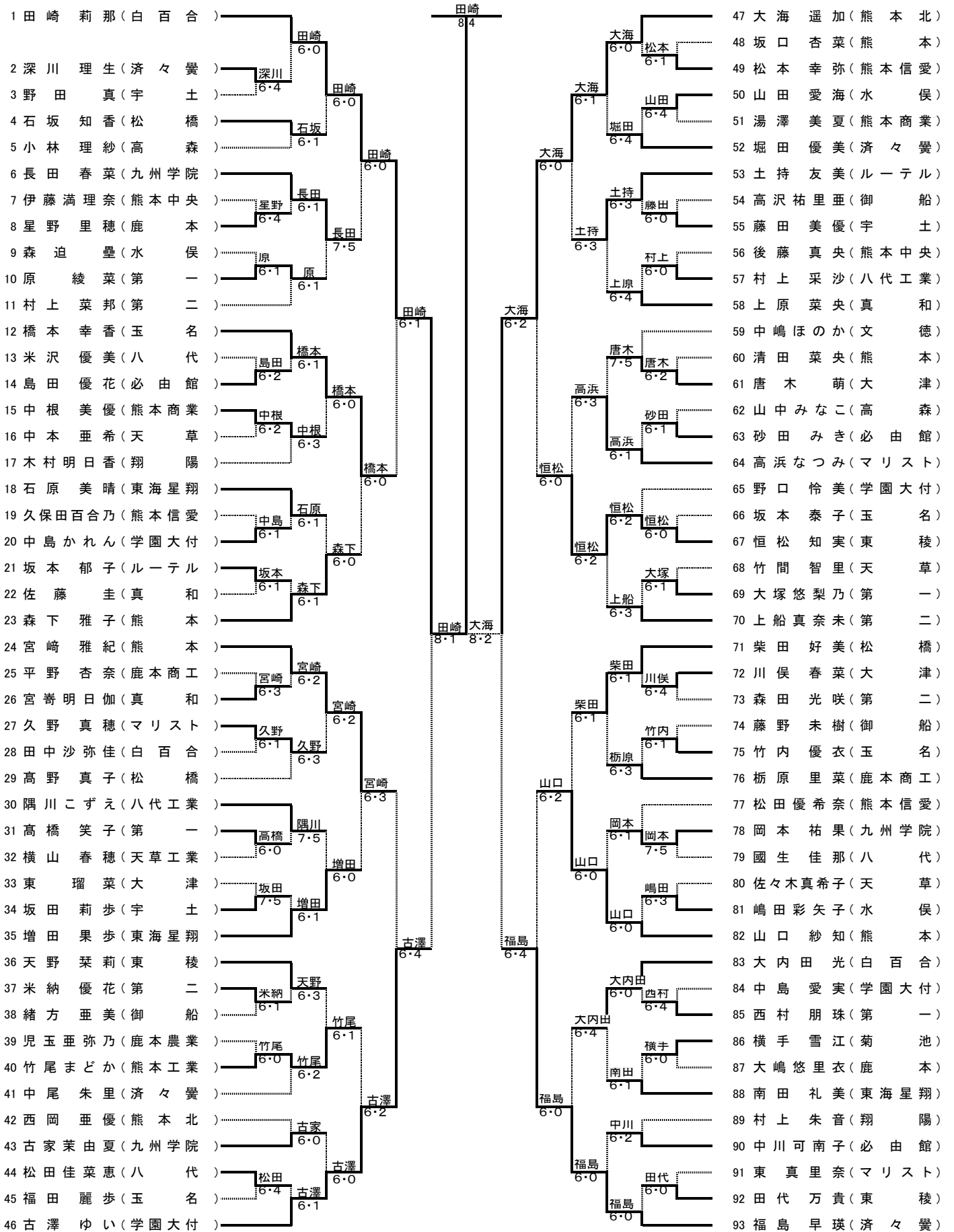

[シード順]

- | | | | |
|---------------|----------------|-----------------|----------------|
| ① 田崎 莉那 (白百合) | ② 西浦 朱音 (白百合) | ③ 中村 優里 (学園大付) | ④ 福島 早瑛 (済々黷) |
| ⑤ 大海 遥加 (熊本北) | ⑥ 前田 夢歌 (熊本工業) | ⑦ 宮本 あかり (熊本工業) | ⑧ 古澤 ゆい (学園大付) |
| ⑨ 宮崎 雅紀 (熊本) | ⑩ 西田 美咲樹 (第二) | ⑪ 中尾 華 (第一) | ⑫ 上船 真奈未 (第二) |
| ⑬ 柴田 好美 (松橋) | ⑭ 松本 菜緒 (天草) | ⑮ 金田 芽惟 (第一) | ⑯ 森下 雅子 (熊本) |

平成24年度熊本県高等学校総合体育大会テニス競技大会

女子シングルス No.2

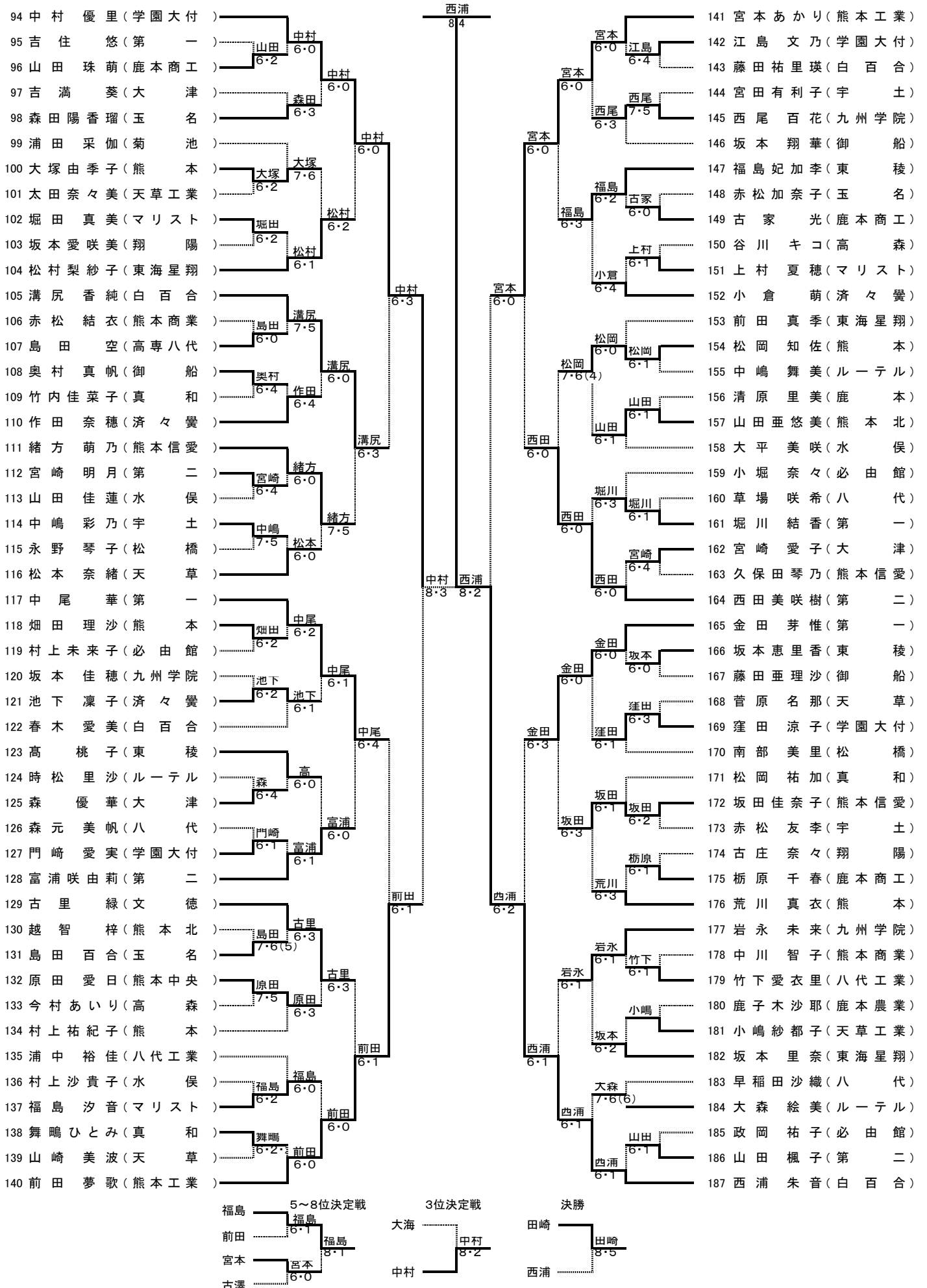

平成24年度熊本県高等学校総合体育大会テニス競技大会

女子ダブルス No. 1

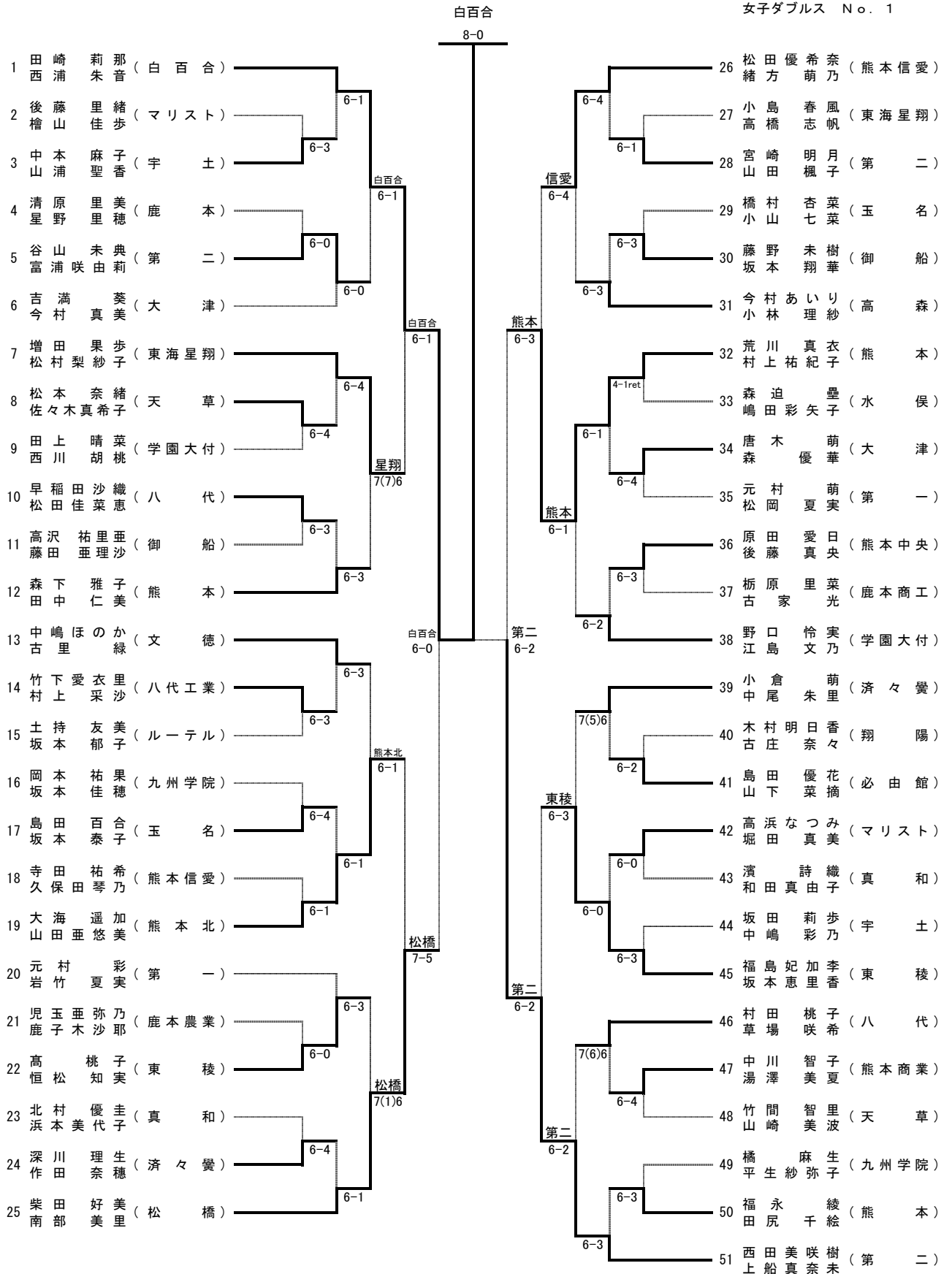

[シード順]

- ①田崎 莉那 (白百合) ②宮本あかり (熊本工業) ③宮崎 雅紀 (熊本) ④西田美咲樹 (第二)
- 西浦 朱音 前田 夢歌 山口 紗知 上船真奈未

- ⑤松田優希奈 (熊本信愛) ⑥大内田 光 (白百合) ⑦古澤 ゆい (学園大付) ⑧柴田 好美 (松橋)
- 緒方 萌乃 溝尻 香純 中村 優里 南部 美里

平成24年度熊本県高等学校総合体育大会テニス競技大会

女子ダブルス No. 2

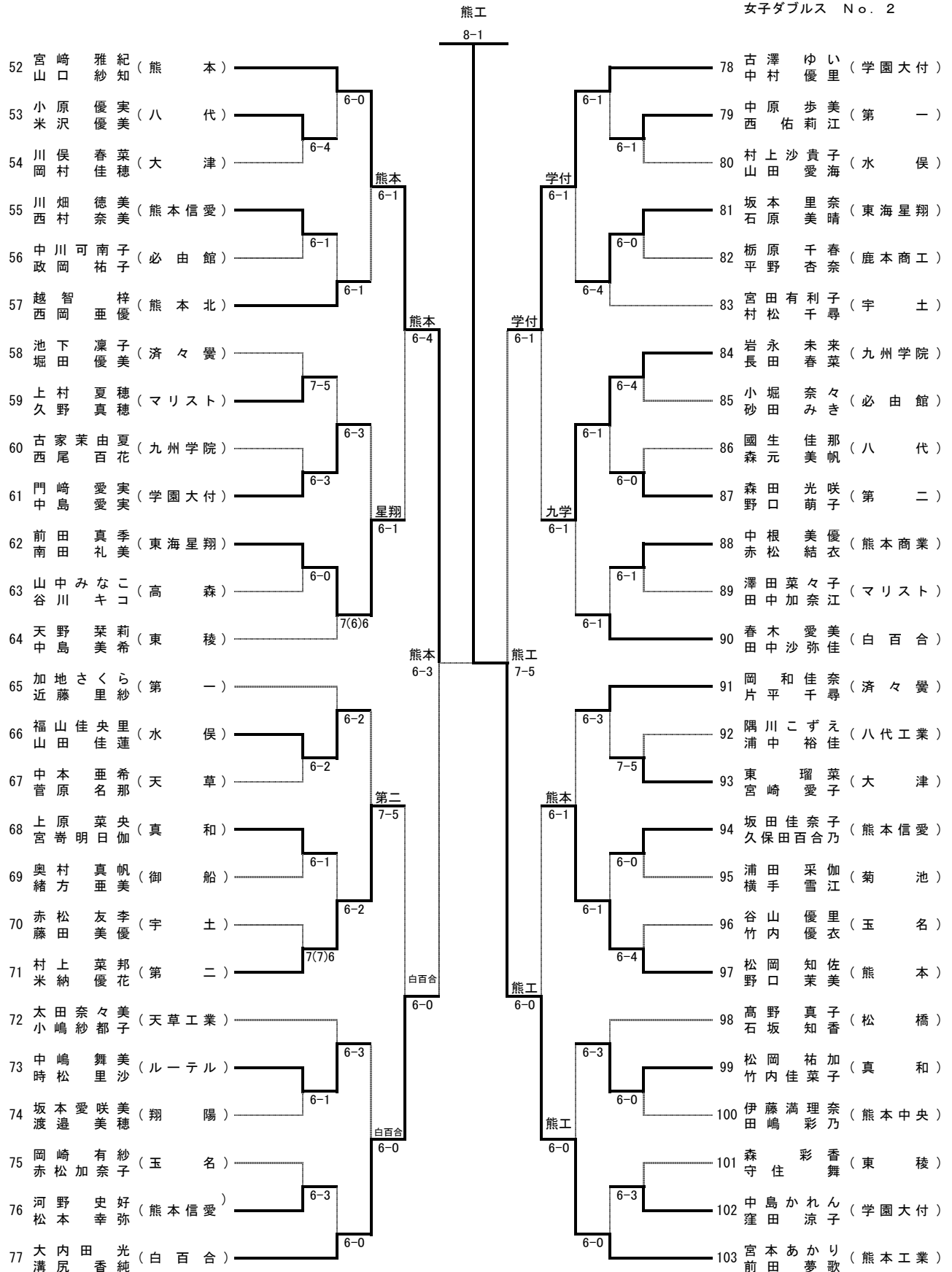

決勝
 田崎 莉那 (白百合) 西浦 朱音 (白百合) 8-5
 宮本 あかり (熊本工業) 前田 夢歌 (熊本工業)

3位決定戦
 西田美咲 (第二) 上船真奈未 (第二) 熊本 8-3
 宮崎 雅紀 (熊本) 山口 紗知 (熊本)