

平成24(2012)年度 神奈川県高等学校テニス大会 男子団体の部
兼 関東高等学校テニス大会、全国高等学校総合体育大会テニス大会 神奈川県予選

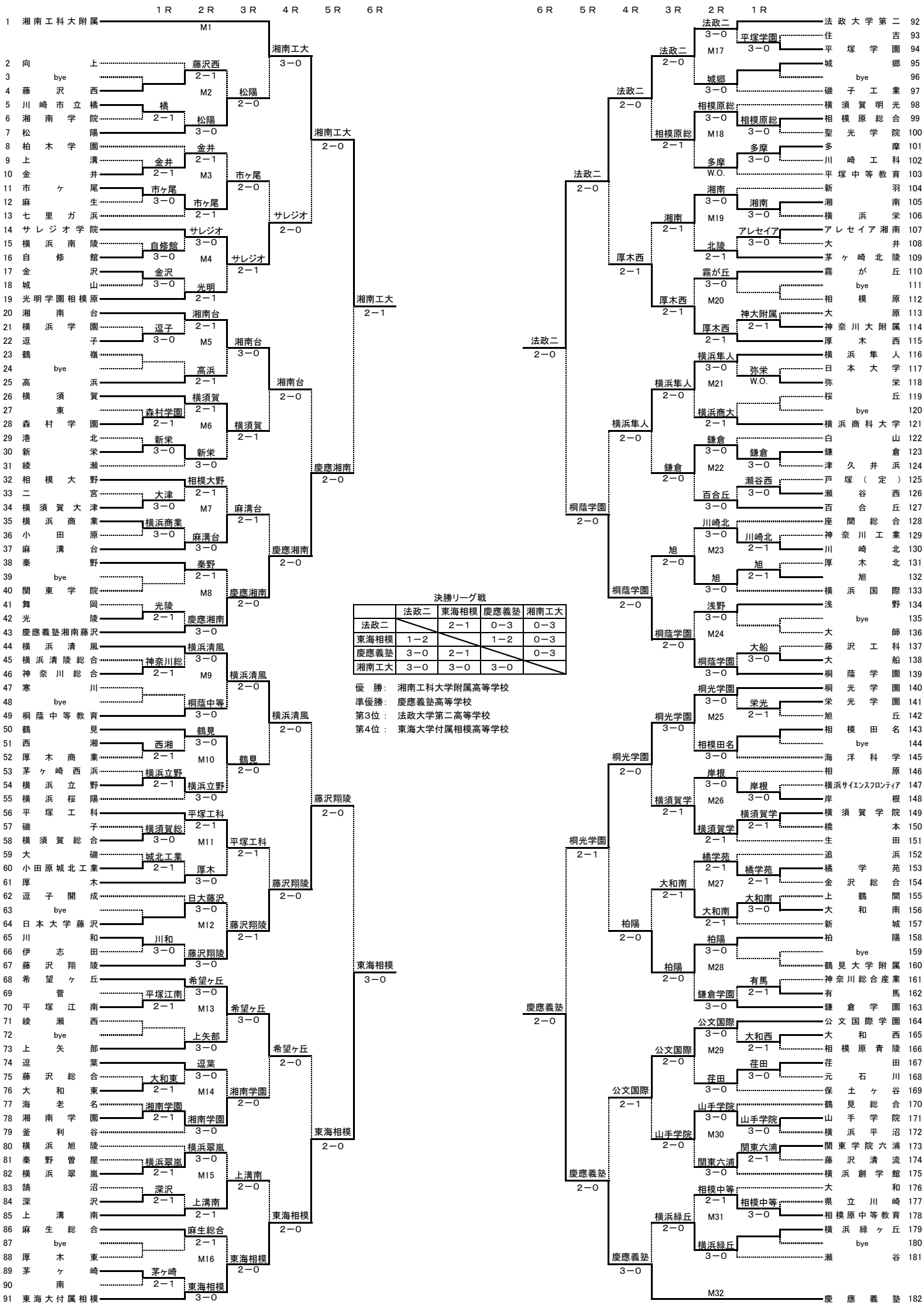

決勝リーグ戦

	法政二	東海相模	慶應義塾	湘南工大
法政二	-	2-1	0-3	0-3
東海相模	1-2	-	1-2	0-3
慶應義塾	3-0	2-1	-	0-3
湘南工大	3-0	3-0	3-0	-

優勝：湘南工科大学附属高等学校
準優勝：慶應義塾高等学校
第3位：法政大学第二高等学校
第4位：東海大学付属相模高等学校

平成24(2012)年度 神奈川県高等学校テニス大会団体の部 決勝リーグ戦 (男子)

兼 関東高等学校テニス大会神奈川県予選、全国高等学校総合体育大会テニス大会神奈川県予選

	A 法政大学第二	B 東海大付属相模	C 慶應義塾	D 湘南工科大附属	勝敗	順位
A 法政大学第二		2 - 1 D 6 - 0 S1 6 - 4 S2 5 - 7	0 - 3 D 4 - 6 S1 5 - 7 S2 4 - 6	0 - 3 D 3 - 6 S1 1 - 6 S2 2 - 6	1勝2敗	第3位
B 東海大付属相模	1 - 2 D 0 - 6 S1 4 - 6 S2 7 - 5		1 - 2 D 4 - 6 S1 6 - 2 S2 2 - 6	0 - 3 D 0 - 6 S1 3 - 6 S2 0 - 6	3敗	第4位
C 慶應義塾	3 - 0 D 6 - 4 S1 7 - 5 S2 6 - 4	2 - 1 D 6 - 4 S1 2 - 6 S2 6 - 2		0 - 3 D 4 - 6 S1 5 - 7 S2 2 - 6	2勝1敗	準優勝
D 湘南工科大附属	3 - 0 D 6 - 3 S1 6 - 1 S2 6 - 2	3 - 0 D 6 - 0 S1 6 - 3 S2 6 - 0	3 - 0 D 6 - 4 S1 7 - 5 S2 6 - 2		3勝	優勝

A 法政大学第二	2 - 1	B 東海大付属相模	C 慶應義塾	0 - 3	D 湘南工科大附属
D 小谷野 佑 太(1年) 永田 和 輝(2年)	6 - 0	小 林 宰(2年) 石 井 雄 介(3年)	D 井 上 智 文(3年) 山 崎 瑛 二(2年)	4 - 6	岩 崎 步(2年) 関 谷 颯 汰(3年)
S1 柴 本 遼 平(3年)	6 - 4	鈴 木 尚 之(3年)	S1 桐 生 光之介(2年)	5 - 7	及 川 生 来(3年)
S2 柴 本 翔 平(3年)	5 - 7	山 口 尚 哉(3年)	S2 小 畑 浩 章(3年)	2 - 6	沼 尻 啓 介(2年)

A 法政大学第二	0 - 3	C 慶應義塾	B 東海大付属相模	0 - 3	D 湘南工科大附属
D 小谷野 佑 太(1年) 永田 和 輝(2年)	4 - 6	井 上 智 文(3年) 山 崎 瑛 二(2年)	D 鈴 木 尚 之(3年) 石 井 雄 介(3年)	0 - 6	岩 崎 步(2年) 関 谷 颯 汰(3年)
S1 柴 本 遼 平(3年)	5 - 7	桐 生 光之介(2年)	S1 小 林 宰(2年)	3 - 6	及 川 生 来(3年)
S2 柴 本 翔 平(3年)	4 - 6	小 畑 浩 章(3年)	S2 河 野 紘 士(3年)	0 - 6	沼 尻 啓 介(2年)

A 法政大学第二	0 - 3	D 湘南工科大附属	B 東海大付属相模	1 - 2	C 慶應義塾
D 柴 本 翔 平(3年) 永田 和 輝(2年)	3 - 6	岩 崎 步(2年) 関 谷 颯 汰(3年)	D 鈴 木 尚 之(3年) 石 井 雄 介(3年)	4 - 6	井 上 智 文(3年) 山 崎 瑛 二(2年)
S1 柴 本 遼 平(3年)	1 - 6	及 川 生 来(3年)	S1 小 林 宰(2年)	6 - 2	桐 生 光之介(2年)
S2 五十嵐 圭 汰(3年)	2 - 6	沼 尻 啓 介(2年)	S2 山 口 尚 哉(3年)	2 - 6	小 畑 浩 章(3年)

平成24(2012)年度 神奈川県高等学校テニス大会 女子団体の部
 兼 関東高等学校テニス大会、全国高等学校総合体育大会テニス大会 神奈川県予選

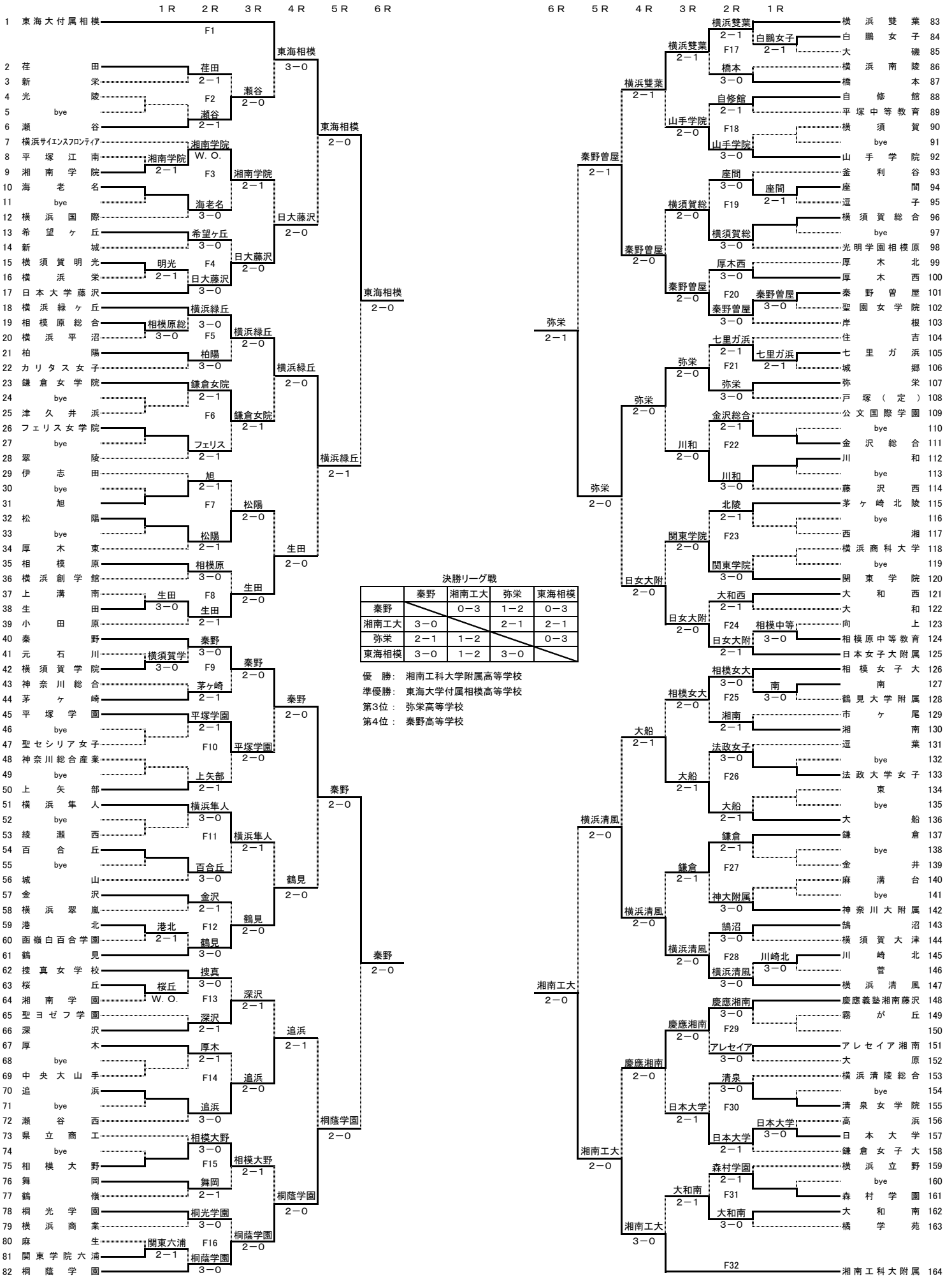

決勝リーグ戦

	秦野	湘南工大	弥栄	東海相模
秦野	-	0-3	1-2	0-3
湘南工大	3-0	-	2-1	2-1
弥栄	2-1	1-2	-	0-3
東海相模	3-0	1-2	3-0	-

優勝: 湘南工科大学附属高等学校
 準優勝: 東海大学付属相模高等学校
 第3位: 弥栄高等学校
 第4位: 秦野高等学校

平成24(2012)年度 神奈川県高等学校テニス大会団体の部 決勝リーグ戦 (女子)

兼 関東高等学校テニス大会神奈川県予選、全国高等学校総合体育大会テニス大会神奈川県予選

	A 秦野	B 湘南工科大附属	C 弥栄	D 東海大付属相模	勝敗	順位
A 秦野		0 - 3 D 2 - 6 S1 1 - 6 S2 0 - 6	1 - 2 D 1 - 6 S1 0 - 6 S2 6 - 1	0 - 3 D 2 - 6 S1 1 - 6 S2 3 - 6	3敗	第4位
B 湘南工科大附属	3 - 0 D 6 - 2 S1 6 - 1 S2 6 - 0		2 - 1 D 6 - 2 S1 6(5) - 7 S2 6 - 0	2 - 1 D 7 - 6(5) S1 0 - 6 S2 7 - 5	3勝	優勝
C 弥栄	2 - 1 D 6 - 1 S1 6 - 0 S2 1 - 6	1 - 2 D 2 - 6 S1 7 - 6(5) S2 0 - 6		0 - 3 D 3 - 6 S1 2 - 6 S2 1 - 6	1勝2敗	第3位
D 東海大付属相模	3 - 0 D 6 - 2 S1 6 - 1 S2 6 - 3	1 - 2 D 6(5) - 7 S1 6 - 0 S2 5 - 7	3 - 0 D 6 - 3 S1 6 - 2 S2 6 - 1		2勝1敗	準優勝

A 秦野	0 - 3	B 湘南工科大附属	C 弥栄	0 - 3	D 東海大付属相模
D 牛ノ濱 遥(3年) 高木 佑佳(3年)	2 - 6	森川 真紀(3年) 鈴木 亜美(3年)	D 小野 志絵里(1年) 小野 智絵里(1年)	3 - 6	渡邊 明日香(3年) 玉井 沙英(2年)
S1 安藤 みゆき(3年)	1 - 6	津田 悠花(3年)	S1 横川 仁美(1年)	2 - 6	米原 実令(2年)
S2 露木 春奈(3年)	0 - 6	高橋 里佳(1年)	S2 高原 和美(2年)	1 - 6	宮本 栞(3年)

A 秦野	1 - 2	C 弥栄	B 湘南工科大附属	2 - 1	D 東海大付属相模
D 牛ノ濱 遥(3年) 高木 佑佳(3年)	1 - 6	小野 志絵里(1年) 小野 智絵里(1年)	D 森川 真紀(3年) 鈴木 亜美(3年)	7 - 6(5)	渡邊 明日香(3年) 玉井 沙英(2年)
S1 安藤 みゆき(3年)	0 - 6	横川 仁美(1年)	S1 津田 悠花(3年)	0 - 6	米原 実令(2年)
S2 露木 春奈(3年)	6 - 1	高原 和美(2年)	S2 高橋 里佳(1年)	7 - 5	宮本 栞(3年)

A 秦野	0 - 3	D 東海大付属相模	B 湘南工科大附属	2 - 1	C 弥栄
D 牛ノ濱 遥(3年) 高木 佑佳(3年)	2 - 6	渡邊 明日香(3年) 玉井 沙英(2年)	D 森川 真紀(3年) 鈴木 亜美(3年)	6 - 2	小野 志絵里(1年) 小野 智絵里(1年)
S1 安藤 みゆき(3年)	1 - 6	米原 実令(2年)	S1 津田 悠花(3年)	6(5) - 7	横川 仁美(1年)
S2 露木 春奈(3年)	3 - 6	宮本 栞(3年)	S2 高橋 里佳(1年)	6 - 0	高原 和美(2年)

平成24(2012)年度全国高等学校総合体育大会テニス大会神奈川県予選 男子

シングルス 学年

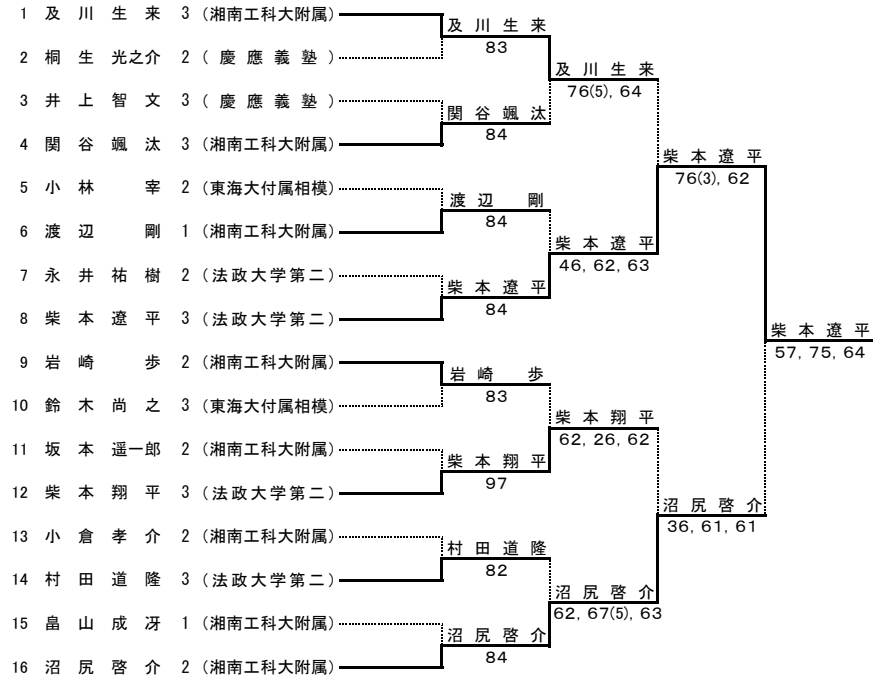

ダブルス 学年

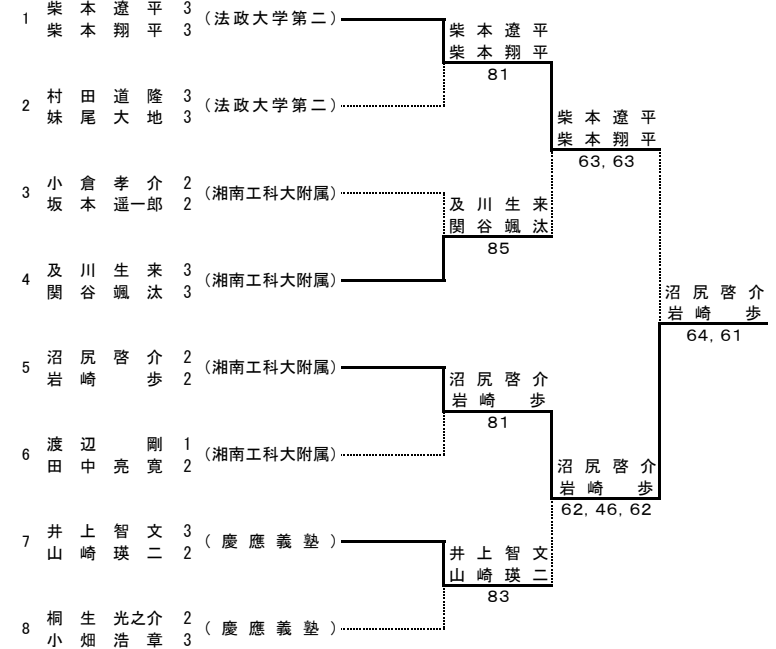

シングルス第5代表決定戦

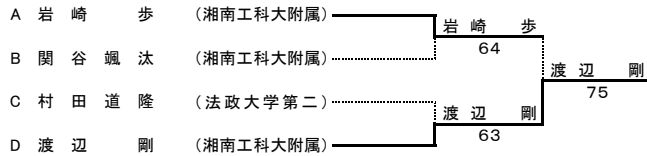

シングルス第3, 4代表順位決定戦

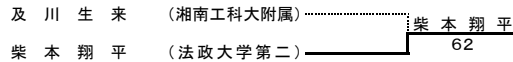

平成24(2012)年度全国高等学校総合体育大会テニス大会神奈川県予選 女子

シングルス 学年

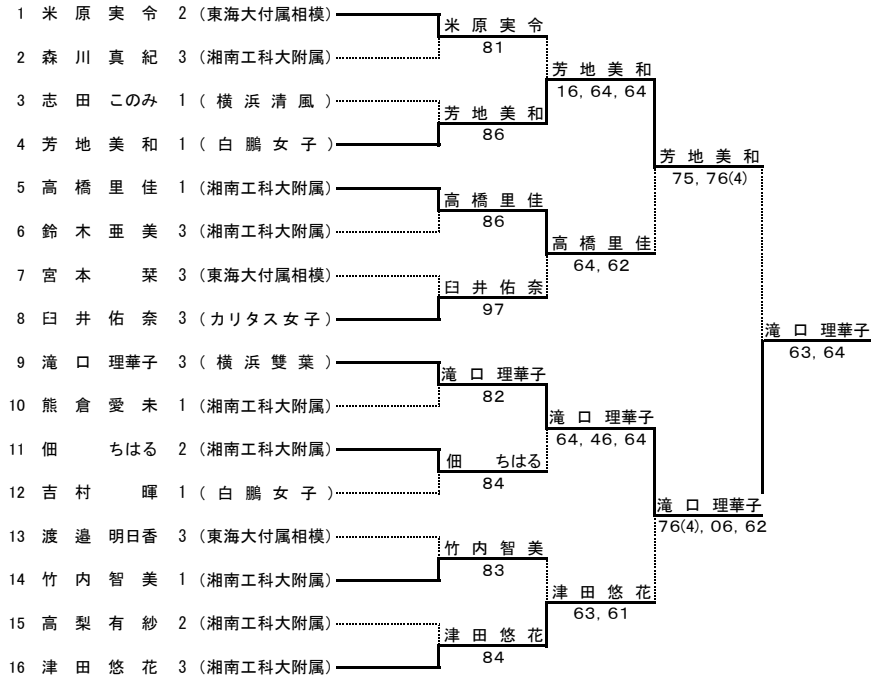

シングルス第5代表決定戦

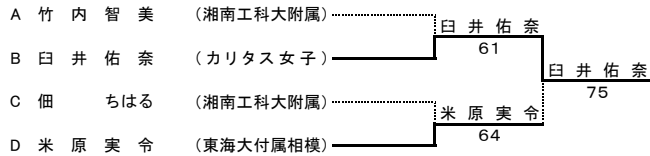

シングルス第3, 4代表順位決定戦

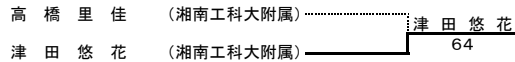

ダブルス 学年

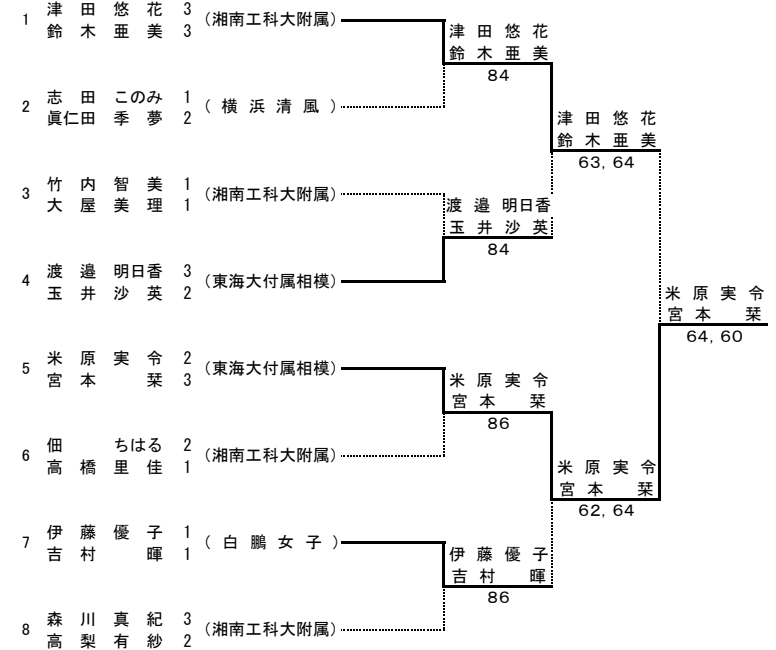

ダブルス第3代表決定戦

