

《 大会 結果 》

平成23年度 全国・東海選抜高校テニス大会三重県予選 兼 三重県高等学校新人大会 テニス競技の部

・期 日

「団体」
平成23年9月23日(金)

男子
女子

1R ~ 2R
1R

県営鈴鹿スポーツガーデン庭球場
桑名総合運動公園

平成23年9月24日(土)

男子
女子

3R ~ QF・順位決定戦1R
2R ~ QF・順位決定戦1R

県営鈴鹿スポーツガーデン庭球場
県営鈴鹿スポーツガーデン庭球場

平成23年9月25日(日)

男子
女子

SF~F・順位決定戦
SF~F・順位決定戦

県営鈴鹿スポーツガーデン庭球場
県営鈴鹿スポーツガーデン庭球場

・成 績

【 男子 団 体 】

優 準	優	勝 位	四 位	日 市	工 学	業 園
3		勝 位	鈴 津	田	学	園
4		位	位	津	日	市
5		位	四	名	市	西
6		位	桑	市	西	星
7		位	四			
8		位	海			

【 女子 団 体 】

優 準	優	勝 位	津 津	田 学	園
3		位	位	日	鹿
4		位	四	商	業
5		位	松	市	阪
6		位	相		可
7		位	四	日	西
8		位	位	津	

平成23年度 全国・東海選抜高校テニス大会三重県予選 兼 三重県高等学校新人大会 テニス競技の部

【男子団体】

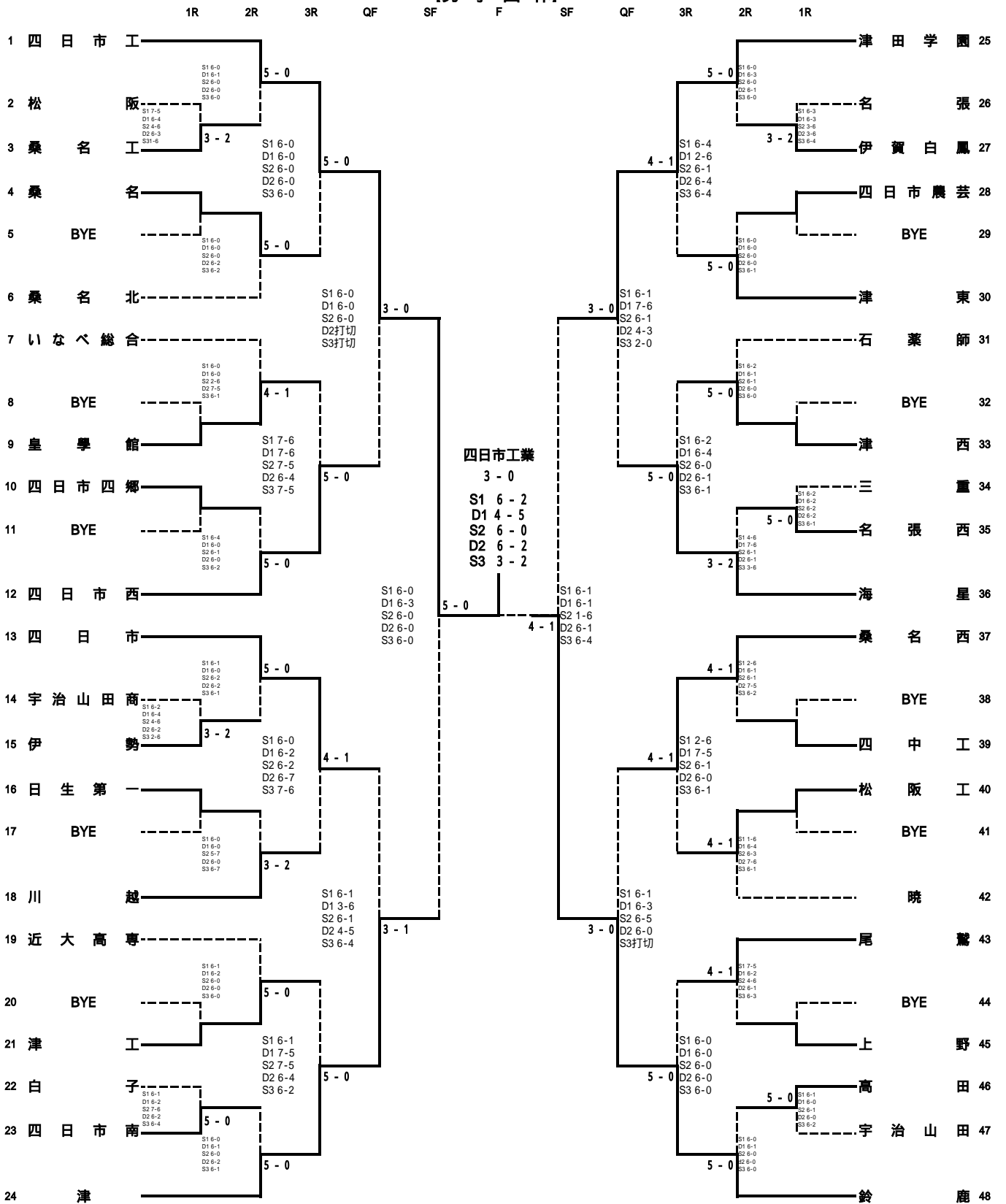

1R 2R 3R QF SF F SF QF 3R 2R 1R

3位決定戦
24 津 1-3 津田学園 25
S1 5-7 D1 6-3 S2 0-6 D2 4-6 S3 2-1

5・8位決定戦
12 四日市西 3-0 四日市 13
S1 0-6 D1 4-6 S2 0-6 D2 2-4 S3 3-2
36 海星 1-3 桑名西 37
S1 6-3 D1 3-6 S2 1-6 D2 3-6 S3 1-5

5・6位決定戦
13 四日市 3-0 桑名西 37
S1 6-2 D1 6-2 S2 6-4 D2 打切 S3 打切

7・8位決定戦
12 四日市西 3-2 海星 36
S1 2-6 D1 6-2 S2 1-6 D2 6-4 S3 6-3

平成23年度全国・東海選抜高校テニス大会三重県予選 兼 三重県高等学校新人大会 テニス競技の部
【男子団体】

準々決勝

	1 四日市工業	3 0	12 四日市西
S1	後藤 翔太郎 (2)	6 0	樋口 貴人 (2)
D1	岩月 祐弥 (2)	6 0	佐々木 翼 (2)
	中西 健人 (1)		岩花 佳祐 (2)
S2	長田 和典 (2)	6 0	塚本 一樹 (2)
D2	戸松 昌伸 (1)	打 切	山口 晃範 (2)
	坂本 徹 (1)		福田 健人 (1)
S3	遠藤 実 (2)	打 切	野呂 昭太 (2)

	13 四日市	1 3	24 津
S1	東出 拓哉 (1)	1 6	花村 洋人 (2)
D1	市川 元気 (2)	6 3	松村 凌汰 (2)
	金川 弦暉 (2)		犬塚 優 (2)
S2	楠 侑真 (2)	1 6	河端 晃誉 (2)
D2	近藤 博紀 (1)	5 4	吉川 裕人 (2)
	太田 泰彰 (1)		川口 惇史 (2)
S3	浅井 卓也 (2)	4 6	亀井 篤輝 (2)

	25 津田学園	3 0	36 海 星
S1	山口 凌護 (2)	6 1	坪内 大夢 (2)
D1	宮村 魁 (2)	7 6	三松 貴弘 (2)
	堀田 純一 (2)		坂崎 大晃 (2)
S2	森下 大斗 (2)	6 1	長谷川 悠介 (2)
D2	遠藤 佑真 (1)	4 3	山形 拓輝 (1)
	石田 誠一朗 (2)		糸川 京成 (2)
S3	浅井 雄登 (2)	2 0	鈴木 洸介 (2)

	37 桑名西	0 3	48 鈴 鹿
S1	畑 孝星 (1)	1 6	西川 徹哉 (2)
D1	伴 和昌 (2)	3 6	松本 雄希 (1)
	福田 健人 (2)		有藤 祐也 (1)
S2	伊藤 隆平 (1)	5 6	上林 拓夢 (2)
D2	福村 英太郎 (2)	0 6	中里 賢吾 (1)
	赤尾 祐哉 (1)		桜木 良 (1)
S3	伊藤 健太 (2)	打 切	神山 一真 (2)

準決勝

	1 四日市工業	5 0	24 津
S1	後藤 翔太郎 (2)	6 0	花村 洋人 (2)
D1	岩月 祐弥 (2)	6 3	松村 凌汰 (2)
	中西 健人 (1)		吉川 裕人 (2)
S2	長田 和典 (2)	6 0	河端 晃誉 (2)
D2	戸松 昌伸 (1)	6 0	亀井 篤輝 (2)
	坂本 徹 (1)		成田 裕 (2)
S3	遠藤 実 (2)	6 0	犬塚 優 (2)

	25 津田学園	1 4	48 鈴 鹿
S1	山口 凌護 (2)	1 6	西川 徹哉 (2)
D1	今原 一樹 (2)	1 6	松本 雄希 (1)
	遠藤 佑真 (1)		有藤 祐也 (1)
S2	森下 大斗 (2)	6 1	上林 拓夢 (2)
D2	浅井 雄登 (2)	1 6	中里 賢吾 (1)
	堀田 純一 (2)		桜木 良 (1)
S3	宮村 魁 (2)	4 6	神山 一真 (2)

決勝戦

	1 四日市工業	3 0	48 鈴 鹿
S1	後藤 翔太郎 (2)	6 2	西川 徹哉 (2)
D1	岩月 祐弥 (2)	4 5	松本 雄希 (1)
	中西 健人 (1)		有藤 祐也 (1)
S2	長田 和典 (2)	6 0	上林 拓夢 (2)
D2	戸松 昌伸 (1)	6 2	中里 賢吾 (1)
	坂本 徹 (1)		桜木 良 (1)
S3	遠藤 実 (2)	3 2	神山 一真 (2)

三位決定戦

	24 津	1 3	25 津田学園
S1	花村 洋人 (2)	5 7	山口 凌護 (2)
D1	河端 晃誉 (2)	6 3	今原 一樹 (2)
	犬塚 優 (2)		遠藤 佑真 (1)
S2	吉川 裕人 (2)	0 6	森下 大斗 (2)
D2	松村 凌汰 (2)	4 6	浅井 雄登 (2)
	川口 惇史 (2)		堀田 純一 (2)
S3	亀井 篤輝 (2)	2 1	宮村 魁 (2)

【女子団体】

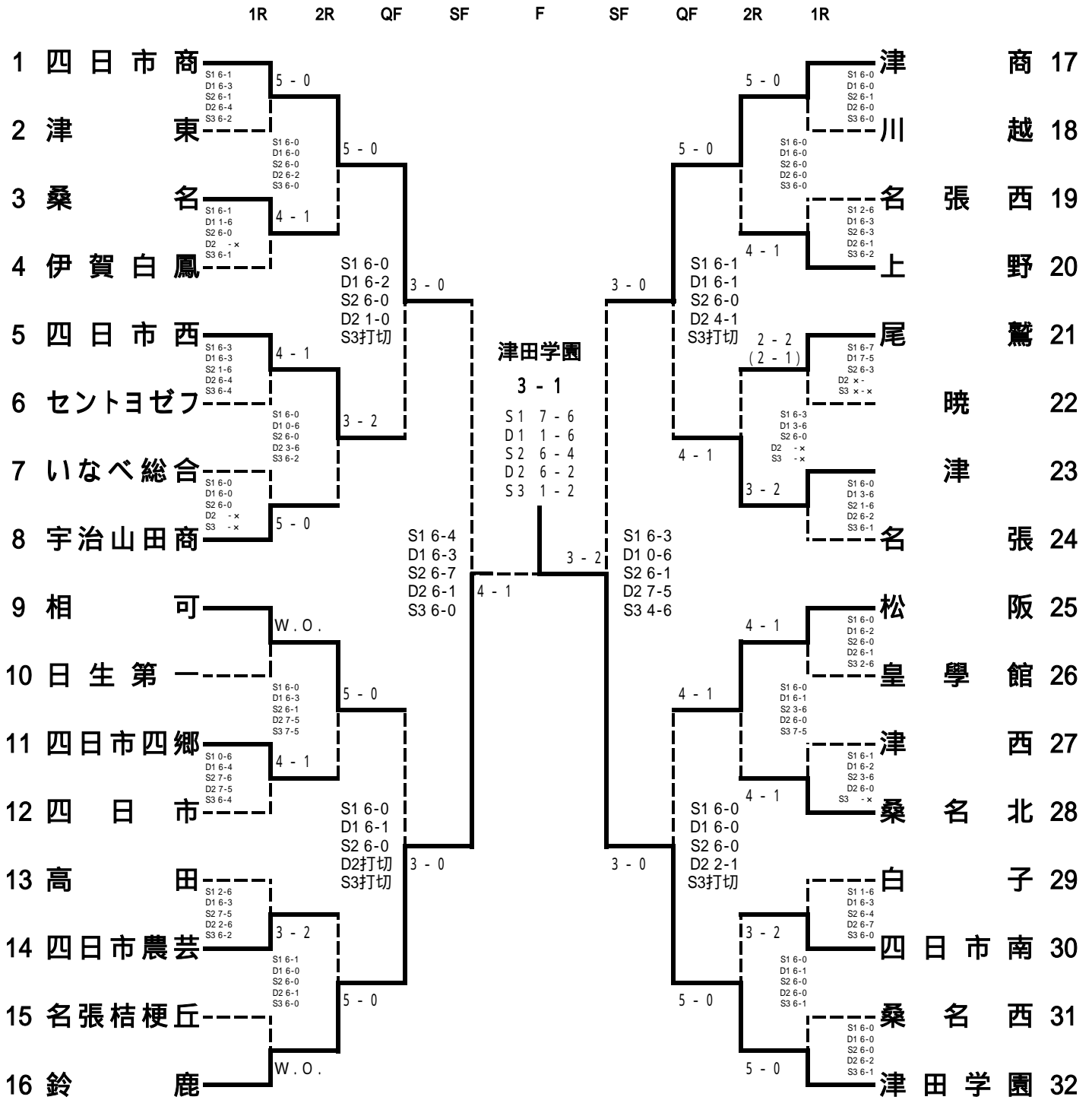

1R 2R QF SF F SF QF 2R 1R

2位決定戦

16 鈴鹿 3-1 津市商業 17
 S1 0-6 D1 6-0 S2 6-0 D2 3-5 S3 6-2

3位決定戦

1 四日市商業 2-3 津市商業 17
 S1 6-4 D1 4-6 S2 6-4 D2 1-6 S3 2-6

5~8位決定戦

5 四日市西 0-3 相可 9
 S1 0-6 D1 5-7 S2 2-6 D2 1-4 S3 打切
 23 津 1-3 松阪 25
 S1 2-6 D1 1-6 S2 0-6 D2 Ret S3 打切

5・6位決定戦

9 相可 2-3 松阪 25
 S1 5-7 D1 6-7 S2 6-1 D2 5-7 S3 6-0

7・8位決定戦

5 四日市西 3-1 津市商業 23
 S1 3-6 D1 6-1 S2 6-0 D2 6-4 S3 打切

平成23年度全国・東海選抜高校テニス大会三重県予選 兼 三重県高等学校新人大会 テニス競技の部
【女子団体】

準々決勝

	1 四日市商業	3 0	5 四日市西
S1	成田 聖奈 (1)	6 0	服部 佑子 (2)
D1	羽矢 光里 (1)	6 2	前田 美波 (2)
	今井 恭子 (2)		鈴木 綾乃 (2)
S2	堺部 友里江 (2)	6 0	朗 花澄 (1)
D2	酒井 陽子 (2)	1 0	目加田 真雄緒 (1)
	坂本 祥穂 (2)		倉田 章代 (2)
S3	渡辺 唯 (1)	打 切	長谷川 愛 (1)

	9 相 可	0 3	16 鈴 鹿
S1	平野 鞠菜 (2)	0 6	勝田 美稀 (1)
D1	田上 舞 (2)	1 6	井手 満美子 (2)
	東出 莉奈 (1)		川村 貴恵 (2)
S2	糸川 さき (2)	0 6	旗手 ひかる (2)
D2	山本 麻衣 (1)	打 切	千葉 南奈 (1)
	吉岡 ちなみ (2)		西村 詩織 (2)
S3	川瀬 早弥加 (2)	打 切	杉之内 彩 (2)

	19 津 商業	3 0	23 津
S1	川口 ゆり (1)	6 1	京谷 真奈 (1)
D1	菅田 麻里 (2)	6 1	伊藤 千紘 (2)
	石垣 汐理 (2)		岩本 由志美 (2)
S2	坂田 菜々美 (2)	6 0	鈴木 麻耶 (2)
D2	中井 知絵 (2)	4 1	茂苅 梓沙 (2)
	倉田 純花 (1)		北尾 美沙 (2)
S3	大井 彩花 (2)	打 切	吉岡 祐紀 (2)

	25 松 坂	0 3	32 津田学園
S1	尾崎 実沙 (2)	0 6	佐野 真代 (2)
D1	若林 奈津実 (2)	0 6	赤塚 七海 (2)
	野呂 奈那 (1)		瀧澤 彩美 (2)
S2	前川 友香 (2)	0 6	太田 千晶 (1)
D2	中川 桃華 (2)	1 2	伊藤 香奈子 (1)
	山添 真実 (1)		花井 美月 (2)
S3	浅沼 尚子 (1)	打 切	山口 恵梨菜 (1)

準決勝

	1 四日市商業	1 4	16 鈴 鹿
S1	成田 聖奈 (1)	4 6	勝田 美稀 (1)
D1	羽矢 光里 (1)	3 6	川村 貴恵 (2)
	今井 恭子 (2)		千葉 南奈 (1)
S2	堺部 友里江 (2)	7 6	旗手 ひかる (2)
D2	酒井 陽子 (2)	1 6	井手 満美子 (2)
	坂本 祥穂 (2)		西村 詩織 (2)
S3	渡辺 唯 (1)	0 6	杉之内 彩 (2)

	19 津 商業	2 3	32 津田学園
S1	川口 ゆり (1)	3 6	佐野 真代 (2)
D1	菅田 麻里 (2)	6 0	花井 美月 (2)
	倉田 純花 (1)		山口 恵梨菜 (1)
S2	坂田 菜々美 (2)	1 6	赤塚 七海 (2)
D2	中井 知絵 (2)	5 7	瀧澤 彩美 (2)
	石垣 汐理 (2)		太田 千晶 (1)
S3	大井 彩花 (2)	6 4	伊藤 香奈子 (1)

決勝戦

	16 鈴 鹿	3 1	32 津田学園
S1	勝田 美稀 (1)	6 7	佐野 真代 (2)
D1	川村 貴恵 (2)	6 1	花井 美月 (2)
	千葉 南奈 (1)		山口 恵梨菜 (1)
S2	旗手 ひかる (2)	4 6	赤塚 七海 (2)
D2	井手 満美子 (2)	2 6	瀧澤 彩美 (2)
	西村 詩織 (2)		太田 千晶 (1)
S3	杉之内 彩 (2)	2 1	伊藤 香奈子 (1)

二位決定戦

	16 鈴 鹿	3 1	19 津 商業
S1	勝田 美稀 (1)	0 6	川口 ゆり (1)
D1	川村 貴恵 (2)	6 0	菅田 麻里 (2)
	千葉 南奈 (1)		倉田 純花 (1)
S2	旗手 ひかる (2)	6 0	坂田 菜々美 (2)
D2	井手 満美子 (2)	3 5	中井 知絵 (2)
	西村 詩織 (2)		石垣 汐理 (2)
S3	杉之内 彩 (2)	6 2	大井 彩花 (2)

三位決定戦

	1 四日市商業	2 3	19 津 商業
S1	成田 聖奈 (1)	6 4	川口 ゆり (1)
D1	羽矢 光里 (1)	4 6	菅田 麻里 (2)
	今井 恭子 (2)		石垣 汐理 (2)
S2	堺部 友里江 (2)	6 4	坂田 菜々美 (2)
D2	酒井 陽子 (2)	1 6	中井 知絵 (2)
	坂本 祥穂 (2)		倉田 純花 (1)
S3	渡辺 唯 (1)	2 6	大井 彩花 (2)