

平成23(2011)年度 神奈川県高等学校新人テニス大会 男子団体の部  
兼 全国選抜高等学校テニス大会神奈川県大会

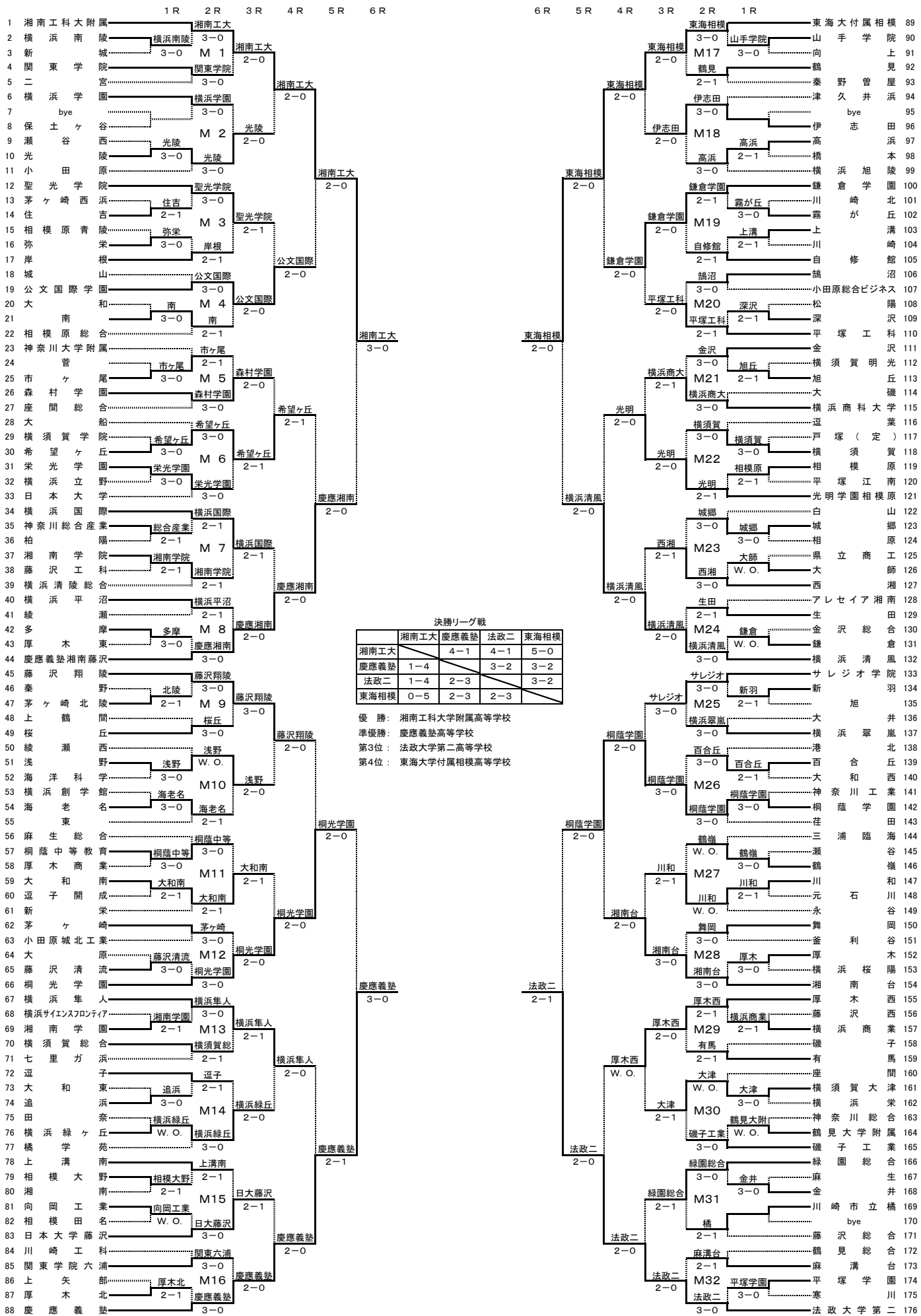

平成23(2011)年度 神奈川県高等学校新人テニス大会 男子決勝リーグ戦  
兼 全国選抜高等学校テニス大会神奈川県大会

	A 湘南工科大附属	B 慶應義塾	C 法政大学第二	D 東海大付属相模	勝敗	順位
A 湘南工科大附属		4 - 1 S1 7 - 5 D1 6 - 4 S2 7 - 6(3) D2 3 - 6 S3 6 - 1	4 - 1 S1 6 - 1 D1 6 - 1 S2 6 - 4 D2 2 - 6 S3 6 - 3	5 - 0 S1 7 - 5 D1 6 - 3 S2 6 - 4 D2 6 - 1 S3 6 - 4	3勝	優勝
B 慶應義塾	1 - 4 S1 5 - 7 D1 4 - 6 S2 6(3) - 7 D2 6 - 3 S3 1 - 6		3 - 2 S1 6 - 4 D1 6 - 2 S2 6 - 1 D2 6(2) - 7 S3 3 - 6	3 - 2 S1 6 - 3 D1 6 - 0 S2 7 - 6(4) D2 0 - 6 S3 5 - 7	2勝1敗	準優勝
C 法政大学第二	1 - 4 S1 1 - 6 D1 1 - 6 S2 4 - 6 D2 6 - 2 S3 3 - 6	2 - 3 S1 4 - 6 D1 2 - 6 S2 1 - 6 D2 7 - 6(2) S3 6 - 3		3 - 2 S1 7 - 6(5) D1 1 - 6 S2 2 - 6 D2 6 - 3 S3 6 - 1	1勝2敗	第3位
D 東海大付属相模	0 - 5 S1 5 - 7 D1 3 - 6 S2 4 - 6 D2 1 - 6 S3 4 - 6	2 - 3 S1 3 - 6 D1 0 - 6 S2 6(4) - 7 D2 6 - 0 S3 7 - 5	2 - 3 S1 6(5) - 7 D1 6 - 1 S2 6 - 2 D2 3 - 6 S3 1 - 6		3敗	第4位

A 湘南工科大附属 4 - 1 B 慶應義塾

S1 及川生来(2年) 7 - 5 桐生光之介(1年)  
D1 榎 翔太郎(2年) 6 - 4 井上智文(2年)  
関谷颯汰(2年) 山崎瑛二(1年)  
S2 沼尻啓介(1年) 7 - 6(3) 小畑浩章(2年)  
D2 笠原 翔(1年) 3 - 6 内藤 潤(1年)  
田中亮寛(1年) 中元大地(2年)  
S3 岩崎 歩(1年) 6 - 1 木村拓未(2年)

C 法政大学第二 3 - 2 D 東海大付属相模

S1 柴本遼平(2年) 7 - 6(5) 山口尚哉(2年)  
D1 永田和輝(1年) 1 - 6 小林 宰(1年)  
水谷耕輔(2年) 今村航也(1年)  
S2 村田道隆(2年) 2 - 6 鈴木尚之(2年)  
D2 柴本翔平(2年) 6 - 3 美濃口 真(2年)  
細田京杜(2年) 石井雄介(2年)  
S3 五十嵐圭汰(2年) 6 - 1 河野紘士(2年)

A 湘南工科大附属 4 - 1 C 法政大学第二

S1 及川生来(2年) 6 - 1 妹尾大地(2年)  
D1 榎 翔太郎(2年) 6 - 1 柴本遼平(2年)  
関谷颯汰(2年) 柴本翔平(2年)  
S2 沼尻啓介(1年) 6 - 4 永井祐樹(1年)  
D2 坂本遥一郎(1年) 2 - 6 永田和輝(1年)  
田中亮寛(1年) 細田京杜(2年)

B 慶應義塾 3 - 2 D 東海大付属相模

S1 桐生光之介(1年) 6 - 3 山口尚哉(2年)  
D1 井上智文(2年) 6 - 0 小林 宰(1年)  
山崎瑛二(1年) 今村航也(1年)  
S2 小畑浩章(2年) 7 - 6(4) 鈴木尚之(2年)  
D2 内藤 潤(1年) 0 - 6 美濃口 真(2年)  
中元大地(2年) 石井雄介(2年)

平成23(2011)年度 神奈川県高等学校新人テニス大会 女子団体の部  
兼 全国選抜高等学校テニス大会神奈川県大会

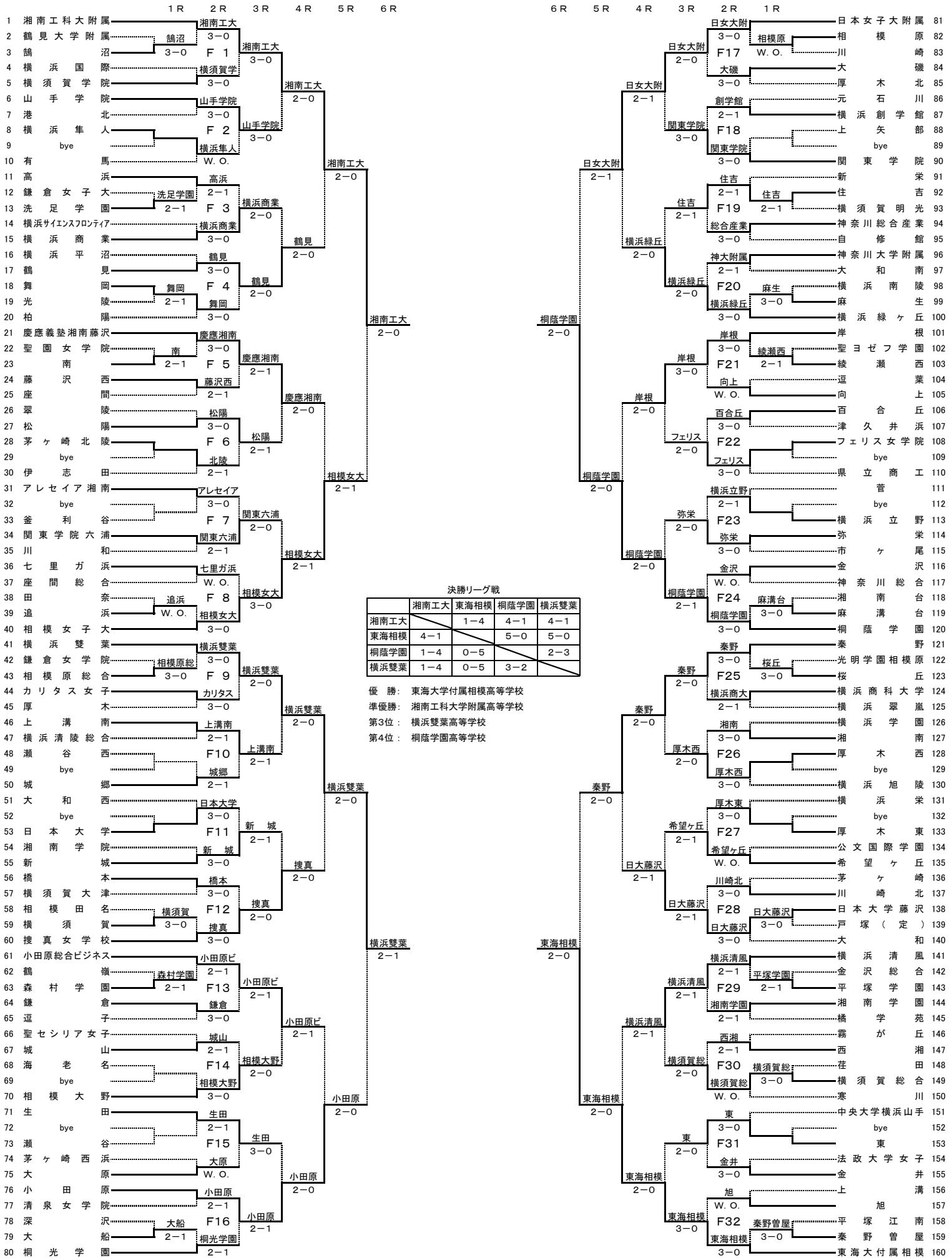

平成23(2011)年度 神奈川県高等学校新人テニス大会 女子決勝リーグ戦  
兼 全国選抜高等学校テニス大会神奈川県大会

	A 湘南工科大附属	B 東海大付属相模	C 桐蔭学園	D 横浜雙葉	勝敗	順位
A 湘南工科大附属		S1 1 - 4 D1 2 - 6 S2 1 - 6 D2 5 - 7 D2 0 - 6 S3 6 - 3	S1 4 - 1 D1 6 - 1 S2 6 - 1 D2 0 - 6 S3 6 - 1	S1 4 - 1 D1 6 - 0 S2 6 - 1 D2 1 - 6 S3 6 - 0	2勝1敗	準優勝
B 東海大付属相模	S1 4 - 1 D1 6 - 2 S2 6 - 1 D2 7 - 5 D2 6 - 0 S3 3 - 6		S1 5 - 0 D1 6 - 0 S2 6 - 1 D2 6 - 2 S3 6 - 0	S1 5 - 0 D1 6 - 3 D1 6 - 0 S2 6 - 0 D2 6 - 0 S3 6 - 2	3勝	優勝
C 桐蔭学園	S1 1 - 4 D1 1 - 6 S2 2 - 6 D2 1 - 6 D2 6 - 0 S3 1 - 6	S1 0 - 5 D1 0 - 6 D1 1 - 6 S2 2 - 6 D2 2 - 6 S3 0 - 6		S1 2 - 3 D1 0 - 6 D1 6 - 2 S2 6(6) - 7 D2 6 - 4 S3 0 - 6	3敗	第4位
D 横浜雙葉	S1 1 - 4 D1 0 - 6 S2 0 - 6 D2 1 - 6 D2 6 - 1 S3 0 - 6	S1 0 - 5 D1 3 - 6 D1 0 - 6 S2 0 - 6 D2 0 - 6 S3 2 - 6	S1 3 - 2 D1 6 - 0 D1 2 - 6 S2 7 - 6(6) D2 4 - 6 S3 6 - 0		1勝2敗	第3位

A 湘南工科大附属 1 - 4 B 東海大付属相模

S1 津田 悠花 (2年) 2 - 6 米原 実令 (1年)  
D1 佃 ちはる (1年) 1 - 6 玉井 沙英 (1年)  
鈴木 亜美 (2年) 渡邊 明日香 (2年)  
S2 森川 真紀 (2年) 5 - 7 宮本 栞 (2年)  
D2 新井 裕莉 (1年) 0 - 6 堀 萌夏 (2年)  
林崎 楓 (2年) 高山 由佳 (2年)  
S3 高梨 有紗 (1年) 6 - 3 黒田 杏美 (2年)

C 桐蔭学園 2 - 3 D 横浜雙葉

S1 廣瀬 桃子 (1年) 0 - 6 滝口 理華子 (2年)  
D1 宮原 捺希 (2年) 6 - 2 吉田 桃子 (2年)  
横山 美希 (2年) 吉田 夏美 (2年)  
S2 横山 美花 (2年) 6(6) - 7 西 承美 (2年)  
D2 内田 夏名子 (2年) 6 - 4 横山 佳奈 (2年)  
田中 里奈 (1年) 芦川 仁美 (2年)  
S3 佐伯 杏子 (1年) 0 - 6 長澤 佳奈 (1年)

A 湘南工科大附属 4 - 1 C 桐蔭学園

S1 津田 悠花 (2年) 6 - 1 宮原 捺希 (2年)  
D1 佃 ちはる (1年) 6 - 2 内田 夏名子 (2年)  
鈴木 亜美 (2年) 横山 美希 (2年)  
S2 森川 真紀 (2年) 6 - 1 廣瀬 桃子 (1年)  
D2 新井 裕莉 (1年) 0 - 6 田中 里奈 (1年)  
林崎 楓 (2年) 佐伯 杏子 (1年)

B 東海大付属相模 5 - 0 D 横浜雙葉

S1 米原 実令 (1年) 6 - 3 滝口 理華子 (2年)  
D1 玉井 沙英 (1年) 6 - 0 吉田 桃子 (2年)  
渡邊 明日香 (2年) 吉田 夏美 (2年)  
S2 宮本 栞 (2年) 6 - 0 石田 宏香 (2年)  
D2 堀 萌夏 (2年) 6 - 0 芦川 仁美 (2年)  
高山 由佳 (2年) 高谷 恵里 (2年)