

平成23(2011)年度

宮 城 県 高 等 学 校 新 人 大 会

テ ニ ス 競 技

団 体 の 部

# TENNIS

期 日 平成 23年 10月 5日(水) ~ 7日(金)

会 場 仙台市泉総合運動場泉庭球場

主 催 宮 城 県 高 等 学 校 体 育 連 盟

共 催 宮 城 県 教 育 委 員 会

主 管 宮 城 県 高 等 学 校 体 育 連 盟 テ ニ ス 専 門 部

後 援 宮 城 県 テ ニ ス 協 会

## 団体男子

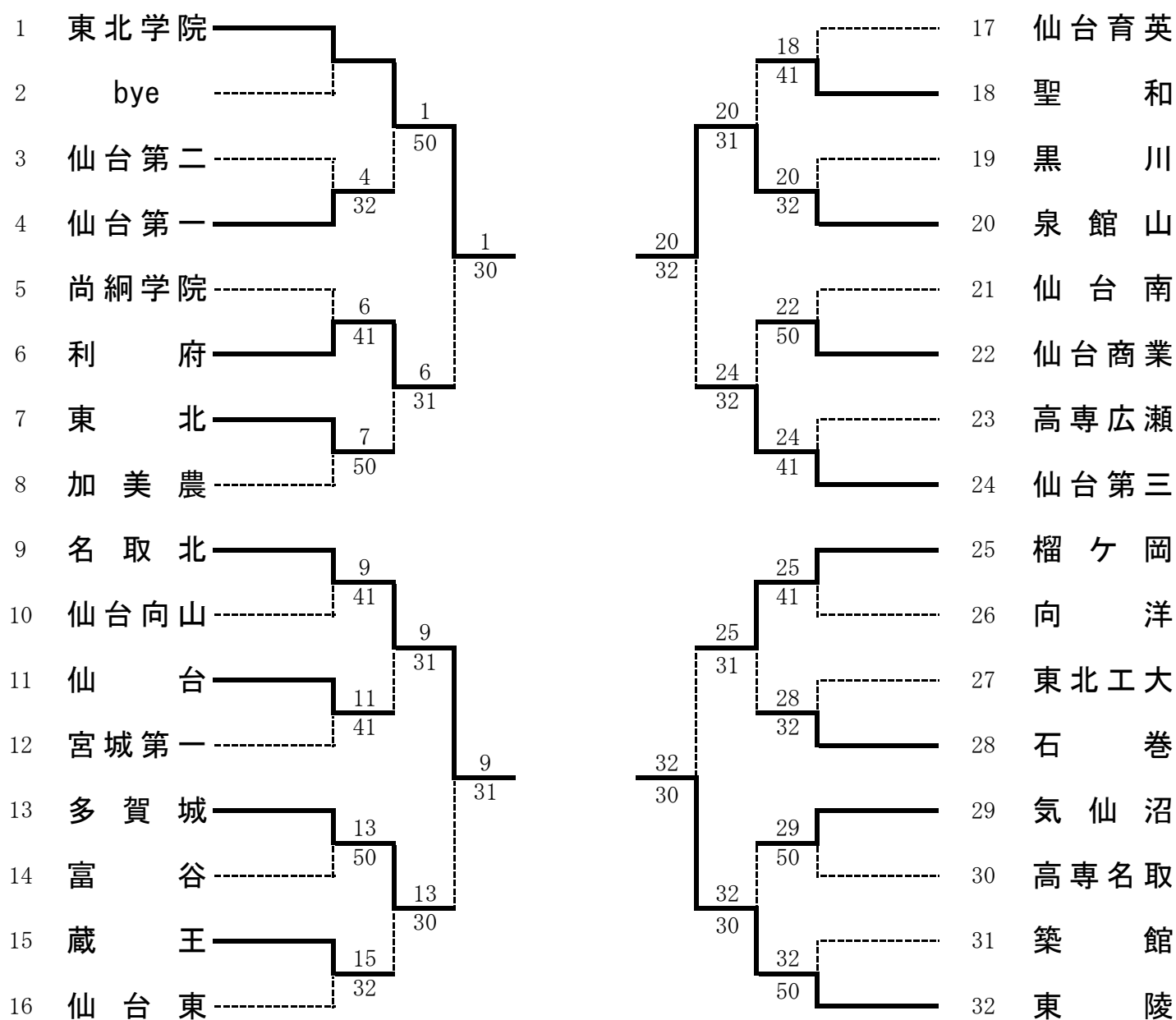

### 決勝リーグ

番号	学校名	東北学院	名取北	泉館山	東陵	勝敗	ラウンドポイント	順位
1	東北学院		⑤-0	⑤-0	③-2	3-0		1
9	名取北	0-⑤		③-2	0-⑤	1-2		3
20	泉館山	0-⑤	2-③		2-③	0-3		4
32	東陵	2-③	⑤-0	③-2		2-1		2

男子団体成績表

回	戦	No.3 仙台第二 2 - ③	No.4 仙台第一	No.17 仙台育英 1 - ④	No.18 聖和
		S1 鎌倉健太郎② 1 - ⑥	江部帆貴②	S1 伊藤広太② 2 - ⑥	菅野鼓太郎①
		D1 宮本②・八巻② 1 - ⑥	菅原②・深澤②	D1 星②・斎藤② 4 - ⑥	佐藤②・安藤①
		S2 神宮大地① ⑥ - 3	松浦良樹②	S2 八島拓也② 5 - ⑦	草刈貴史①
		D2 竹原①・佐々木① 1 - ⑥	鈴木②・酒井①	D2 針生②・高橋② ⑥ - 2	照井①・鷹島①
		S3 菅原大① ⑥ - 2	今井惇①	S3 小澤拓門② 0 - ⑥	渡邊大地②
		No.5 尚綱学院 1 - ④	No.6 利府	No.19 黒川 2 - ③	No.20 泉館山
		S1 荒屋和博② ⑦ - (5) 6	伊藤秀斗②	S1 瀬戸寿秀② ⑥ - 2	植田尚大②
		D1 佐伯①・遠藤① 1 - ⑥	吉岡②・大山②	D1 大浦②・佐野① 2 - ⑥	鹿又①・川添①
		S2 藤本智慎② 0 - ⑥	矢内達也②	S2 小畑健一② ⑥ - 1	山口祥太郎②
D2 大越②・村上① 2 - ⑥	小野②・村岡②	D2 高橋②・佐賀① 3 - ⑥	横山②・佐藤②		
S3 蛭名宏哉① 2 - ⑥	今野弥斗①	S3 早坂順一② 6 (0)- ⑦	大内裕介②		
No.7 東北 ⑤ - 0	No.8 加美農	No.21 仙台南 0 - ⑤	No.22 仙台商業		
S1 桐澤拳斗② ⑥ - 0	角屋貴行②	S1 柿沼勇仁② 0 - ⑥	小野寺巧①		
D1 渡辺②・丑島② ⑥ - 4	小野①・大類①	D1 太田②・花本① 2 - ⑥	中山②・長島②		
S2 蟻浪拓也② ⑥ - 4	鎌田和樹②	S2 小林一朗① 0 - ⑥	石橋昌人②		
D2 庄子①・熊谷① ⑥ - 0	安倍②・横山②	D2 秋山②・峯岸① 2 - ⑥	東①・武藤①		
S3 早坂勇樹② ⑥ - 2	浅野東也②	S3 早坂卓① 0 - ⑥	加藤裕②		
No.9 名取北 ④ - 1	No.10 仙台向山	No.23 高専広瀬 1 - ④	No.24 仙台第三		
S1 沓沢有矢② ⑥ - 1	大貫聖太郎①	S1 川村壮人① ⑥ - 3	咲山雄太②		
D1 佐藤②・森② ⑥ - 3	及川②・内海②	D1 新田①・遠藤① 0 - ⑥	三ヶ田②・小山田②		
S2 樋口琢也② ⑦ - (3) 6	馬場拓哉②	S2 江寄文哉① 1 - ⑥	林秀哉②		
D2 青木②・相澤② ⑥ - 3	鈴木②・小田切②	D2 WO -	森山②・飯田①		
S3 佐藤尚史② 5 - ⑦	佐々木達彦②	S3 WO -	高橋悠貴①		
No.11 仙台 ④ - 1	No.12 宮城第一	No.25 榴ヶ岡 ④ - 1	No.26 向洋		
S1 岡田拓美① ⑥ - 0	千葉智貴②	S1 佐々木直樹② ⑥ - 0	佐々木秀広①		
D1 阿部②・木幡① 2 - ⑥	吉川①・泉①	D1 中居②・佐藤② ⑥ - 2	佐藤②・佐藤①		
S2 千葉篤志② ⑥ - 0	秋山雄紀②	S2 太田京佑② ⑥ - 3	三浦嘉尉①		
D2 高橋①・立田① ⑥ - 1	増川①・伊藤①	D2 菊地①・遠藤① ⑦ - (0) 6	山内①・及川②		
S3 佐藤大地① ⑥ - 4	角川隆之②	S3 清水一輝② 4 - ⑥	齋藤雄平②		
No.13 多賀城 ⑤ - 0	No.14 富谷	No.27 東北工大 2 - ③	No.28 石巻		
S1 遠藤祐希① ⑥ - 1	鴫直幸②	S1 藤代岬② ⑥ - 0	飯塚広樹①		
D1 平田②・我妻② ⑥ - 1	小路②・瀬尾②	D1 佐藤②・平野① 0 - ⑥	大友②・小原田②		
S2 中村昌② ⑥ - 1	衛藤亮②	S2 田中佑磨② 3 - ⑥	畠山英久①		
D2 横田②・乙坂② - WO		D2 高橋①・渡辺① 4 - ⑥	相澤①・伏見①		
S3 橋本尚武① - WO		S3 佐藤一輝① ⑥ - 1	杉田悠介①		
No.15 蔵王 ③ - 2	No.16 仙台東	No.29 気仙沼 ⑤ - 0	No.30 高専名取		
S1 佐藤祐樹② 2 - ⑥	狭間翔平①	S1 齋藤昂太① ⑥ - 3	佐藤元②		
D1 大山②・山家② ⑥ - 4	土屋①・及川①	D1 熊谷②・遠藤② ⑦ - 5	金澤②・渡部②		
S2 丸山亜希典② 1 - ⑥	吉田和希②	S2 菊田良② ⑦ - 5	永井亮②		
D2 高橋①・新山① ⑥ - 4	佐藤①・伊藤①	D2 柏木②・高橋① ⑥ - 2	浅野②・上岡②		
S3 大野善也② ⑥ - 2	坂之上雄太②	S3 尾形秀② ⑥ - 0	阿部航也②		
No. - - No.		No.31 築館 0 - ⑤	No.32 東陵		
S1 - -		S1 氏家一世② 0 - ⑥	細野桂佑②		
D1 - -		D1 伊藤②・松田① 0 - ⑥	吉村②・畠山①		
S2 - -		S2 加藤和樹① 0 - ⑥	市村誠基②		
D2 - -		D2 高橋①・菅原① 0 - ⑥	横山②・吉田②		
S3 - -		S3 佐藤誠己② 0 - ⑥	金野匠②		

二 回	No.1 東北学院 ⑤ - 0	No.4 仙台第一	No.18 聖和 1 - ③	No.20 泉館山
	S1 多田直人②⑥ - 0	倉沢洋佑②	S1 小野寺力哉①① - ⑥	植田尚大②
	D1 加藤②・後藤①⑥ - 1	菅原②・松浦②	D1 佐藤②・草刈①① 4 - ⑥	鹿又①・川添①
	S2 小椋匠①⑥ - 2	江部帆貴②	S2 菅野鼓太郎①⑥ - 1	山口祥太郎②
D2 篠木②・岩城②⑥ - 1	深澤②・鈴木②	D2 安藤①・照井①① 2 - ⑥	横山②・佐藤②	
S3 須賀川竜舞①⑥ - 0	伊藤航大②	S3 渡邊大地②② 0 切 1	大内裕介②	
回	No.6 利府 ③ - 1	No.7 東北	No.22 仙台商業 2 - ③	No.24 仙台第三
	S1 伊藤秀斗②② 2 - ⑥	桐澤拳斗②	S1 小野寺巧①⑥ - 0	高橋諒①
	D1 吉岡②・大山②⑥ - 4	渡辺②・丑島②	D1 東①・武藤①① 2 - ⑥	我妻②・小山田②
	S2 矢内達也②⑥ - 2	蟻浪拓也②	S2 石橋昌人②② 2 - ⑥	咲山雄太②
D2 小野②・村岡②⑥ - 2	庄子①・熊谷①	D2 加藤②・長島②⑥ - 3	飯田①・高橋①	
S3 今野弥斗①① 4 切 3	早坂勇樹②	S3 中山顕②② 5 - ⑦	林秀哉②	
戦	No.9 名取北 ③ - 1	No.11 仙台	No.25 榴ヶ岡 ③ - 1	No.28 石巻
	S1 沓沢有矢②⑥ - 0	阿部雄大②	S1 佐々木直樹②⑥ - 0	飯塚広樹①
	D1 佐藤②・森②⑦ - 5	高橋①・立田①	D1 中居②・佐藤②③ - ⑥	大友②・小原田②
	S2 樋口琢也②② 1 - ⑥	岡田拓美①	S2 太田京佑②⑥ - 2	畠山英久①
D2 青木②・相澤②⑦ - 5	佐藤①・鈴木①	D2 菊地①・遠藤①⑥ - 1	相澤①・伏見①	
S3 佐藤尚史②② 5 切 3	千葉篤志②	S3 清水一輝②② 2 切 1	杉田悠介①	
戦	No.13 多賀城 ③ - 0	No.15 蔵王	No.29 気仙沼 0 - ③	No.32 東陵
	S1 遠藤祐希①⑥ - 0	佐藤祐樹②	S1 齋藤昂太①① 0 - ⑥	細野桂佑②
	D1 平田②・我妻②⑥ - 2	大山②・山家②	D1 菊田②・柏木②① 1 - ⑥	金野②・横山②
	S2 中村昌②⑥ - 0	丸山亜希典②	S2 尾形秀②② 0 - ⑥	市村誠基②
D2 横田②・乙坂②① 切 1	高橋①・新山①	D2 熊谷②・遠藤②② 0 切 1	畠山①・吉田②	
S3 橋本尚武①① 打ち切り	大野善也②	S3 高橋陽介①① 打ち切り	吉村亮太郎②	
三 回	No.1 東北学院 ③ - 0	No.6 利府	No.20 泉館山 ③ - 2	No.24 仙台第三
	S1 多田直人②⑥ - 0	伊藤秀斗②	S1 植田尚大②⑦ - 5	我妻洸②
	D1 後藤①・須賀川①⑥ - 1	吉岡②・大山②	D1 鹿又①・川添①⑥ - 3	高橋①・森山②
	S2 加藤歩夢②⑥ - 0	矢内達也②	S2 山口祥太郎②② 2 - ⑥	咲山雄太②
D2 岩城②・佐藤②② 2 切 0	小野②・村岡②	D2 横山②・佐藤②③ - ⑥	三ヶ田②・小山田②	
S3 小椋匠①① 打ち切り	今野弥斗①	S3 大内裕介②⑦ - (3) 6	林秀哉②	
戦	No.9 名取北 ③ - 1	No.13 多賀城	No.25 榴ヶ岡 0 - ③	No.32 東陵
	S1 沓沢有矢②⑥ - 0	栗田博史②	S1 佐々木直樹②② 0 - ⑥	細野桂佑②
	D1 佐藤②・森②⑥ - 4	平田②・我妻②	D1 中居②・佐藤②② 0 - ⑥	吉村②・畠山①
	S2 樋口琢也②② 1 - ⑥	遠藤祐希①	S2 太田京佑②② 0 - ⑥	市村誠基②
D2 青木②・相澤②⑥ - 1	横田②・乙坂②	D2 菊地①・遠藤①① 2 切 4	横山②・吉田②	
S3 佐藤尚史②② 3 切 4	中村昌②	S3 清水一輝②② 打ち切り	金野匠②	

# 団体女子

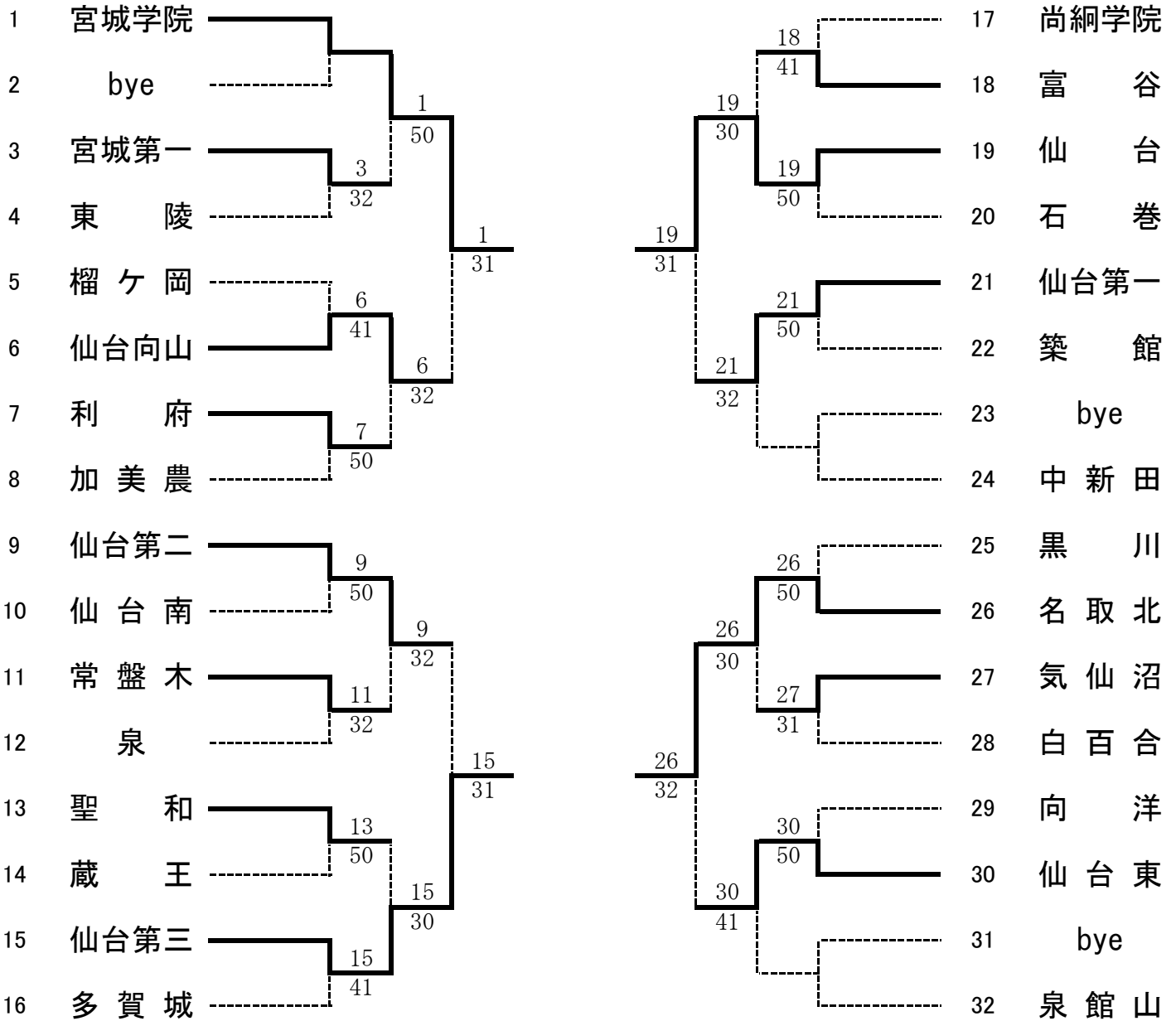

## 決勝リーグ

番号	学校名	宮城学院	仙台第三	仙台	名取北	勝敗	ラウンドポイント	順位
1	宮城学院		⑤-0	④-1	③-2	3-0		1
15	仙台第三	0-⑤		④-1	③-2	2-1		2
19	仙台	1-④	1-④		2-③	0-3		4
26	名取北	2-③	2-③	③-2		1-2		3

女子団体成績表

一        回	No3. 宮城第一 ③	—	2	No4. 東陵	No17. 尚綱学院 1	—	④	No18. 富谷		
	S1 高橋知香②	3	—	⑥	宇田川 遼②	S1 菊地 円香②	1	—	⑥	浅野るな②
	D1 村上②・金澤②	1	—	⑥	高木②・佐々木①	D1 鈴木①・角田①	4	—	⑥	小路②・片岸②
	S2 佐々木 香穂②	⑥	—	3	熊谷 佑菜②	S2 阿部 百真②	3	—	⑥	菅原 夕季②
	D2 今野②・菅野①		—	WO		D2 高橋①・芹沢①	3	—	⑥	工藤②・斎藤②
	S3 有住 萌那②		—	WO		S3 高橋 夏未②	⑥	—	2	平塚 未菜②
	No5. 榴ヶ岡	1	—	④	No6. 仙台向山	No19. 仙台 ⑤	—	0	No20. 石巻	
	S1 八木田 真穂②	0	—	⑥	佐藤 七海②	S1 加藤 夏菜①	⑥	—	3	佐藤 有紗②
D1 鈴木②・上石②	0	—	⑥	小林①・山川①	D1 泉 ①・山本①	⑥	—	2	高橋②・高橋②	
S2 阿部 百花①	3	—	⑥	永嶋 史桜里①	S2 吉用 ハンナ②	⑦	—	5	坂口 舞①	
D2 伊藤②・伊藤①	⑥	—	4	渡邊②・井村①	D2 廣井①・本郷①	⑥	—	1	津田②・山田①	
S3 小嶋 紘子②	3	—	⑥	島津 爽穂②	S3 長岡 彩香②	⑥	—	0	千葉 望花②	
No7. 利府 ⑤	—	0	No8. 加美農	No21. 仙台第一 ⑤	—	0	No22. 築館			
S1 鈴木 和歌奈②	⑥	—	1	畠山 美紀①	S1 松橋 由佳①	⑥	—	1	大場 瑠奈①	
D1 村井②・三浦①	⑥	—	0	阿部②・山路①	D1 斉藤①・大泉①	⑥	—	0	菅原①・白鳥①	
S2 高橋 沙織②	⑥	—	1	三浦 香苗①	S2 菅原 百合香①	⑥	—	1	菅原 愛里沙①	
D2 土岐②・佐々木②		—	WO		D2 河村①・早坂①		—	WO		
S3 小島 かすみ②		—	WO		S3 佐藤 碧乃②		—	WO		
No9. 仙台第二 ⑤	—	0	No10. 仙台南.	No25. 黒川 0	—	⑤	No26. 名取北			
S1 蔡 絵里子②	⑥	—	0	石山 恭奈①	S1 佐々木 ユリ香②	0	—	⑥	大平 桃子②	
D1 山内②・藤村①	⑥	—	3	熊谷②・秋山②	D1 伊藤①・細川①	1	—	⑥	渡部②・松川②	
S2 鈴木 優希②	⑥	—	0	工藤 今日子②	S2 阿部 未幸①	4	—	⑥	鈴木 里美②	
D2 熊谷①・宮川①	⑥	—	0	新沼②・京谷②	D2 安部①・渡邊①	4	—	⑥	齋藤①・太田①	
S3 須藤 香那恵①	⑥	—	0	藤原 みなみ②	S3 伊藤 杏華①	4	—	⑥	高野 真奈美②	
No11. 常盤木 ③	—	2	No12. 泉	No27. 気仙沼 ③	—	1	No28. 白百合			
S1 菅原 佳那子②	⑥	—	0	早川 舞②	S1 大和田 利佳①	0	—	⑥	逸見 栞里②	
D1 鮫島①・渡部①	⑥	—	3	米山②・高山①	D1 千葉②・鈴木①	⑥	—	3	末永②・玄島②	
S2 高山 瑞希①	⑥	—	1	鈴木 奈夕①	S2 畠山 里穂②	⑥	—	0	佐藤 里香②	
D2	WO	—		西澤①・佐藤①	D2 小野寺②・千葉①	⑥	—	1	鈴木①・神田①	
S3	WO	—		大角 萌①	S3		—			
No13. 聖和 ⑤	—	0	No14. 蔵王	No29. 向洋 0	—	⑤	No30. 仙台東			
S1 櫻井 美佳②	⑥	—	2	尾形 真央①	S1 菊田 志帆②	6 (3) —	⑦	佐藤 伶安②		
D1 佐藤②・高橋②	⑥	—	2	日下②・福地①	D1 小松①・渡邊②	0	—	⑥	武田②・武藤②	
S2 佐藤 彩花②	⑥	—	2	高橋 史奈①	S2 村上 あこ②	0	—	⑥	穴戸 香菜子②	
D2 菅原①・早坂②		—	WO		D2 藤田①・大久保①	0	—	⑥	板橋①・久光②	
S3 石上 舞①		—	WO		S3 小林 響②	0	—	⑥	藤野 千菜実②	
No15. 仙台第三 ④	—	1	No16. 多賀城	No.	—	No.				
S1 千葉 あすか②	⑥	—	0	木村 詩穂①	S1					
D1 新堂②・大友①	2	—	⑥	瀬戸口②・佐藤①	D1					
S2 大信田 香菜②	⑥	—	1	後藤 幸①	S2					
D2 後藤②・菊田①	⑥	—	0	中島①・畑岡①	D2					
S3 高谷 美穂①	⑥	—	4	國分 結②	S3					

	No1. 宮城学院 ⑤ — 0	No3. 宮城第一	No18. 富谷 0 — ③	No19. 仙台
	S1 田中美帆②⑥ — 1	高橋知香②	S1 浅野るな②③ — ⑤	加藤夏菜①
	D1 藤澤②・堀江②⑥ — 0	金澤②・菅野①	D1 小路②・片岸②② — ⑥	泉①・山本①
	S2 早川絢奈②⑥ — 1	佐々木香穂②	S2 菅原夕季②② 0 — ⑥	吉用ハンナ②
	D2 太田②・浅野②⑥ — 1	今野②・池田①	D2 工藤②・斎藤②② 2 切 2	廣井①・本郷①
	S3 宮田真帆②⑥ — 1	宮下奈緒②	S3 平塚未菜② —	長岡彩香②
二	No6. 仙台向山 ③ — 2	No7. 利府	No21. 仙台第一 ③ — 2	No24. 中新田
	S1 佐藤七海②⑥ — 0	鈴木和歌奈②	S1 松橋由佳①③ — ⑥	小松絵里香②
	D1 小林①・山川①① — ⑥	村井②・三浦①	D1 斉藤①・大泉①① 0 — ⑥	今藤②・遠藤②
	S2 永嶋史桜里①⑥ — 2	高橋沙織②	S2 菅原百合香①⑥ — 3	関彩花②
	D2 渡邊②・井村①① — ⑥	土岐②・佐々木②	D2 河村①・早坂① — WO	
	S3 島津爽穂②⑥ — 3	小島かすみ②	S3 佐藤碧乃② — WO	
回	No9. 仙台第二 ③ — 2	No11. 常盤木.	No26. 名取北 ③ — 0	No27. 気仙沼
	S1 山内亜紀②① — ⑥	鮫島侑実①	S1 大平桃子②⑥ — 0	大和田利佳①
	D1 蔡②・鈴木②③ — ⑥	菅原②・渡部①	D1 松川②・鈴木②⑤ 切 1	千葉②・小野寺②
	S2 須藤香那恵①⑦ — 5	高山瑞希①	S2 渡部葵②⑥ — 0	畠山里穂②
	D2 熊谷①・宮川① — WO		D2 村上②・高野② —	千葉①・鈴木①
	S3 吉田実生① — WO		S3 大内亜里紗① — WO	
戦	No13. 聖和 0 — ③	No15. 仙台第三	No30. 仙台東 ④ — 1	No32. 泉館山
	S1 坂本実咲②③ — ⑥	新堂光②	S1 佐藤伶安②② 0 — ⑥	平田美遙①
	D1 佐藤②・高橋②⑤ 切 4	大友①・千葉②	D1 武田②・武藤②⑥ — 2	野呂①・橋田②
	S2 櫻井美佳②② 0 — ⑥	大信田香菜②	S2 穴戸香菜子②⑥ — 1	岩佐茉莉耶②
	D2 早坂②・菅原①① 0 — ⑥	後藤②・菊田①	D2 板橋①・久光②⑦ — 5	内海②・手塚②
	S3 佐藤彩花②① 切 2	高谷美穂①	S3 藤野千菜実②⑥ — 2	佐々木 滯①
三	No1. 宮城学院 ③ — 1	No6. 仙台向山	No19. 仙台 ③ — 1	No21. 仙台第一
	S1 田中美帆②③ 0 — ⑥	佐藤七海②	S1 吉用ハンナ②⑥ — 2	松橋由佳①
	D1 藤澤②・堀江②⑥ — 3	小林①・山川①	D1 廣井①・加藤①⑦ —(2) 6	斉藤①・大泉①
	S2 早川絢奈②⑥ — 3	永嶋史桜里①	S2 本郷理紗①① 0 — ⑥	菅原百合香①
	D2 太田②・浅野②⑥ — 0	渡邊②・井村①	D2 泉①・山本①⑥ — 0	河村①・早坂①
回	S3 宮田真帆②② 0 切 1	島津爽穂②	S3 長岡彩香②④ 切 2	佐藤碧乃②
戦	No9. 仙台第二 1 — ③	No15. 仙台第三	No26. 名取北 ③ — 2	No30. 仙台東
	S1 蔡絵里子②⑥ — 0	千葉あすか②	S1 渡部葵②⑥ — 4	佐藤伶安②
	D1 山内②・藤村①① — ⑥	新堂②・大友①	D1 大平②・太田①⑥ — 0	武田②・武藤①
	S2 鈴木優希②② 0 — ⑥	大信田香菜②	S2 村上璃香②② 0 — ⑥	穴戸香菜子②
	D2 熊谷①・宮川①③ — ⑥	後藤②・菊田①	D2 松川②・鈴木②⑥ — 1	板橋①・久光②
	S3 須藤香那恵①① 切 4	高谷美穂①	S3 齋藤寧々①① — ⑥	藤野千菜実②

決勝リーグ成績表

男子

1	No.1 東北学院 ⑤ - 0	No.9 名取北	No.20 泉館山 2 - ③	No.32 東陵
	S1 多田直人 ② ⑥ - 4	沓沢有矢 ②	S1 植田尚大 ② 0 - ⑥	細野桂佑 ②
	D1 加藤②・岩城② ⑥ - 4	佐藤②・森②	D1 鹿又①・川添① ⑥ - 4	金野②・横山②
	S2 小椋匠 ① ⑥ - 2	樋口琢也 ②	S2 山口祥太郎 ② 1 - ⑥	市村誠基 ②
	D2 後藤①・相川① ⑥ - 0	青木②・相澤②	D2 横山②・佐藤② ⑥ - 2	畠山①・吉田②
S3 須賀川竜舞 ① ⑥ - 1	佐藤尚史 ②	S3 大内裕介 ② 1 - ⑥	吉村亮太郎 ②	
2	No.1 東北学院 ⑤ - 0	No.20 泉館山	No.9 名取北 0 - ⑤	No.32 東陵
	S1 多田直人 ② ⑥ - 0	植田尚大 ②	S1 沓沢有矢 ② 1 - ⑥	細野桂佑 ②
	D1 加藤②・岩城② ⑥ - 2	鹿又①・川添①	D1 佐藤②・森② 2 - ⑥	吉村②・横山②
	S2 小椋匠 ① ⑥ - 0	山口祥太郎 ②	S2 樋口琢也 ② 0 - ⑥	市村誠基 ②
	D2 後藤①・相川① ⑥ - 1	横山②・佐藤②	D2 青木②・相澤② 3 - ⑥	畠山①・吉田②
S3 須賀川竜舞 ① ⑥ - 1	大内裕介 ②	S3 佐藤尚史 ② 2 - ⑥	金野匠 ②	
3	No.1 東北学院 ③ - 2	No.32 東陵	No.9 名取北 ③ - 2	No.20 泉館山
	S1 多田直人 ② 2 - ⑥	細野桂佑 ②	S1 樋口琢也 ② ⑥ - 4	植田尚大 ②
	D1 加藤②・岩城② 4 - ⑥	吉村②・金野②	D1 沓沢②・森② ⑥ - 4	鹿又①・川添①
	S2 小椋匠 ① ⑥ - 2	市村誠基 ②	S2 青木拓也 ② ⑥ - 4	山口祥太郎 ②
	D2 後藤①・相川① ⑥ - 0	横山②・畠山①	D2 佐藤②・相澤② 4 - ⑥	横山②・佐藤②
S3 須賀川竜舞 ① ⑥ - 0	小山優雅 ②	S3 佐藤尚史 ② 3 - ⑥	大内裕介 ②	

女子

1	No.1 宮城学院 ⑤ - 0	No.15 仙台第三	No.19 仙台 2 - ③	No.26 名取北
	S1 田中美帆 ② ⑥ - 0	大友彩楓 ①	S1 中西晴香 ② 0 - ⑥	大平桃子 ②
	D1 藤澤②・堀江② ⑦ - 5	千葉②・後藤②	D1 廣井①・加藤① 1 - ⑥	松川②・鈴木②
	S2 早川絢奈 ② ⑥ - 3	大信田香菜 ②	S2 吉用ハンナ ② ⑥ - 3	渡部葵 ②
	D2 太田②・浅野② ⑥ - 3	新堂②・菊田①	D2 泉①・山本① 4 - ⑥	齋藤①・太田①
S3 宮田真帆 ② ⑥ - 0	高谷美穂 ①	S3 長岡彩香 ② ⑥ - 1	村上璃香 ②	
2	No.1 宮城学院 ④ - 1	No.19 仙台	No.15 仙台第三 ③ - 2	No.26 名取北
	S1 田中美帆 ② ⑥ - 0	中西晴香 ②	S1 新堂光 ② 1 - ⑥	大平桃子 ②
	D1 藤澤②・堀江② ⑥ - 1	泉①・山本①	D1 大友①・高谷① 5 - ⑦	渡部②・鈴木②
	S2 早川絢奈 ② ⑥ - 0	吉用ハンナ ②	S2 後藤媛香 ② ⑥ - 0	大内亜里紗 ①
	D2 太田②・浅野② ⑥ - 3	加藤①・本郷①	D2 千葉②・菊田① ⑥ - 2	齋藤①・太田①
S3 宮田真帆 ② 2 - ⑥	長岡彩香 ②	S3 大信田香菜 ② ⑥ - 0	松川衿亜 ②	
3	No.1 宮城学院 ③ - 2	No.26 名取北	No.15 仙台第三 ④ - 1	No.19 仙台
	S1 田中美帆 ② 2 - ⑥	大平桃子 ②	S1 新堂光 ② 3 - ⑥	吉用ハンナ ②
	D1 藤澤②・堀江② 5 - ⑦	松川②・鈴木②	D1 大友①・千葉② ⑥ - 3	廣井①・加藤①
	S2 早川絢奈 ② ⑥ - 2	渡部葵 ②	S2 大信田香菜 ② ⑥ - 0	本郷理紗 ①
	D2 太田②・浅野② ⑦ - 5	村上②・高野②	D2 後藤媛香 ② ⑥ - 3	泉①・山本①
S3 宮田真帆 ② ⑥ - 3	太田遥香 ①	S3 菊田①・高谷① ⑦ - (4) 6	長岡彩香 ②	



平成23(2011)年度

宮 城 県 高 等 学 校 新 人 大 会

テ ニ ス 競 技

個 人 の 部

# TENNIS

期 日 平成 23年 9月 2日(金) ~ 9月 4日(日)

会 場 仙 台 市 泉 総 合 運 動 場 泉 庭 球 場

がんばろう！宮城

主 催 宮 城 県 高 等 学 校 体 育 連 盟

共 催 宮 城 県 教 育 委 員 会

主 管 宮 城 県 高 等 学 校 体 育 連 盟 テ ニ ス 専 門 部

後 援 宮 城 県 テ ニ ス 協 会

# 男子シングルスA

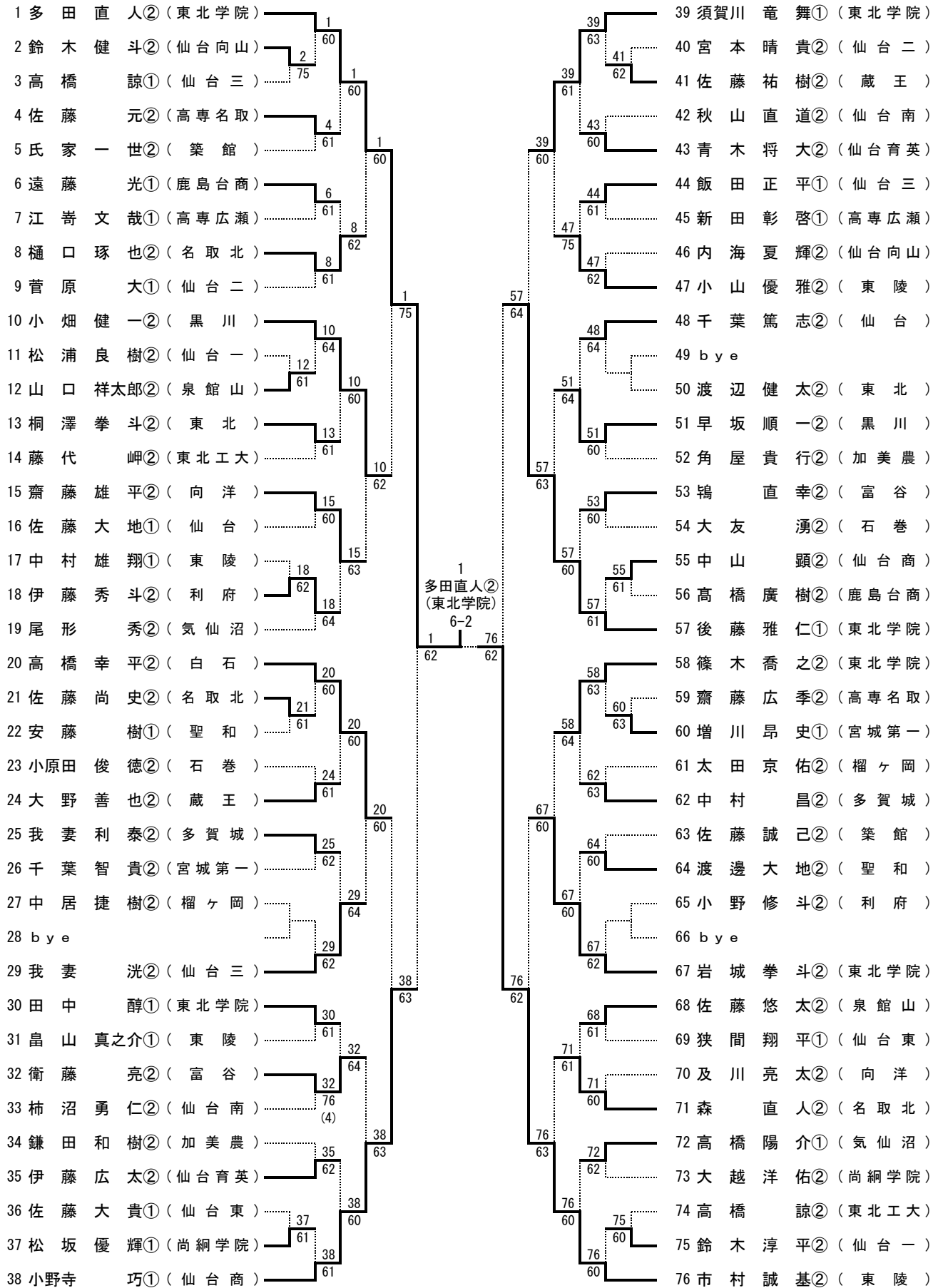

# 男子シングルスB

77 細野 桂 佑② (東陵)	77	115 金野 匠② (東陵)	115
78 加藤 和 樹① (築館)	60	116 瀬尾 隆文② (富谷)	60
79 佐藤 仁② (向洋)	79 64	117 畠山 英久① (石巻)	116 75
80 平田 竜馬② (多賀城)	77 60	118 峯岸 巧① (仙台南)	115 60
81 坂之上 雄太② (仙台東)	80 62	119 星 和典② (仙台育英)	119 61
82 石橋 昌人② (仙台商)	77 60	120 藤田 貴洋② (気仙沼)	120 61
83 飯塚 広樹① (石巻)	82 60	121 阿部 航也② (高専名取)	120 64
84 平野 拓海① (東北工大)	85 64	122 神波 圭太① (宮城第一)	123 60
85 佐藤 睦② (名取北)	85 60	123 吉田 和希② (仙台東)	123 60
86 咲山 雄太② (仙台三)	77 60	124 佐々木 直樹② (榴ヶ岡)	115 62
87 横山 隆造② (泉館山)	86 61	125 b y e	124 63
88 佐々木 達彦② (仙台向山)	87 63	126 藤本 智慎② (尚綱学院)	124 60
89 佐野 智紀① (黒川)	86 61	127 浅野 東也② (加美農)	128 62
90 佐藤 昇平② (聖和)	90 75	128 丸山 亜希典② (蔵王)	133 62
91 川村 壮人① (高専広瀬)	86 60	129 阿部 雄大② (仙台)	130 61
92 佐藤 豪② (富谷)	91 61	130 江部 帆貴② (仙合一)	133 63
93 遠藤 翼② (気仙沼)	93 75	131 遠藤 祐希① (多賀城)	130 61
94 佐藤 佑太郎① (仙台育英)	93 63	131 遠藤 祐希① (多賀城)	131 62
95 岡田 拓美① (仙台)	95 63	132 東 正樹① (仙台商)	133 60
96 沓沢 有矢② (名取北)	96 62	133 菅野 鼓太郎① (聖和)	133 60
97 太田 薫② (仙台南)	97 60	134 林 秀哉② (仙台三)	134 64
98 千葉 慎也② (加美農)	96 60	135 大内 裕介② (泉館山)	135 61
99 丑島 康一② (東北)	99 62	136 佐藤 裕也① (向洋)	134 61
100 秋山 雄紀② (宮城第一)	96 60	137 佐藤 甲斐① (高専広瀬)	138 64
101 鎌倉 健太郎② (仙台二)	101 63	138 熊谷 拓朗② (気仙沼)	134 62
102 永井 亮② (高専名取)	101 63	139 吉岡 貴明② (利府)	140 63
103 草刈 貴史① (聖和)	106 62	140 馬場 拓哉② (仙台向山)	143 75
104 b y e	106 62	141 伊藤 雄毅② (築館)	143 75
105 横山 和希② (東陵)	109 61	142 b y e	143 62
106 多田 龍平① (東北学院)	111 61	143 佐藤 圭竜② (東北学院)	145 75
107 矢内 達也② (利府)	111 62	144 小山田 達郎② (仙台三)	145 64
108 大山 健太郎② (蔵王)	114 61	145 神宮 大地① (仙台二)	147 62
109 村上 涉② (鹿島台商)	114 61	146 佐藤 一輝① (東北工大)	147 62
110 荒屋 和博② (尚綱学院)	114 61	147 田淵 薫② (仙台)	149 61
111 加藤 裕② (仙台商)	114 62	148 小林 琢磨② (鹿島台商)	149 61
112 菅原 創② (仙合一)	113 60	149 吉田 雄也② (東陵)	151 60
113 菊地 真① (榴ヶ岡)	113 60	150 蟻浪 拓也② (東北)	152 61
114 吉村 亮太郎② (東陵)	114 60	151 瀬戸 寿秀② (黒川)	152 60
		152 加藤 歩夢② (東北学院)	152 60

# 男子ダブルスA

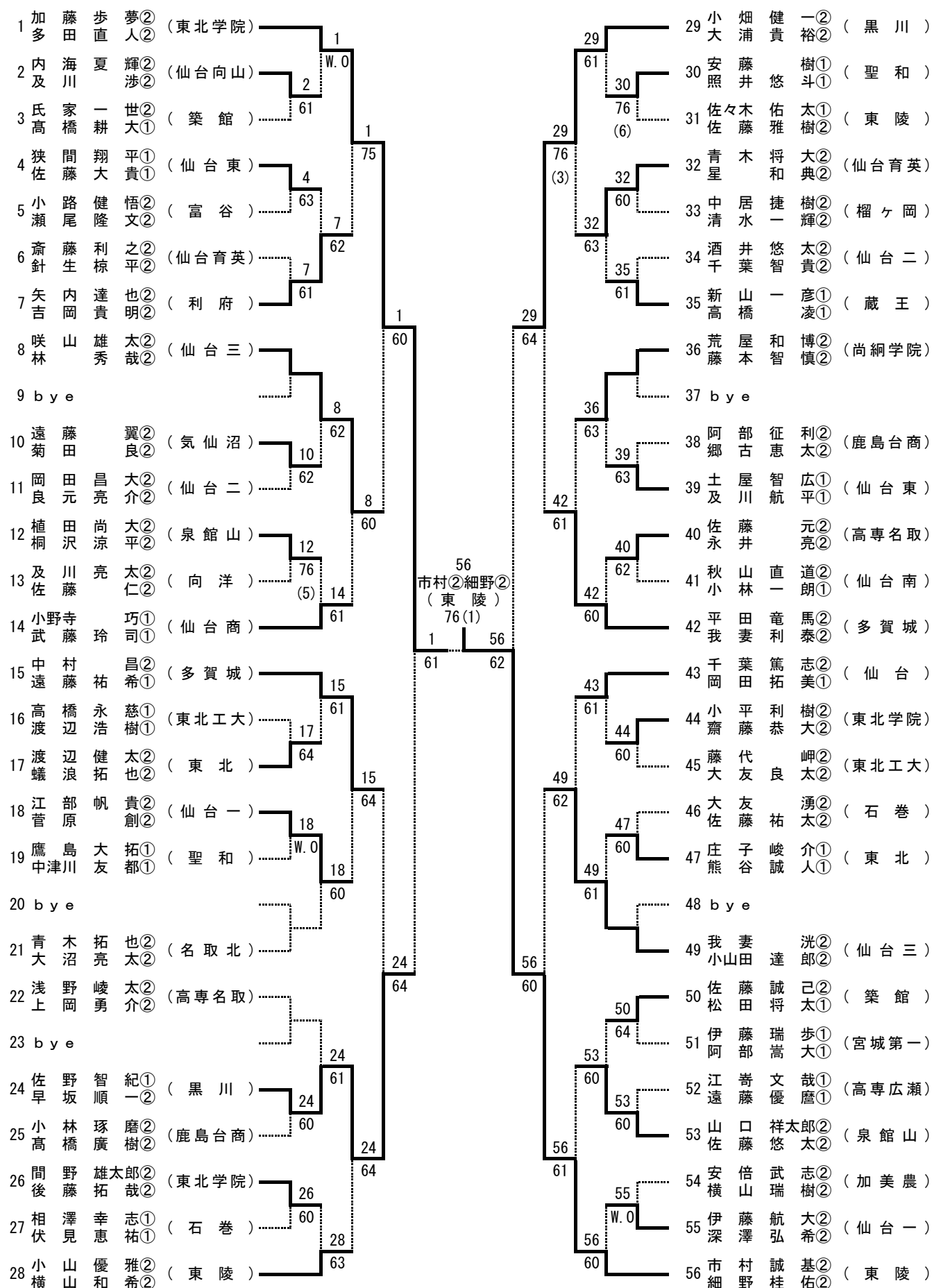

# 男子ダブルスB

57	後藤 雅 仁① 須賀川 竜 舞①	(東北学院)	57	85	鹿又 亮 哉① 川添 彬 宏①	(泉館山)		
58	金澤 秀 悟② 渡部 秀 唯 人②	(高専名取)	60	60	86	高橋 大 介① 立田 大 裕 基①	(仙台)	
59	高橋 雅 昌① 佐賀 優 太①	(黒川)	63	60	87	玉木 覚② 三浦 樹②	(仙台二)	
60	藤田 貴 洋② 熊谷 拓 朗②	(気仙沼)	60	61	88	畠山 真之介② 吉田 真 雄 也①	(東陵)	
61	村上 思 吹① 佐藤 駿 希①	(尚綱学院)	60	88	89	千角 葉 智 貴② 川隆 之 之②	(宮城第一)	
62	酒井 一 德① 下間 悠 貴①	(仙合一)	61	61	90	佐々木 達 彦② 鈴木 健 斗②	(仙台向山)	
63	馬場 拓 哉② 小田切 亮 太②	(仙台向山)	W.O	64	91	遠藤 光 太① 岩間 雄 太①	(鹿島台商)	
64	伊藤 雄 毅② 加藤 和 樹①	(築館)	62	98	92	石橋 昌 人② 加藤 裕 裕②	(仙台商)	
65	bye		66	64	93	bye		
66	中山 顕② 長島 瞭②	(仙台商)	75	92	94	瀬戸 寿 秀② 高橋 慧②	(黒川)	
67	飯塚 広 樹① 昌山 英 久①	(石巻)	61	95	95	齋藤 雄 平② 小野寺 拓 也②	(向洋)	
68	佐藤 瞭① 中村 雄 翔①	(東陵)	70	98	96	佐藤 昇 平② 渡邊 大 地②	(聖和)	
69	山家 林 風② 佐藤 祐 樹②	(蔵王)	75	61	97	伊藤 藤 広 大② 高橋 怜 史②	(仙台育英)	
70	大内 裕 介② 横山 隆 造②	(泉館山)	61	98	98	沓 沢 有 矢② 森 直 人②	(名取北)	
71	佐藤 睦② 相澤 徹②	(名取北)	73	61	99	岩城 拳 斗② 佐藤 圭 竜②	(東北学院)	
72	大小 尚 輝② 野修 斗②	(利府)	76 (3)	63	99	田中 佑 磨② 佐藤 宏 樹②	(東北工大)	
73	桐澤 拳 斗② 丑島 康 一②	(東北)	64	61	100	柿沼 勇 仁② 花本 光 司①	(仙台南)	
74	鶴衛 直 幸② 藤 亮 亮②	(富谷)	74	75	101	尾形 秀 希② 柏木 優 希②	(気仙沼)	
75	泉 裕 貴① 吉川 侑 太朗①	(宮城第一)	64	102	102	万城目 雅 也② 今野 弥 斗②	(利府)	
76	bye		64	102	103	bye		
77	吉田 和 希② 坂之上 雄 太②	(仙台東)	84	W.O	104	bye		
78	小野 龍 太① 大類 淳①	(加美農)	61	105	105	角屋 貴 行② 五島 俊 徳②	(加美農)	
79	bye		81	60	106	乙坂 隆 成② 横田 洸 人②	(多賀城)	
80	佐藤 裕 也① 内貴 幸①	(向洋)	61	106	107	佐々木 直 樹② 太田 京 佑②	(榴ヶ岡)	
81	田淵 薫② 阿部 雄 大②	(仙台)	62	109	108	齋藤 諒② 飯塚 剛①	(蔵王)	
82	太田 薫② 峯岸 巧①	(仙台南)	83	62	109	川村 壮 人① 佐藤 斐①	(高専広瀬)	
83	菊地 真① 森 将 吾①	(榴ヶ岡)	64	112	110	菅野 友 仁② 森山 皓②	(仙台三)	
84	菅野 鼓太郎① 草刈 貴 史①	(聖和)	62	60	111	大越 洋 佑② 松坂 優 輝①	(尚綱学院)	
				60	112	112	金野 匠② 吉村 亮 太朗②	(東陵)

女子シングルス A

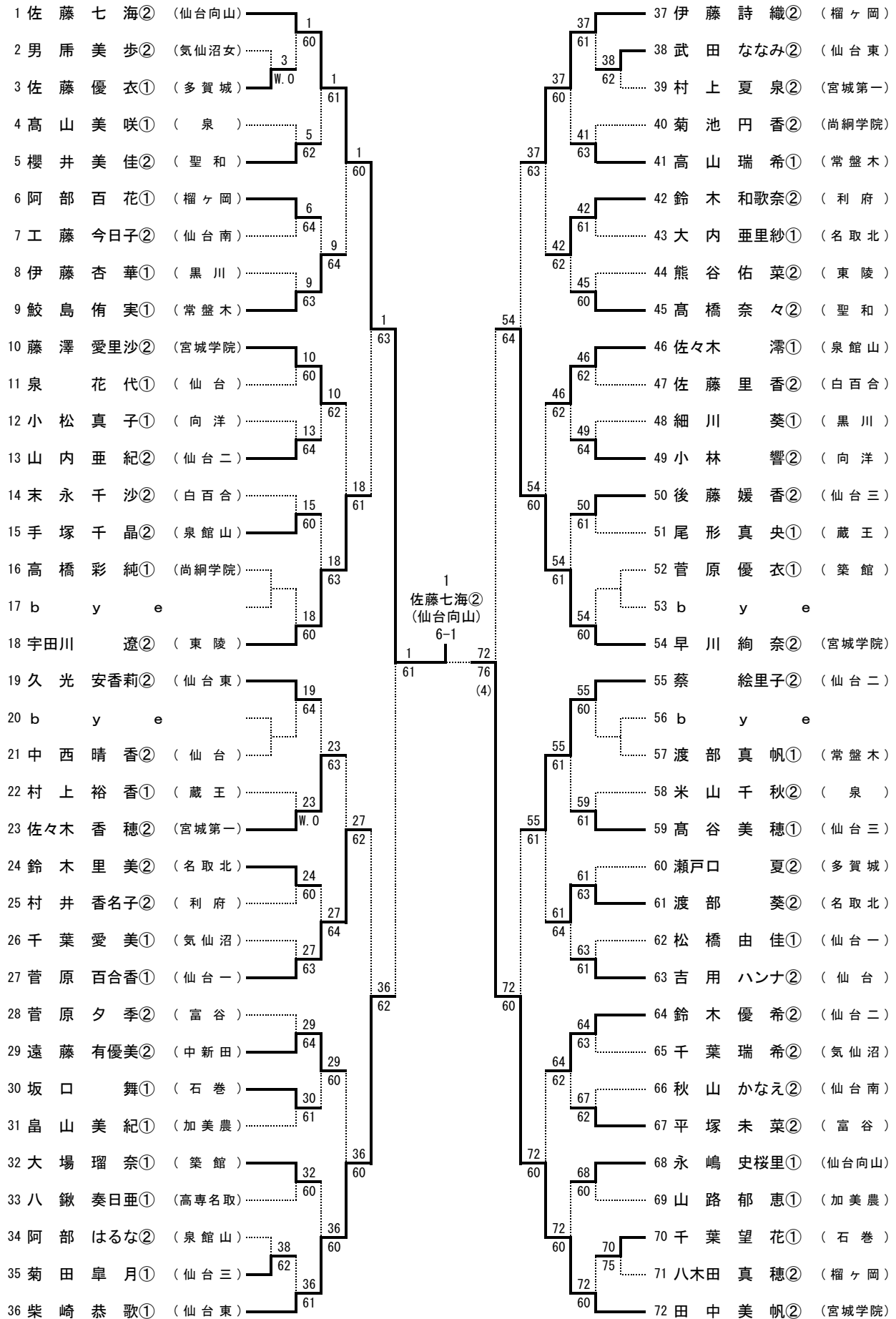

女子シングルス B

73 高野 優 夏② (常盤木)	73	109 大平 桃子② (名取北)	109
74 渡邊 有 紗② (向洋)	74	110 佐々木 明日香① (東陵)	110
75 鈴木 奈 夕① (泉)	W.O	111 佐藤 菜々② (聖和)	111
76 宮田 真 帆② (宮城学院)	76	112 後藤 幸① (多賀城)	112
77 高橋 夏 未② (尚綱学院)	64	113 阿部 百 真② (尚綱学院)	113
78 目黒 里 香② (高専名取)	79	114 今野 ほのか② (東北)	114
79 佐藤 彩 花② (聖和)	63	115 加藤 夏 菜① (仙台)	115
80 小林 真 子① (仙台向山)	81	116 斉藤 瑞 稀② (気仙沼女)	116
81 内海 里 美② (泉館山)	62	117 穴 戸 香菜子② (仙台東)	117
82 松川 衿 亜② (名取北)	82	118 高橋 沙 織② (利府)	118
83 高橋 明日香② (石巻)	62	119 大河内 萌 恵② (宮城学院)	119
84 須藤 香那恵① (仙台二)	84	120 吉田 実 生① (仙台二)	120
85 熊谷 裕 子② (仙台南)	61	121 千葉 あすか② (仙台三)	121
86 長岡 彩 香② (仙台)	86	122 石山 恭 奈① (仙台南)	122
87 高橋 史 奈① (蔵王)	60	123 高橋 知 香② (宮城第一)	123
88 小路 葉 月② (富谷)	90	124 福地 真 理① (蔵王)	124
89 b y e	90	125 b y e	125
90 関 彩 花② (中新田)	60	126 小松 絵里香② (中新田)	126
91 大信田 香 菜② (仙台三)	91	127 太田 風 花② (宮城学院)	127
92 b y e	60	128 b y e	128
93 山川 茜① (仙台向山)	91	129 阿部 未 幸① (黒川)	129
94 佐藤 千 尋① (築館)	95	130 逸見 菜 里② (白百合)	130
95 國分 結② (多賀城)	62	131 佐藤 有 紗② (石巻)	131
96 大泉 理 紗① (仙台一)	96	132 島津 爽 穂② (仙台向山)	132
97 安部 虹 那① (黒川)	64	133 早川 舞② (泉)	133
98 小嶋 紘 子② (榴ヶ岡)	99	134 上石 晴 日② (榴ヶ岡)	134
99 今藤 美 優② (中新田)	62	135 岩佐 茉利耶② (泉館山)	135
100 畠山 里 穂② (気仙沼)	100	136 浅野 る な② (富谷)	136
101 土岐 涼 香② (利府)	62	137 奥山 千 聖② (仙台東)	137
102 宮下 奈 緒② (宮城第一)	103	138 小野寺 梢② (気仙沼)	138
103 堀江 麗② (宮城学院)	64	139 村上 あ こ② (向洋)	139
104 高木 千 穂② (東陵)	104	140 菅原 愛里沙① (築館)	140
105 藤野 千菜実② (仙台東)	64	141 三浦 香 苗① (加美農)	141
106 阿部 葉 奈② (加美農)	106	142 大友 香 奈① (名取北)	142
107 神田 香 織① (白百合)	62	143 斉藤 真 由① (仙台一)	143
108 平田 美 遙① (泉館山)	108	144 菅原 佳那子② (常盤木)	144
	73		
	高野優夏② (常盤木)		
	6-1		
	73		
	60		
	144		
	62		
	109		
	60		
	109		
	61		
	109		
	60		
	111		
	60		
	112		
	64		
	115		
	63		
	117		
	64		
	117		
	60		
	118		
	62		
	121		
	62		
	121		
	60		
	123		
	62		
	126		
	62		
	126		
	60		
	127		
	63		
	127		
	60		
	131		
	75		
	132		
	63		
	132		
	76		
	(6)		
	135		
	61		
	136		
	64		
	138		
	64		
	138		
	62		
	140		
	61		
	144		
	60		
	144		
	60		
	142		
	60		
	144		
	62		

女子ダブルス A

1	菅野 優夏② 原佳那子②	(常盤木)	1	25	伊藤 詩織② 藤百華①	(榴ヶ岡)
2	尾形 真央① 高橋真奈①	(蔵王)	2	26	太田 遥香① 藤寧々①	(名取北)
3	早川 舞奈② 川那奈②	(泉)	62	27	渡邊 有紗② 菊田志帆②	(向洋)
4	宮田 真帆② 大河内真萌②	(宮城学院)	1	28	村井 香名子② 小島かすみ②	(利府)
5	b y e		4	29	b y e	
6	今野 優紀② 住萌那②	(宮城第一)	63	30	蔡 繪里子② 鈴木優希②	(仙三二)
7	阿部 菜奈② 藤原未②	(加美農)	9	31	阿部 百真② 高橋夏未②	(尚綱学院)
8	浅野 るな② 片岸樹莉②	(富谷)	9	32	小林 万純① 伊藤更紗①	(宮城学院)
9	高野 真奈美② 村上璃香②	(名取北)	63	33	津田 ひかる② 高橋布由子②	(石巻)
10	斉藤 瑞稀② 男美歩②	(気仙沼女)	63	34	後藤 媛香② 堂光②	(仙三三)
11	熊谷 あさか① 宮万莉菜①	(仙三二)	62	35	佐藤 千尋① 白鳥詩乃①	(築館)
12	内海 里美② 佐々木美澯①	(泉館山)	61	36	宇田川 遼② 高木千穂②	(東陵)
13	島山 穂美② 千愛美①	(気仙沼)	13	37	関遠 彩花② 藤有優美②	(中新田)
14	渡邊 はるか② 井村未来①	(仙台南)	60	38	國分 結② 後藤幸①	(多賀城)
15	木下 優奈② 阿保乃佳①	(仙台南)	60	39	橋野 遙② 野呂佳奈子①	(泉館山)
16	鈴木 榛奈① 角真紀①	(尚綱学院)	17	40	藤野 千菜実② 穴戸香菜子②	(仙三東)
17	武田 ななみ② 佐藤伶安②	(仙三東)	60	41	安部 虹那① 邊美南①	(黒川)
18	高橋 奈々② 佐藤菜々②	(聖和)	62	42	藤原 みなみ② 大村理菜②	(仙台南)
19	千葉 あすか② 大信田香菜②	(仙三三)	19	43	大泉 理紗① 藤真由①	(仙三一)
20	b y e		60	44	b y e	
21	目黒 里香② 八 奏日亜①	(高専名取)	19	45	泉山 花代① 本萌加①	(仙台)
22	河村 莉子① 早坂舞①	(仙三一)	23	46	大和田 利佳① 鈴木麻優①	(気仙沼)
23	鈴木 朝香② 佐々木恵②	(利府)	60	47	神田 香織① 鈴木佳奈①	(白百合)
24	吉長 ハンナ② 岡彩香②	(仙台)	60	48	早川 絢奈② 堀江麗②	(宮城学院)

1  
高野②菅原②  
(常盤木)  
61

1  
高野②菅原②  
(常盤木)  
61

61

61

61

61

61

61

61

61

61

61

61

61

61

61

61

61

61

61

61

61

61

61

61

61

61

61

61

61

61

61

61

61

61

61

61

61

61

61

61

61

61

61

61

61

61

61

61

61

61

61

61

61

61

61

61

61

61

61

61

61

61

61

61

61

61

61

61

61

61

61

61

61

61

61

61

61

61

61

61

61

61

61

61

61

61

61

61

61

61

61

61

61

61

61

61

61

61

61

61

61

61

61

61

61

61

61

61

61

61

61

61

61

61

61

61

61

61

61

61

61

61

61

61

61

61

61

61

61

61

61

61

61

61

61

61

61

61

61

61

61

61

61

61

61

61

61

61

61

61

61

61

61

61

61

61

61

61

61

61

61

61

61

61

61

61

61

61

61

61

61

61

61

61

61

61

61

61

61

61

61

61

61

61

61

61

61

61

61

61

61

61

61

61

61

61

61

61

61

61

61

61

61

61

61

61

61

61

61

61

61

61

61

61

61

61

61

61

61

61

61

61

61

61

61

61

61

61

61

61

61

61

61

61

61

61

61

61

61

61

61

61

61

61

61

61

61

61

61

61



女子ダブルス B

49	田中 美帆② 太田 風花②	(宮城学院)	49	73	浅野 香菜子② 藤澤 愛里沙②	(宮城学院)
50	山内 亜紀② 藤村 知佳①	(仙台二)	61	61	74 八木田 真穂② 伊藤 侑美①	(榴ヶ岡)
51	廣井 美咲① 伊藤 友美①	(仙台)	61	60	75 齋藤 麻衣② 齋藤 詩乃②	(富谷)
52	小松 絵里香② 今藤 美優②	(中新田)	63	76	76 鮫島 侑実① 渡部 真帆①	(常盤木)
53	bye		52	77	bye	
54	米山 千秋② 高山 美咲①	(泉)	60	61	78 佐藤 有紗② 坂口 舞①	(石巻)
55	佐々木 香穂② 金澤 穂乃香②	(宮城第一)	55	79	79 末永 千沙② 末永 汐②	(白百合)
56	菅原 夕季② 平塚 未菜②	(富谷)	62	75	80 畑岡 衿香① 中島 英里①	(多賀城)
57	逸見 菜里② 佐藤 里香②	(白百合)	64	64	81 三水 香苗① 浦戸 裕子①	(加美農)
58	早坂 美月② 菅原 早紀①	(聖和)	58	60	82 伊藤 杏華① 細川 葵①	(黒川)
59	高谷 美穂① 菊田 美臯①	(仙台三)	76 (6)	60	83 村上 裕香① 福地 真理①	(蔵王)
60	高橋 沙織② 鈴木 和歌奈②	(利府)	60	62	84 久光 安香② 奥山 千聖②	(仙台東)
61	瀬戸口 夏② 佐藤 優衣①	(多賀城)	61	61	85 大平 桃子② 鈴木 里美②	(名取北)
62	小林 響② 村上 あこ②	(向洋)	63	61	86 加藤 夏菜① 本郷 紗①	(仙台)
63	小林 真子① 山川 茜①	(仙台向山)	64	63	87 大場 瑠奈① 菅原 愛里沙①	(築館)
64	山路 郁恵① 山美 紀①	(加美農)	65	60	88 阿部 はるな② 手塚 千晶②	(泉館山)
65	伊藤 彩菜① 阿部 未幸①	(黒川)	61	60	89 鈴木 奈夕① 西澤 彩乃①	(泉)
66	菊池 円香② 高橋 彩純①	(尚綱学院)	61	64	90 新京 華佳② 沼谷 美和②	(仙台南)
67	菅原 百合香① 松橋 由佳①	(仙合一)	67	67	91 櫻井 美佳② 佐藤 彩花②	(聖和)
68	bye		62	63	92	bye
69	上石 晴日② 小嶋 紘子②	(榴ヶ岡)	67	96	93 島津 爽穂② 永嶋 史桜①	(仙台向山)
70	熊谷 佑菜② 佐々木 明日香①	(東陵)	70	61	94 芳賀 奈津美② 佐々木 文子②	(宮城第一)
71	高山 明日香② 山田 明日香①	(石巻)	61	64	95 山田 絵莉香① 伊藤 安里①	(宮城学院)
72	平田 美遙① 岩佐 茉利耶②	(泉館山)	62	61	96 小野 梢② 千葉 瑞希②	(気仙沼)

## 〈男子シングルス：準決勝・決勝〉

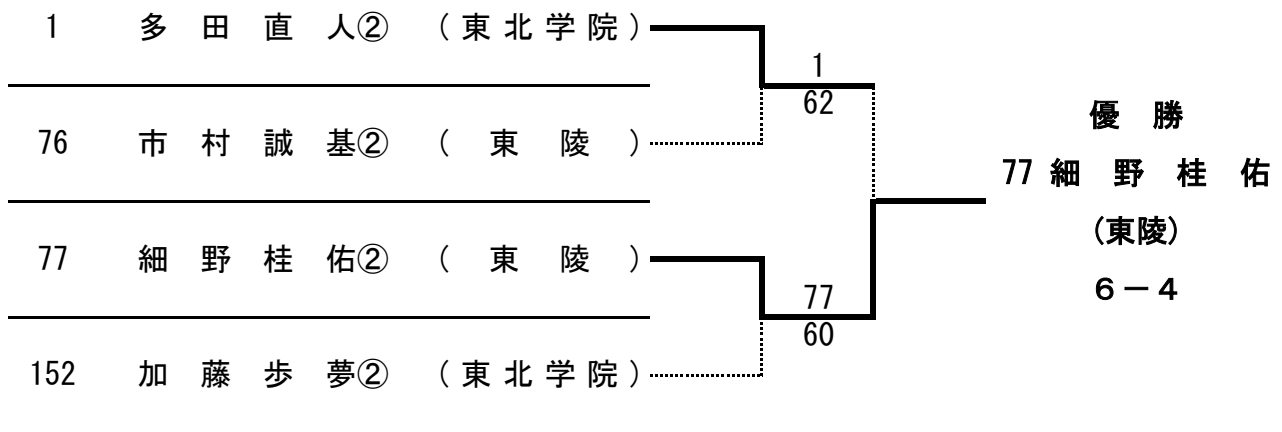

## 〈女子シングルス：準決勝・決勝〉

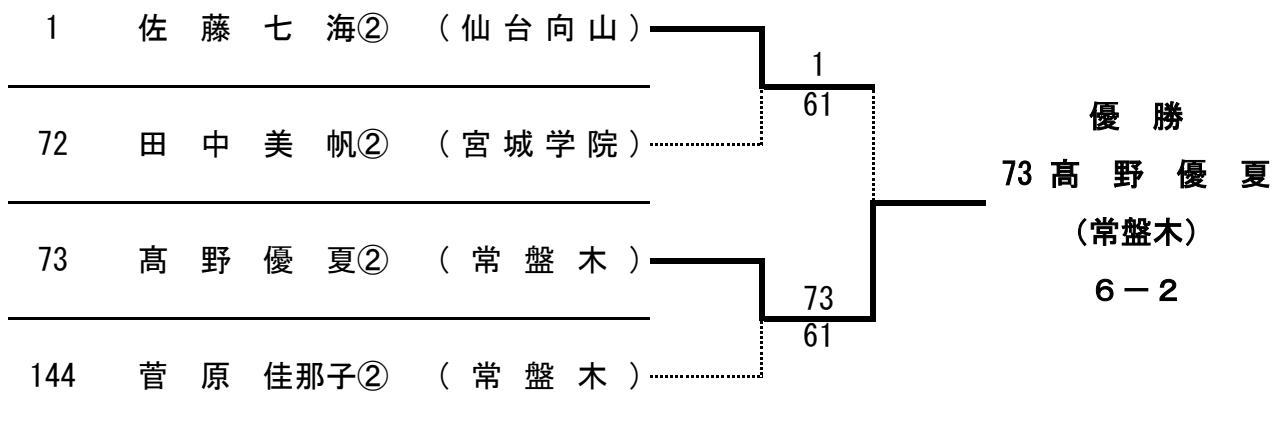

## 〈男子ダブルス：準決勝・決勝〉

1	加藤 歩 夢② 多田 直 人②	(東北学院)			
56	市村 誠 基② 細野 桂 佑②	(東 陵)	56	76(1)	優勝 56 市村 誠 基② 細野 桂 佑② (東陵) 6-3
57	後藤 雅 仁① 須賀川 竜 舞①	(東北学院)		112	
112	金野 匠② 吉村 亮太郎②	(東 陵)	62		

## 〈女子ダブルス：準決勝・決勝〉

1	高野 優 夏② 菅原 佳那子②	(常盤木)		1	優勝 1 高野 優 夏② 菅原 佳那子② (常盤木) 6-1
48	早川 絢 奈② 堀江 麗②	(宮城学院)		61	
49	田中 美 帆② 太田 風 花②	(宮城学院)		85	
85	大平 桃 子② 鈴木 里 美②	(名取北)	63		