

# 男子団体選手名簿

順位	学校名	盛岡第一高校 21	盛岡第三高校 1	盛岡第四高校 5	盛岡北高校 1
	監督名	谷上大治	菅原岳	朝倉雄大	市川まゆみ
1	*主将	高橋 凜① S 5	*藤澤 駿② S	夏谷 朔② S 1	中川 雄太① S
2		*齋藤 太郎② S 3	柴田 勇聖②	佐藤 大樹② S	*鈴木 伸空②
3	選手名	田端 優吾② S 3	菅原 史晃②	*猪股 真② S	遠畑 雄宙②
4		丸山 成章② S 1	高橋 達弥②	坂田 圭① S	夏井 裕司①
5	学年	杉山 瑞輝② S	佐藤 公亮②	大志田 直樹①	佐藤 睦規②
6		阿部 光① S	阿部 和裕①	青木 純也①	萩原 陽祐②
7	S出場	立本 悠介① S	千葉 亜門②	藤原 一徹①	工藤 大暉②
8		木村 拓哉② S		吉田 翔太②	藤村 拓也②
9	S P	藤村 剛志① S		永川 尚樹①	藤原 拓也②
順位	学校名	盛岡南高校 7	不来方高校 3	盛岡工業高校 1	岩手高校 33
	監督名	土岐政幸	及川研	山口恭司	杉村克明
1	*主将	*豊岡 基希② S 1	澤下 純② S 1	芳田 拓也② S	*吉田 皓② S 10
2		金子 航平② S 1	*中村 健勇② S	*昆 恭輔②	太田代 希唯① S 7
3	選手名	日戸 祐介① S 1	菊池 航平②	吉田 一輝①	伊藤 大星① S 5
4		伊藤 晴希① S	小林 圭甫②	佐藤 康平②	佐藤 慶① S 3
5	学年	菊地 健太①	佐藤 耕介②	高橋 凱人①	畠山 寛也① S
6		山田 稜①	畠山 拓也②	宮野 佳祐①	佐藤 龍一② S
7	S出場	大泉 亮輔①	吉田 悠樹②	川村 祐貴①	大浦 有貴① S
8		須川 柊①		伊藤 拓海②	佐藤 瑞樹② S
9	S P	鳥居 駆①		佐々木 慶太②	赤谷 拓樹①
順位	学校名	盛岡中央高校 1	花巻北高校 4	黒沢尻工業高校 10	水沢第一高校 0
	監督名	佐々木 美香	円井哲志	金谷成一	上斗米 宏昌
1	*主将	*岩崎 慎太郎② S	八重樫 泰成② S 1	佐々木 貴暁② S 1	*佐藤 一誠①
2		熊谷 青紀②	山口 裕樹② S	菅原 翔② S 1	高橋 右享①
3	選手名	福原 悠介②	海老 拓紀② S	田中 吏宗① S	菊池 大介①
4		小松 勇佑①	*月 折 幸太郎②	菊池 隆世② S	菊池 凌太①
5	学年	藤村 康生①	戸塚 心②	高瀬 頼生② S	
6		竹澤 真人①	高橋 由宇②	*小野 晴輝② S	
7	S出場	吉田 圭佑①	高橋 寿文②	金矢 翼② S	
8		北田 貴大①	伊藤 亘②	浅沼 拓哉① S	
9	S P	菅野 惇①	八幡 祥太①	佐藤 立樹①	
順位	学校名	一関高専 8	福岡工業高校 2		
	監督名	谷林 慧	藤澤 基視		
1	*主将	望月 雄太① S 5	新毛 謙太① S		
2		*菅原 康滉② S	上村 郁弥① S		
3	選手名	千田 秀幸② S	荒谷 駿太①		
4		千葉 隆平②	奥 陽平①		
5	学年	菊田 健斗②	*三浦 和也②		
6		山本 悠裕②	工藤 涉①		
7	S出場	平間 滯寿①	尾友 郁也①		
8		小山 真①	大日向 涉①		
9	S P	武尾 正寛①			

男子団体 メインドロー 対戦表

<b>1R②</b>	盛岡北高校	0-5	盛岡南高校	<b>1R③</b>	水沢第一高校	0-4	福岡工業高校
S1	中川雄太	3-6	金子航平	S1	佐藤一誠	3-6	新毛謙太
D1	遠畑雄大	2-6	豊岡基希	D1	菊池大介	0-6	上村郁弥
S2	鈴木伸空	0-6	日戸祐介	S2	菊池凌太	1-6	大日向藤
D2	佐藤睦規	0-6	伊藤晴希	D2	高橋右		工藤向
S3	夏藤裕司	1-6	伊藤地亮	S3		棄権	荒谷駿太
			大泉輔				尾友郁
<b>1R④</b>	花巻北高校	4-1	一関高専	<b>1R⑤</b>	黒沢尻工業高	3-2	盛岡第四高校
S1	八重樫泰成	1-6	望月雄太	S1	菅原翔	6-1	夏谷朔
D1	海老橋拓由	6-1	千田秀幸	D1	佐々木貴暁	6(6)-7	猪股真也
S2	山口裕樹	6-4	菅原康暉	S2	高瀬頼生	6-4	青木純也
D2	戸塚橋寿心	6-0	山本康裕	D2	田中吏宗	6-4	佐藤大樹
S3	月高折幸太郎	6-2	菊田健斗	S3	小野晴輝	6-4	坂藤圭
					菊池隆世	3-6	大志田直樹
<b>1R⑥</b>	盛岡第三高校	3-2	盛岡工業高校	<b>1R⑦</b>	不来方高校	3-2	盛岡中央高校
S1	藤澤駿	6-2	芳田拓也	S1	澤下純	6-3	岩崎慎太郎
D1	菅原史晃	6-4	高橋凱人	D1	小林圭甫	6-3	小松勇佑
S2	高橋達弥	2-6	宮野佳祐	S2	佐藤耕介	6-4	小藤康生
D2	柴田勇聖	6-3	昆藤恭輔	D2	中村健勇	2-6	福原悠介
S3	佐藤亮門	3-6	吉田一輝	S3	吉田悠樹	3-6	吉北田貴大
					菊池航平		菅野惇
<b>1R⑧</b>		-					
S1		-					
D1		-					
S2		-					
D2		-					
S3		-					
<b>2R⑨</b>	岩手高校	4-1	盛岡南高校	<b>2R⑩</b>	花巻北高校	4-1	福岡工業高校
S1	吉田皓	6-0	金子航平	S1	八重樫泰成	6-0	三浦和也
D1	嶋山寛龍	2-6	豊岡基希	D1	海老橋拓由	2-6	新荒谷駿
S2	太田代希唯	6-1	日戸祐介	S2	山口裕樹	7-5	工藤向
D2	佐藤瑞樹	6-0	伊藤晴希	D2	戸塚橋寿心	6-1	上村郁弥
S3	伊藤大星	6-3	大泉亮輔	S3	月高折幸太郎	6-0	尾友郁也
<b>2R⑪</b>	黒沢尻工業高	3-0	盛岡第三高校	<b>2R⑫</b>	不来方高校	0-5	盛岡第一高校
S1	菅原翔	6-2	藤澤駿	S1	澤下純	0-6	高橋凜
D1	佐々木貴暁	7-5	菅原史晃	D1	菊池航平	2-6	丸山成章
S2	高橋頼生	6-1	柴田勇聖	S2	田中吏宗	4-6	齋藤太郎
D2	小野晴輝	2****2	佐藤公亮	D2	佐藤耕介	0-6	木村拓哉
S3	浅沼隆世	2****0	阿部和裕	S3	嶋山悠樹	0-6	藤村剛優
<b>SF⑬</b>	岩手高校	3-0	花巻北高校	<b>SF⑭</b>	黒沢尻工業高	1-3	盛岡第一高校
S1	吉田皓	6-0	八重樫泰成	S1	菅原翔	0-6	高橋凜
D1	伊藤大星	6-1	海老橋拓由	D1	佐々木貴暁	6(4)-7	丸山成章
S2	太田代希唯	6-1	山口裕樹	S2	高瀬頼生	6-4	齋藤太郎
D2	佐藤瑞樹	3****0	戸塚橋寿心	D2	田中吏宗	1-6	木村拓哉
S3	佐藤龍一	途中打切	月高折幸太郎	S3	浅沼拓哉	1****5	藤村剛志
<b>F⑮</b>	岩手高校	3-0	盛岡第一高校				
S1	吉田皓	6-0	高橋凜				
D1	伊藤大星	6-3	丸山成章				
S2	佐藤希唯	6-1	齋藤太郎				
D2	佐藤瑞樹	0****3	木村拓哉				
S3	佐藤龍一	2****2	藤村剛志				

棄権：人数不足の場合  
 打切：試合が実施されていない場合  
 途中打切：試合途中で団体戦が成立した場合  
 (試合の途中スコアを記入すること)  
 不成立：人数不足に不足またはオーダーミス

- 第1位 岩手高校 (三年連続14回目) 東北大会出場(第一代表)
- 第2位 盛岡第一高校、東北大会出場(第二代表)
- 第3位 黒沢尻工業高校
- 第3位 盛岡第四高校

男子団体 フィードインコンソレーション 対戦表

<b>1 R 2</b>	水沢第一高校	0 - 3	一 関 高 専	<b>1 R 3</b>	盛岡第四高校	3 - 0	盛岡工業高校
S 1	佐藤一誠	0 - 6	望月雄太	S 1	夏谷朔	6 - 0	芳田拓也
D 1	千田秀幸	1 * * * * 4	菊池大介	D 1	猪股真也	6 - 2	吉田輝人
S 2	高葉隆平	1 * * * * 3	菅原康	S 2	佐藤大樹	6 - 3	高橋一輔
D 2		-		D 2	坂田圭樹	3 * * * * 1	宮野佳祐
S 3		-		S 3	坂田尚樹		佐々木慶太
		-			大志田直樹	途中打切	川村祐貴
<b>1 R 4</b>		-					
S 1		-					
D 1		-					
S 2		-					
D 2		-					
S 3		-					
<b>2 R 5</b>	盛岡北高校	3 - 1	福岡工業高校	<b>2 R 6</b>	一 関 高 専	1 - 3	盛岡南高校
S 1	中川雄太	6 - 0	三浦和也	S 1	望月雄太	6 - 0	金子航平
D 1	鈴木伸雄	6 - 1	新毛謙太	D 1	千葉隆斗	1 - 6	豊岡基希
S 2	萩原陽祐	5 * * * * 3	工藤渉	S 2	菅原康	0 - 6	日戸祐介
D 2	夏藤村拓	6 - 3	上村郁弥	D 2	小山悠真	2 - 6	伊菊地健太
S 3	工藤大暉	2 - 6	尾友郁也	S 3	千田秀幸	2 * * * * 3	大泉亮輔
<b>2 R 7</b>	盛岡第四高校	3 - 1	不来方高校	<b>2 R 8</b>	盛岡中央高校	1 - 3	盛岡第三高校
S 1	夏谷朔	7 - 5	澤下純	S 1	岩崎慎太郎	4 - 6	藤澤駿
D 1	猪股真也	6 - 1	菊池航平	D 1	小松勇佑	1 - 6	菅原史晃
S 2	佐藤大樹	4 - 6	小林圭甫	S 2	福原悠介	7 - 5	柴田勇聖
D 2	坂田圭樹	6 - 1	中村健勇	D 2	吉田圭佑	3 - 6	佐藤公亮
S 3	大志田直樹	2 * * * * 1	佐藤耕介	S 3	菅野大惇	途中打切	阿部和裕
<b>7・8決9</b>	盛岡北高校	本戦で対戦済み	盛岡南高校	<b>7・8決10</b>	盛岡第四高校	3 - 1	盛岡第三高校
S 1		-		S 1	夏谷朔	3 - 6	藤澤駿
D 1		-		D 1	猪股真也	6 - 3	菅原史晃
S 2		-		S 2	佐藤大樹	6 - 0	柴田勇聖
D 2		-		D 2	坂田圭樹	6 - 0	佐藤公亮
S 3		-		S 3	大志田直樹	5 * * * * 0	阿部和裕
<b>5・6決11</b>	盛岡南高校	2 - 3	黒沢尻工業	<b>5・6決12</b>	盛岡第四高校	3 - 0	花巻北高校
S 1	金子航平	6 - 4	菅原翔	S 1	夏谷朔	3 * * * * 5	八重樫泰成
D 1	豊岡基希	0 - 6	佐々木貴暁	D 1	猪股真也	6 - 0	海老橋拓紀
S 2	日戸祐介	6 - 1	高瀬頼生	S 2	佐藤大樹	6 - 3	山口裕樹
D 2	伊藤晴希	5 - 7	田中吏宗	D 2	坂田圭樹	6 - 3	戸塚心文
S 3	大泉亮輔	3 - 6	小野晴輝	S 3	坂田尚樹	2 * * * * 1	高橋寿幸
			浅沼隆世		大志田直樹		月折幸太郎
<b>3・4決13</b>	黒沢尻工業高	本戦で対戦済み	盛岡第四高校				
S 1		-					
D 1		-					
S 2		-					
D 2		-					
S 3		-					
<b>2決14</b>		-					
S 1		-					
D 1		-					
S 2		-					
D 2		-					
S 3		-					

# 男子団体 メインドロー

団体登録高校	丸数字=シード順	ドロー番号	1R	2R	3R (準決勝)	4R (決勝)
盛岡第一	①	1	岩手高校	①		
盛岡第三		2	BYE			
盛岡第四		3	盛岡北高校	⑨	1	
盛岡北	⑧	4	盛岡南高校	4	41	
盛岡南	⑤	5	水沢第一高校	50	⑬	1
不来方		6	福岡工業高校	6	7	30
盛岡工業		7	花巻北高校	40	41	
岩手	④	8	一関高専	⑩	7	
盛岡中央	③	9	黒沢尻工業高校	7		⑮
花巻北		10	盛岡第四高校	41		1
黒沢尻工業		11	盛岡第三高校	9		30
水沢第一	⑥	12	盛岡工業高校	32		
一関高専	⑦	13	不来方高校	⑪	9	
福岡工業		14	盛岡中央高校	11	30	
		15	BYE	32		16
	②	16	盛岡第一高校	⑫	16	31
				⑬	50	
				⑭		

第一代表  
岩手高校

- 第1位 岩手高校 (三年連続14回目) 東北大会出場(第一代表)
- 第2位 盛岡第一高校、東北大会出場(第二代表)
- 第3位 黒沢尻工業高校
- 第3位 盛岡第四高校

# 男子団体 フィードインコンソレーション

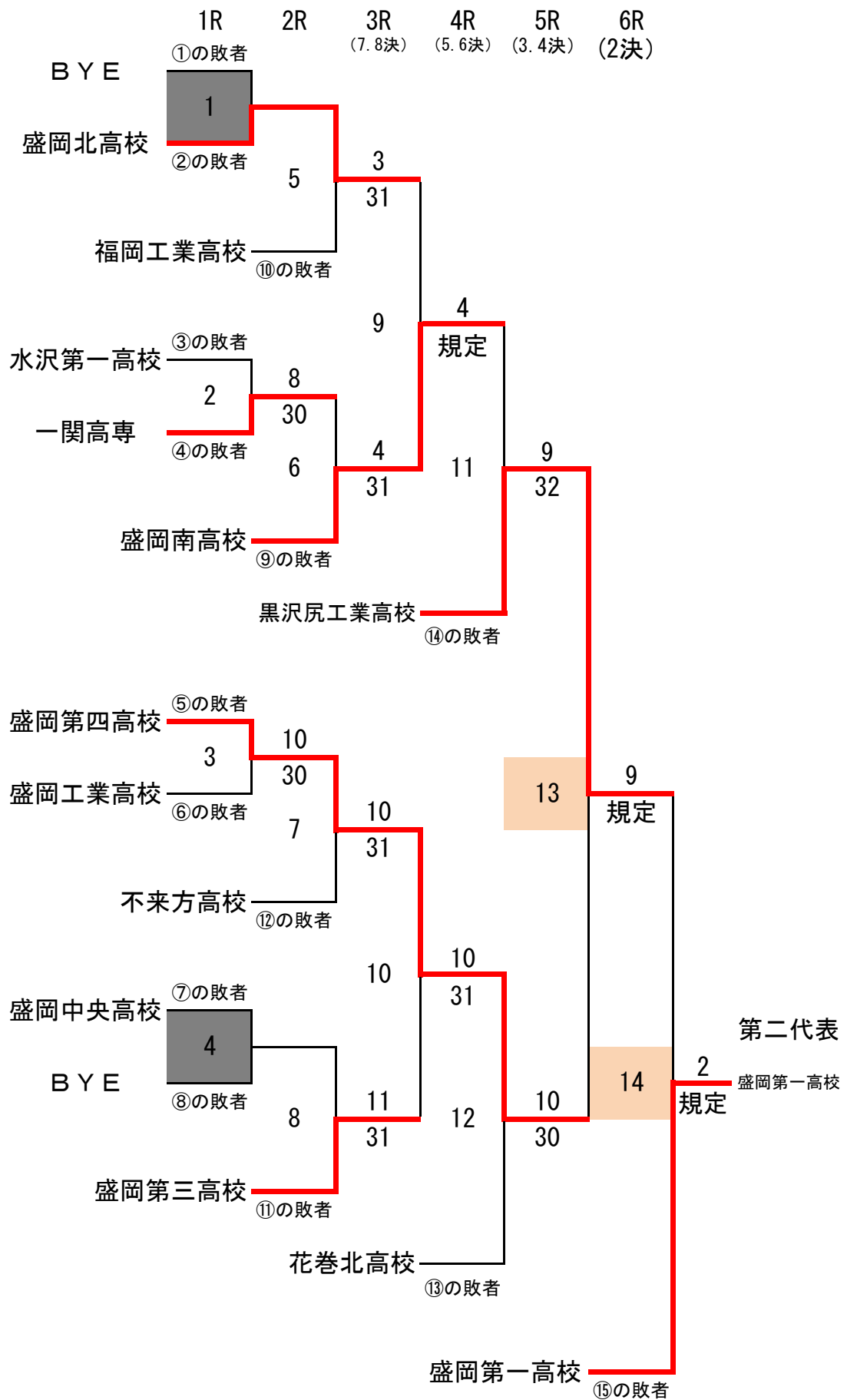

# 女子団体選手名簿

順位	学校名	盛岡第一高校 32	盛岡第二高校 0	盛岡第三高校 6	盛岡第四高校 2
	監督名	藤島 努	小田 諭	石村 隆彦	秋篠 裕子
1	*主将	*藤島 夏海② S 7	柴崎 晴香②	*藤代 春菜② S 3	*佐々木 春花② S
2		永田 亜海② S 5	伊藤 結②	佐々木 愛① S 1	佐藤 和恵② S
3	選手名	中村 ひかる① S 5	*三 善 智②	石川 悠①	吉田 結花②
4		高橋 里奈② S 3	時館 沙織②	佐々木 陽菜②	菅原 鮎子②
5	学 年	鈴木 裕香子① S 1	植田 雅代②	西尾 遥菜②	田中 唯②
6		岩井 奈緒② S 1	佐藤 志帆②	平中 千夏②	上川原 麻里①
7	S 出場	佐藤 いずみ② S 1	坂野上 和奏②	榎本 瑠莉①	法領田 海優①
8		藤原 夏美② S	小山内 里菜①	千葉 美和子①	佐々木 志織①
9	S P	佐々木 茜② S	菅原 愛①		阿部 佳奈子①
順位	学校名	盛岡北高校 2	盛岡南高校 8	不来方高校 0	盛岡白百合学園 25
	監督名	村上 治昭	樋沢 豊	新沼 周子	小野寺 俊博
1	*主将	*宮田 友利恵② S	中田 春菜② S 1	*大和田 愛②	女鹿 愛佳② S 10
2		高田 恵美子② S	須藤 ちえ美② S 1	岩泉 えみ②	鍋倉 杏沙① S 3
3	選手名	種綿 菜摘②	*高橋 明香里② S	室岡 歩乃実①	*佐川 好実① S 3
4		中村 早織②	田村 歩奈未① S	水本 恵①	石田 梨奈① S 1
5	学 年	鈴木 理央①	白桃 未夕① S		石田 由樹奈② S 1
6		山井 遥佳①	田村 愛① S		遠藤 優里野② S
7	S 出場	佐藤 瑞希①	工藤 知佳②		藤田 咲子② S
8		藤村 有沙①	勝政 綾乃②		泉田 まりや②
9	S P	埜畑 遥①	吉田 芽生①		笹花 玲未①
順位	学校名	水沢第一高校 3			
	監督名	三品 淳子			
1	*主将	高橋 千裕② S			
2		*千葉 晶② S			
3	選手名	斉藤 桃果① S			
4		佐藤 礼奈①			
5	学 年	千田 春奈①			
6		三浦 慧子①			
7	S 出場	千葉 加奈①			
8		村井 咲月①			
9	S P				
順位	学校名				
	監督名				
1	*主将				
2					
3	選手名				
4					
5	学 年				
6					
7	S 出場				
8					
9	S P				

# 女子団体 メインドロー 対戦表

S 1	大和田 愛	1 - 6	柴 崎 晴 香	S 1		-	
D 1	岩 泉 え み 水 本 惠	4 - 6	伊 藤 結 時 館 沙 織	D 1		-	
S 2	室 岡 歩乃実	4 - 6	三 善 智	S 2			
D 2		棄権	植 田 雅 佐 藤 志 代 帆	D 2		-	
S 3		棄権	小 山 内 里 菜	S 3		-	
<b>1 R ⑥</b>		-		<b>1 R ⑦</b>		-	
S 1		-		S 1		-	
D 1		-		D 1		-	
S 2		-		S 2			
D 2		-		D 2		-	
S 3		-		S 3		-	
<b>2 R ⑨</b>	盛岡第一高校	5 - 0	盛岡第二高校	<b>2 R ⑩</b>	盛岡第四高校	2 - 3	盛岡第三高校
S 1	藤 島 夏 海	6 - 0	柴 崎 晴 香	S 1	佐 藤 和 恵	1 - 6	藤 代 春 菜
D 1	中 村 ひかる 鈴 木 裕香子	6 - 0	伊 藤 結 時 館 沙 織	D 1	佐々木 春花 吉 田 結 花	6 - 3	佐々木 愛 西 尾 遥 菜
S 2	永 田 亜 海	6 0	三 善 智	S 2	菅 原 鮎 子	1 6	佐々木 陽 菜
D 2	高 橋 里 奈 岩 井 奈 緒	6 - 0	佐 藤 志 和 帆 坂 野 上 奏	D 2	田 中 唯 里 上 川 原 麻 優	6 - 1	平 中 千 夏 千 葉 美 和 子
S 3	佐 藤 いずみ	6 - 0	小 山 内 里 菜	S 3	法 領 田 海	4 - 6	石 川 悠
<b>2 R ⑪</b>	盛岡南高校	5 - 0	水沢第一高校	<b>2 R ⑫</b>	盛岡北高校	0 - 5	盛岡白百合学
S 1	中 田 春 菜	6 - 0	高 橋 千 裕	S 1	宮 田 友 利 恵	0 - 6	女 鹿 愛 佳
D 1	高 橋 明 香 里 工 藤 知 佳	6 - 1	斉 藤 桃 果 佐 藤 礼 奈	D 1	種 綿 菜 摘 山 井 遥 佳	1 - 6	石 田 梨 奈 石 田 由 樹 奈
S 2	須 藤 ち え 美	6 1	千 葉 晶	S 2	高 田 恵 美 子	0 6	鍋 倉 杏 沙
D 2	白 栴 未 夕 田 村 愛 未	6 - 0	三 浦 慧 子 村 葉 奈 子	D 2	鈴 木 理 央 藤 村 有 沙	1 - 6	遠 藤 優 里 野 藤 田 咲 子
S 3	田 村 歩 奈 未	6 - 0	村 井 咲 月	S 3	佐 藤 瑞 希	0 - 6	佐 川 好 実
<b>S F ⑬</b>	盛岡第一高校	3 - 0	盛岡第三高校	<b>S F ⑭</b>	盛岡南高校	0 - 3	盛岡白百合学
S 1	藤 島 夏 海	6 - 0	藤 代 春 菜	S 1	中 田 春 菜	3 - 6	女 鹿 愛 佳
D 1	中 村 ひかる 鈴 木 裕 香 子	6 - 0	佐々木 愛 西 尾 遥 菜	D 1	高 橋 明 香 里 工 藤 知 佳	2 - 6	石 田 梨 奈 石 田 由 樹 奈
S 2	永 田 亜 海	6 - 2	佐々木 陽 菜	S 2	須 藤 ち え 美	1 6	鍋 倉 杏 沙
D 2	高 橋 里 奈 岩 井 奈 緒	途中打切	平 中 千 夏 榎 本 瑠 璃	D 2	白 栴 未 夕 田 村 愛	1 * 1	遠 藤 優 里 野 藤 田 咲 子
S 3	佐 藤 いずみ	途中打切	石 川 悠	S 3	田 村 歩 奈 未	途中打切	佐 川 好 実
<b>F ⑮</b>	盛岡第一高校	3 - 0	盛岡白百合学				
S 1	藤 島 夏 海	6 - 3	女 鹿 愛 佳				
D 1	中 村 ひかる 鈴 木 裕 香 子	6 * 6	鍋 倉 杏 沙 佐 川 好 実				
S 2	永 田 亜 海	6 - 1	遠 藤 優 里 野				
D 2	高 橋 里 奈 岩 井 奈 緒	6 - 2	石 田 梨 奈 石 田 由 樹 奈				
S 3	佐 藤 いずみ	5 * 2	藤 田 咲 子				

棄権： 人数不足の場合  
 打切： 試合が実施されていない場合  
 途中打切： 試合途中で団体戦が成立した場合  
 (試合の途中スコアを記入すること)  
 不成立： 人数不足に不足またはオーダミス

- 第1位 盛岡第一高校 (4回目)、東北大会出場 (第一代表)
- 第2位 盛岡白百合学園、東北大会出場 (第二代表)
- 第3位 盛岡南高校
- 第3位 盛岡第三高校

女子団体 フィードインコンソレーション 対戦表

S 1	大和田 愛	6 - 1	佐藤 和恵	S 1		-	
D 1	岩泉 えみ恵	0 - 6	佐々木 春花	D 1		-	
S 2	水本 惠	途中打切	吉田 結花	S 2			
D 2	室岡 歩乃実	棄権	菅原 鮎子	D 2		-	
S 3		棄権	田中 唯里	S 3		-	
S 3		棄権	上川原 麻里	S 3		-	
S 3		棄権	法領田 海優	S 3		-	
<b>2 R 7</b>		-		<b>2 R 8</b>		-	
S 1		-		S 1		-	
D 1		-		D 1		-	
S 2				S 2			
D 2		-		D 2		-	
S 3		-		S 3		-	
<b>7・8決 9</b>	盛岡第四高校	3 - 1	盛岡第二高校	<b>7・8決10</b>	盛岡北高校	3 - 0	水沢第一高校
S 1	佐藤 和恵	3 - 6	柴崎 晴香	S 1	宮田 友利恵	6 - 2	高橋 千裕
D 1	佐々木 春花	6 - 0	植田 雅代	D 1	種綿 菜摘	6 - 3	斉藤 桃果
S 2	吉田 結花	6 - 1	佐藤 志帆	S 2	山井 遥佳	3 ** 5	佐藤 礼奈
D 2	菅原 鮎子	6 - 3	伊藤 結	D 2	中村 早織	6 - 1	千葉 晶
S 3	田中 唯里	途中打切	時館 沙織	S 3	高田 恵美子	途中打切	三千 慧子
S 3	上川原 麻里	途中打切	小山内 里智	S 3	藤村 有沙	途中打切	村井 咲月
S 3	法領田 海優	途中打切	三善 智	S 3	佐藤 瑞希	途中打切	村井 咲月
<b>5・6決11</b>	盛岡第四高校	0 - 3	盛岡南高校	<b>5・6決12</b>	盛岡北高校	2 - 3	盛岡第三高校
S 1	佐々木 春花	0 - 6	中田 春菜	S 1	宮田 友利恵	1 - 6	藤代 春菜
D 1	吉田 結花	4 *** 3	高橋 明香里	D 1	種綿 菜摘	6 - 0	佐々木 愛
S 2	菅原 鮎子	3 - 6	工藤 知佳	S 2	山井 遥佳	0 - 6	西尾 遥菜
D 2	佐藤 和恵	1 - 6	須藤 ちえ美	D 2	中村 早織	6 - 0	佐々木 陽菜
S 3	田中 唯里	0 *** 1	白栴 未夕	S 3	高田 恵美子	3 - 6	平中 千夏
S 3	上川原 麻里	0 *** 5	田村 歩奈未	S 3	藤村 有沙		榎本 瑠莉
S 3	法領田 海優	0 *** 5	田村 歩奈未	S 3	佐藤 瑞希		石川 悠
<b>3・4決13</b>	盛岡第三高校	1 - 3	盛岡南高校				
S 1	藤代 春菜	2 - 6	中田 春菜				
D 1	佐々木 愛	2 - 6	高橋 明香里				
S 2	西尾 遥菜	6 - 3	工藤 知佳				
D 2	佐々木 陽菜	0 - 6	須藤 ちえ美				
S 3	平中 千夏	0 - 6	白栴 未夕				
S 3	千葉 美和子	0 *** 5	田村 歩奈未				
S 3	石川 悠	0 *** 5	田村 歩奈未				
<b>2決14</b>	盛岡南高校	本戦で対戦済み	盛岡白百合学				
S 1		-					
D 1		-					
S 2							
D 2		-					
S 3		-					



# 女子団体 メインドロー

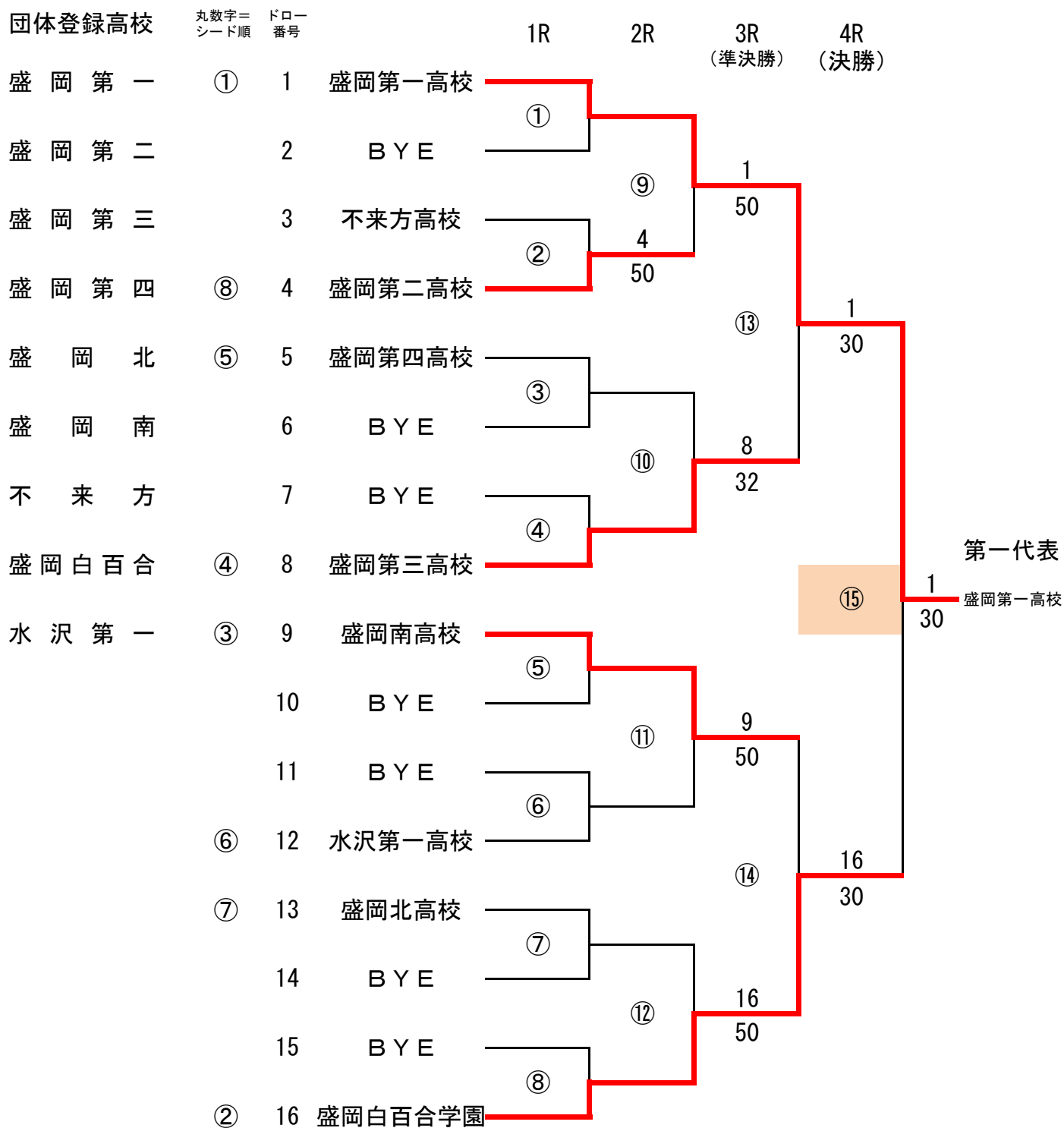

- 第1位 盛岡第一高校（4年ぶり5回目）、東北大会出場（第一代表）
- 第2位 盛岡白百合学園、東北大会出場（第二代表）
- 第3位 盛岡南高校
- 第3位 盛岡第三高校

# 女子団体 フィードインコンソレーション

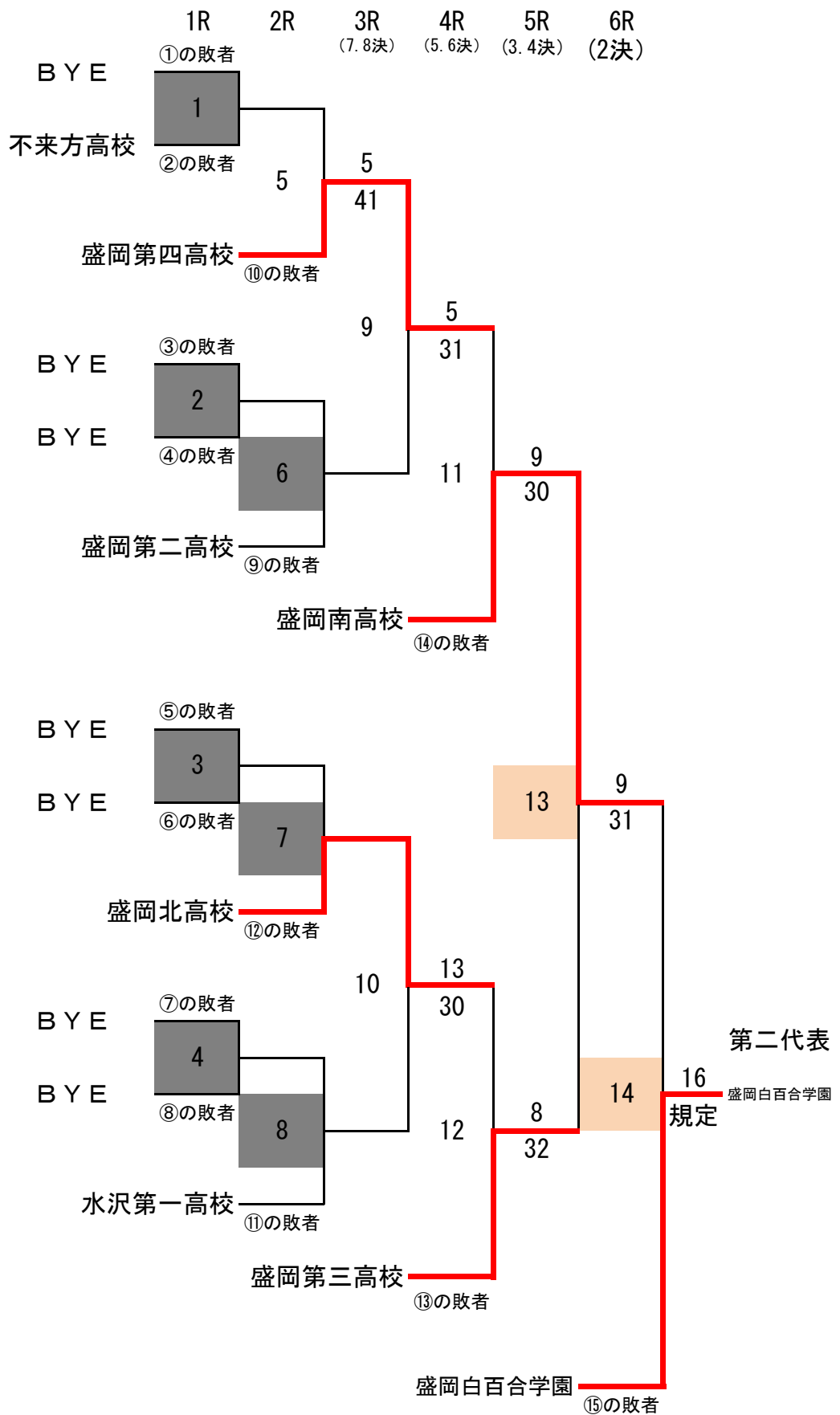

# 男子シングルス

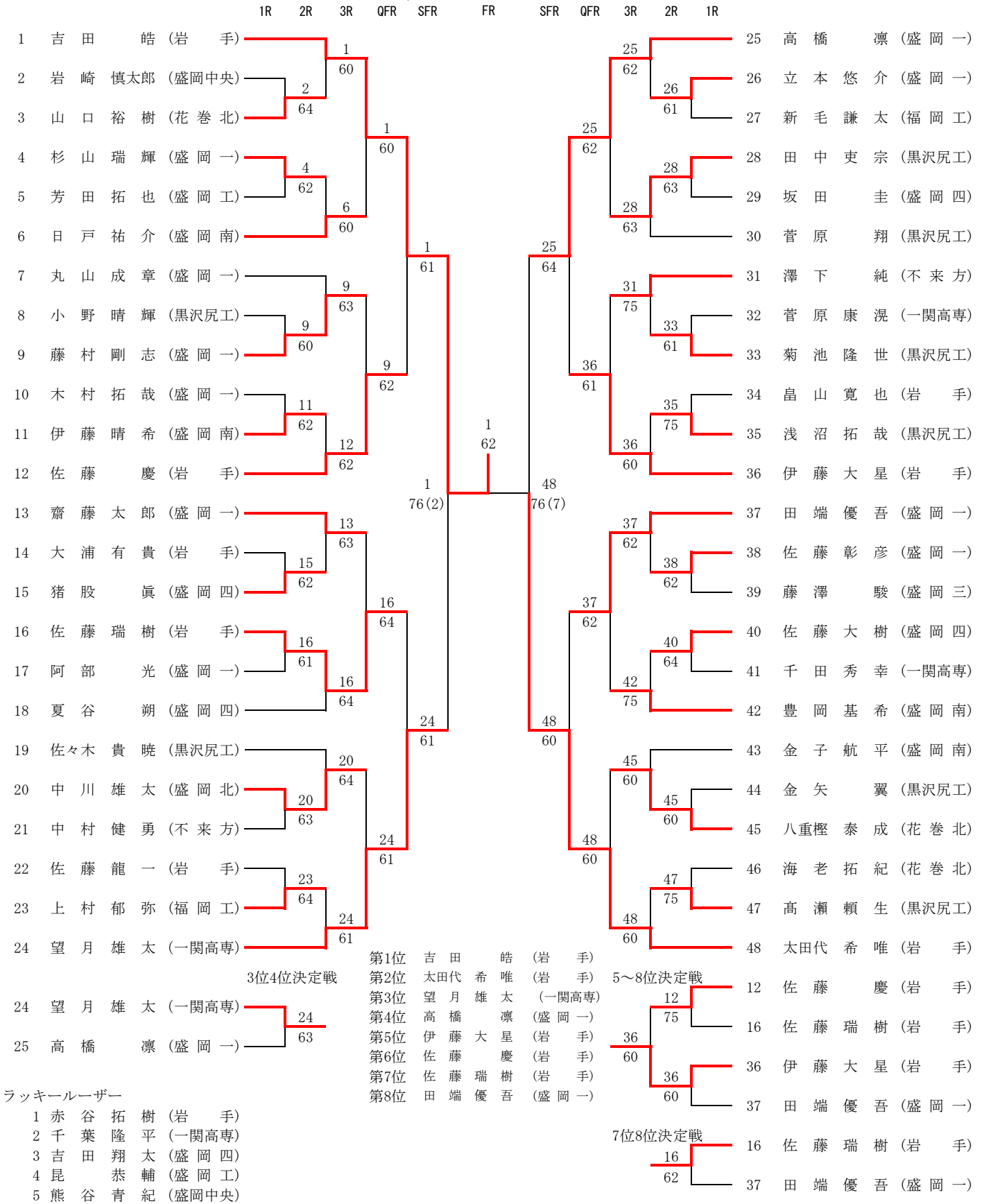

# 男子ダブルス

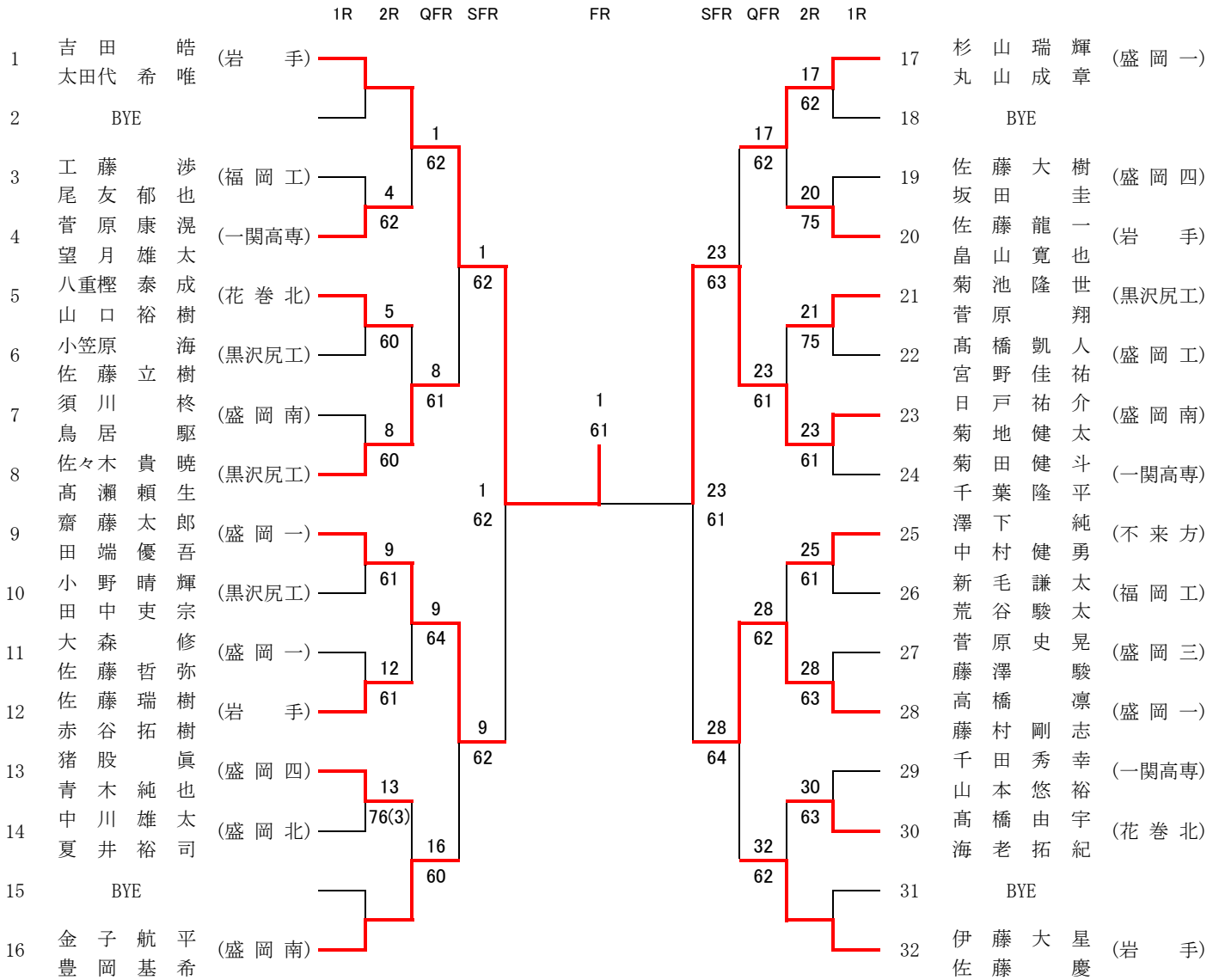

ラッキールーザー

- 1 菅原史晃 (盛岡三)
- 2 藤澤拓哉 (盛岡一)
- 3 木村悠介 (黒沢尻工)
- 4 浅沼拓哉 (盛岡一)
- 5 高橋識己 (盛岡一)
- 6 阿部光翔 (花巻北)
- 7 伊藤亘織 (花巻北)

第1位	吉田皓 (岩手)
第2位	日戸祐介 (盛岡南)
第3位	高橋凛 (盛岡一)
第4位	齋藤太郎 (盛岡一)

3位4位決定戦

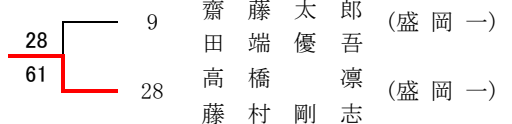

# 女子シングルス

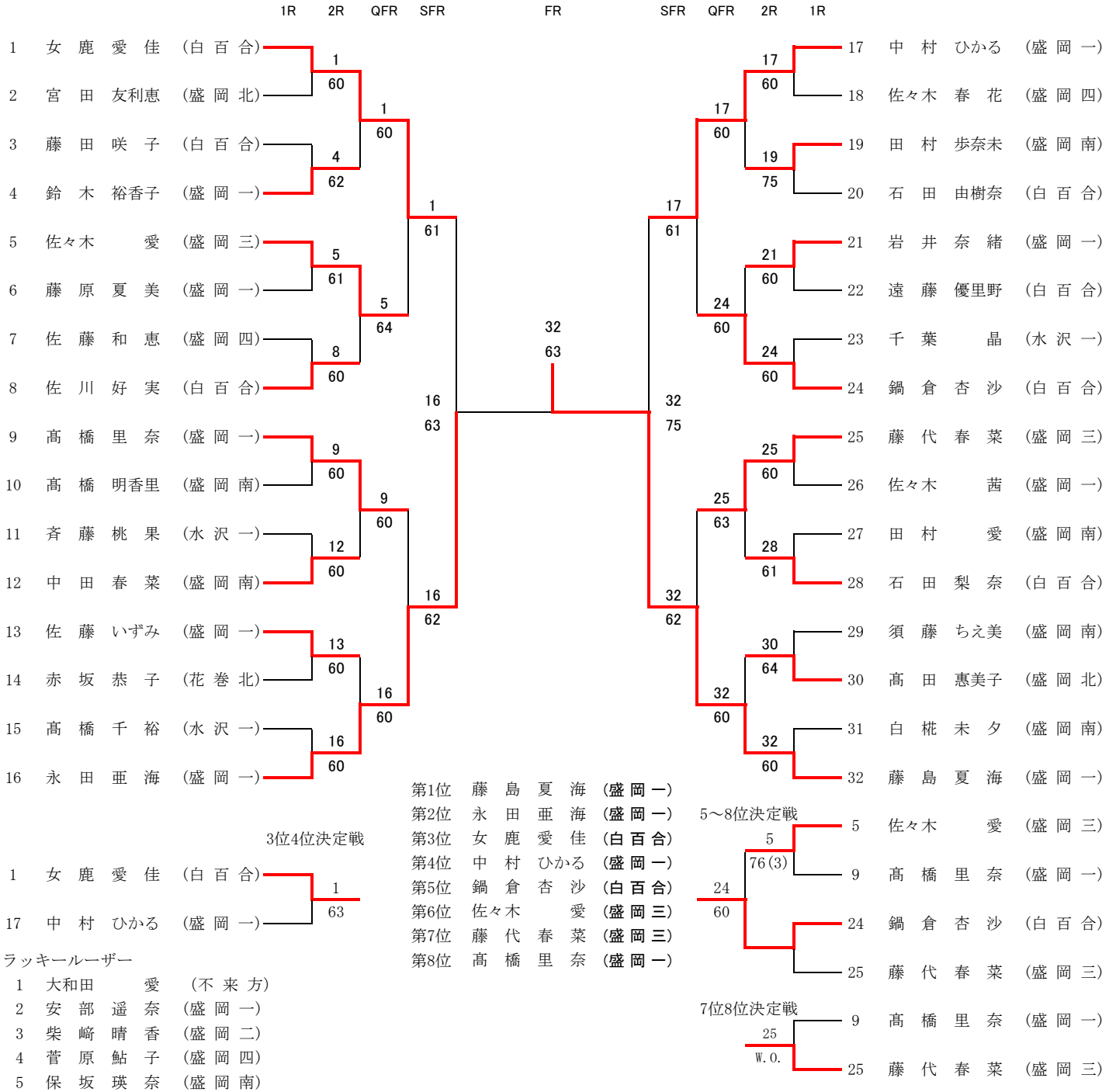

# 女子ダブルス

1R 2R SFR FR SFR 2R 1R

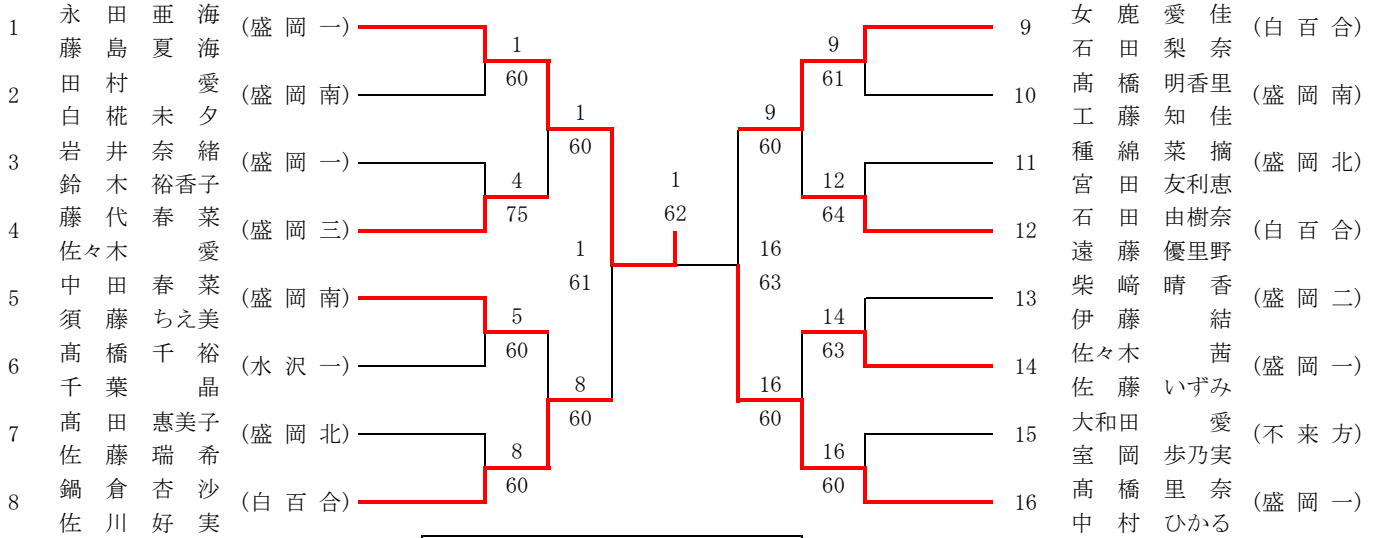

ラッキールーザー

- 1 藤原 夏 美 (盛岡一)
- 2 安部 遥 奈 (白百合)
- 3 藤田 咲 子 (盛岡四)
- 4 泉 田 ま り や (盛岡四)
- 5 吉 田 結 花 (盛岡四)
- 6 菅 原 鮎 子 (盛岡四)
- 7 田 中 唯 里 (水沢一)
- 8 上川原 麻 里 (水沢一)
- 9 佐藤 礼 奈 (水沢一)
- 10 斉 藤 桃 果 (水沢一)

- 第1位 永 田 亜 海  
藤 島 夏 海 (盛岡一)
- 第2位 高 橋 里 奈  
中 村 ひ か る (盛岡一)
- 第3位 鍋 倉 杏 沙  
佐 川 好 実 (白百合)
- 第4位 女 鹿 愛 佳  
石 田 梨 奈 (白百合)

