

2011年
インターハイ出場決定
2011熱戦再来北東北総体

<個人>

男子シングルス	
長船 雅喜(2)	(東山)
日下 稜介(3)	(東山)

男子ダブルス	
トレド 玲央(2)	(東山)
高木 智(2)	

女子シングルス	
村瀬 早香(1)	(京都外大西)
北川 真衣(3)	(同志社女子)
小川 千佳(3)	(華頂女子)
増岡 ななみ(3)	(華頂女子)

女子ダブルス	
小山 楓(3)	(京都外大西)
天野 有理(3)	

<団体>

男 子
東山高等学校
女 子
京都外大西高等学校

=団体の部=
 平成23年度 全国高等学校総合体育大会 京都府予選
 男子団体
 【府内2次予選】

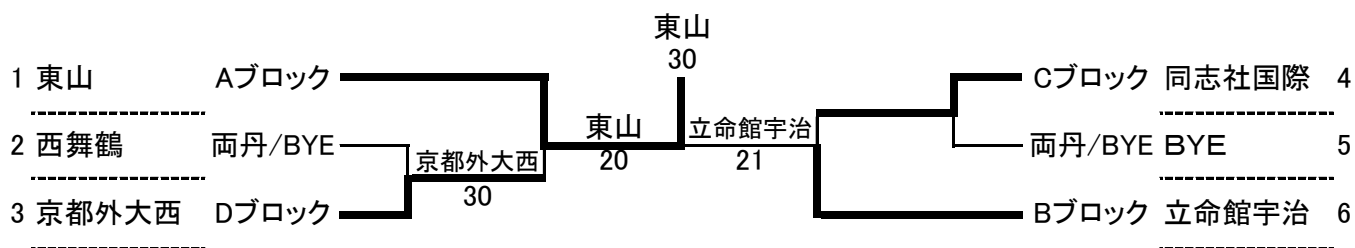

女子団体
 【府内2次予選】

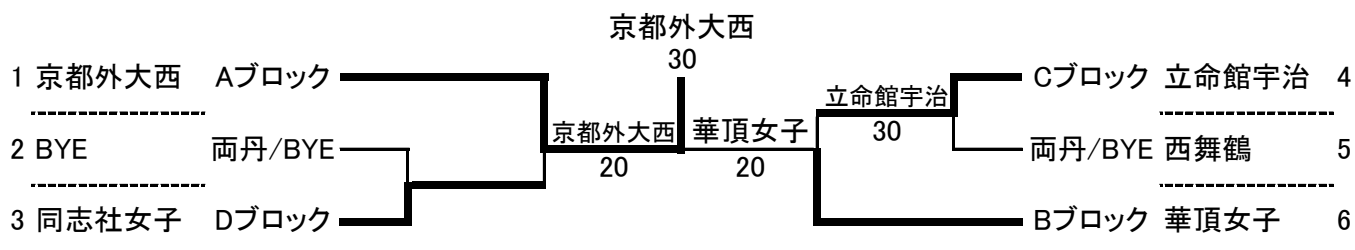

【府内1次予選<両丹支部>男子】

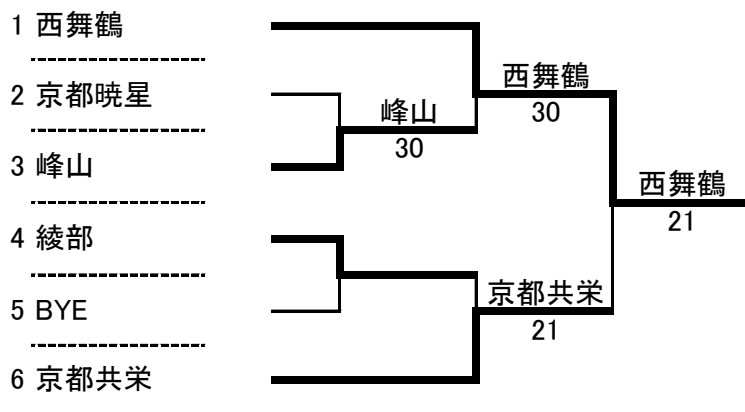

【府内1次予選<両丹支部>女子】

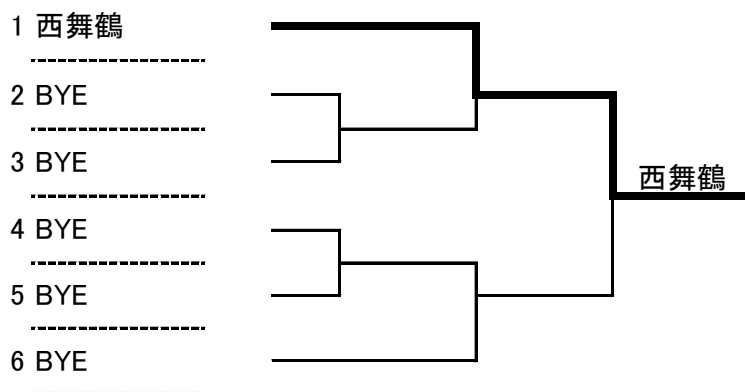

平成23年度 全国高校総体京都府予選
女子団体の部
府内2次予選
対戦詳細記録

◆F(決勝戦)＜3セットマッチ＞⇒ ＜雨天のため、3セットマッチを8プロセットマッチに変更して実施＞

学校名	京都外大西	◎	3	VS	0		華頂女子
D	河内 ほのか②	○	8 ()		5		村田 奈菜③
	大上 真由②						坂根 みのり②
S1	小山 楓③	○	8 ()		3		増岡 ななみ②
S2	村瀬 早香①	○	8 ()		4		小川 千佳③

◆SF(準決勝)＜3セットマッチ＞⇒ ＜雨天のため、3セットマッチを8プロセットマッチに変更して実施＞

学校名	京都外大西	◎	2	VS	0		同志社女子
D	河内 ほのか②	○	8 ()		4		小川 萌子③
	大上 真由②						徳田 直子①
S1	小山 楓③	○	8 ()		5		北川 真衣③
S2	村瀬 早香①		2 (打切)		2		島井 美帆②

府内1次予選(京都市部)
対戦詳細記録＜各ブロック準決勝のみ＞

学校名	立命館宇治		0	VS	2	◎	華頂女子
D	服部 麻耶③		4 ()		8	○	村田 奈菜③
	庫本 みゆ①						坂根 みのり②
S1	安藤 萌③		7 ()		9	○	増岡 ななみ②
S2	八重川 咲希②		0 (打切)		1		小川 千佳③

△京都市部Aブロック準決勝＜1セットマッチ＞

学校名	京都外大西	◎	3	VS	0		堀川
D	河内②	○	6 - 0				水田③
	大上②						今村③
S1	小山③	○	6 - 0				小川③
S2	渡辺①	○	6 - 0				加藤②

◆1R＜1セットマッチ＞

学校名	立命館宇治	◎	3	VS	0		西舞鶴
D	服部 麻耶③	○	6 ()		0		大坪 礼奈③
	庫本 みゆ①						江川 里歩③
S1	安藤 萌③	○	6 ()		2		栗山 萌②
S2	井上 紗綾③	○	6 ()		0		笹田 真那②

学校名	同志社		1	VS	2	◎	東宇治
D	上羽②		4 - 6			○	山本①
	藤本②						青木③
S1	塩田③		1 - 6			○	宅野②
S2	伊藤②	○	6 - 2				菊池②

府内1次予選(京都市部&両丹支部)
対戦詳細記録＜各ブロック決勝のみ＞

◇京都市部Aブロック決勝＜1セットマッチ＞

学校名	京都外大西	◎	3	VS	0		東宇治
D	河内 ほのか②	○	6 ()		0		山本 あいか①
	大上 真由②						青木 美沙子③
S1	小山 楓③	○	6 ()		0		宅野 晴香②
S2	村瀬 早香①	○	6 ()		0		菊池 穂香②

△京都市部Bブロック準決勝＜1セットマッチ＞

学校名	華頂女子	◎	3	VS	0		南陽
D	村田③	○	6 - 0				神吉③
	坂根②						森田③
S1	増岡②	○	6 - 1				巽②
S2	小川③	○	6 - 0				小川③

◇京都市部Bブロック決勝＜1セットマッチ＞

学校名	華頂女子	◎	3	VS	0		山城
D	村田 奈菜③	○	6 ()		1		中村 美乃②
	坂根 みのり②						江原 菜未②
S1	増岡 ななみ②	○	6 ()		3		稲荷 思歩③
S2	小川 千佳③	○	6 ()		1		波多野 美希①

△京都市部Cブロック準決勝＜1セットマッチ＞

学校名	立命館宇治	◎	3	VS	0		京都女子
D	八重川②	○	6 - 0				平岡③
	服部③						淀谷③
S1	安藤③	○	6 - 0				塩見③
S2	庫本①	○	6 - 2				小畠③

◇京都市部Cブロック決勝＜1セットマッチ＞

学校名	立命館宇治	◎	3	VS	0		同志社国際
D	八重川 咲希②	○	6 ()		2		石田 鳳美③
	服部 麻耶③						西尾 滯子③
S1	安藤 萌③	○	6 ()		3		席田 佳菜③
S2	庫本 みゆ①	○	6 ()		1		中西 由加里②

学校名	京教大附属		1	VS	2	◎	同志社国際
D	河野③		0 - 6			○	石田③
	西田③						西尾③
S1	今西②	○	6 - 1			○	席田③
S2	藤田③		1 - 6				中西②

◇京都市部Dブロック決勝＜1セットマッチ＞

学校名	同志社女子	◎	2	VS	1		洛西
D	小川 萌子③	○	6 ()		0		中村 さき②
	徳田 直子①						吉津 果南③
S1	北川 真衣③	○	6 ()		3		村瀬 千夏③
S2	島井 美帆②		3 ()		6	○	土岡 亜純①

△京都市部Dブロック準決勝＜1セットマッチ＞

学校名	同志社女子	◎	3	VS	0		塔南
D	小川③	○	6 - 1				伊藤③
	徳田①						川崎③
S1	北川③	○	6 - 1				森山③
S2	森①	○	6 - 1				井上③

◇両丹支部ブロック決勝＜1セットマッチ＞

学校名	西舞鶴			VS			
D							
S1							
S2							

両丹支部での出場校が西舞鶴のみのため、両丹代表とする。

学校名	西京		0	VS	3	◎	洛西
D	森②		2 - 6			○	中村②
	清崎②						吉津③
S1	牧野③		1 - 6			○	村瀬③
S2	山本③		2 - 6			○	土岡①

平成23年度 全国高校総体京都府予選
男子団体の部
府内2次予選
対戦詳細記録

◆F(決勝戦)＜3セットマッチ＞⇒ ＜雨天のため、3セットマッチを8プロセットマッチに変更して実施＞

学校名	東山	◎	3	VS	0		立命館宇治
D	トレド 玲央②	○	8 ()		2		廣部 雅臣③
	倉地 芳直③						古澤 翔太②
S1	長船 雅喜②	○	8 ()		0		齋藤 圭佑③
S2	日下 稜介③	○	8 ()		1		村田 一成③

◆SF(準決勝)＜3セットマッチ＞⇒ ＜雨天のため、3セットマッチを8プロセットマッチに変更して実施＞

学校名	東山	◎	2	VS	0		京都外大西
D	トレド 玲央②	○	8 ()		1		定山 正人③
	倉地 芳直③						松江 秋②
S1	長船 雅喜②	○	8 ()		2		榎 勇輔②
S2	日下 稜介③		2 (打切)		0		岡田 一馬③

府内1次予選(京都市部)
対戦詳細記録＜各ブロック準決勝のみ＞

学校名	同志社国際		1	VS	2	◎	立命館宇治
D	淵田 勝也③		4 ()		8	○	廣部 雅臣③
	北川 理暉②						古澤 翔太②
S1	井筒 康太③	○	8 ()		6		齋藤 圭佑③
S2	武田 一真③		2 ()		8	○	村田 一成③

△京都市部Aブロック準決勝＜1セットマッチ＞

学校名	東山	◎	3	VS	0		洛北
D	倉地③	○	6 - 0				前川③
	小路③						水野②
S1	長船②	○	6 - 0				桂③
S2	日下③	○	6 - 0				岩城③

◆1R＜1セットマッチ＞

学校名	西舞鶴		0	VS	3	◎	京都外大西
D	土佐 脩人③		0 ()		6	○	加藤 龍生②
	坂本 隼輝③						松江 秋②
S1	有吉 孝仁①		3 ()		6	○	榎 勇輔②
S2	水口 智弘②		1 ()		6	○	定山 正人③

学校名	堀川		0	VS	3	◎	南陽
D	山内③		2 - 6			○	松浦③
	中西①						香川①
S1	杉江③		0 - 6			○	岡本③
S2	森久③		0 - 6			○	上野③

府内1次予選(京都市部&両丹支部)
対戦詳細記録＜各ブロック決勝のみ＞

◇京都市部Aブロック決勝＜1セットマッチ＞

学校名	東山	◎	3	VS	0		南陽
D	倉地 芳直③	○	6 ()		0		上野 裕史③
	小路 豊史③						佐藤 翼③
S1	長船 雅喜②	○	6 ()		0		岡本 英樹③
S2	日下 稜介③	○	6 ()		0		松浦 圭汰③

△京都市部Bブロック準決勝＜1セットマッチ＞

学校名	立命館宇治	◎	3	VS	0		亀岡
D	廣部③	○	6 - 3				俣野③
	八木③						八木③
S1	齋藤③	○	6 - 0				鈴木③
S2	古澤②	○	6 - 3				池山③

◇京都市部Bブロック決勝＜1セットマッチ＞

学校名	立命館宇治	◎	3	VS	0		久御山
D	廣部 雅臣③	○	6 ()		3		田中 一成③
	古澤 翔太②						安達 圭行③
S1	齋藤 圭佑③	○	6 ()		1		田中 憊一③
S2	村田 一成③	○	6 ()		2		長野 巧③

△京都市部Cブロック準決勝＜1セットマッチ＞

学校名	同志社国際	◎	3	VS	0		北稜
D	武田③	○	6 - 0				倉田③
	淵田③						田口②
S1	井筒③	○	6 - 1				松原②
S2	後田①	○	6 - 0				山本③

◇京都市部Cブロック決勝＜1セットマッチ＞

学校名	同志社国際	◎	3	VS	0		紫野
D	淵田 勝也③	○	6 ()		1		岩本 龍③
	後田 知宏①						中西 宥介③
S1	井筒 康太③	○	6 ()		3		山本 啓太郎③
S2	武田 一真③	○	6 ()		2		江畑 翔鷹③

学校名	紫野	◎	2	VS	1		京大附属
D	橋本③	○	6 - 4				北丸③
	中西③						合田③
S1	山本③		3 - 6			○	田村③
S2	江畑③	○	6 - 2				遠藤②

◇京都市部Dブロック決勝＜1セットマッチ＞

学校名	京都外大西	◎	2	VS	1		同志社
D	加藤 龍生②		4 ()		6	○	大村 一真③
	松江 秋②						大西 航平③
S1	榎 勇輔②	○	7 (5)		6		石田 智輝③
S2	定山 正人③	○	6 ()		4		中島 裕太②

△京都市部Dブロック準決勝＜1セットマッチ＞

学校名	京都外大西	◎	3	VS	0		西乙訓
D	加藤②	○	6 - 3				村上③
	松江②						北村③
S1	榎②	○	6 - 3				片山③
S2	定山③	○	6 - 3				森田③

◇両丹支部ブロック決勝＜1セットマッチ＞

学校名	西舞鶴	◎	2	VS	1		京都共栄
D	土佐 脩人③		1 ()		6		生川 皓輝①
	坂本 隼輝③						眞野 公輔①
S1	有吉 孝仁①	○	7 ()		5		松本 健太③
S2	水口 智弘②	○	6 ()		0		余田 峻平②

学校名	城南菱創		0	VS	3	◎	同志社
D	大田③		5 - 7			○	大西③
	新谷③						森本③
S1	宇田③		0 - 6			○	石田③
S2	西川③		0 - 6			○	中島②

= 団 体 の 部 =
 平成23年度 全国高校総体京都府予選団体の部府内第1次予選(京都市部) 兼 京都府高等学校総合体育大会
 男 子

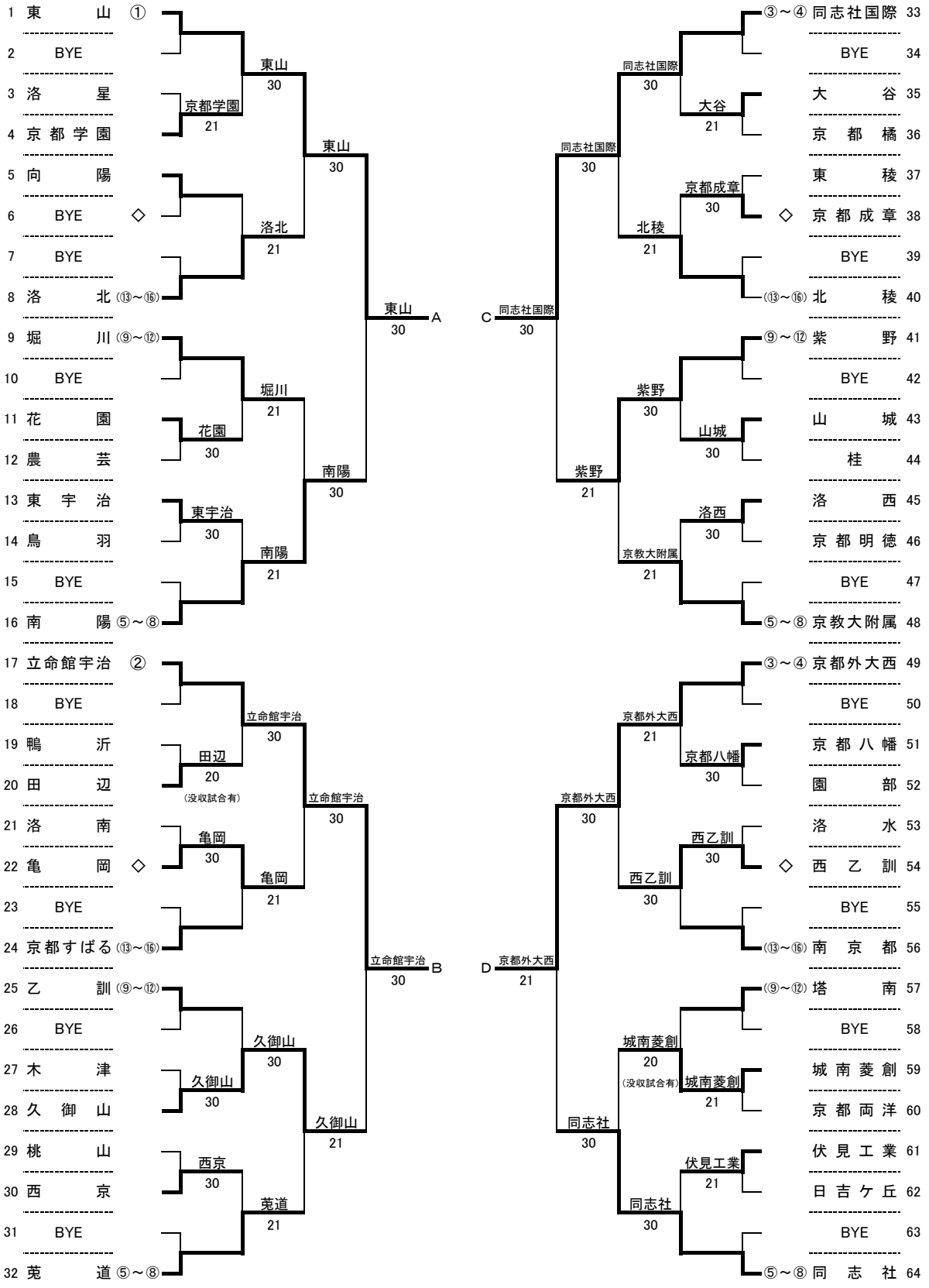

	1	2	3	4	5	6	7	8
シード順位	東山	立命館宇治	同志社国際	京都外大西	同志社	京教大附属	菟道	南陽
	9	10	11	12	13	14	15	16
	紫野	-	-	-	-	-	-	-

※規定により、9シードまでとなる
 ※シード数に従って、◇の内1つ(ドロー番号6)がBYEとなり、その他は対戦校が入る。

= 団 体 の 部 =
 平成23年度 全国高校総体京都府予選団体の部府内第1次予選(京都市部) 兼 京都府高等学校総合体育大会
 女 子

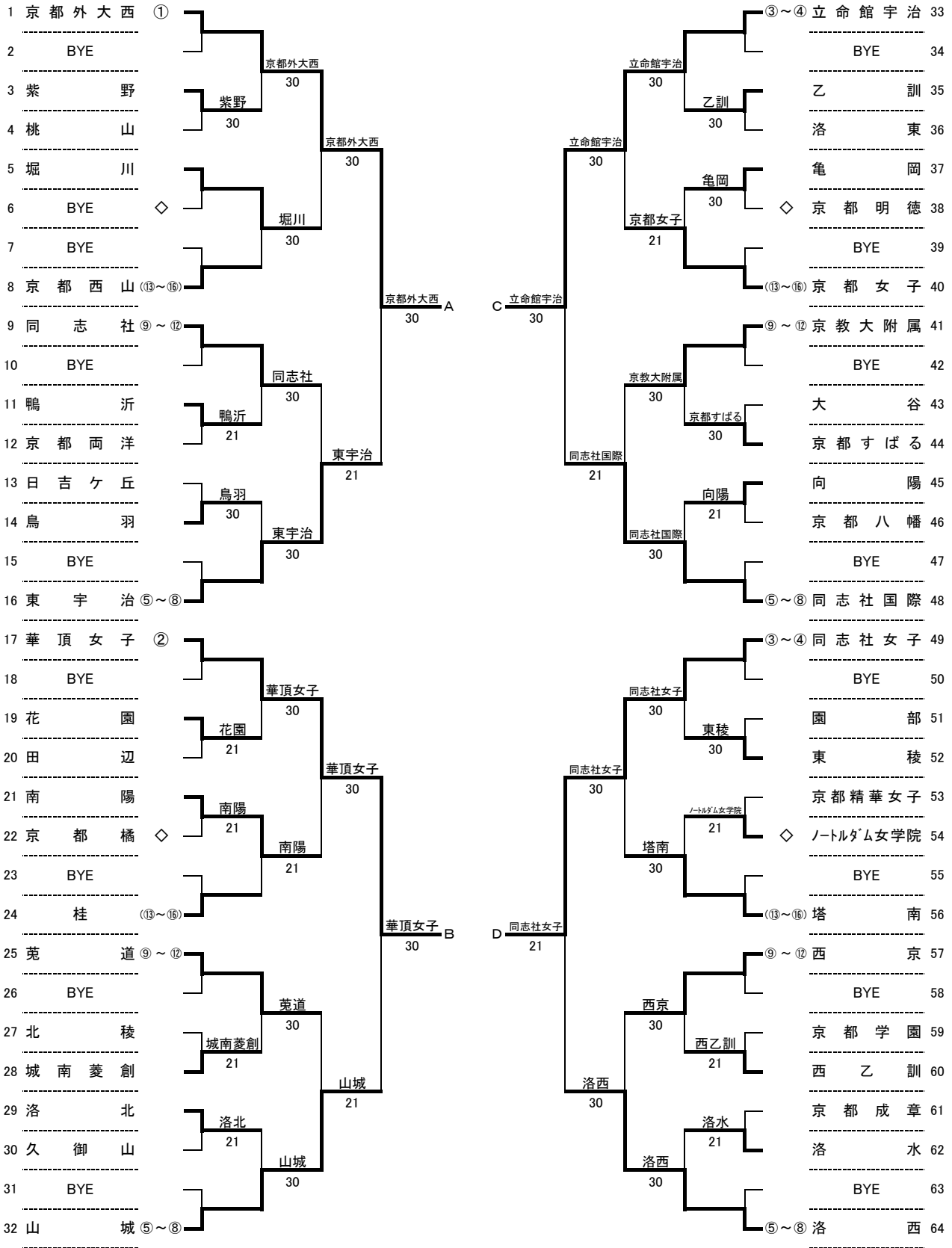

シード順位	1	2	3	4	5	6	7	8
	京都外大西	華頂女子	同志社女子	立命館宇治	山城	洛西	同志社国際	東宇治
	9	10	11	12	13	14	15	16
	京教大附属	同志社	西京	菟道	-	-	-	-

※規定により、12シードまでとなる。
 ※シード数に従って、◇の内1つ(ドロー番号6)がBYEとなり、その他は対戦校が入る。

平成23年度 全国高等学校総合体育大会 京都府予選
第二次府内予選
男子シングルス

1	長船 雅喜(2) (東山)	①	長船	倉地	③~④	倉地 芳直(3) (東山)	33	
2	小路 豊史(3) (東山)		81	倉地		藤村 飛丸(1) (京都外大西)	34	
3	四方 悠貴(3) (同志社)		長船	84		八木 賢造(3) (立命館宇治)	35	
4	森 勇樹(3) (京都八幡)		80	加藤		加藤 龍生(2) (京都外大西)	36	
5	森田 隼平(1) (京都外大西)		四方	82		森田 康揮(3) (西乙訓)	37	
6	神田 一鷹(3) (東山)		82	森田		松江 秋(2) (京都外大西)	38	
7	村上 賢生(2) (東山)		森田	85		豊山 政一(2) (同志社)	39	
8	榎 勇輔(2) (京都外大西)	⑬~⑯	榎	98(6)		⑬~⑯	廣部 雅臣(3) (立命館宇治)	40
9	齋藤 圭佑(3) (立命館宇治)	⑨~⑫	榎	86		⑨~⑫	中田 直志(1) (立命館宇治)	41
10	市川 達也(1) (立命館宇治)		長船	80		中田 彰俊(3) (立命館宇治)	42	
11	中西 佑樹(2) (立命館宇治)		80	磯田		石田 智輝(3) (同志社)	43	
12	本城 友輝(2) (峰山)		齋藤	98(3)		中山 裕一郎(2) (山城)	44	
13	遠山 恭平(2) (菟道)		齋藤	83		中島 裕太(2) (同志社)	45	
14	村上 教介(3) (西乙訓)		中西	86		木下 卓海(1) (洛西)	46	
15	松本 健太(3) (京都共栄)		遠山	98(3)		北川 理暉(2) (同志社国際)	47	
16	田村 慶太(3) (京教大附属)	⑤~⑧	遠山	84		⑤~⑧	磯田 佳孝(3) (東山)	48
17	高木 智(2) (東山)	⑤~⑧	田村	80		井筒 康太(3) (同志社国際)	49	
18	森 一馬(1) (東山)		高木	85		富山 公貴(1) (東山)	50	
19	高城 賢大(3) (東宇治)		83	高木		大西 航平(3) (同志社)	51	
20	本田 太一(1) (東山)		本田	83		山本 啓太郎(3) (紫野)	52	
21	島根 拓真(3) (西乙訓)		84	高木		大谷 有司(3) (西京)	53	
22	奥村 雅敬(3) (立命館宇治)		高木	81		田村 俊(3) (同志社)	54	
23	立石 悠(3) (東山)		奥村	81		有吉 孝仁(1) (西舞鶴)	55	
24	有田 孝雄(3) (東山)	⑨~⑫	有田	83		⑨~⑫	村田 一成(3) (立命館宇治)	56
25	迎垣 翔(3) (東山)	⑬~⑯	有田	85		⑬~⑯	定山 正人(3) (京都外大西)	57
26	和田 龍星(3) (同志社)		迎垣	86		横山 由樹(2) (菟道)	58	
27	小山 柚希(2) (立命館宇治)		迎垣	85		梅村 拓哉(3) (東山)	59	
28	岡山 貴耶(3) (向陽)		小山	83		濱口 真人(1) (京都外大西)	60	
29	武田 一真(3) (同志社国際)		トレド	83		古澤 翔太(2) (立命館宇治)	61	
30	岡田 一馬(3) (京都外大西)		トレド	85		清水 亮(3) (大谷)	62	
31	水口 智弘(2) (西舞鶴)		トレド	85		②	二塚 智之(2) (京都八幡)	63
32	トレド 玲央(2) (東山)	③~④	トレド	80		②	日下 稜介(3) (東山)	64

シード選手		
1	長船 雅喜(2)	(東山)
2	日下 稜介(3)	(東山)
3	トレド 玲央(2)	(東山)
4	倉地 芳直(3)	(東山)
5	井筒 康太(3)	(同志社国際)
6	高木 智(2)	(東山)
7	磯田 佳孝(3)	(東山)
8	田村 慶太(3)	(京教大附属)
9	斎藤 圭佑(3)	(立命館宇治)
10	村田 一成(3)	(立命館宇治)
11	中田 直志(1)	(立命館宇治)
12	有田 孝雄(3)	(東山)
13	榎 勇輔(2)	(京都外大西)
14	廣部 雅臣(3)	(立命館宇治)
15	迎垣 翔(3)	(東山)
16	定山 正人(3)	(京都外大西)
ダイレクトイン選手		
D	なし	

2位決定戦

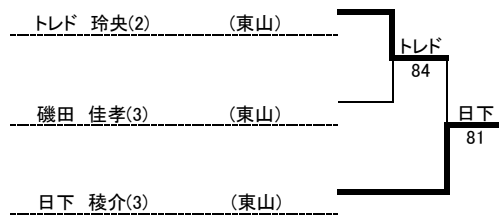

平成23年度 全国高等学校総合体育大会 京都府予選
第二次府内予選
男子ダブルス

1	倉地 芳直(3) 長船 雅喜(2)	(東山)	①	倉地 長船		井筒 潤田	③~④	井筒 康太(3) 潤田 勝也(3)	(同志社国際)	17
2	奥村 雅敬(3) 今村 航(2)	(立命館宇治)		82	倉地 長船	大西 石田		大谷 有治(3) 福島 悠太(3)	(西京)	18
3	古澤 翔太(2) 小山 柚希(2)	(立命館宇治)		84	古澤 小山	86	大西 石田	藤村 飛丸(1) 坂田 渉(1)	(京都外大西)	19
4	田村 俊(3) 和田 龍星(3)	(同志社)		98(6)	倉地 長船	磯田 小路	84	大西 航平(3) 石田 智輝(3)	(同志社)	20
5	上野 裕史(3) 佐藤 翼(3)	(南陽)		81	上野 佐藤	83	加藤 松江	森田 隼平(1) 高橋 快(1)	(京都外大西)	21
6	原 賢人(1) 石山 誉起(1)	(同志社)		84	定山 禎	高木・トレド	85	加藤 龍生(2) 松江 秋(2)	(京都外大西)	22
7	中田 彰俊(3) 中西 佑樹(2)	(立命館宇治)		84	定山 禎	85	磯田 小路	高城 賢大(3) 奥田 拳輔(2)	(東宇治)	23
8	定山 正人(3) 禎 勇樹(2)	(京都外大西)	⑤~⑧	83	倉地 長船	トレド 高木	84	磯田 佳孝(3) 小路 豊史(3)	(東山)	24
9	斎藤 圭佑(3) 村田 一成(3)	(立命館宇治)	⑤~⑧	83	斎藤 村田	85	廣部 八木	廣部 雅臣(3) 八木 賢造(3)	(立命館宇治)	25
10	水口 智弘(2) 有吉 孝仁(1)	(西舞鶴)		82	斎藤 村田	廣部 八木	83	本田 太一(1) 山田 幹貴(1)	(東山)	26
11	岡田 一馬(3) 矢嶋 左京(1)	(京都外大西)		81	遠山 辻本	85	有田 立石	梅村 拓哉(3) 大西 幹貴(3)	(東山)	27
12	遠山 恭平(2) 辻本 健悟(3)	(菟道)		84	斎藤 村田	トレド 高木	97	有田 孝雄(3) 立石 悠(3)	(東山)	28
13	松本 健太(3) 余田 峻平(2)	(京都共栄)		82	迎垣 神田	82	秋山 森本	秋山 隼人(3) 森本 修基(2)	(同志社国際)	29
14	迎垣 翔(3) 神田 一鷹(3)	(東山)		81	日下 森	トレド 高木	84	黒川 翔太郎(3) 林 隼平(3)	(京都外大西)	30
15	中田 直志(1) 市川 達也(1)	(立命館宇治)		85	日下 森	80	トレド 高木	森田 康揮(3) 片山 辰哉(3)	(西乙訓)	31
16	日下 稜介(3) 森 一馬(1)	(東山)	③~④	80		81	②	トレド 玲央(2) 高木 智(2)	(東山)	32

シード選手		
1	倉地 芳直(3) 長船 雅喜(2)	(東山)
2	トレド 玲央(2) 高木 智(2)	(東山)
3	井筒 康太(3) 淵田 勝也(3)	(同志社国際)
4	日下 稜介(3) 森 一馬(1)	(東山)
5	磯田 佳孝(3) 小路 豊史(3)	(東山)
6	斎藤 圭佑(3) 村田 一成(3)	(立命館宇治)
7	定山 正人(3) 榎 勇輔(2)	(京都外大西)
8	廣部 雅臣(3) 八木 賢造(3)	(立命館宇治)
ダイレクトイン選手		
D	なし	

平成23年度 全国高等学校総合体育大会 京都府予選
第二次府内予選
女子シングルス

1	小山 楓(3)	(京都外大西)	①						村瀬	③~④	村瀬 早香(1)	(京都外大西)	33		
2	BYE								83		藤田 葵(1)	(同志社女子)	34		
3	植本 真優香(2)	(日星)		小山	80				村瀬	80	松川 未夢(2)	(菟道)	35		
4	塩山 晴佳(3)	(同志社女子)		植本	80				波多野	97	波多野 美希(1)	(山城)	36		
5	三木 翠(3)	(紫野)				小山	81		村瀬	81	中西 由加里(3)	(同志社国際)	37		
6	小塩 茂々子(3)	(洛北)		小塩	84				中西	84	坂根 みのり(2)	(華頂女子)	38		
7	土岡 亜純(1)	(洛西)				村田	80		真鍋	85	村瀬 千夏(3)	(洛西)	39		
8	村田 菜奈(3)	(華頂女子)	⑬~⑯	村田	97				真鍋	83	真鍋 千裕(2)	(京都外大西)	40		
9	渡辺 真央(1)	(京都外大西)	⑨~⑫			増岡	85		村瀬	85	小山 葵(1)	(京都外大西)	41		
10	丹羽 春香(2)	(京都外大西)		渡辺	80				小山	80	小川 さつき(3)	(南陽)	42		
11	岩丸 遥(2)	(京都外大西)				服部	85		小山	84	今西 遼香(2)	(京教大附属)	43		
12	服部 麻耶(3)	(立命館宇治)		服部	83				今西	84	和田 桃子(2)	(華頂女子)	44		
13	伊藤 穂波(3)	(紫野)				樋口	84		小山	85	黒崎 純(2)	(洛水)	45		
14	樋口 千晴(3)	(京都外大西)		樋口	84				八重川	82	八重川 咲希(2)	(立命館宇治)	46		
15	角熊 萌黄(3)	(華頂女子)				増岡	81		小川	97	中村 美乃(2)	(山城)	47		
16	増岡 ななみ(2)	(華頂女子)	⑤~⑧	増岡	81				小川	85	小川 萌子(3)	(同志社女子)	48		
17	安藤 萌(3)	(立命館宇治)	⑤~⑧			北川	82		村瀬	84	大上 真由(2)	(京都外大西)	49		
18	稲荷 思歩(3)	(山城)		安藤	85				村瀬	85	藤本 有香(2)	(同志社)	50		
19	徳田 直子(1)	(同志社女子)				安藤	82				大上	80	梅木 道子(3)	(同志社国際)	51
20	宅野 晴香(2)	(東宇治)		宅野	85						大上	80	中村 さき(2)	(洛西)	52
21	高口 華奈(3)	(立命館宇治)				安藤	82				中村	98(1)	上羽 澄香(2)	(久御山)	53
22	石田 鳳美(3)	(同志社国際)									島井	80	島井 美帆(2)	(同志社女子)	54
23	山中 沙耶(2)	(同志社国際)				森	81				小川	84	森 環名(1)	(同志社女子)	55
24	森 彩花(3)	(華頂女子)	⑨~⑫	森	82						小川	83	小川 千佳(3)	(華頂女子)	56
25	天野 有理(3)	(京都外大西)	⑬~⑯			北川	85				小川	84	小川 千佳(3)	(華頂女子)	56
26	三古 景子(3)	(乙訓)		天野	80						井上	84	井上 紗綾(3)	(立命館宇治)	57
27	許 良希(2)	(京都国際)				庫本	85				井上	84	藤川 桃子(1)	(立命館宇治)	58
28	庫本 みゆ(1)	(立命館宇治)		庫本	81						番	80	江原 菜未(2)	(山城)	59
29	藤川 歌澄(3)	(京都外大西)				北川	81				河内	83	番 爽香(2)	(京都外大西)	60
30	濱本 夏実(3)	(京都外大西)		藤川	86						河内	80	巽 祐希(2)	(南陽)	61
31	帛田 佳菜(3)	(同志社国際)				北川	81				巽	84	土井 花梨(3)	(同志社国際)	62
32	北川 真衣(3)	(同志社女子)	③~④	北川	81						河内	82	愛甲 理華(1)	(立命館宇治)	63
											河内	82	河内 ほのか(2)	(京都外大西)	64

シード選手		
1	小山 楓(3)	(京都外大西)
2	河内 ほのか(2)	(京都外大西)
3	北川 真衣(3)	(同志社女子)
4	村瀬 早香(1)	(京都外大西)
5	増岡 ななみ(2)	(華頂女子)
6	安藤 萌(3)	(立命館宇治)
7	大上 真由(2)	(京都外大西)
8	小川 萌子(3)	(同志社女子)
9	小川 千佳(3)	(華頂女子)
10	小山 葵(1)	(京都外大西)
11	渡辺 真央(1)	(京都外大西)
12	森 彩花(3)	(華頂女子)
13	真鍋 千裕(2)	(京都外大西)
14	井上 紗綾(3)	(立命館宇治)
15	天野 有理(3)	(京都外大西)
16	村田 菜奈(3)	(華頂女子)
ダイレクトイン選手		
D	八重川 咲希(2)	(立命館宇治)
D	稲荷 思歩(3)	(山城)
D	今西 遼香(2)	(京教大附属)
D	島井 美帆(2)	(同志社女子)
D	村瀬 千夏(3)	(洛西)
D	和田 桃子(2)	(華頂女子)
D	徳田 直子(1)	(同志社女子)
D	許 良希(2)	(京都国際)

3~4位決定戦(第3代表決定戦)

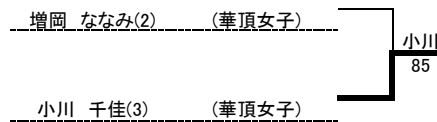

4~5位決定戦(第4代表決定戦)

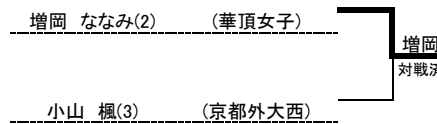

5~8位決定戦

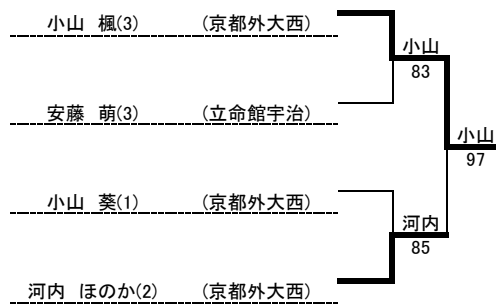

平成23年度 全国高等学校総合体育大会 京都府予選
第二次府内予選
女子ダブルス

1	河内 ほのか(2) 大上 真由(2)	(京都外大西)	①	河内 大上	80	河内 大上	服部 安藤	③~④	服部 麻耶(3) 安藤 萌(3)	(立命館宇治)	17
2	田村 藍(1) 倉本 采也加(1)	(同志社女子)					服部 安藤		宅野 晴香(2) 菊池 穂香(2)	(東宇治)	18
3	森 彩花(3) 和田 桃子(2)	(華頂女子)		森 和田	82	河内 大上	98(3)	番 真鍋	藤田 遥(3) 今西 遼香(2)	(京教大附属)	19
4	島井 美帆(2) 徳田 直子(1)	(同志社女子)				河内 大上	服部 安藤	82	番 爽香(2) 真鍋 千裕(2)	(京都外大西)	20
5	森 環名(1) 藤田 葵(1)	(同志社女子)		森 藤田	98(3)	83	83	樋口 岩丸	樋口 千晴(3) 岩丸 遥(2)	(京都外大西)	21
6	愛甲 理華(1) 桑原 あさき(1)	(立命館宇治)				小山 村瀬	井上 八重川	83	西尾 滯子(3) 中西 由加里(2)	(同志社国際)	22
7	松下 梨紗子(3) 古林 奈那(3)	(京都外大西)		小山 村瀬	80	小山・天野	83	井上 八重川	小川 さつき(3) 巽 祐希(2)	(南陽)	23
8	小山 葵(1) 村瀬 早希(1)	(京都外大西)	⑤~⑧			河内 大上	小山 天野	81	井上 紗綾(2) 八重川 咲希(3)	(立命館宇治)	24
9	北川 真衣(3) 小川 萌子(3)	(同志社女子)	⑤~⑧	北川 小川	80	86	86	角熊 坂根	角熊 萌黄(3) 坂根 みのり(2)	(華頂女子)	25
10	足立 梨夏(2) 河合 麻美(2)	(立命館宇治)				北川 小川	角熊 坂根	82	濱口 みなみ(2) 松尾 梨緒奈(2)	(塔南)	26
11	大坪 礼奈(3) 江川 里歩(3)	(西舞鶴)		園田 小林	81	81	82	塩山 平松	塩山 晴佳(3) 平松 真紀(2)	(同志社女子)	27
12	園田 悠乃(3) 小林 美優(2)	(洛西)				北川 小川	小山 天野	85	稲荷 思歩(3) 辻 真理子(3)	(山城)	28
13	中村 美乃(2) 江原 菜未(2)	(山城)		村瀬 土岡	86	86	83	渡辺 木村	席田 佳菜(3) 石田 鳳美(3)	(同志社国際)	29
14	村瀬 千夏(3) 土岡 亜純(1)	(洛西)				村田 増岡	小山 天野	85	渡辺 真央(1) 木村 夏奈子(1)	(京都外大西)	30
15	高口 華奈(2) 庫本 みゆ(1)	(立命館宇治)		村田 増岡	83	83	82	小山 天野	藤川 歌澄(3) 濱本 夏実(3)	(京都外大西)	31
16	村田 菜奈(3) 増岡 ななみ(2)	(華頂女子)	③~④			85	80	②	小山 楓(3) 天野 有理(3)	(京都外大西)	32

シード選手		
1	河内 ほのか(2) 大上 真由(2)	(京都外大西)
2	小山 楓(3) 天野 有理(3)	(京都外大西)
3	服部 麻耶(3) 安藤 萌(3)	(立命館宇治)
4	村田 菜奈(3) 増岡 ななみ(2)	(華頂女子)
5	北川 真衣(3) 小川 萌子(3)	(同志社女子)
6	坂根 みのり(2) 角熊 萌黄(3)	(華頂女子)
7	八重川 咲希(2) 井上 紗綾(3)	(立命館宇治)
8	小山 葵(1) 村瀬 早希(1)	(京都外大西)
ダイレクトイン選手		
D	番 爽香(2) 真鍋 千裕(2)	(京都外大西)
D	森 彩花(3) 和田 桃子(2)	(華頂女子)
D	樋口 千晴(3) 岩丸 遥(2)	(京都外大西)
D	高口 華奈(2) 庫本 ゆみ(1)	(立命館宇治)