

平成23年度 富山県高等学校総合体育大会テニス競技

6月4・5・6日(土・日・月) 岩瀬スポーツ公園テニスコート(砂入り人工芝コート)

男子団体戦

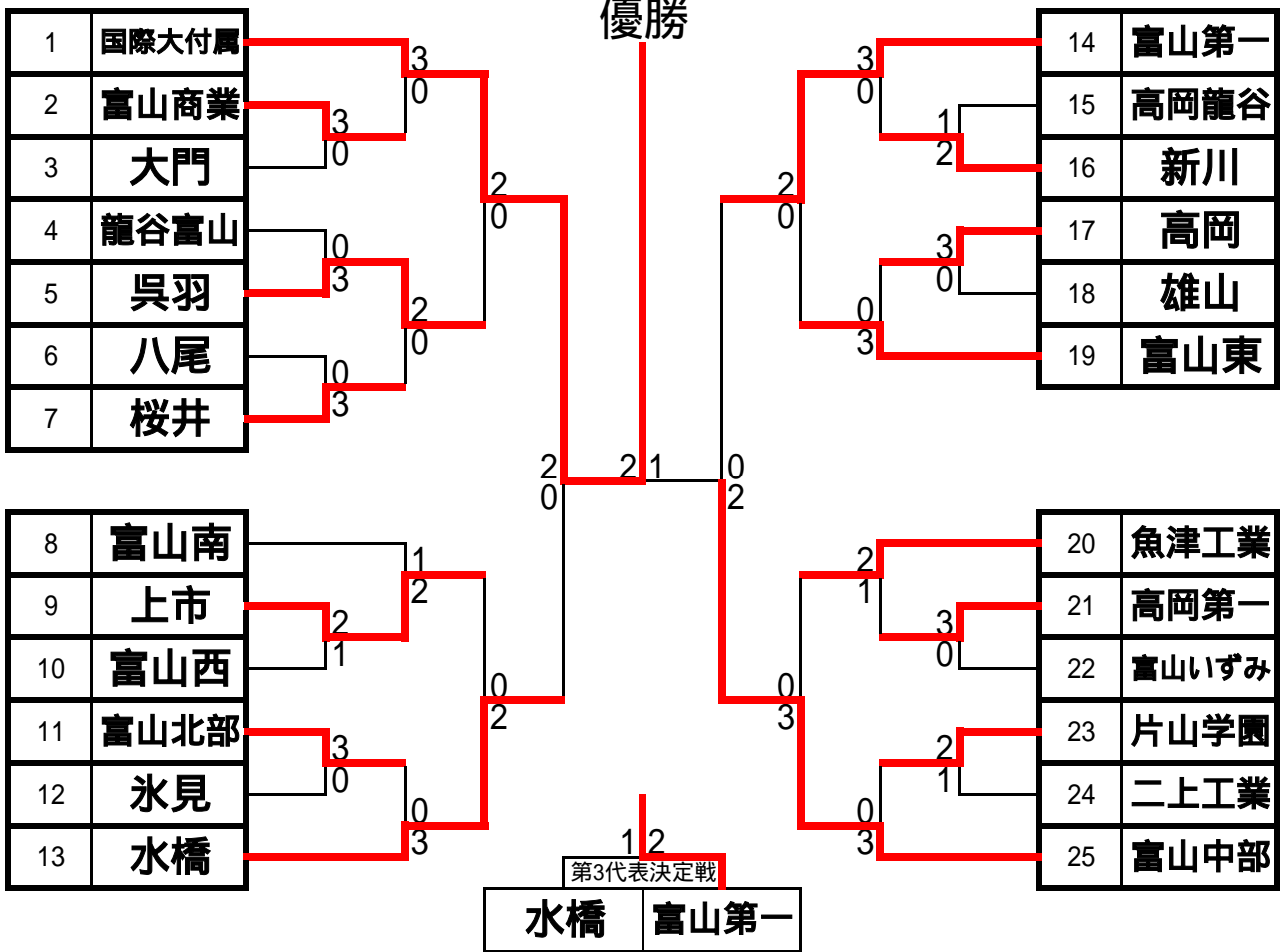

女子団体戦

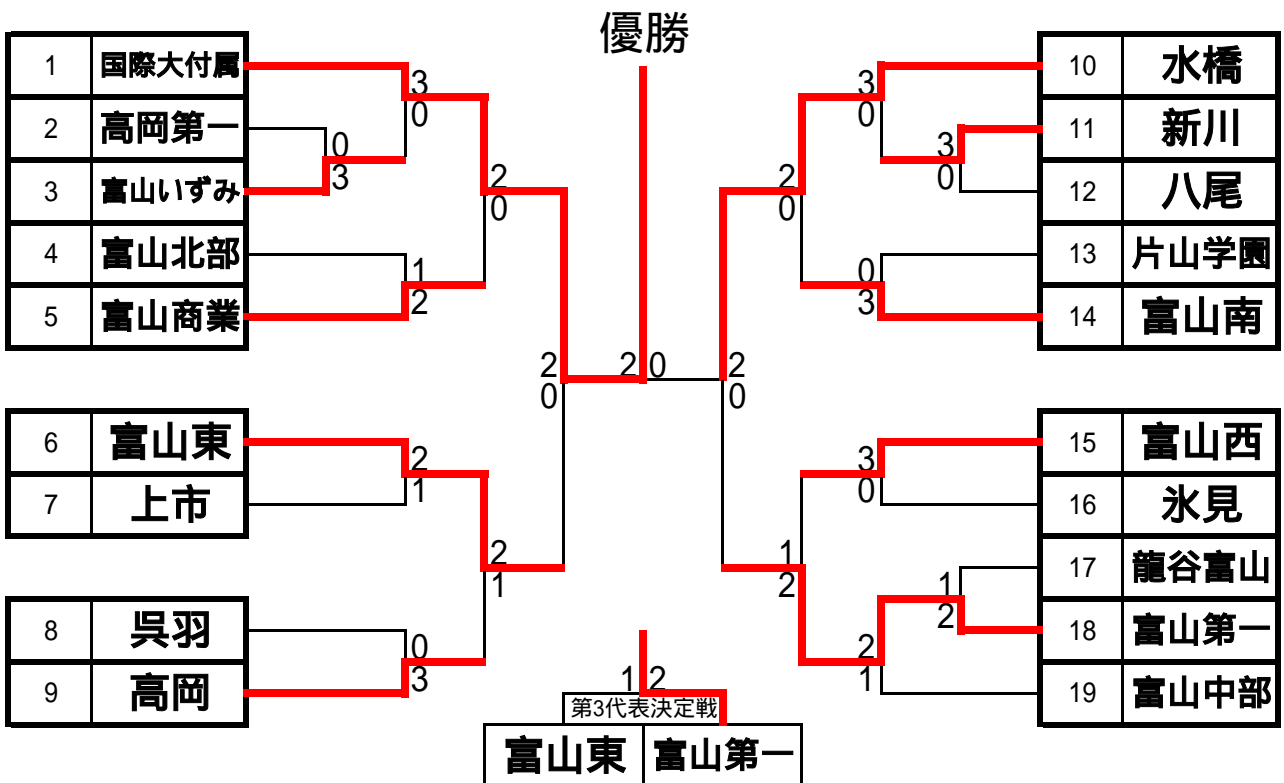

1回戦(1R)

		富山商業	3-0	大門	
Db	菅原 優児	3	6-0	伊藤 祐樹	2
	金尾 勇弥	3		庄司 駿輔	2
S1	石黒 大地	2	6-1	江守 諒俊	3
S2	山森 雅矢	3	6-0	四柳 幸治	3

1回戦(1R)

		龍谷富山	0-3	呉羽	
Db1	講神 慎太郎	3	2-6	安彦 裕司	2
	中嶋 陵	3		片岡 孝彰	2
S1	神川 弥月	3	0-6	平瀬 僚	3
S2	藤林 祐貴	3	1-6	橋北 駿	3

1回戦(1R)

		八尾	0-3	桜井	
Db	光地 康平	3	2-6	竹田 稜	3
	濱田 優樹	3		三田 翔平	3
S1	岩倉 直輝	3	4-6	経澤 康平	3
S2	吉田 晃	3	4-6	黒田 康孝	3

1回戦(1R)

		上市	2-1	富山西	
Db1	船見 尚樹	3	6-2	高嶋 亘	3
	宇野 将太	3		西村 彬	3
S1	山田 雄大	1	2-6	蓬沢 直樹	3
S2	杉本 晃一	3	6-2	江幡 勇介	3

1回戦(1R)

		富山北部	3-0	氷見	
Db	高田 政弥	3	6-2	大坪 真也	2
	本郷 皓己	2		田中 聡士	2
S1	松任 竜郎	2	6-0	釜田 賢佑	2
S2	森山 達也	2	7-5	上野 淳也	2

1回戦(1R)

		高岡龍谷	1-2	新川	
Db1	竹林 克起	2	6-0	榎下 裕亮	1
	谷畑 直人	1		栃林 佑	1
S1	澤田 雄輔	2	1-6	石原 憲太	2
S2	林 亮佑	2	0-6	長谷川 駿也	1

1回戦(1R)

		高岡	3-0	雄山	
Db	四柳 賢斗	3	6-1	浦畑 成吾	3
	前 勇未	3		菊原 航介	3
S1	矢淵翼	3	6-1	古木 竜太	3
S2	伏喜 陽祐	3	6-0	澤田 貴宏	3

1回戦(1R)

		高岡第一	3-0	富山いずみ	
Db1	高井 悠希	3	6-3	高尾 尚多	3
	島野 遼一	2		栗山 哲宜	2
S1	渋谷 恒佑	3	6-1	岩井 拓哉	3
S2	舟木 克仁	3	6-0	伊藤 翼	3

1回戦(1R)

		片山学園	2-1	二上工業	
Db	吉田 達司	2	4-6	澤越 悠希	3
	小幡 拓実	2		松永 英希	3
S1	大田 貴之	2	7-5	田村 昂平	3
S2	鈴木 悠太	2	6-4	奥村 侑平	3

1回戦(1R)

			-	
Db1			-	
			-	
S1			-	
S2			-	

2回戦(2R)

		国際大付属	3-0	富山商業	
Db	小杉 海渡	2	6-0	菅原 優児	3
	小杉 拓海	2		金尾 勇弥	3
S1	日下 大暉	2	6-2	石黒 大地	2
S2	牧野 貴樹	3	6-3	山森 雅矢	3

2回戦(2R)

		呉羽	2-0	桜井	
Db1	平瀬 僚	3	6-3	竹田 稜	3
	橋北 駿	3		三田 翔平	3
S1	安彦 裕司	2	6-2	経澤 康平	3
S2	永森 匠	2	打切	黒田 康孝	3

2回戦(2R)

		富山南	1-2	上市	
Db	土地 宏季	3	3-6	山田 雄大	1
	川上 俊輝	3		杉本 晃一	3
S1	布目 開士	1	6-0	船見 尚樹	3
S2	丸山 慧亮	2	2-6	宇野 将太	3

2回戦(2R)

		富山北部	0-3	水橋	
Db1	森山 達也	2	3-6	塩原 幸汰	3
	伊勢 隼人	2		松井 啓泰	3
S1	高田 政弥	3	0-6	高橋 弘太	3
S2	松任 竜郎	2	1-6	大場 慶士	3

2回戦(2R)

		富山第一	3-0	新川	
Db	萩中 悠太	3	6-1	梶林 佑	1
	八倉巻 昌平	2		駒田 僚	1
S1	斉勝 壮志朗	3	6-1	石原 憲太	2
S2	中村 託麻	3	6-0	長谷川 駿也	1

2回戦(2R)

		高岡	0-3	富山東	
Db1	四柳 賢斗	3	0-6	阿部 慎平	3
	前 勇未	3		松井 麻斗	1
S1	矢淵翼	3	2-6	朝倉 駿太	3
S2	伏喜 陽祐	3	1-6	長田 築	1

2回戦(2R)

		魚津工業	2-1	高岡第一	
Db	荒俣 眞	3	7-5	高井 悠希	3
	藤根 翔太	3		島野 遼一	2
S1	吉本 優也	3	4-6	渋谷 恒佑	3
S2	田中 俊基	3	6-0	舟木 克仁	3

2回戦(2R)

		片山学園	0-3	富山中部	
Db1	吉田 達司	2	0-6	手操 周平	3
	小幡 拓実	2		藤谷 芳樹	1
S1	大田 貴之	2	2-6	松田 拓也	3
S2	鈴木 悠太	2	0-6	杉森 遥	3

3回戦 (3R)

		国際大付属	2-0	呉羽
Db	日下 大暉	2	7-6 (4)	平瀬 僚 3
	牧野 貴樹	3		橋北 駿 3
S1	秋 佑弥	2	6-0	安彦 裕司 2
S2	小杉 海渡	2	4-1 打切	永森 匠 2

3回戦 (3R)

		上市	0-2	水橋
Db1	山田 雄大	1	1-6	塩原 幸汰 3
	杉本 晃一	3		松井 啓泰 3
S1	船見 尚樹	3	0-6	高橋 弘太 3
S2	宇野 将太	3	打切	大場 慶士 3

3回戦 (3R)

		富山第一	2-0	富山東
Db	萩中 悠太	3	6-1	阿部 慎平 3
	八倉巻 昌平	2		松井 麻斗 1
S1	中村 託麻	3	6-4	朝倉 駿太 3
S2	松井 翔太郎	3	2-1 打切	長田 築 1

3回戦 (3R)

		魚津工業	0-3	富山中部
Db1	荒俣 眞	3	1-6	手操 周平 3
	藤根 翔太	3		藤谷 芳樹 1
S1	吉本 優也	3	1-6	松田 拓也 3
S2	田中 俊基	3	0-6	杉森 遥 3

準決勝 (A)

		国際大付属	2-0	水橋
Db	小杉 海渡	2	6-2	塩原 幸汰 3
	小杉 拓海	2		松井 啓泰 3
S1	秋 佑弥	2	5-3 打切	高橋 弘太 3
S2	日下 大暉	2	6-1	大場 慶士 3

準決勝 (B)

		富山第一	0-2	富山中部
Db1	萩中 悠太	3	5-4	手操 周平 3
	八倉巻 昌平	2	打切	藤谷 芳樹 1
S1	斉勝 壮志朗	3	0-6	松田 拓也 3
S2	中村 託麻	3	3-6	杉森 遥 3

決勝

		国際大付属	2-1	富山中部
Db	小杉 海渡	2	-0 [6-1]	手操 周平 3
	小杉 拓海	2	[7-5]	藤谷 芳樹 1
S1	秋 佑弥	2	-0 [6-2] [7-5]	松田 拓也 3
S2	日下 大暉	2	0- [3-6] [4-6]	杉森 遥 3

第3代表決定戦

		水橋	1-2	富山第一
Db1	塩原 幸汰	3	2-6	萩中 悠太 3
	松井 啓泰	3		八倉巻 昌平 2
S1	高橋 弘太	3	6-2	斉勝 壮志朗 3
S2	大場 慶士	3	4-6	松井 翔太郎 3

1回戦(1R)

	高岡第一	0-3	富山いずみ
Db	松本 華奈 3	4-6	安井 遥香 3
	西尾 耶瑛 3		竹内 佐希 3
S1	杉谷 歩美 3	1-6	前里 梨花 3
S2	古田 智美 2	4-6	志田 奈津実 3

1回戦(1R)

	新川	3-0	八尾
Db1	坂藤 千恵 1	6-3	山本 楓 3
	笹木 真衣 1		野村 絵里 3
S1	浜川 和衣 3	6-3	高瀬 志萌 3
S2	岡田友里奈 2	7-5	小川 莉緒 3

1回戦(1R)

	龍谷富山	1-2	富山第一
Db	志甫 玲実 3	2-6	黒澤 恵理 2
	向井 詩織 3		松岡 由紀 3
S1	土田 雅世 3	2-6	酒井 絵梨 3
S2	野寺 悠希 3	7-6 (4)	堀田 成美 2

1回戦(1R)

		-	
Db1		-	
S1		-	
S2		-	

1回戦(1R)

		-	
Db		-	
S1		-	
S2		-	

1回戦(1R)

		-	
Db1		-	
S1		-	
S2		-	

1回戦(1R)

		-	
Db		-	
S1		-	
S2		-	

1回戦(1R)

		-	
Db1		-	
S1		-	
S2		-	

1回戦(1R)

		-	
Db		-	
S1		-	
S2		-	

1回戦(1R)

		-	
Db1		-	
S1		-	
S2		-	

2回戦(2R)

		国際大付属	3-0	富山いずみ
Db	新出 愛実	3	6-0	前里 梨花
	根尾 玲那	1		富樫 愛那
S1	前田 成良実	2	6-0	志田 奈津実
S2	宮田 杏月	3	6-0	安井 遥香

2回戦(2R)

		富山北部	1-2	富山商業
Db1	寺西 真美	3	3-6	矢田 彩香
	森 香純	3		黒崎 歩
S1	池田 麻由子	3	0-6	坂石 明日菜
S2	加藤 優里	3	6-2	新井 悠希

2回戦(2R)

		富山東	2-1	上市
Db	畠山 亜里紗	3	4-6	中村 梨恵
	沼田 菜摘	3		中瀬 菜
S1	梅沢 静香	3	6-0	澤田 靖世
S2	脇 芽衣子	2	7-5	廣濱 佳奈

2回戦(2R)

		呉羽	0-3	高岡
Db1	青見沙也果	3	3-6	入江 直緒
	宮田 瞳	3		福田 真優
S1	神永 美穂	3	2-6	堀井 恭子
S2	本郷 由香理	3	5-7	谷川 菜莉乃

2回戦(2R)

		水橋	3-0	新川
Db	古川 愛梨	3	6-2	坂藤 千恵
	柳川 紗彩	3		笹木 真衣
S1	見谷 千咲	3	6-1	浜川 和衣
S2	川上友莉子	2	6-1	岡田友里奈

2回戦(2R)

		片山	0-3	富山南
Db1	畑 菜都希	3	1-6	松長 美沙
	新庄 梨沙	3		吉田 彩花
S1	堀地 里沙	3	1-6	外川 綾華
S2	小竹 萌子	3	0-6	檜谷 由貴

2回戦(2R)

		富山西	3-0	氷見
Db	村中 紫穂	3	6-3	久保 彩奈
	松谷 紗希	3		神代 穂乃花
S1	高井 千明	3	6-4	大浅 美桜
S2	澤村 紗季	3	6-3	谷内 彩乃

2回戦(2R)

		富山第一	2-1	富山中部
Db1	黒澤 恵理	2	1-6	川腰 亜実
	松岡 由紀	3		帯刀 久瑠美
S1	酒井 絵梨	3	7-6 (3)	北島 有澄香
S2	堀田 成美	2	7-6 (3)	八十島 彩

3回戦 (3R)

	国際大付属	2-0	富山商業
Db	宮田 杏月 3	6-0	坂石 明日菜 2
	根尾 玲那 1		黒崎 歩 3
S1	大島 志穂 3	6-1	新井 悠希 3
S2	新出 愛実 3	1-0 打切	土反 美鈴 2

3回戦 (3R)

	富山東	2-1	高岡
Db1	富山 亜里紗 3	1-6	入江 直緒 3
	酒井 佳奈 2		福田 真優 3
S1	梅沢 静香 3	6-3	堀井 恭子 3
S2	脇 芽衣子 2	7-6 (5)	谷川 茉莉乃 2

3回戦 (3R)

	水橋	2-0	富山南
Db	古川 愛梨 3	6-2	吉田 彩花 3
	今井 彩乃 2		佐々木 絵魅 3
S1	見谷 千咲 3	6-1	外川 綾華 3
S2	川上友莉子 2	4-1 打切	檜谷 由貴 3

3回戦 (3R)

	富山西	1-2	富山第一
Db1	村中 紫穂 3	4-6	黒澤 恵理 2
	松谷 紗希 3		松岡 由紀 3
S1	高井 千明 3	5-7	酒井 絵梨 3
S2	村田 弥映美 1	6-4	堀田 成美 2

準決勝 (A)

	国際大付属	2-0	富山東
Db	新出 愛実 3	6-0	富山 亜里紗 3
	宮田 杏月 3		酒井 佳奈 2
S1	前田 成良実 2	5-1 打切	梅沢 静香 3
S2	大島 志穂 3	6-0	脇 芽衣子 2

準決勝 (B)

	水橋	2-0	富山第一
Db1	古川 愛梨 3	5-2 打切	黒澤 恵理 2
	今井 彩乃 2		松岡 由紀 3
S1	見谷 千咲 3	6-1	酒井 絵梨 3
S2	川上友莉子 2	6-1	堀田 成美 2

決勝

	国際大付属	2-0	水橋
Db	新出 愛実 3	打切 [7-6] [2-2]	古川 愛梨 3
	根尾 玲那 1		今井 彩乃 2
S1	前田 成良実 2	-0 [6-0] [6-2]	見谷 千咲 3
S2	大島 志穂 3	-0 [6-0] [6-2]	川上友莉子 2

第3代表決定戦

	富山東	1-2	富山第一
Db1	富山 亜里紗 3	4-6	黒澤 恵理 2
	酒井 佳奈 2		松岡 由紀 3
S1	梅沢 静香 3	6-6 (2-3) Ret	酒井 絵梨 3
S2	脇 芽衣子 2	6-3	堀田 成美 2

平成 23 年度 富山県高等学校総合体育大会テニス競技選手権大会 兼 富山県民体育大会テニス競技
 平成 23 年 6 月 4 日(土)5 日(日)6 日(月) 岩瀬スポーツ公園テニスコート(砂入り人工芝コート)
 男子シングルス

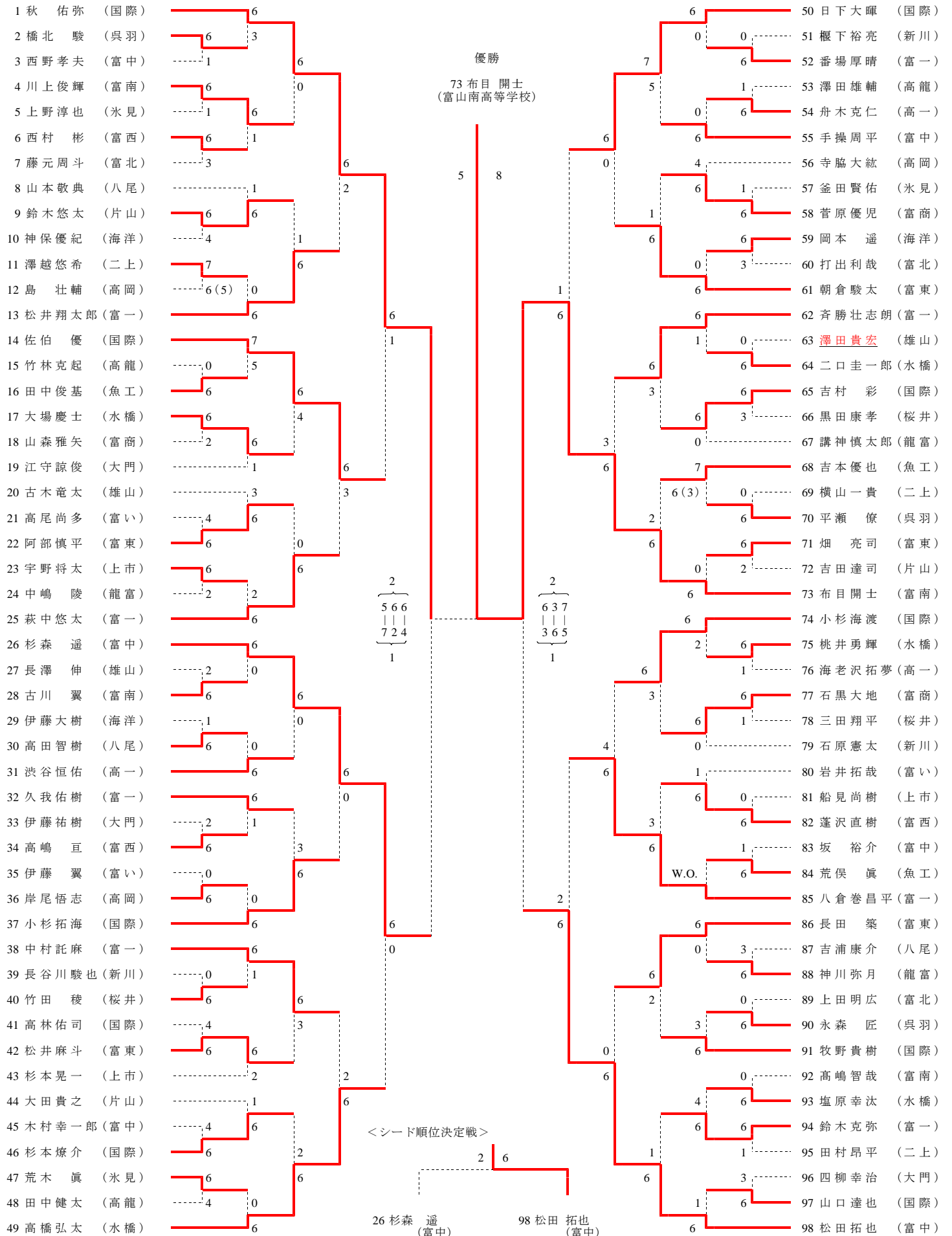

平成 23 年度 富山県高等学校総合体育大会テニス競技選手権大会 兼 富山県民体育大会テニス競技
 平成 23 年 6 月 4 日(土)5 日(日)6 日(月) 岩瀬スポーツ公園テニスコート(砂入り人工芝コート)

女子シングルス

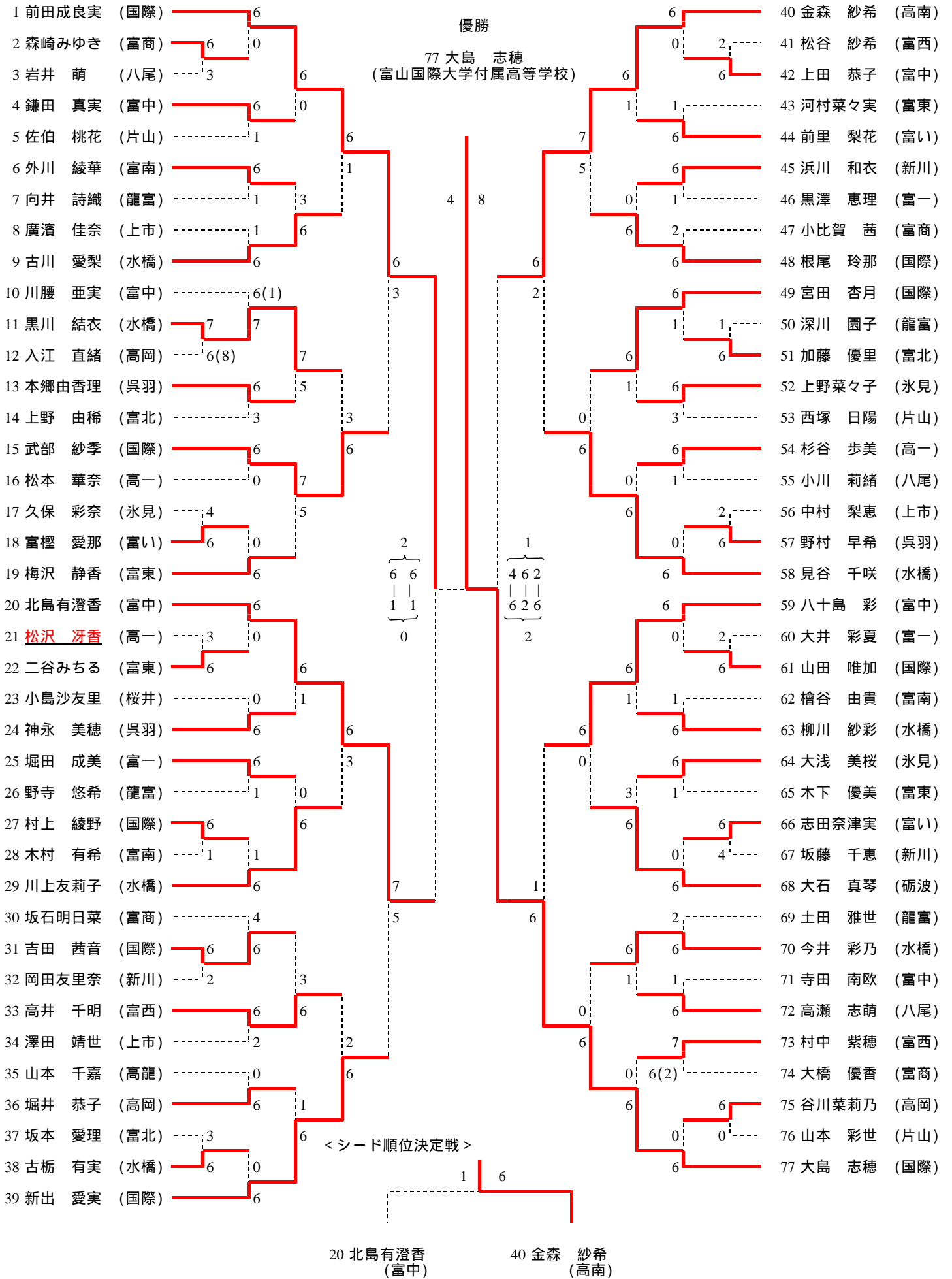

男子ダブルス

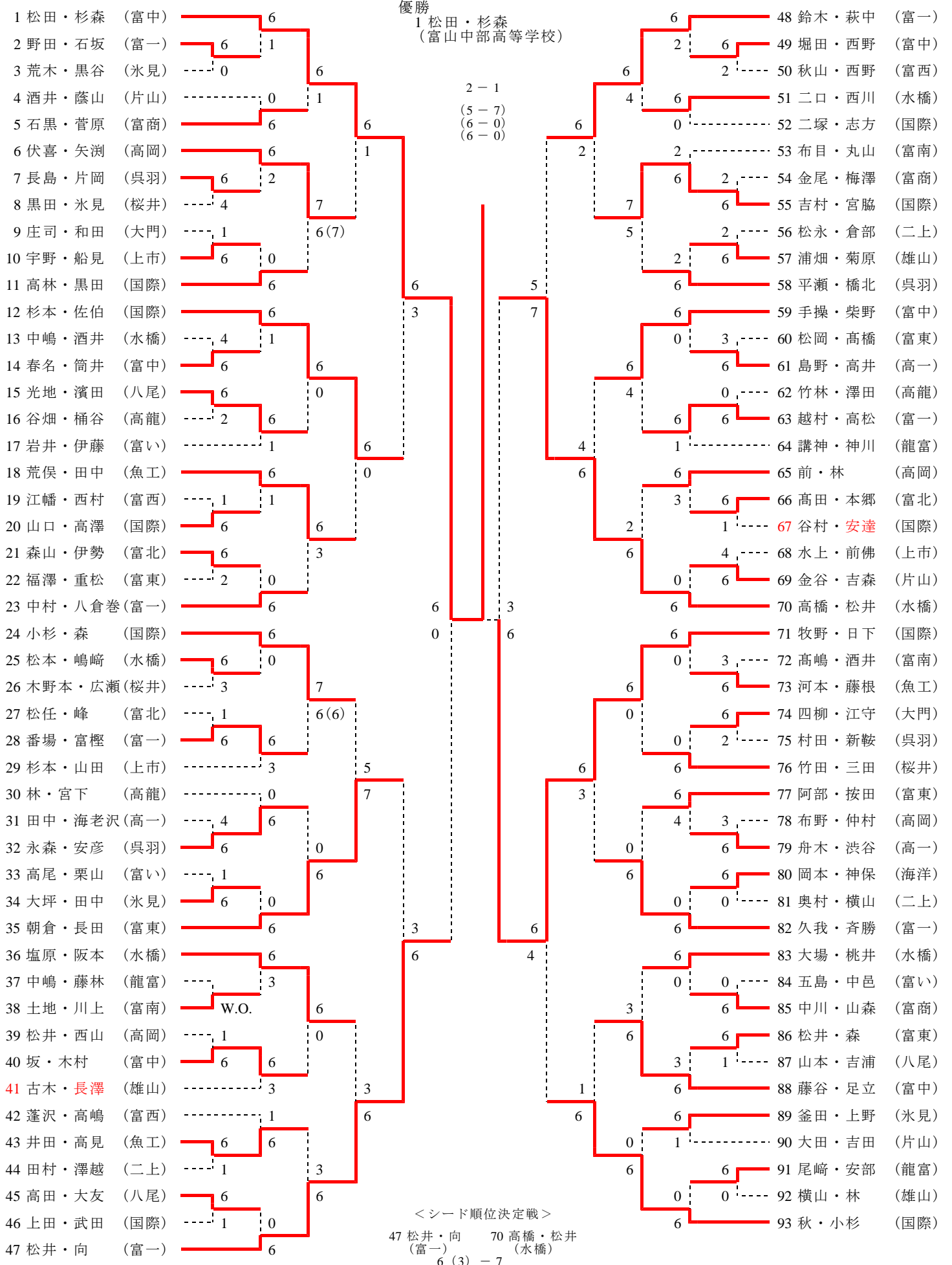

女子ダブルス

