

平成23年度群馬県高等学校テニス選手権大会  
 兼 平成23年度全国高等学校総合体育大会群馬県予選会  
 男子シングルス本戦

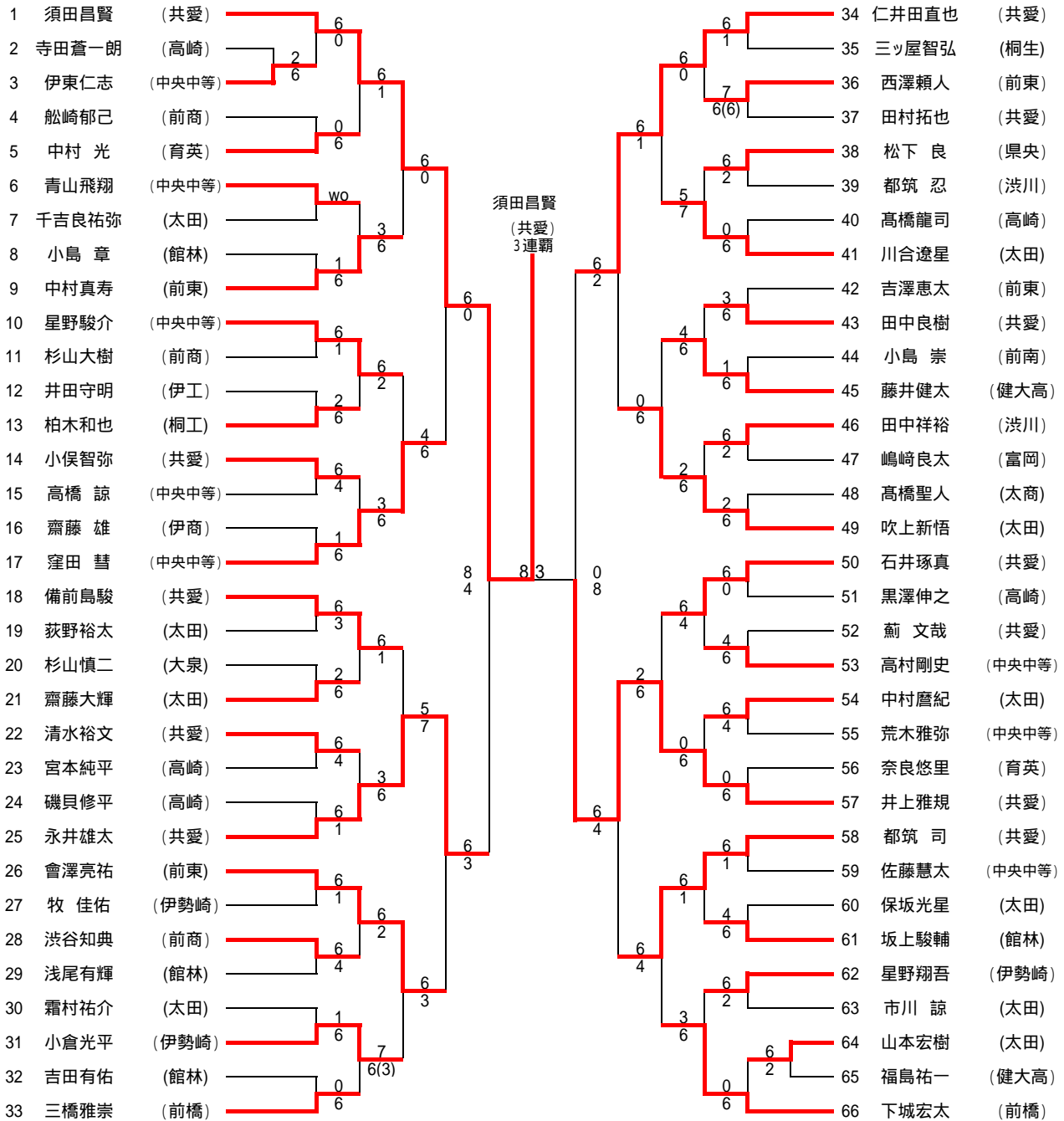

2位決定トーナメント

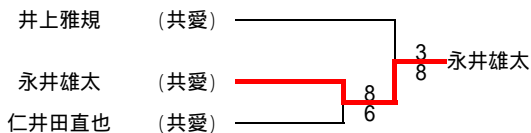

上位2名が全国高校総体(青森県青森市)に出場

平成23年度群馬県高等学校テニス選手権大会  
 兼 平成23年度全国高等学校総合体育大会群馬県予選会  
 男子ダブルス

1	須田昌賢 石井琢真	(共愛)		須田昌賢 石井琢真	(共愛)	井上雅規 永井雄太	(共愛)	17	
2	遠藤 匠 塚本龍也	(太工)		6-0			齋藤大輝 市川 諒	(太田)	18
3	中村真寿 會澤亮祐	(前東)		6-2	7-5		高橋健太郎 浅海翔柄	(太東)	19
4	荒木雅弥 栗原秀輔	(中央中等)		6-2	6-4		登山元気 霜村祐介	(太田)	20
5	小林孝央 山本宏樹	(太田)		6-2	8-6		滝野晃啓 松下 良	(県央)	21
6	藤井健太 古川涼也	(健大高)		6-0	8-4		小倉光平 日野原賢汰	(伊勢崎)	22
7	渋谷知典 飯嶋皐友	(前商)		2-6	8-4		仁井田直也 小俣智弥	(共愛)	23
8	下城宏太 三橋雅崇	(前橋)		6-6	8-4		窪田 慧 星野駿介	(中央中等)	24
9	田中良樹 田村拓也	(共愛)		wo	8-6		中村磨紀 吹上新悟	(太田)	25
10	黒澤伸之 倉又啓輔	(高崎)		wo	6-1		佐藤栄二 中村 光	(育英)	26
11	荻野裕太 川合遼星	(太田)		6-4	6-1		田中祥裕 都筑 忍	(渋川)	27
12	星野翔吾 牧 佳佑	(伊勢崎)		6-4	6-1		石原慎太郎 奈良悠里	(育英)	28
13	柏木和也 飯島英之	(桐工)		wo	6-7		宮本純平 磯貝修平	(高崎)	29
14	千吉良祐弥 田沼和樹	(太田)		wo	6-3		高橋 諒 伊東仁志	(中央中等)	30
15	中澤 諒 吉澤恵太	(前東)		4-6	6-0		木暮達也 萩原勇太	(商大附)	31
16	備前島駿 清水裕文	(共愛)		4-6	6-0		都筑 司 薊 文哉	(共愛)	32

優勝組は、全国高校総体出場(青森県青森市)  
 石井は3連覇、須田は初優勝。

平成23年度群馬県高等学校テニス選手権大会  
兼 平成23年度全国高等学校総合体育大会群馬県予選会  
女子シングルス

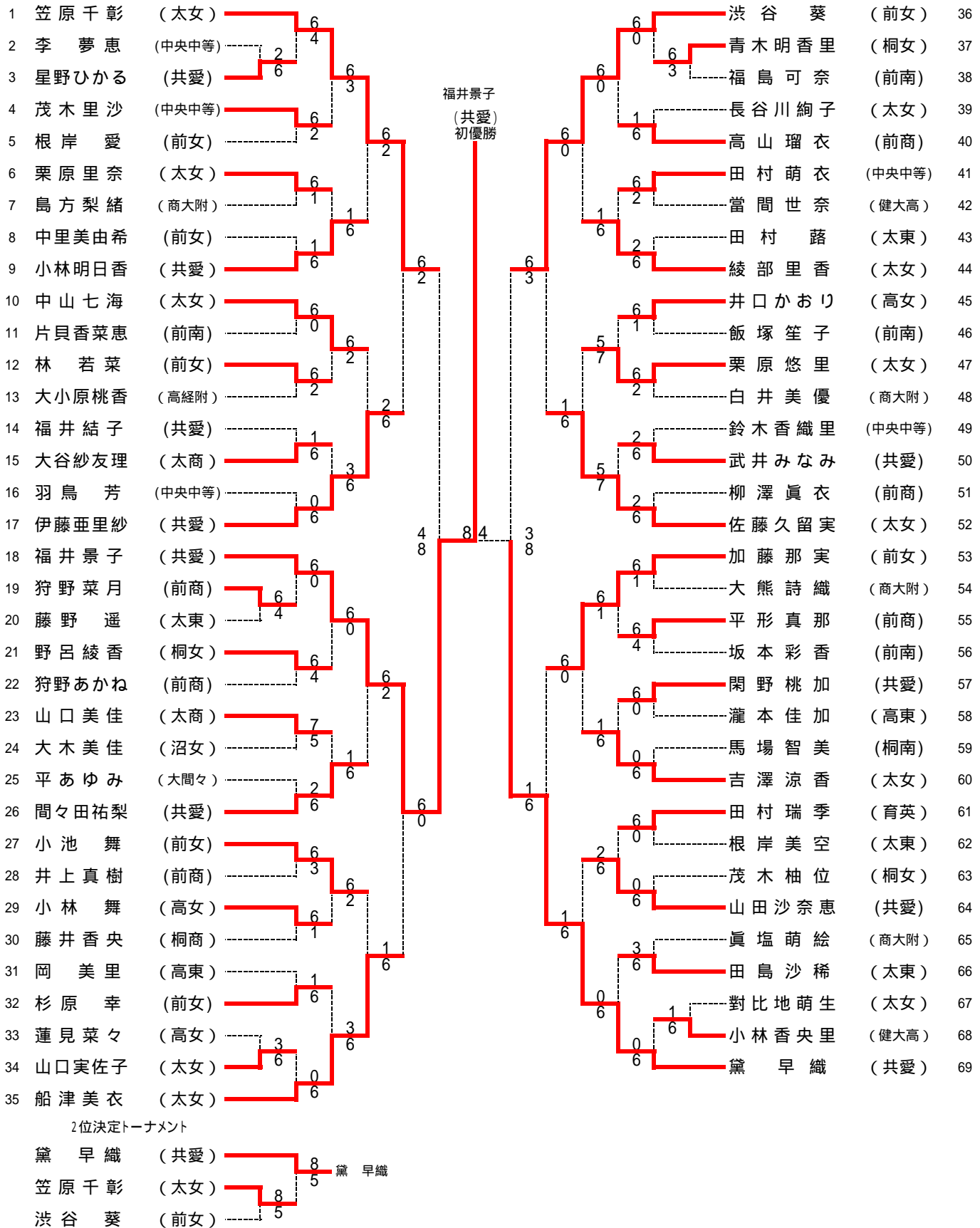

上位2名が全国高校総体（青森県青森市）に出場

平成23年度群馬県高等学校テニス選手権大会  
兼 平成23年度全国高等学校総合体育大会群馬県予選会  
女子ダブルス

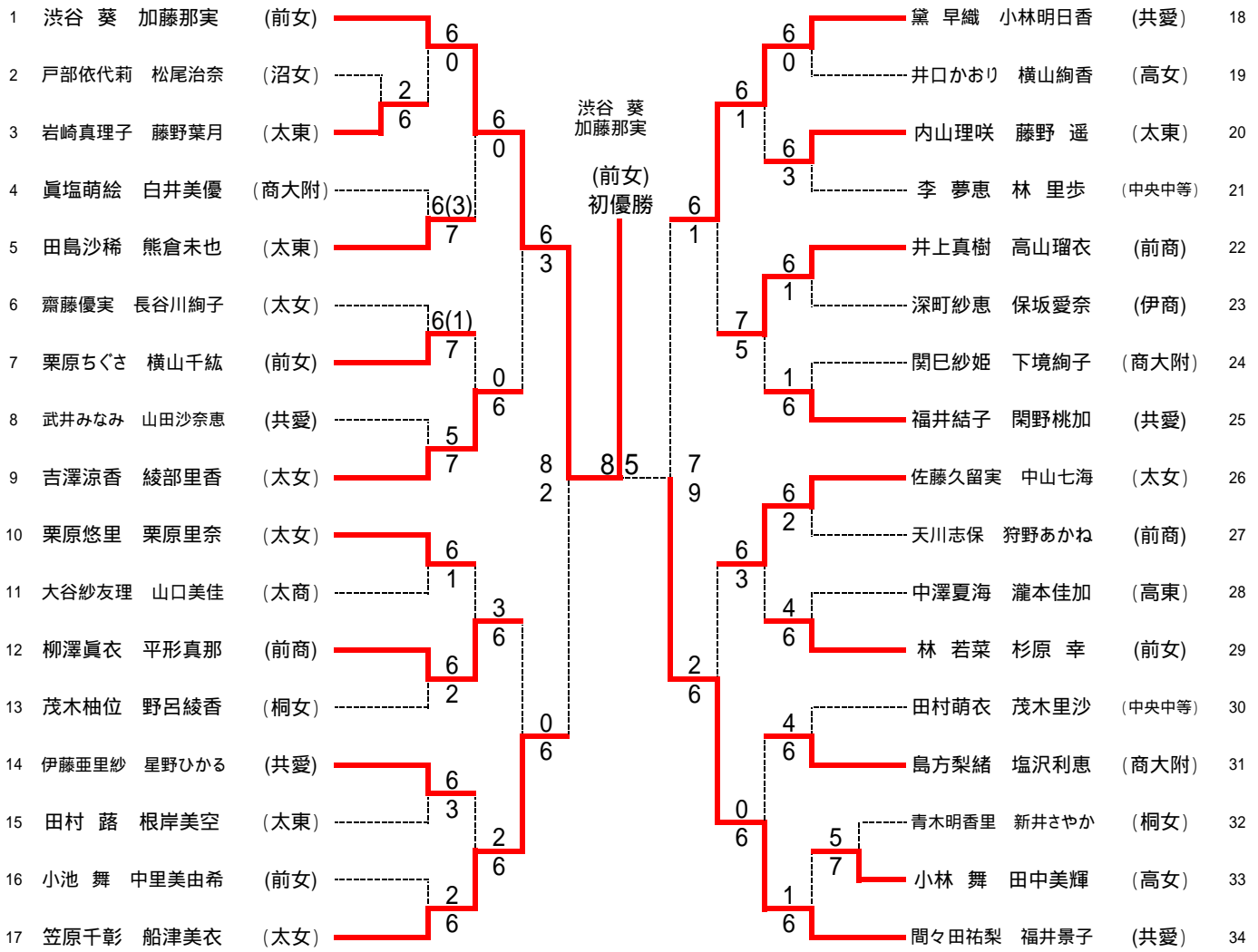

優勝組は、全国高校総体出場(青森県青森市)

平成23年度 群馬県高等学校テニス選手権大会  
 兼 平成23年度全国高等学校総合体育大会群馬県予選会  
 男子団体

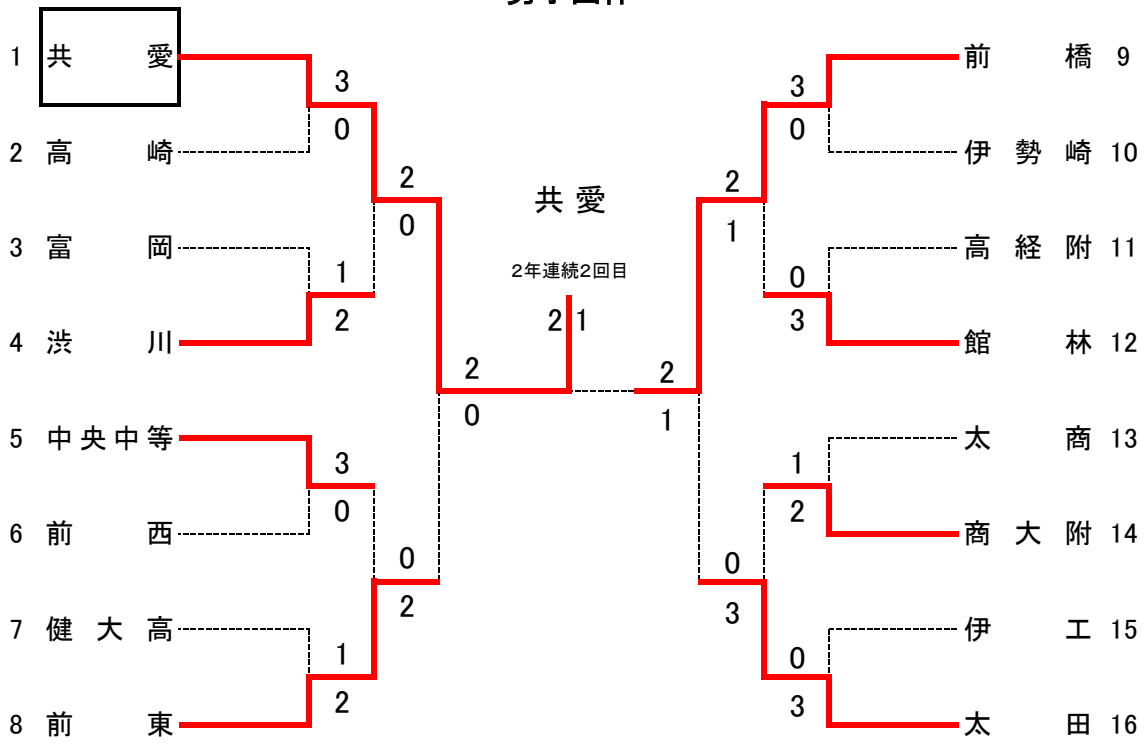

女子団体

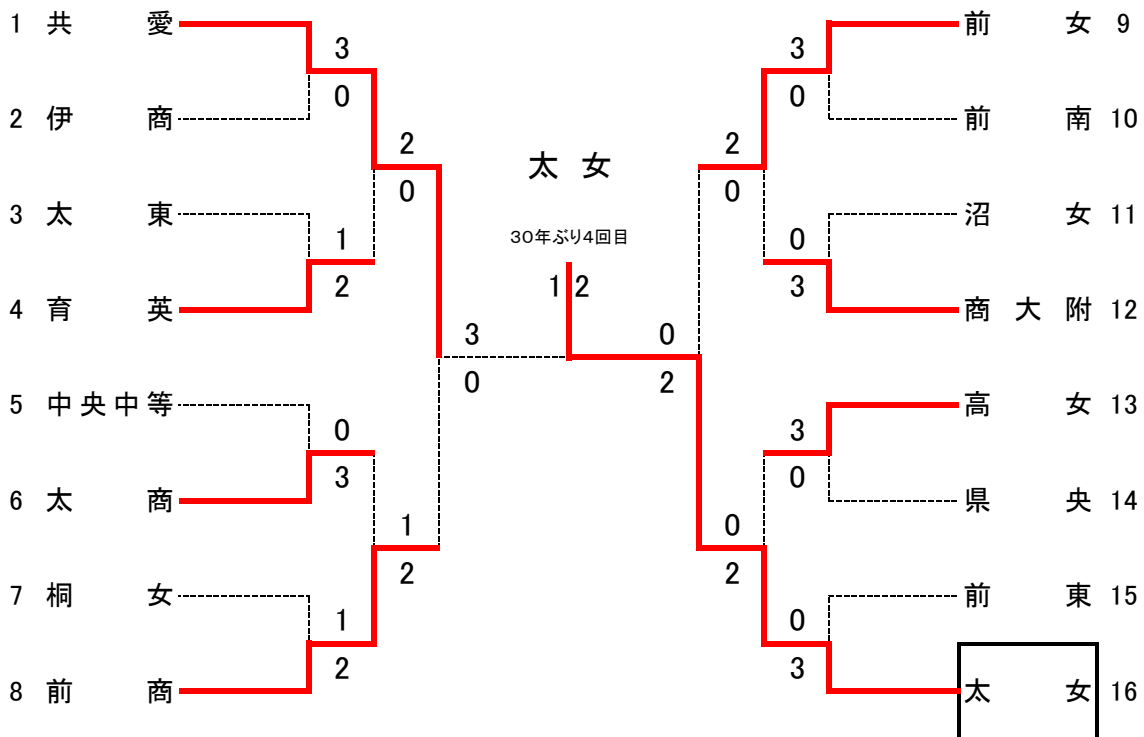

※男女とも優勝校が全国高校総体(青森県青森市)に出場

## H23年度 インターハイ県予選テニス大会 男子団体戦記録

男子団体戦 スコアシート

6月5日

前橋総合運動公園

**決勝**

試合開始時間 15:20

種目	1 共愛	スコア		9 前橋
D	井上雅規③	8	2	野口聡明③
	石井琢真③			石井克也②
S1	須田昌賢③	8	4	下城宏太②
S2	仁井田直也①	8(3)	9	三橋雅崇②
計	2 - 1 で		共愛	高校の勝ち

( )内はタイブレークの場合のスコア

男子団体戦 スコアシート

6月5日

男子団体戦 スコアシート

6月5日

**準決勝**

試合開始時間 12:30

種目	1 共愛	スコア		8 前東
D	井上雅規③	8	3	會澤亮祐②
	石井琢真③			中村真寿③
S1	須田昌賢③	8	0	西澤頼人③
S2	仁井田直也①	7	3	吉澤恵太②
計	2 - 0 で		共愛	高校の勝ち

( )内はタイブレークの場合のスコア

**準決勝**

試合開始時間 13:05

種目	9 前橋	スコア		16 太田
D	佐藤聖哲③	4	8	川合遼星②
	野口聡明③			荻野裕太③
S1	下城宏太②	9	8(5)	吹上新悟②
S2	三橋雅崇②	8	4	中村磨紀③
計	2 - 1 で		前橋	高校の勝ち

( )内はタイブレークの場合のスコア

## H23年度 関東高等学校テニス大会 女子団体戦記録

女子団体戦 スコアシート

6月4日

群馬県総合スポーツセンター

**決勝**

試合開始時間 13:00

種目	1 共愛	スコア		16 太女
D	間々田祐梨②	2	8	吉澤涼香①
	小林明日香③			中山七海①
S1	福井景子①	8	6	笠原千彰③
S2	黛早織③	2	8	船津美衣①
計	2-1 で		太女	高校の勝ち

( )内はタイブレークの場合のスコア

女子団体戦 スコアシート

6月4日

女子団体戦 スコアシート

6月4日

**準決勝**

試合開始時間 13:00

種目	1 共愛	スコア		8 前商
D	間々田祐梨②	8	0	平形真那③
	小林明日香③			柳澤真衣③
S1	福井景子①	8	1	高山瑠衣③
S2	黛早織③	8	1	井上真樹②
計	3 - 0 で		共愛	高校の勝ち

( )内はタイブレークの場合のスコア

**準決勝**

試合開始時間 13:00

種目	9 前女	スコア		16 太女
D	渋谷葵③	6	8	吉澤涼香①
	杉原幸②			中山七海①
S1	加藤那実③	4-7	打ち切り	笠原千彰③
S2	林若菜③	2	8	船津美衣①
計	2-0 で		太女	高校の勝ち

( )内はタイブレークの場合のスコア