

平成23年度青森県高等学校体育大会テニス競技男子団体

平成23年6月4日(土)～5日(日) 弘前市岩木山総合公園テニスコート

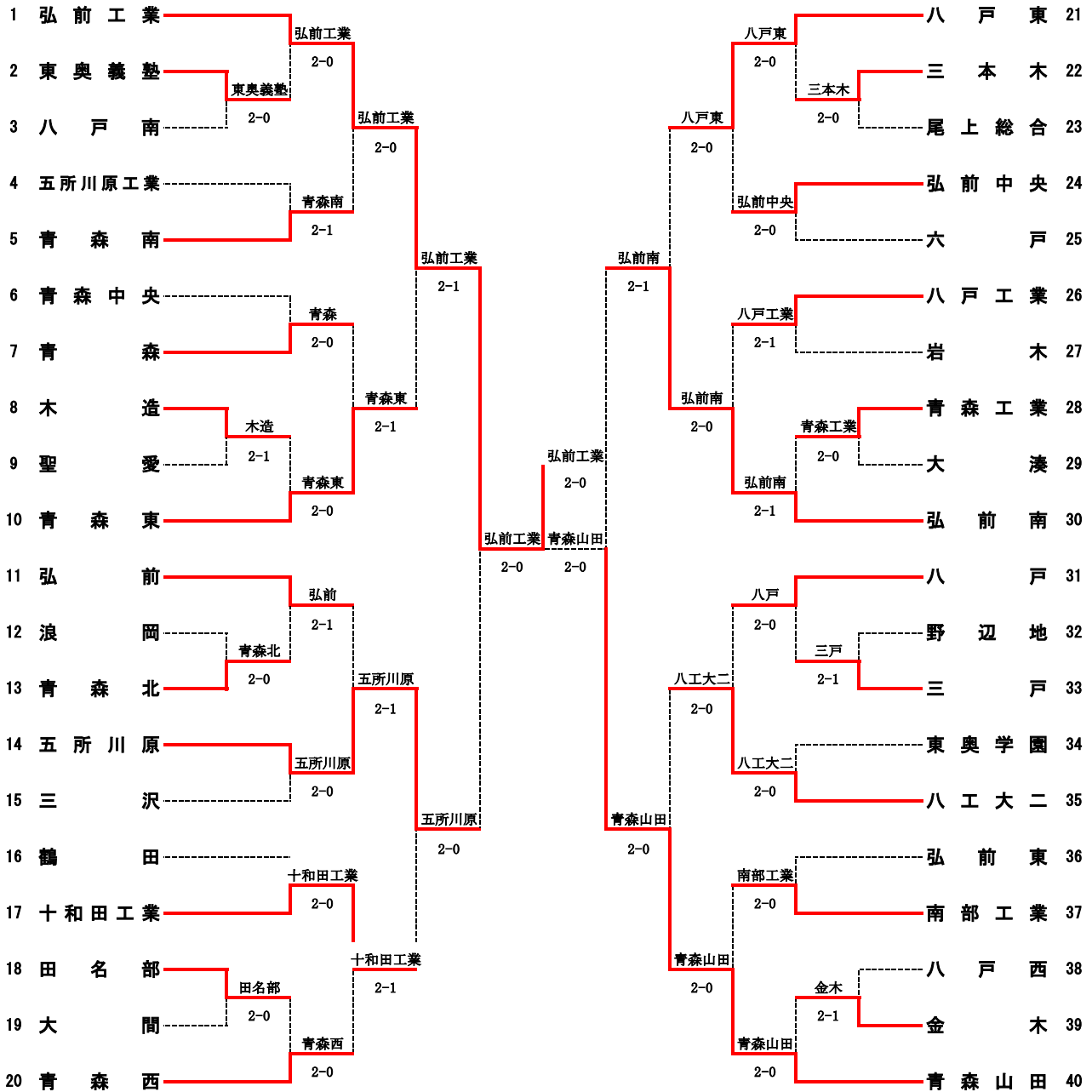

平成23年度青森県高等学校体育大会テニス競技男子団体対戦表

| | | | | | | | | | | | |
|------|---------|--------|---------|--------|---------|--------|---------|--------|-----|------|----|
| 1R1 | 2 | 東奥義塾 | 2-0 | 八戸南 | 3 | 1R2 | 8 | 木造 | 2-1 | 聖愛 | 9 |
| D | 山田 隼③ | 6-2 | 阿部 拓史② | D | 菊池 博貴③ | 6-4 | 外崎 裕太② | | | | |
| S1 | 高山 典久③ | 6-4 | 前田 大暉② | S1 | 橋 伸昂③ | 0-6 | 土岐 裕哉② | | | | |
| S2 | 木田 貴宏② | 菅原 雅人② | S2 | 鳴海 杏亮③ | 6-2 | 澤田 航③ | | | | | |
| 1R3 | 12 | 浪岡 | 0-2 | 青森北 | 13 | 1R4 | 18 | 田名部 | 2-0 | 大間 | 19 |
| D | 石田 純一③ | 6-7(4) | 山岸 昌弘③ | D | 上野 浩太③ | 6-0 | 伊藤 優輔② | | | | |
| S1 | 藤本 勇次③ | 2-6 | 山岸 和弘③ | S1 | 澁田 大成③ | 6-1 | 奥本 勇樹② | | | | |
| S2 | 齊藤 朋哉③ | 大矢 悠③ | S2 | 赤井 謙太③ | 2-0 | 宮木 健太③ | | | | | |
| 1R5 | 22 | 三本木 | 2-0 | 尾上総合 | 23 | 1R6 | 28 | 青森工業 | 2-0 | 大湊 | 29 |
| D | 三浦 佳祐③ | | | D | 新田 拓也③ | 7-5 | 小野内 雄己① | | | | |
| S1 | 久野 優斗③ | 7(8)-6 | 佐々木 嵩史③ | S1 | 前田 航輝③ | 6-0 | 吉田 翔吾① | | | | |
| S2 | 吉田 祥吾③ | 6-3 | 上野 浩聖② | S2 | 熊谷 和磨③ | | 木村 謙介② | | | | |
| 1R7 | 32 | 野辺地 | 1-2 | 三戸 | 33 | 1R8 | 38 | 八戸西 | 1-2 | 金木 | 39 |
| D | 玉川 大夢① | 6(5)-7 | 工藤 拓也③ | D | 濱野 恭甫② | 3-6 | 竹谷 涼② | | | | |
| S1 | 小川 純平① | 6-1 | 関向 勇太③ | S1 | 牧野 博生② | 7-6(4) | 沢田 謙二② | | | | |
| S2 | 中村 郁馬③ | 2-6 | 大平 達也③ | S2 | 西塚 理悠② | 2-6 | 桜庭 翔平③ | | | | |
| 2R1 | 1 | 弘前工業 | 2-0 | 東奥義塾 | 2 | 2R2 | 4 | 五所川原工業 | 1-2 | 青森南 | 5 |
| D | 福田 直哉③ | 6-4 | 山田 隼③ | D | 西村 彰記② | 6-4 | 小林 大介③ | | | | |
| S1 | 木村 大地③ | 6-0 | 高山 典久③ | S1 | 中村 祐貴② | 3-6 | 小川 脩平③ | | | | |
| S2 | 阿保 啓太③ | 大坊 一世③ | S2 | 高松 周平③ | 0-2 | 前山 裕助③ | | | | | |
| 2R3 | 6 | 青森中央 | 0-2 | 青森 | 7 | 2R4 | 8 | 木造 | 0-2 | 青森東 | 10 |
| D | 田中 誠聖③ | 06 | 大澤 一統③ | D | 山形 壮文③ | 1-6 | 野呂 佳央② | | | | |
| S1 | 齋藤 康平③ | 16 | 葛西 敏規② | S1 | 鳴海 杏亮③ | | 大谷 舜② | | | | |
| S2 | 阿部 直樹③ | 高杉 兩平② | S2 | 山谷 昂輝③ | 1-6 | 古山 真也③ | | | | | |
| 2R5 | 11 | 弘前 | 2-1 | 青森北 | 13 | 2R6 | 14 | 五所川原 | 2-0 | 三沢 | 15 |
| D | 小泉 翔太② | 3-6 | 山岸 昌弘③ | D | 菊池 博貴③ | 6-1 | 関川 耕平② | | | | |
| S1 | 小泉 翔太② | 6-1 | 山岸 和弘③ | S1 | 橋 伸昂③ | 6-1 | 中野 翔① | | | | |
| S2 | 大矢 悠③ | 6-3 | 小泉 一至③ | S2 | 角田 憲亮③ | | 洪谷 卓磨② | | | | |
| 2R7 | 16 | 鶴田 | 0-2 | 十和田工業 | 17 | 2R8 | 18 | 田名部 | 0-2 | 青森西 | 20 |
| D | 片岡 久人② | 2-6 | 小田 千稀③ | D | 濱谷 卓人③ | 1-6 | 田向 敏宏③ | | | | |
| S1 | 張 耀宇③ | 2-6 | 大下内 翔大③ | S1 | 中嶋 大和③ | 1-6 | 林 大樹③ | | | | |
| S2 | 張 耀宇③ | 金澤 拓也③ | S2 | 上野 浩太③ | | 横田 英明③ | | | | | |
| 2R9 | 21 | 八戸東 | 2-0 | 三本木 | 22 | 2R10 | 24 | 弘前中央 | 2-0 | 六戸 | 25 |
| D | 出町 優樹① | 7-5 | 三浦 佳祐③ | D | 赤井 謙太③ | 6-2 | 角田 廣和② | | | | |
| S1 | 馬場 正悟③ | 6-2 | 久野 優斗③ | S1 | 平川 晃央③ | 6-2 | 鈴木 佑基② | | | | |
| S2 | 上田 直人③ | 6-3 | 吉田 祥吾③ | S2 | 福士 巧峰③ | 6-2 | 沖沢 雄大③ | | | | |
| 2R11 | 26 | 八戸工業 | 2-1 | 岩木 | 27 | 2R12 | 28 | 青森工業 | 1-2 | 弘前南 | 30 |
| D | 田村 雄紀③ | 6(5)-7 | 栗嶋 秀行③ | D | 根本 一希③ | 1-6 | 石村 鴻星③ | | | | |
| S1 | 泉谷 亮太③ | 6-2 | 井澤 佑亮③ | S1 | 山口 拓③ | 6-0 | 齊藤 秀太郎③ | | | | |
| S2 | 佐々木 大輔③ | 6-0 | 本田 浩之① | S2 | 根本 一希③ | 0-6 | 會津 響平② | | | | |
| 2R13 | 31 | 八戸 | 2-0 | 三戸 | 33 | 2R14 | 34 | 東奥学園 | 0-2 | 八工大二 | 35 |
| D | 西館 広樹③ | 6-2 | 工藤 拓也③ | D | 兵庫 和茂③ | 2-6 | 清家 大崇③ | | | | |
| S1 | 小笠原 遼③ | 6-1 | 関向 勇太③ | S1 | 新田 拓也③ | 2-6 | 舩谷 巧馬③ | | | | |
| S2 | 横町 亮介③ | 境澤 直哉③ | S2 | 前田 航輝③ | 6-0 | 前田 将徳② | | | | | |
| 2R15 | 36 | 弘前東 | 0-2 | 南部工業 | 37 | 2R16 | 39 | 金木 | 0-2 | 青森山田 | 40 |
| D | 藤原 脩如③ | 2-6 | 宇藤 拓也③ | D | 太田 真裕② | 1-6 | 三浦 涼太① | | | | |
| S1 | 三浦 康平③ | 3-6 | 松本 徳史③ | S1 | 須藤 良太① | 2-6 | 福井 裕樹③ | | | | |
| S2 | 大平 一貴③ | 6-0 | 米山 大毅③ | S2 | 下山 葵② | 0-6 | 田村 雅輝③ | | | | |
| 3R1 | 1 | 弘前工業 | 2-0 | 青森南 | 5 | 3R2 | 7 | 青森 | 1-2 | 青森東 | 10 |
| D | 佐藤 翔一② | 6-2 | 畠山 翔平③ | D | 南部 陸① | 2-6 | 大塚 聖也③ | | | | |
| S1 | 福田 直哉③ | 1-2 | 小林 大介③ | S1 | 田名部 田名部 | 0-2 | 青森西 | 20 | | | |
| S2 | 木村 大地③ | 3-6 | 田川 脩平③ | S2 | 大下内 翔大③ | 1-6 | 川浪 哲如① | | | | |
| 3R3 | 11 | 弘前 | 1-2 | 五所川原 | 14 | 3R4 | 17 | 十和田工業 | 2-1 | 青森西 | 20 |
| D | 天海 十漸③ | 3-6 | 秋元 史也③ | D | 漆館 拓美③ | 6-3 | 田向 敏宏③ | | | | |
| S1 | 鳴海 旭② | 6-2 | 関 健太③ | S1 | 角田 憲亮③ | 6-3 | 横田 英明③ | | | | |
| S2 | 山谷 達郎② | 1-6 | 角田 憲亮③ | S2 | 福士 恭平③ | 6-4 | 石山 竜也③ | | | | |
| 3R5 | 21 | 八戸東 | 2-0 | 弘前中央 | 24 | 3R6 | 26 | 八戸工業 | 0-2 | 弘前南 | 30 |
| D | 片岡 久人② | 7-5 | 平川 晃央③ | D | 泉谷 亮太③ | 3-6 | 石村 鴻星③ | | | | |
| S1 | 馬場 正悟③ | 6-3 | 福士 巧峰③ | S1 | 中村 将矢② | 4-6 | 齊藤 秀太郎③ | | | | |
| S2 | 上田 直人③ | 6-3 | 山口 拓③ | S2 | 佐々木 大輔③ | 0-6 | 石岡 丞③ | | | | |
| 3R7 | 31 | 八戸 | 0-2 | 八工大二 | 35 | 3R8 | 37 | 南部工業 | 0-2 | 青森山田 | 40 |
| D | 田村 雄紀③ | 4-6 | 清家 大崇③ | D | 柏木 拓也③ | 0-6 | 神 貴徳③ | | | | |
| S1 | 藤原 脩如③ | 1-6 | 舩谷 巧馬③ | S1 | 宇藤 拓也③ | 0-6 | 田村 雅輝③ | | | | |
| S2 | 藤原 脩如③ | 6-0 | 前田 将徳② | S2 | 松本 徳史③ | 0-6 | 福井 裕樹③ | | | | |
| | | | 大塚 聖也③ | S2 | 工藤 慎也② | 0-6 | 三浦 涼太① | | | | |
| | | | | | 米山 大毅③ | | 倉内 祐輔③ | | | | |

| | | | | | | | | | | | |
|-----|----------------|--------|-----------------|------|-----------------|-----|-----------------|------|-----|-------|----|
| QF1 | 1 | 弘前工業 | 2-1 | 青森東 | 10 | QF2 | 14 | 五所川原 | 2-0 | 十和田工業 | 17 |
| D | 福田直哉③ 木村大地③ | 6(4)-7 | 加賀谷祐太郎③ 大谷舜② | D | 秋元史也③ 関健太③ | 6-0 | 天下内翔大③ 漆館拓美③ | | | | |
| S1 | 阿保啓太③ | 6-0 | 権元信治③ | S1 | 角田憲亮③ | | 小田千稀③ | | | | |
| S2 | 田中誠聖③ | 6-2 | 古山真也③ | S2 | 福士恭平③ | 6-0 | 金澤拓也③ | | | | |
| QF3 | 21 | 八戸東 | 1-2 | 弘前南 | 30 | QF4 | 35 | 八工大二 | 0-2 | 青森山田 | 40 |
| D | 馬場正悟③ 小嶋秀明③ | 5-7 | 石村鴻星③ 斉藤秀太郎③ | D | 清家大崇③ 舛谷巧馬③ | 0-6 | 三浦涼太① 福井裕樹③ | | | | |
| S1 | 上田直人③ | 6-4 | 會津響平② | S1 | 前田将徳② | 1-6 | 田村雅輝③ | | | | |
| S2 | 田村雄紀③ | 1-6 | 石岡丞③ | S2 | 大塚聖也③ | | 三浦雅斗③ | | | | |
| SF1 | 1 | 弘前工業 | 2-0 | 五所川原 | 14 | SF2 | 30 | 弘前南 | 0-2 | 青森山田 | 40 |
| D | 福田直哉③ 木村大地③ | 61 | 秋元史也③ 関健太③ | D | 石村鴻星③ 斉藤秀太郎③ | | 三浦涼太① 福井裕樹③ | | | | |
| S1 | 阿保啓太③ | 60 | 角田憲亮③ | S1 | 會津響平② | 16 | 田村雅輝③ | | | | |
| S2 | 田中誠聖③ | | 福士恭平③ | S2 | 石岡丞③ | 06 | 三浦雅斗③ | | | | |
| F | 1 | 弘前工業 | 2-0 | 青森山田 | 40 | | | | | | |
| D | 福田直哉③ 木村大地③ | 8-3 | 三浦涼太① 福井裕樹③ | | | | | | | | |
| S1 | 阿保啓太③ | 8-3 | 田村雅輝③ | | | | | | | | |
| S2 | 田中誠聖③ | | 三浦雅斗③ | | | | | | | | |

平成23年度青森県高等学校体育大会テニス競技女子団体

平成23年6月4日(土)～5日(日) 弘前市岩木山総合公園テニスコート

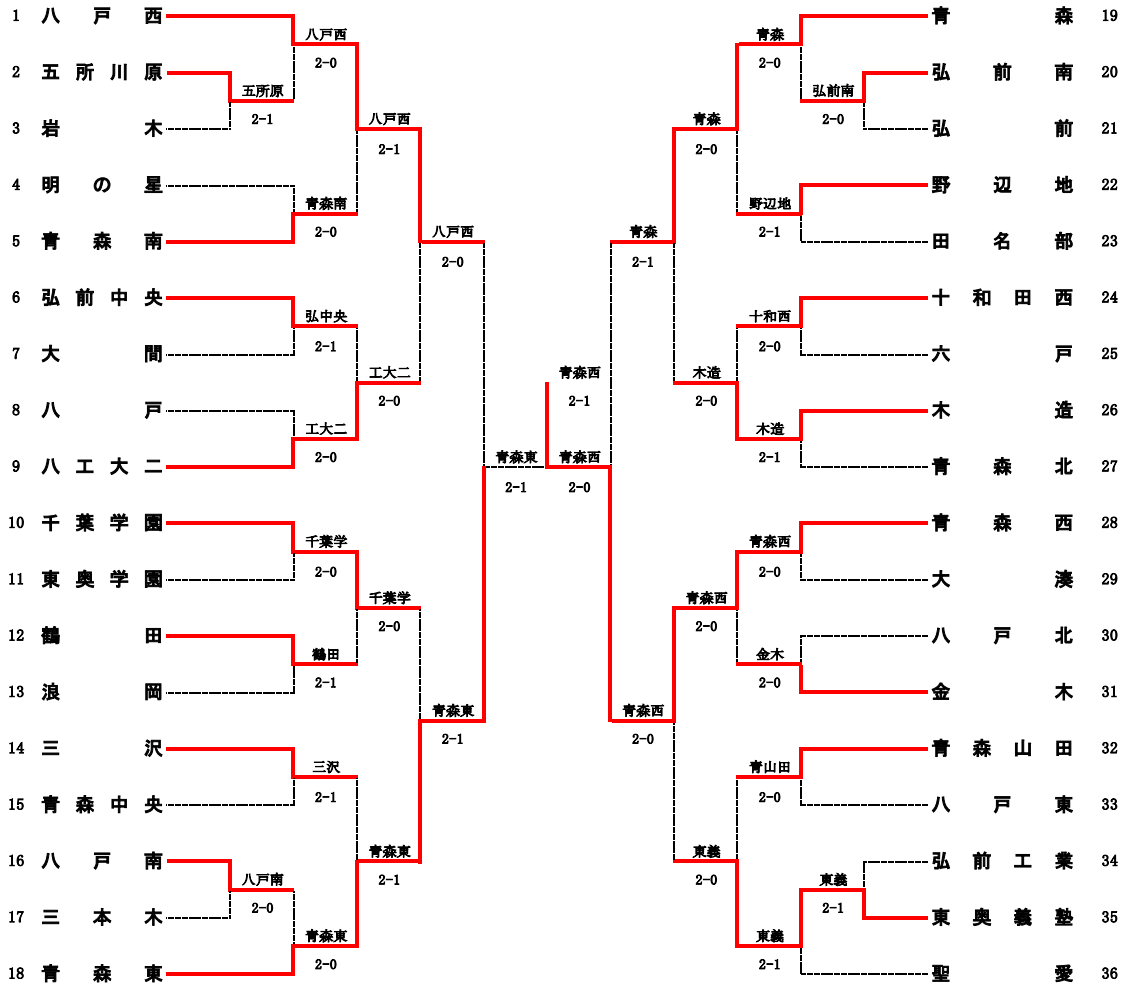

平成23年度青森県高等学校体育大会テニス競技女子団体対戦表

| | | | | | | | | | | | |
|------|------------------|-----|-----|------------------|----|------|------------------|-------|-----|-------------------|----|
| 1R1 | 2 | 五所原 | 2-1 | 岩木 | 3 | 1R2 | 16 | 八戸南 | 2-0 | 三本木 | 17 |
| D | 高橋 沙鈴③ 高橋 李花② | 61 | | 三上保菜実③ 田中 夏美② | | D | 安原 香澄③ 加藤未知留③ | 63 | | 太田 舞美③ 新山 春香② | |
| S1 | 葛西 朝美③ | 16 | | 山田 彩貴③ | | S1 | 山村 歩③ | 60 | | 多胡実久里③ | |
| S2 | 伝法谷日菜子① | 62 | | 木村 美月② | | S2 | 中里 来未③ | | | 小玉 真美② | |
| 1R3 | 20 | 弘前南 | 2-0 | 弘前 | 21 | 1R4 | 34 | 弘前工 | 1-2 | 東義 | 35 |
| D | 齋藤 空③ 太田 翔子③ | 64 | | 佐々木麻央③ 山口 菜菜③ | | D | | | | 葛西 美宇② 藤林 茉那③ | |
| S1 | 大熊ちひろ② | 64 | | 三浦 理央③ | | S1 | 三上さゆり① | 60 | | 小林 莉歩② | |
| S2 | 今住 由実③ | | | 今泉まいら② | | S2 | 工藤 舞香③ | 06 | | 櫛引ゆりか③ | |
| 2R1 | 1 | 八戸西 | 2-0 | 五所原 | 2 | 2R2 | 4 | 明の星 | 0-2 | 青森南 | 5 |
| D | 岩淵 美希③ 森岡 由菜③ | 62 | | 高橋 沙鈴③ 高橋 李花② | | D | 久米田綾香③ 鳴海 祥③ | 36 | | 須藤 唯香③ 松村 夏希③ | |
| S1 | 吉田真優子② | 60 | | 葛西 朝美③ | | S1 | 浅利 遥香③ | 46 | | 藤原里佳子③ | |
| S2 | 植野 沙野② | | | 伝法谷日菜子① | | S2 | | | | | |
| 2R3 | 6 | 弘中央 | 2-1 | 大間 | 7 | 2R4 | 8 | 八戸 | 0-2 | 工大二 | 9 |
| D | 窪田 麻子② 中村 美咲② | 46 | | 蛸島 理沙③ 工藤 彩③ | | D | 福士 咲希③ 河村 咲希③ | 46 | | 角 明李③ 高宮 千晴③ | |
| S1 | 阿保 里奈② | 62 | | 池田 翔子③ | | S1 | 大嶋 珠礼③ | 67(4) | | 小橋 香子③ | |
| S2 | 工藤 瑞稀② | 61 | | 館脇 美樹② | | S2 | | | | | |
| 2R5 | 10 | 千葉学 | 2-0 | 東奥学 | 11 | 2R6 | 12 | 鶴田 | 2-1 | 浪岡 | 13 |
| D | 坂岡侑衣乃③ 田村 栄里② | 60 | | 田中 菜菜① 佐藤 暖美① | | D | 古坂 昭菜② 長尾真紀乃① | 26 | | 佐藤 瑠璃紗③ 佐藤 智笑③ | |
| S1 | 嶋口ありさ③ | 60 | | 久慈 晴香① | | S1 | 小山内 愛③ | 62 | | 唐牛 佐稀② | |
| S2 | 千葉 貴子③ | | | 笹原真綾① | | S2 | 新岡阿佑奈③ | 60 | | 福井 瑞希② | |
| 2R7 | 14 | 三沢 | 2-1 | 青中央 | 15 | 2R8 | 16 | 八戸南 | 0-2 | 青森東 | 18 |
| D | 元木 彩乃③ 北村 詩織③ | 26 | | 佐藤 由梨③ 中村 智美③ | | D | 安原 香澄③ 加藤未知留③ | 46 | | 須藤 萌② 川浪沙紀子② | |
| S1 | 長沢 彩乃③ | 61 | | 工藤 夏奈③ | | S1 | 山村 歩③ | 46 | | 竹本 亜由① | |
| S2 | 吉岡 由佳③ | 62 | | 田中 まり② | | S2 | 中里 来未③ | | | 柳瀬 結日② | |
| 2R9 | 19 | 青森 | 2-0 | 弘前南 | 20 | 2R10 | 22 | 野辺地 | 2-1 | 田名部 | 23 |
| D | 下村 千尋③ 鈴木 詩織③ | 62 | | 齋藤 空③ 太田 翔子③ | | D | 上原子真深③ 苫米地早恵③ | 76(9) | | 吉田 美樹③ 津川 陽香③ | |
| S1 | 福士 実咲③ | 75 | | 大熊ちひろ② | | S1 | 亀田麻奈美③ | 36 | | 佐藤 郁巳③ | |
| S2 | 野呂 侑未③ | | | 今住 由実③ | | S2 | 横山 麻衣③ | 62 | | 平井いつみ③ | |
| 2R11 | 24 | 十和西 | 2-0 | 六戸 | 25 | 2R12 | 26 | 木造 | 2-1 | 青森北 | 27 |
| D | 一戸 鈴菜② 目時梨花② | 62 | | 本間 杏奈② 山本 静香② | | D | 藤崎 央彩② 石川 優② | 61 | | 高木菜々子③ 藤田乃恵佳③ | |
| S1 | 沢目 沙弥② | 64 | | 馬場 秋乃② | | S1 | 大川 玲奈③ | 26 | | 三上紗緒里③ | |
| S2 | 沼岡 有希② | | | 名久井晴絵② | | S2 | 小寺 麻耶③ | 75(5) | | 赤平 優希③ | |
| 2R13 | 28 | 青森西 | 2-0 | 大湊 | 29 | 2R14 | 30 | 八戸北 | 0-2 | 金木 | 31 |
| D | 齊藤 まり③ 船橋 丸実③ | 62 | | 赤石 瑞希③ 濱端 星香③ | | D | 寺戸 彩里③ 新谷有里奈③ | 26 | | 桑田 玲佳③ 白川 真衣② | |
| S1 | 川原穂乃香① | 62 | | 氣仙 恵里③ | | S1 | 小堺 光希③ | 16 | | 西村 春香② | |
| S2 | 川越 虹華② | | | 丸山奈紀沙③ | | S2 | 森 咲季子③ | | | 秋元 祐美② | |
| 2R15 | 32 | 青山田 | 2-0 | 八戸東 | 33 | 2R16 | 35 | 東義 | 2-1 | 聖愛 | 36 |
| D | 桜庭 好花② 佐藤 百香② | 61 | | 西塚 有希② 深川 澄華② | | D | 小林 莉歩② 葛西 美宇② | 06 | | 船水 愛③ 楠美 利沙① | |
| S1 | 鈴木 麻希② | 60 | | 木澤ゆき子① | | S1 | 櫛引ゆりか③ | 60 | | 祖父尼郁美③ | |
| S2 | 田中ことわ② | | | 畠山 友花③ | | S2 | 藤林 茉那③ | 64 | | 外川 柚衣② | |
| 3R1 | 1 | 八戸西 | 2-1 | 青森南 | 5 | 3R2 | 6 | 弘中央 | 0-2 | 工大二 | 9 |
| D | 岩淵 美希③ 植野 沙野② | 16 | | 藤原里佳子③ 須藤 唯香③ | | D | 窪田 麻子② 中村 美咲② | 16 | | 高宮 千晴③ 角 明李③ | |
| S1 | 吉田真優子② | 61 | | 原田 瑠美③ | | S1 | 阿保 里奈② | 16 | | 小橋 香子③ | |
| S2 | 森岡 由菜③ | 64 | | 鎌田 美咲② | | S2 | 工藤 瑞稀② | | | 樋口 詩和③ | |
| 3R3 | 10 | 千葉学 | 2-0 | 鶴田 | 12 | 3R4 | 14 | 三沢 | 1-2 | 青森東 | 18 |
| D | 坂岡侑衣乃③ 田村 栄里② | 62 | | 古坂 昭菜② 長尾真紀乃① | | D | 元木 彩乃③ 北村 詩織③ | 26 | | 柳瀬 結日② 高瀬日菜子② | |
| S1 | 嶋口ありさ③ | 60 | | 小山内 愛③ | | S1 | 長沢 彩乃③ | 61 | | 竹本 亜由① | |
| S2 | 千葉 貴子③ | | | 新岡阿佑奈③ | | S2 | 吉岡 由佳③ | 26 | | 須藤 萌② | |
| 3R5 | 19 | 青森 | 2-0 | 野辺地 | 22 | 3R6 | 24 | 十和西 | 0-2 | 木造 | 26 |
| D | 下村 千尋③ 鈴木 詩織③ | | | 上原子真深③ 苫米地早恵③ | | D | 一戸 鈴菜② 沼岡 有希② | 16 | | 藤崎 央彩② 石川 優② | |
| S1 | 福士 実咲③ | 62 | | 亀田麻奈美③ | | S1 | 沢目 沙弥② | 36 | | 大川 玲奈③ | |
| S2 | 野呂 侑未③ | 62 | | 横山 麻衣③ | | S2 | 沼岡 有希② | | | 小寺 麻耶③ | |
| 3R7 | 28 | 青森西 | 2-0 | 金木 | 31 | 3R8 | 32 | 青山田 | 0-2 | 東義 | 35 |
| D | 齊藤 まり③ 船橋 丸実③ | 63 | | 桑田 玲佳③ 白川 真衣② | | D | 佐藤 百香② 田中ことわ② | 46 | | 小林 莉歩② 藤林 茉那③ | |
| S1 | 川原穂乃香① | 60 | | 西村 春香② | | S1 | 鈴木 麻希② | 26 | | 櫛引ゆりか③ | |
| S2 | 川越 虹華② | | | 秋元 祐美② | | S2 | 山口 桃子② | | | 葛西 美宇② | |

| | | | | | | | | | | | |
|------------|-----------|--------|-------|--------|-----------|------------|-----------|--------|-----|--------|-----------|
| QF1 | 1 | 八戸西 | 2-0 | 工大二 | 9 | QF2 | 10 | 千葉学 | 1-2 | 青森東 | 18 |
| D | 岩渕 美希③ | 森岡 由菜③ | 61 | 佐藤 菜保③ | 樋口 詩和③ | D | 坂岡侑衣乃③ | 田村 栄里② | 36 | 須藤 萌② | 川浪沙紀子② |
| S1 | 吉田真優子② | | 60 | 小橋 香子③ | | S1 | 嶋口ありさ③ | | 61 | 竹本 亜由① | |
| S2 | 槇野 沙耶② | | | 高宮 千晴③ | | S2 | 千葉 貴子③ | | 46 | 柳瀬 結日② | |
| QF3 | 19 | 青森 | 2-1 | 木造 | 26 | QF4 | 28 | 青森西 | 2-0 | 東義 | 35 |
| D | 下村 千尋③ | 鈴木 詩織③ | 16 | 藤崎 央彩② | 石川 優② | D | 斉藤 まり③ | 船橋 丸実③ | 61 | 小林 莉歩② | 藤林 茉那③ |
| S1 | 福士 実咲③ | | 63 | 大川 玲奈③ | | S1 | 川原穂乃香① | | 64 | 榎引ゆりか③ | |
| S2 | 野呂 侑未③ | | 61 | 小寺 麻耶③ | | S2 | 川越 虹華② | | | 葛西 美宇② | |
| SF1 | 1 | 八戸西 | 1-2 | 青森東 | 18 | SF2 | 19 | 青森 | 0-2 | 青森西 | 28 |
| D | 岩渕 美希③ | 森岡 由菜③ | 26 | 須藤 萌② | 川浪沙紀子② | D | 下村 千尋③ | 鈴木 詩織③ | | 斉藤 まり③ | 船橋 丸実③ |
| S1 | 吉田真優子② | | 61 | 竹本 亜由① | | S1 | 福士 実咲③ | | 16 | 川原穂乃香① | |
| S2 | 槇野 沙耶② | | 67(7) | 柳瀬 結日② | | S2 | 野呂 侑未③ | | 36 | 川越 虹華② | |
| F | 18 | 青森東 | 1-2 | 青森西 | 28 | 3決 | 1 | 八戸西 | 2-0 | 青森 | 19 |
| D | 須藤 萌② | 川浪沙紀子② | 82 | 斉藤 まり③ | 奈良 怜那② | D | 岩渕 美希③ | 森岡 由菜③ | 80 | 下村 千尋③ | 鈴木 詩織③ |
| S1 | 竹本 亜由① | | 48 | 川原穂乃香① | | S1 | 吉田真優子② | | 81 | 福士 実咲③ | |
| S2 | 柳瀬 結日② | | 58 | 川越 虹華② | | S2 | 豊川 玲那③ | | | 野呂 侑未③ | |

平成23年度青森県高校総体テニス競技 男子 個人ダブルス

平成23年6月3日(金)～5日(日) 弘前市岩木山総合公園テニスコート

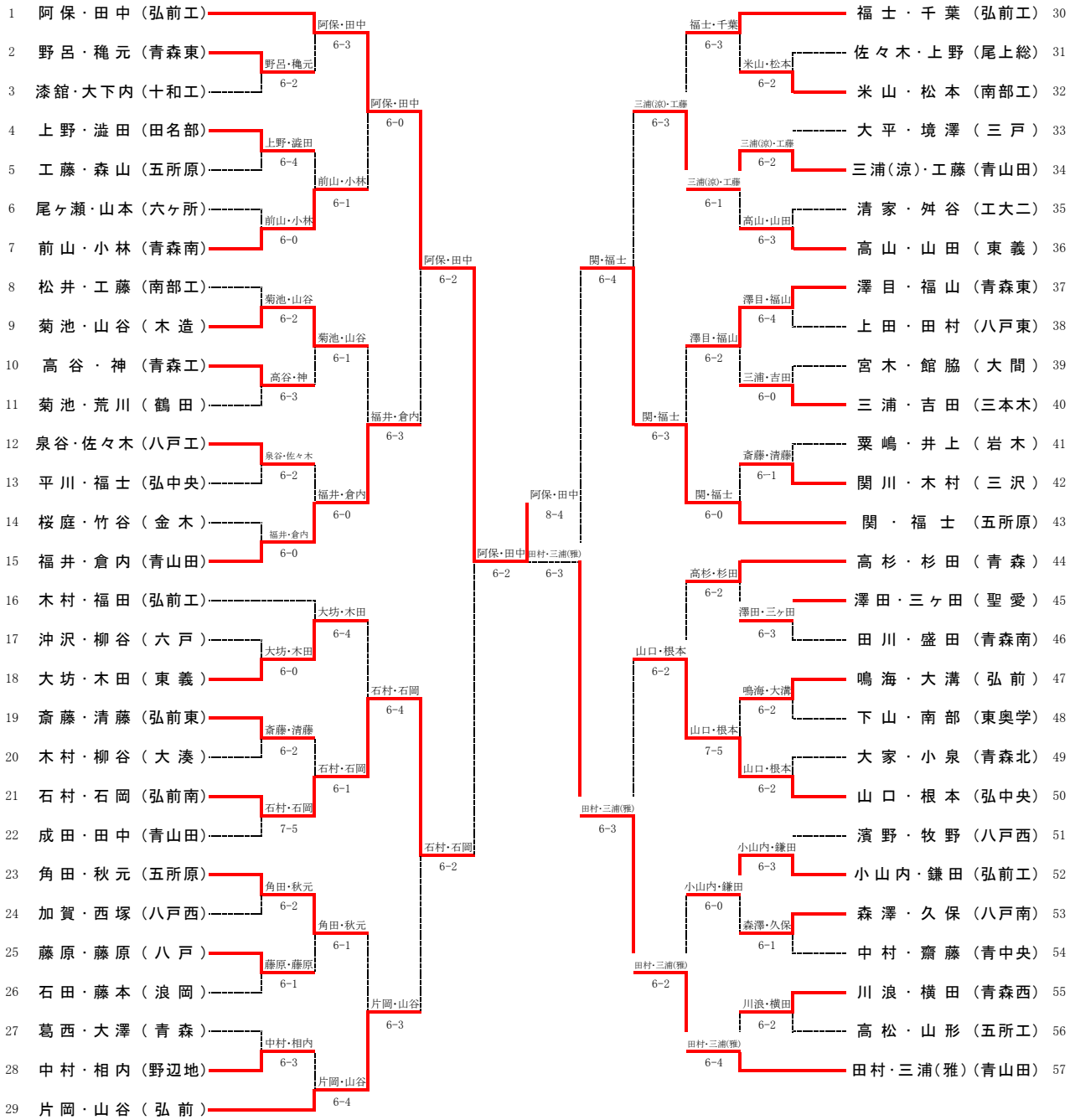

平成23年度青森県高校総体テニス競技 女子 個人シングルス

平成23年6月5日(日)～6日(月) 弘前市岩木山総合公園テニスコート

| 順位 | 選手名 | 所属校 | 対戦相手 | スコア | 対戦相手 | スコア | 順位 | 選手名 | 所属校 |
|----|-----|-------|------|-----|------|-----|----|-----|-------|
| 1 | 三上 | (弘前工) | 三上 | 6-0 | 川原 | 6-3 | 28 | 川原 | (青森西) |
| 2 | 氣仙 | (大湊) | 氣仙 | 6-2 | 川浪 | 6-0 | 29 | 齋藤 | (尾上総) |
| 3 | 今住 | (弘前南) | 三上 | 6-1 | 川原 | 6-1 | 30 | 川浪 | (青森東) |
| 4 | 櫛引 | (東義) | 櫛引 | 6-0 | 浅利 | 6-0 | 31 | 浅利 | (明の星) |
| 5 | 中村 | (青中央) | 櫛引 | 6-0 | 嶋口 | 6-3 | 32 | 沢目 | (十和西) |
| 6 | 野田 | (千葉) | 奈良 | 6-2 | 嶋口 | 6-0 | 33 | 亀田 | (野辺地) |
| 7 | 奈良 | (青森西) | 三上 | 6-0 | 川原 | 6-3 | 34 | 嶋口 | (千葉) |
| 8 | 須藤 | (青森東) | 須藤 | 6-1 | 森岡 | 6-1 | 35 | 森岡 | (八戸西) |
| 9 | 上野 | (六ヶ所) | 小山 | 6-0 | 森岡 | 6-3 | 36 | 平井 | (田名部) |
| 10 | 小山 | (鶴田) | 岩淵 | 6-0 | 桑田 | 6-1 | 37 | 岩淵 | (弘前) |
| 11 | 渡辺 | (八戸) | 高木 | 7-5 | 桑田 | 6-1 | 38 | 桑田 | (金木) |
| 12 | 高木 | (青森北) | 岩淵 | 6-0 | 祖父尼 | 6-1 | 39 | 佐藤 | (浪岡) |
| 13 | 岩淵 | (八戸西) | 三上 | 6-1 | 祖父尼 | 6-2 | 40 | 多胡 | (三本木) |
| 14 | 柳瀬 | (青森東) | 柳瀬 | 6-0 | 吉田 | 8-1 | 41 | 祖父尼 | (聖愛) |
| 15 | 阿保 | (弘中央) | 阿保 | 6-3 | 吉田 | 6-2 | 42 | 竹本 | (青森東) |
| 16 | 金淵 | (八戸西) | 伝法谷 | 6-4 | 竹本 | 6-1 | 43 | 福士 | (青森) |
| 17 | 馬場 | (六戸) | 伝法谷 | 6-1 | 福士 | 6-1 | 44 | 工藤 | (弘前工) |
| 18 | 伝法谷 | (五所原) | 伝法谷 | 6-2 | 島山 | 6-2 | 45 | 島山 | (八戸東) |
| 19 | 長根 | (八戸北) | 大川 | 6-1 | 齊藤 | 6-2 | 46 | 藤原 | (青森南) |
| 20 | 大川 | (木造) | 伝法谷 | 6-1 | 齊藤 | 6-2 | 47 | 斉藤 | (青森西) |
| 21 | 山村 | (八戸南) | 山村 | 6-1 | 吉田 | 6-1 | 48 | 三上 | (青森北) |
| 22 | 鈴木 | (青山田) | 山村 | 6-2 | 吉田 | 6-1 | 49 | 中里 | (八戸南) |
| 23 | 岩崎 | (工大二) | 船水 | 6-1 | 古川 | 7-5 | 50 | 中里 | (八戸南) |
| 24 | 船水 | (聖愛) | 川越 | 6-2 | 古川 | 6-4 | 51 | 山田 | (岩木) |
| 25 | 元木 | (三沢) | 元木 | 6-0 | 吉田 | 6-1 | 52 | 古川 | (青森西) |
| 26 | 池田 | (大間) | 川越 | 6-0 | 小寺 | 6-1 | 53 | 小寺 | (木造) |
| 27 | 川越 | (青森西) | 川越 | 6-0 | 吉田 | 6-0 | 54 | 高橋 | (東奥学) |
| | | | | | 吉田 | 6-0 | | 吉田 | (八戸西) |

平成23年度青森県高校総体テニス競技 女子 個人ダブルス

平成23年6月3日(金)～5日(日) 弘前市岩木山総合公園テニスコート

