

団体の部(男子)

|     | 学校名   | スコア   | 学校名     |
|-----|-------|-------|---------|
| SF1 | 浜 松 工 | 23    | 静 岡 市 立 |
| S1  | 鈴木啓右  | 26    | 秋山雄亮    |
| D1  | 磯部圭亮  | 67(2) | 新田和也    |
|     | 佐藤莉央  |       | 小野田真悟   |
| S2  | 夏目脩平  | 62    | 森口 俊    |
| D2  | 古橋明典  | 62    | 松井巴音    |
|     | 黒川礼良  |       | 鈴木龍樹    |
| S3  | 水野晋利  | 16    | 高塚 駿    |

|     | 学校名   | スコア | 学校名     |
|-----|-------|-----|---------|
| SF2 | 静 岡 東 | 03  | 日 大 三 島 |
| S1  | 浦田貴史  | 26  | 上野泰弘    |
| D1  | 増田智大  | 26  | 杉村優太    |
|     | 永田大記  |     | 高木浩登    |
| S2  | 石川直哉  | 26  | 井浜究一郎   |
| D2  | 紅林克哉  |     | 大塚耕平    |
|     | 森内真人  |     | 日吉滉平    |
| S3  | 石津充能  |     | 土屋朝貴    |

|    | 学校名     | スコア | 学校名     |
|----|---------|-----|---------|
| F  | 静 岡 市 立 | 23  | 日 大 三 島 |
| S1 | 秋山雄亮    | 63  | 上野泰弘    |
| D1 | 新田和也    | 26  | 杉村優太    |
|    | 小野田真悟   |     | 高木浩登    |
| S2 | 森口 俊    | 16  | 井浜究一郎   |
| D2 | 松井巴音    | 36  | 日吉滉平    |
|    | 鈴木龍樹    |     | 下山裕樹    |
| S3 | 高塚 駿    | 62  | 大塚耕平    |

|    | 学校名   | スコア | 学校名   |
|----|-------|-----|-------|
| 3決 | 浜 松 工 | 30  | 静 岡 東 |
| S1 | 鈴木啓右  | 63  | 浦田貴史  |
| D1 | 磯部圭亮  | 64  | 増田智大  |
|    | 佐藤莉央  |     | 永田大記  |
| S2 | 夏目脩平  | 63  | 石川直哉  |
| D2 | 古橋明典  | 10  | 紅林克哉  |
|    | 黒川礼良  |     | 森内真人  |
| S3 | 水野晋利  |     | 石津充能  |

|    | 学校名 | スコア | 学校名 |
|----|-----|-----|-----|
| 2決 |     |     |     |
| S1 |     |     |     |
| D1 |     |     |     |
|    |     |     |     |
| S2 |     |     |     |
| D2 |     |     |     |
|    |     |     |     |
| S3 |     |     |     |

団体の部(女子)

|     | 学校名   | スコア | 学校名  |
|-----|-------|-----|------|
| SF1 | 静岡市立  | 30  | 袋井商  |
| S1  | 増田奈央子 | 54  | 深見笑子 |
| D1  | 長島愛   | 75  | 山崎光夏 |
|     | 朝原まりあ |     | 柴田樹里 |
| S2  | 中村彩乃  | 60  | 田川和  |
| D2  | 木内美優  | 61  | 立石瞳  |
|     | 高野綾香  |     | 赤堀仁美 |
| S3  | 鈴木凜   |     | 斉藤安喜 |

|     | 学校名   | スコア | 学校名   |
|-----|-------|-----|-------|
| SF2 | 浜松市立  | 23  | 浜松北   |
| S1  | 佐合 恵  | 16  | 原田恵美  |
| D1  | 横田かほり | 36  | 深水さき  |
|     | 菅原里穂  |     | 菅沼琴世  |
| S2  | 細田有里  | 60  | 長谷川亜紀 |
| D2  | 竹内 萌  | 46  | 佐藤黎香  |
|     | 平田瑞帆  |     | 富田萌衣  |
| S3  | 小島乃梨子 | 61  | 神谷郁那  |

|    | 学校名   | スコア | 学校名   |
|----|-------|-----|-------|
| F  | 静岡市立  | 31  | 浜松北   |
| S1 | 増田奈央子 | 26  | 原田恵美  |
| D1 | 長島愛   | 63  | 佐藤黎香  |
|    | 朝原まりあ |     | 菅沼琴世  |
| S2 | 中村彩乃  | 61  | 長谷川亜紀 |
| D2 | 木内美優  | 61  | 深水さき  |
|    | 高野綾香  |     | 富田萌衣  |
| S3 | 鈴木凜   | 50  | 神谷郁那  |

|    | 学校名   | スコア | 学校名   |
|----|-------|-----|-------|
| 3決 | 浜松市立  | 31  | 袋井商   |
| S1 | 佐合 恵  | 60  | 福田真由美 |
| D1 | 横田かほり | 36  | 深見笑子  |
|    | 菅原里穂  |     | 赤堀仁美  |
| S2 | 細田有里  | 63  | 立石瞳   |
| D2 | 竹内 萌  | 63  | 山崎光夏  |
|    | 平田瑞帆  |     | 柴田樹里  |
| S3 | 小島乃梨子 | 03  | 斉藤安喜  |

|    | 学校名 | スコア | 学校名 |
|----|-----|-----|-----|
| 2決 |     |     |     |
| S1 |     |     |     |
| D1 |     |     |     |
|    |     |     |     |
| S2 |     |     |     |
| D2 |     |     |     |
|    |     |     |     |
| S3 |     |     |     |

# 男子団体

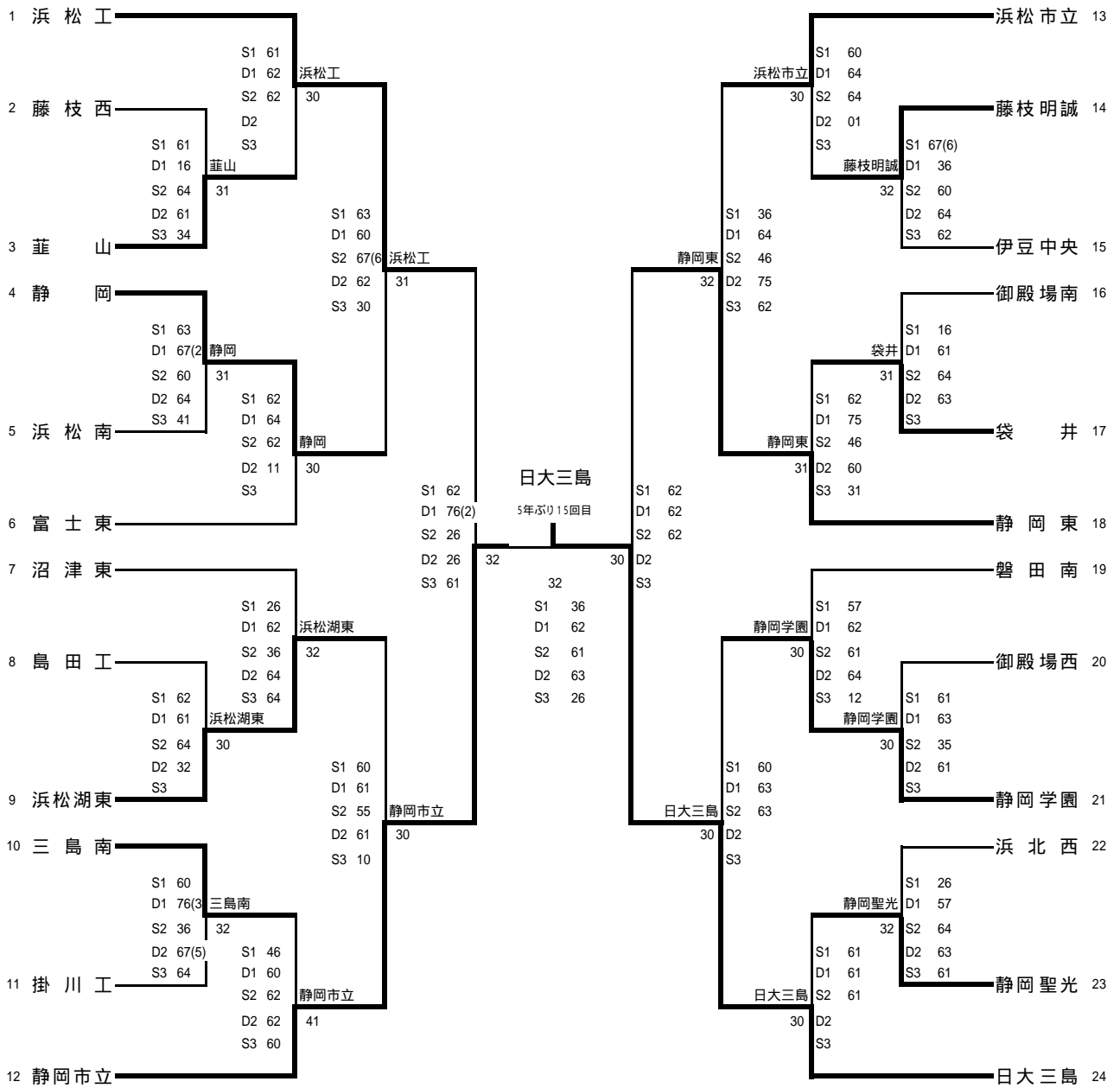

|  |      |
|--|------|
|  | 日大三島 |
|  | 静岡市立 |
|  | 浜松工  |
|  | 静岡東  |

# 女子団体

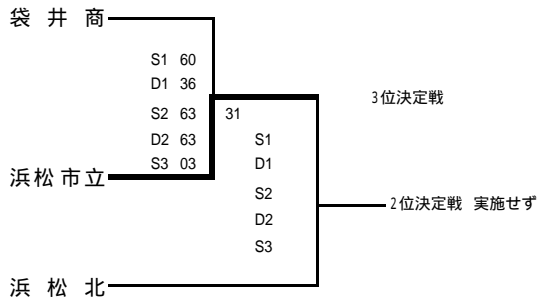
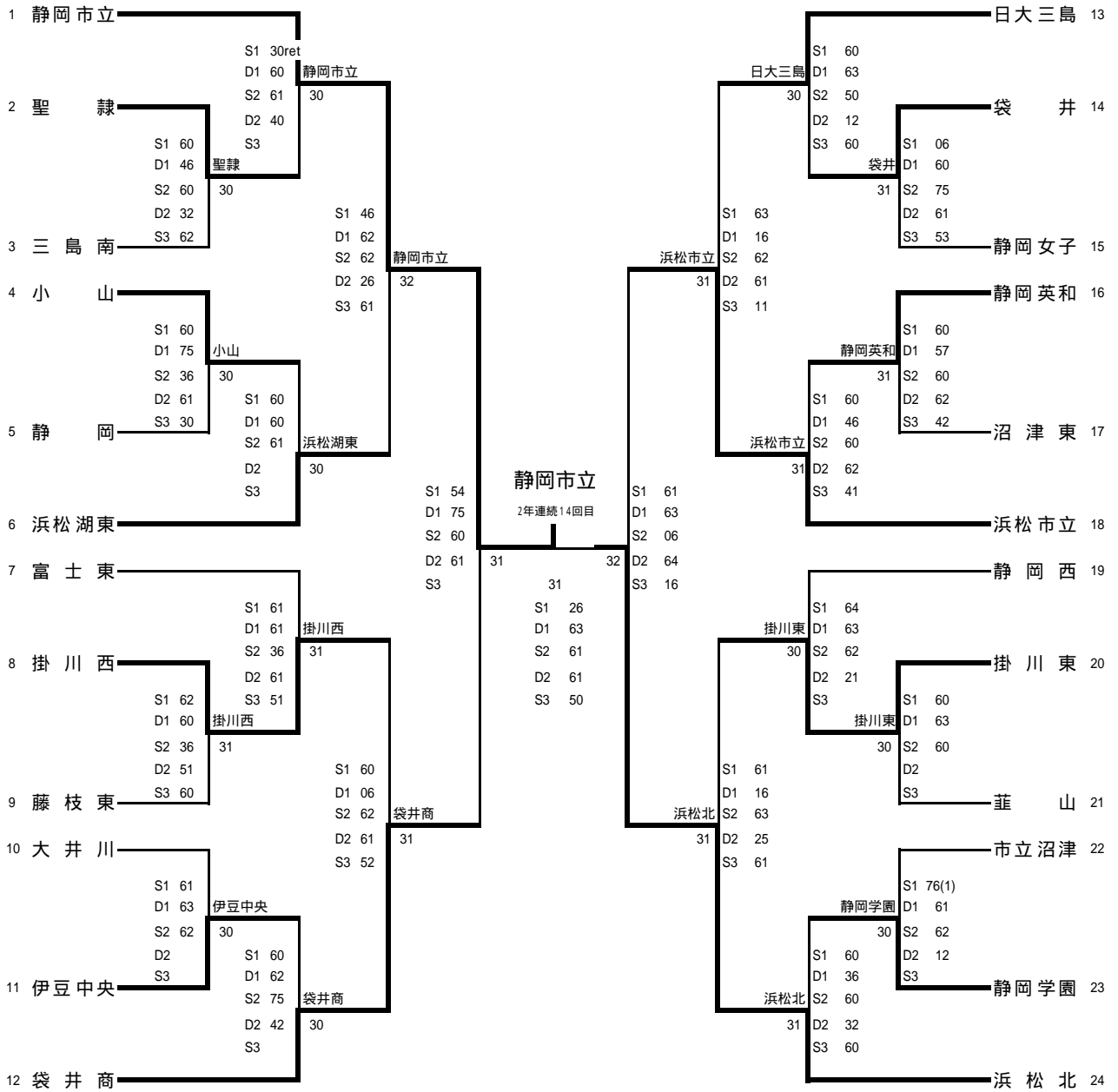

|      |
|------|
| 静岡市立 |
| 浜松北  |
| 浜松市立 |
| 袋井商  |