

平成18年度石川県高校総体テニス競技

男子学校対抗

1. 金 沢

2. 加 賀

3. 大 聖 寺

4. 遊 学 館

5. 金沢大付属

6. 金沢向陽

7. 金沢二水

8. 金沢桜丘

9. 尾 山 台

10. 小松明峰

11. 金沢辰巳丘

12. 鶴 来

13. 北陸学院

14. 金沢商業

15. 金沢北陵

16. 金沢泉丘

17. 松 任

18. 金市工業

19. 寺 井

20. 金沢高専

21. 金沢伏見

22. 県立工業

23. 小 松

24. 石川高専

25. 小松工業

26. 金沢学院東

27. 野々市明倫

28. 金 沢 西

29. 金沢錦丘

30. 星 稜

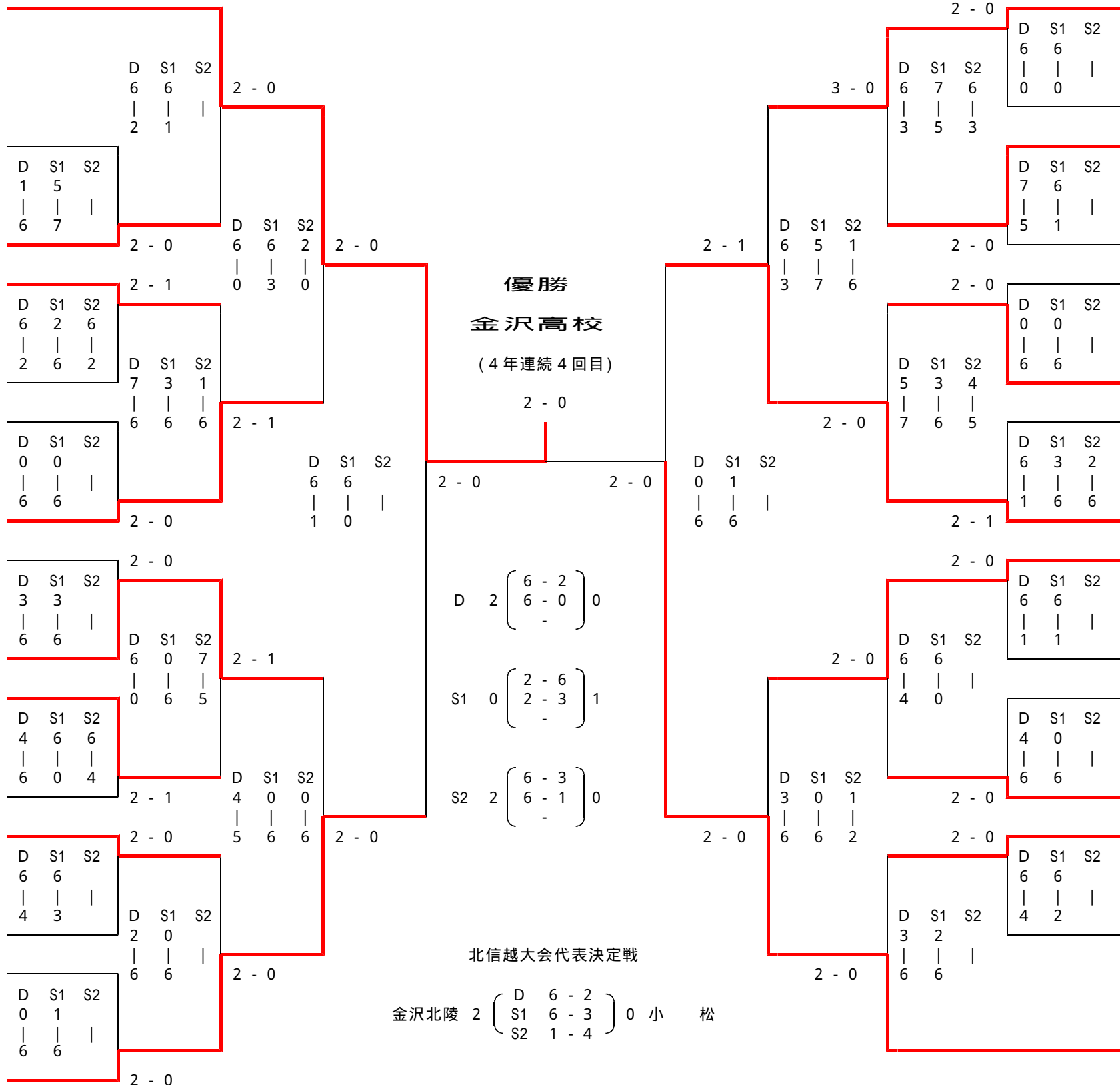

平成18年度石川県高校総体テニス競技

女子学校対抗

1. 星 稜

12. 金沢錦丘

2. 金沢北陵

13. 県立工業

3. 金沢辰巳丘

14. 小 松

4. 野々市明倫

15. 松 任

5. 金沢桜丘

16. 寺 井

6. 小松明峰

17. 金沢学院東

7. 金沢商業

18. 大 聖 寺

8. 金沢大付属

19. 遊 学 館

9. 石川高専

20. 北陸学院

10. 金沢泉丘

21. 金沢二水

11. 金 沢

22. 金沢西

23. 金沢伏見

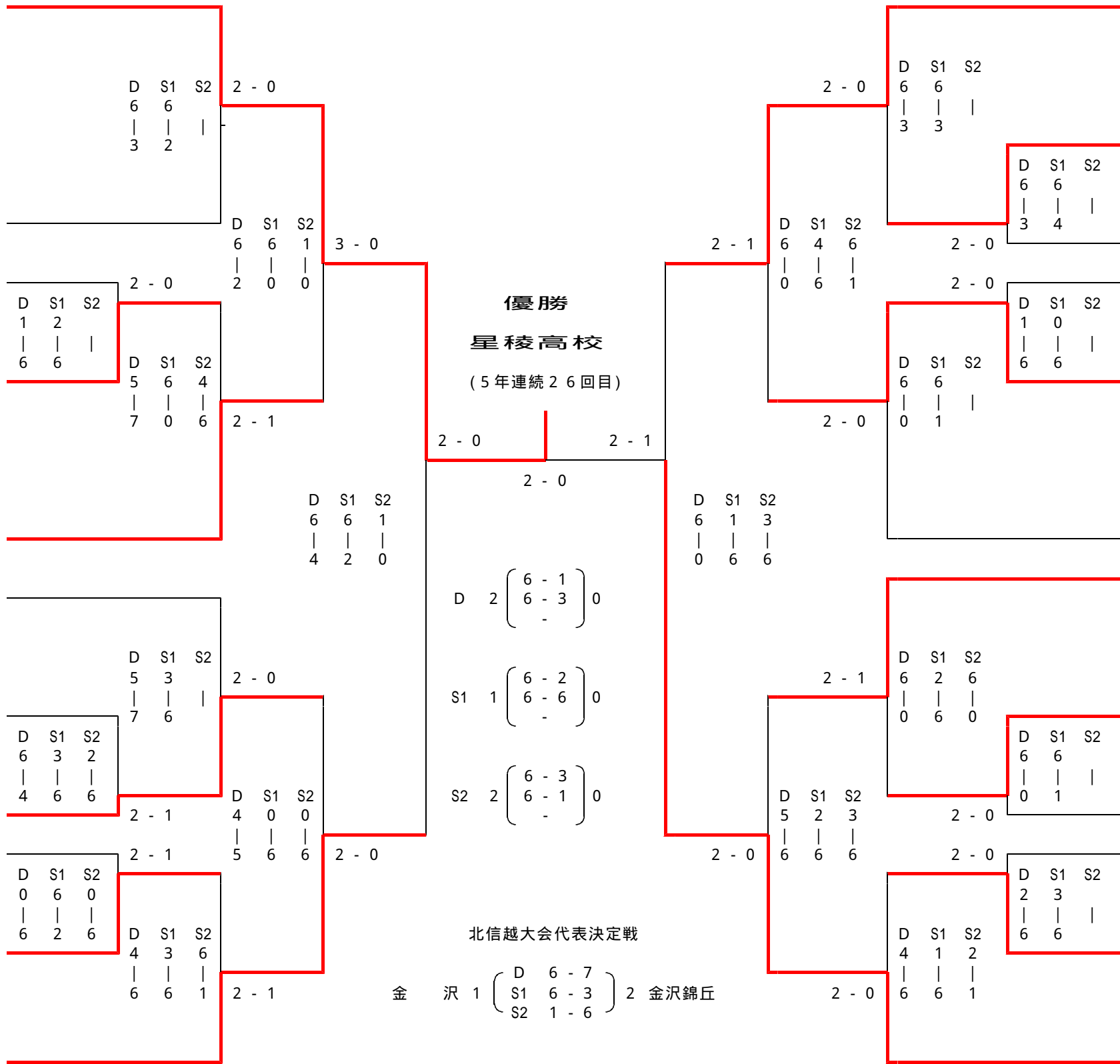

男子学校対抗

金沢 監督 吉尾 一郎
 1 森川 卓哉 2 もりかわ
 2 林 大樹 2 はやし
 3 渡辺 貴斗 3 わたなべ
 4 山下 岳 3 やました
 5 安藤 雄太郎 3 あんどう

小松 監督 高田 優
 1 山本 泰生 3 やまもと
 2 鈴木 翔太 3 すずき
 3 西田 崇人 3 にした
 4 道端 辰也 3 みちばた
 5 川端 敏明 1 かわばた

金沢北陵 監督 二木 美沙
 1 扇子 直人 3 おうぎ
 2 神林 繁 3 かんばやし
 3 越川 貴博 3 こしかわ
 4 道下 祐介 3 みちした
 5 岡村 浩平 3 おかむら

星稜 監督 黒田 栄治
 1 西田 圭佑 3 にしだ
 2 中元 将雄 2 なかもと
 3 橘 悠平 2 たちばな
 4 割出 貴士 3 わりだし
 5 割出 勝夫 1 わりだし

女子学校対抗

星稜 監督 森 浩
 1 淀川 裕美 2 よどがわ
 2 奥山 円 3 おくやま
 3 金平 美紀 1 かねひら
 4 多々見 友貴 3 ただみ
 5 広瀬 亜耶 3 ひろせ

金沢錦丘 監督 土山樹一郎
 1 吉田 恵理 3 よしだ
 2 作川 瑞穂 2 さくがわ
 3 梅木 愛美 3 うめき
 4 打和 美帆 2 うちわ
 5 百成 知美 3 どうみき

金沢 監督 杉本 康孝
 1 金平 絵美 3 かねひら
 2 徳丸 祐美 3 とくまる
 3 羽根田 千秋 3 はねだ
 4 稲村 薫 2 いなむら
 5 酒井 晴夏 3 さかい

金沢伏見 監督 紺谷 和生
 1 塩本 瑞貴 2 しおもと
 2 高松 沙祐実 3 おくやま
 3 若林 希 2 わかばやし
 4 田中 美帆 3 たなか
 5 脇濱 広子 3 わきはま

| | |
|-----------------------------------|-----------------------------------|
| S F 1 金 沢 2 - 0 15 金沢北陵 | S F 23 小 松 0 - 2 30 星 稜 |
| D 安藤雄太郎 6 - 1 越川 貴博 山下 岳 道下 祐介 | D 鈴木 翔太 0 - 6 割出 貴士 西田 崇人 橘 悠平 |
| S 1 森川 卓哉 6 - 0 扇子 直人 | S 1 山本 泰生 1 - 6 西田 圭佑 |
| S 2 渡辺 貴斗 - 神林 繁 | S 2 川端 敏明 - 中元 将雄 |

| | |
|------------------------------------|------------------------------------|
| S F 1 星 稜 2 - 0 11 金 沢 | S F 12 金沢錦丘 1 - 2 23 金沢伏見 |
| D 金平 美紀 6 - 4 徳丸 祐実 広瀬 亜耶 酒井 晴夏 | D 百成 知美 6 - 0 脇濱 広子 梅木 愛美 高松沙祐実 |
| S 1 淀川 裕美 6 - 2 金平 絵美 | S 1 吉田 恵理 1 - 6 塩本 瑞貴 |
| S 2 奥山 円 1 - 0 羽根田千秋 | S 2 打和 美帆 3 - 6 若林 希 |

| |
|--|
| F 1 金 沢 2 - 0 30 星 稜 |
| D 安藤雄太郎 2 $\begin{pmatrix} 6 - 2 \\ 6 - 0 \\ - \end{pmatrix}$ 0 割出 貴士 山下 岳 橘 悠平 |
| S 1 森川 卓哉 0 $\begin{pmatrix} 2 - 6 \\ 2 - 3 \\ 打切 \end{pmatrix}$ 1 西田 圭佑 |
| S 2 林 大樹 2 $\begin{pmatrix} 6 - 3 \\ 6 - 1 \\ - \end{pmatrix}$ 0 中元 将雄 |

| |
|--|
| F 1 星 稜 2 - 0 23 金沢伏見 |
| D 多々見友貴 2 $\begin{pmatrix} 6 - 1 \\ 6 - 3 \\ - \end{pmatrix}$ 0 脇濱 広子 広瀬 亜耶 高松沙祐実 |
| S 1 淀川 裕美 1 $\begin{pmatrix} 6 - 2 \\ 6 - 6 \\ 打切 \end{pmatrix}$ 0 塩本 瑞貴 |
| S 2 奥山 円 2 $\begin{pmatrix} 6 - 3 \\ 6 - 1 \\ - \end{pmatrix}$ 0 若林 希 |