

2025年度 高校総体 団体:男子 :テニス

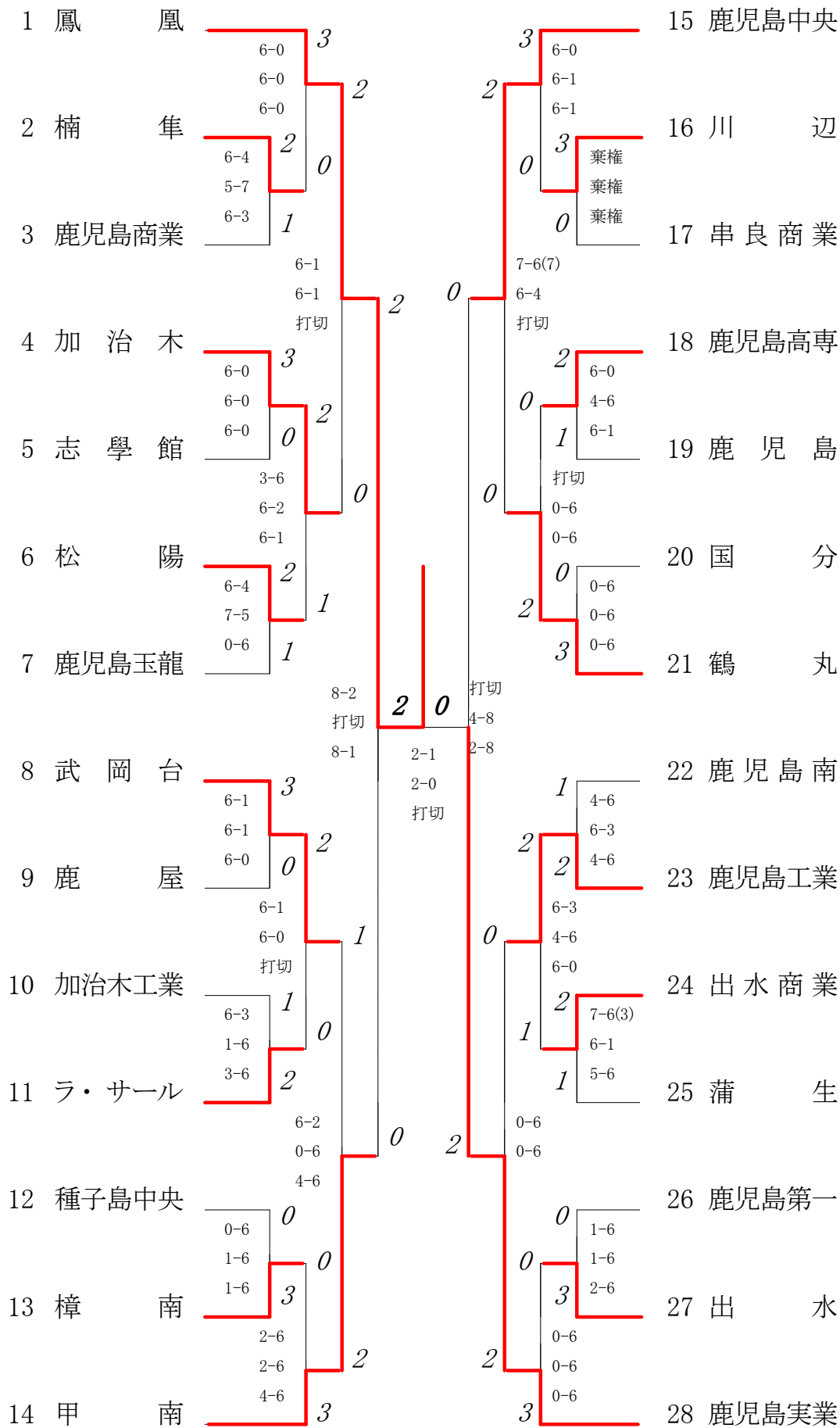

2025年度 テニス高校総体：男子

回戦	試合No.	勝者チーム名	スコア	敗者チーム名
準 決 勝	25	鳳凰	2 — 0	甲南
	1 複	西 美 晴(3) 赤 沼 逢 兜(2)	1 8 — 2 0	米 田 理 之(3) 前 田 大 地(3)
	2 (単)	河 野 広 夢(3)	5 — 3	鮫 島 謙 太(3)
	3 単	大久保 蒼 (2)	1 8 — 1 0	木 場 俊 輔(2)
準 決 勝	26	鹿児島実業	2 — 0	鹿児島中央
	1 (複)	内 匠 一 正(3) 折 田 優 斗(3)	7 — 3	福 島 諒 太 郎(3) 大 村 翼 (3)
	2 単	浜 田 喜 弘(3)	1 8 — 4 0	隈 元 一 希(3)
	3 単	瀬戸口 智 大(2)	1 8 — 2 0	塩 入 夢 生(3)
決 勝	27	鳳凰	2 — 0	鹿児島実業
	1 複	西 美 晴(3) 赤 沼 逢 兜(2)	2 $\frac{6}{3} - \frac{4}{6}$ $\frac{6}{6} - \frac{3}{3}$ 1	内 匠 一 正(3) 折 田 優 斗(3)
	2 単	河 野 広 夢(3)	2 $\frac{6}{6} - \frac{3}{4}$ 0	浜 田 喜 弘(3)
	3 (単)	大久保 蒼 (2)	$\frac{2}{6} - \frac{6}{3}$ $\frac{2}{2} - \frac{3}{2}$	瀬戸口 智 大(2)

複・単に○印がついている場合は途中打ち切り

第1ブロック

第2ブロック

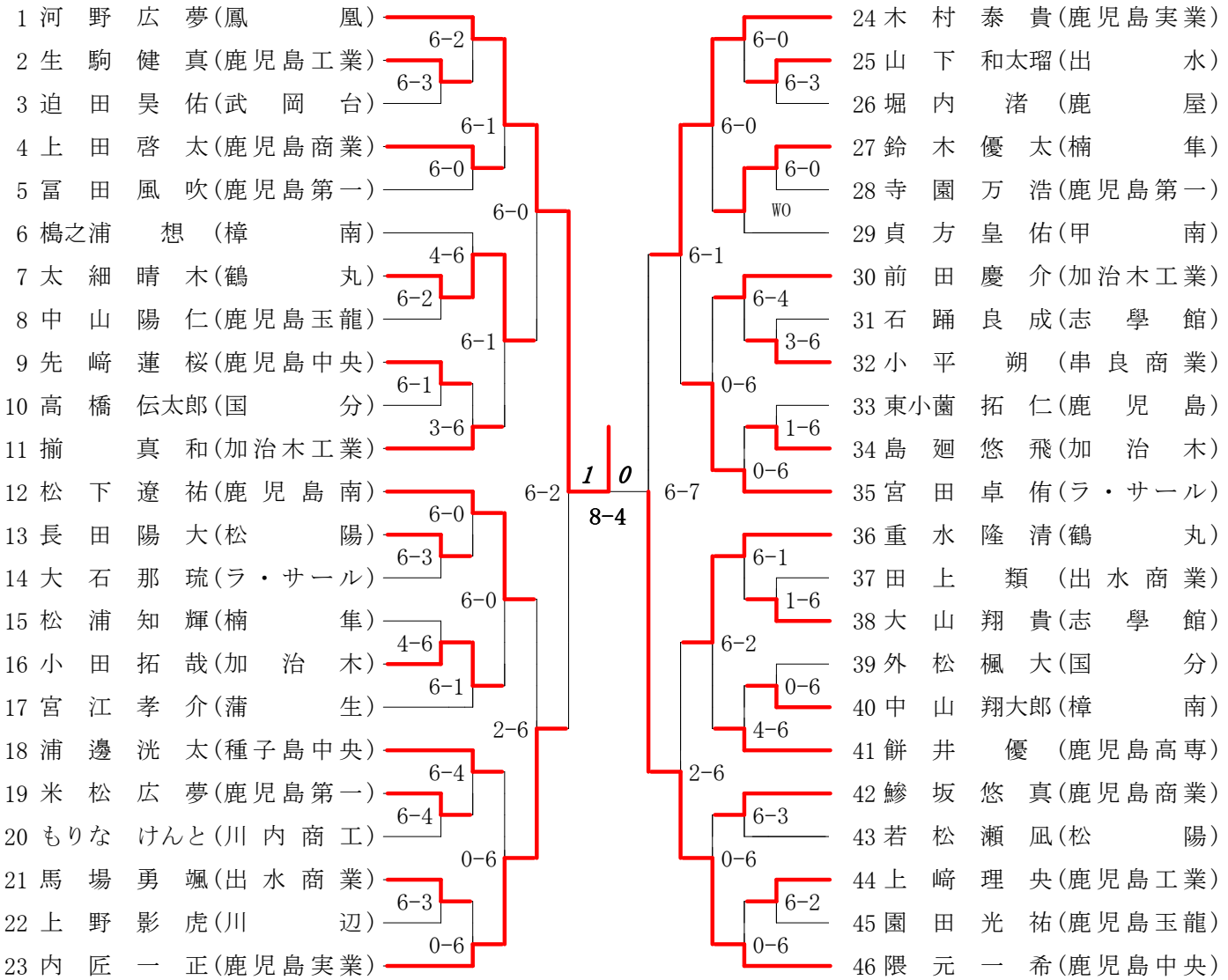

第3ブロック

第4ブロック

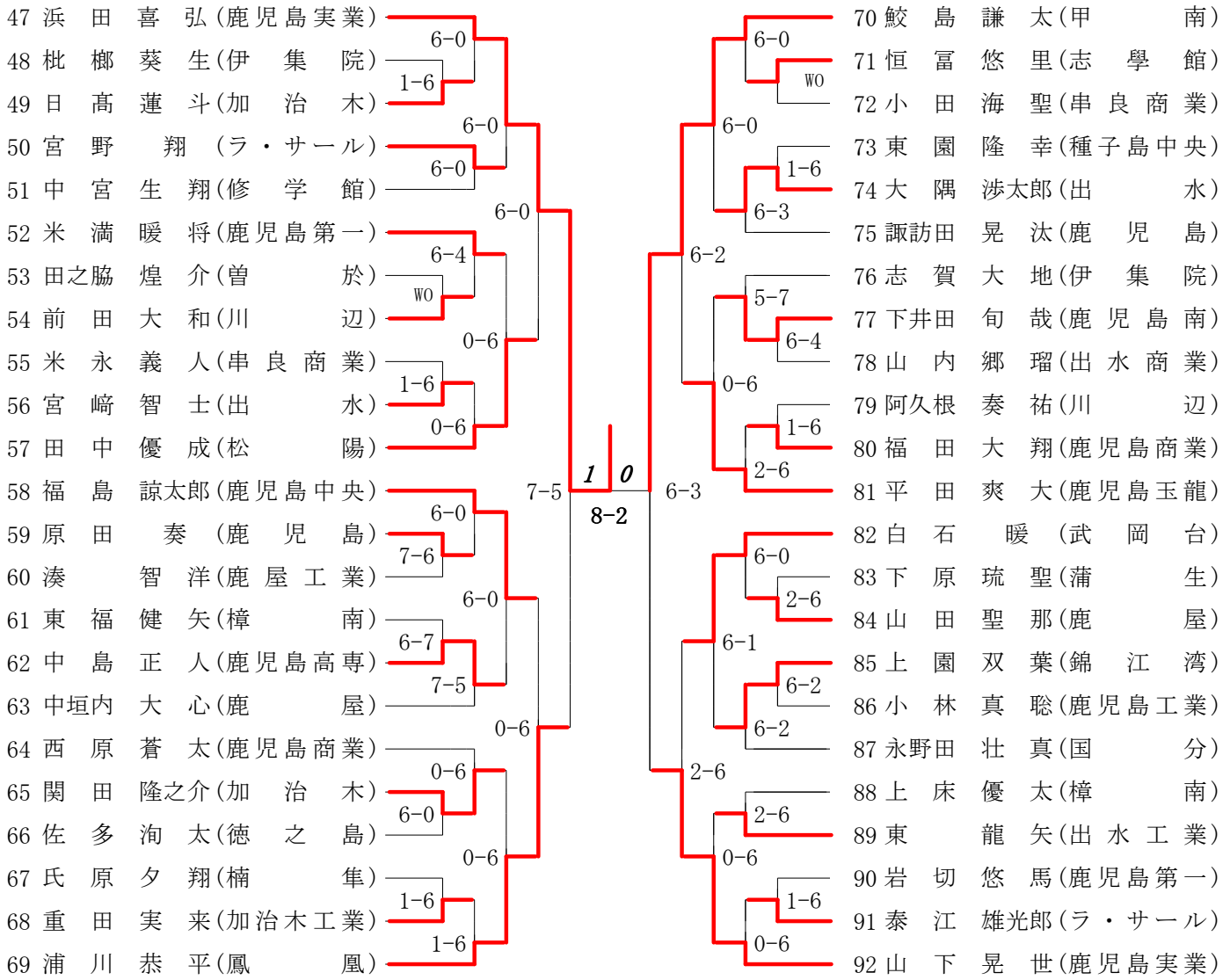

第5ブロック

第6ブロック

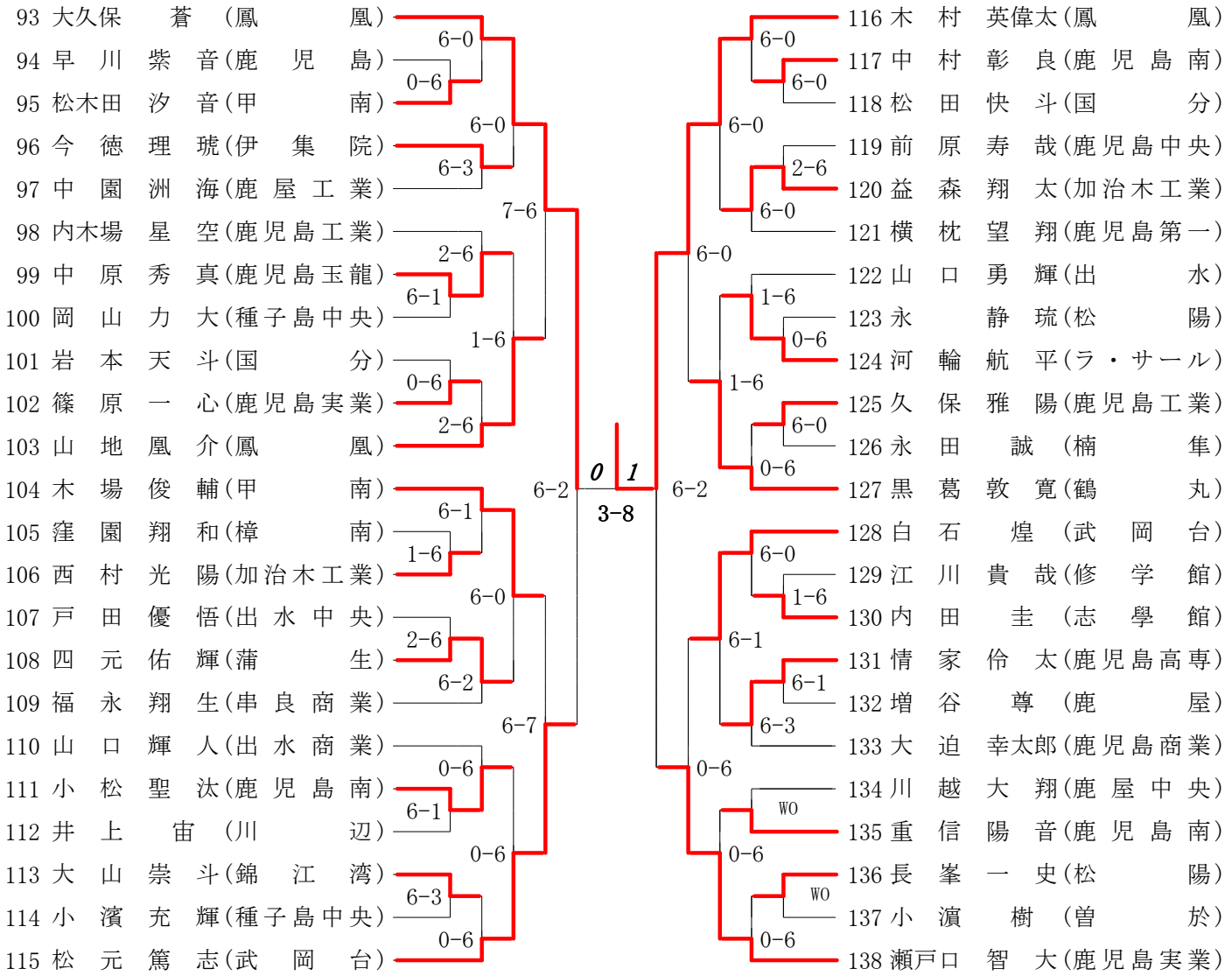

第7ブロック

第8ブロック

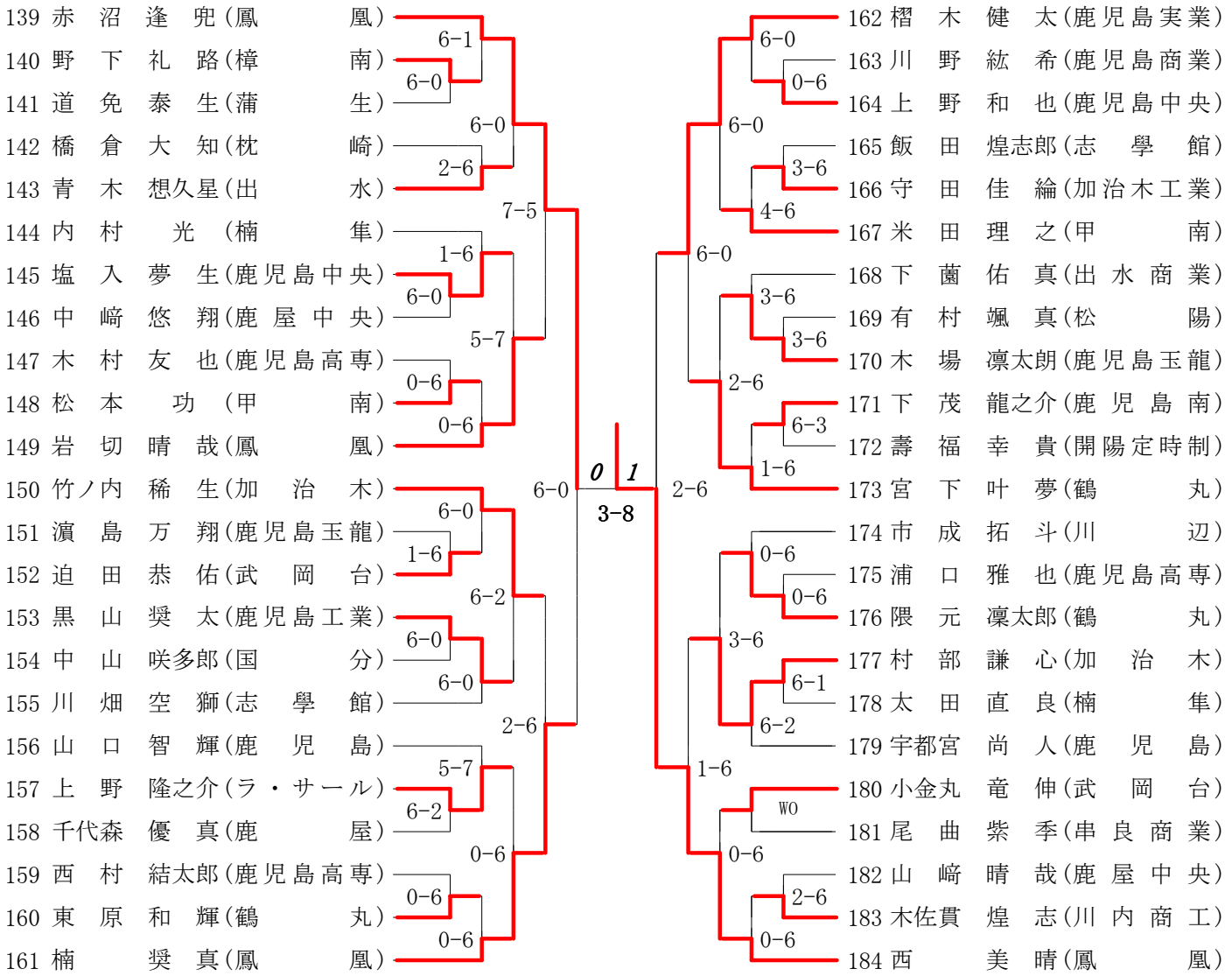

2025年度 高校総体 男子 : シングルス ベスト 32 (参加組数 : 184) : テニス

名前の()は学年 スコアの中の()はタイブレークポイント

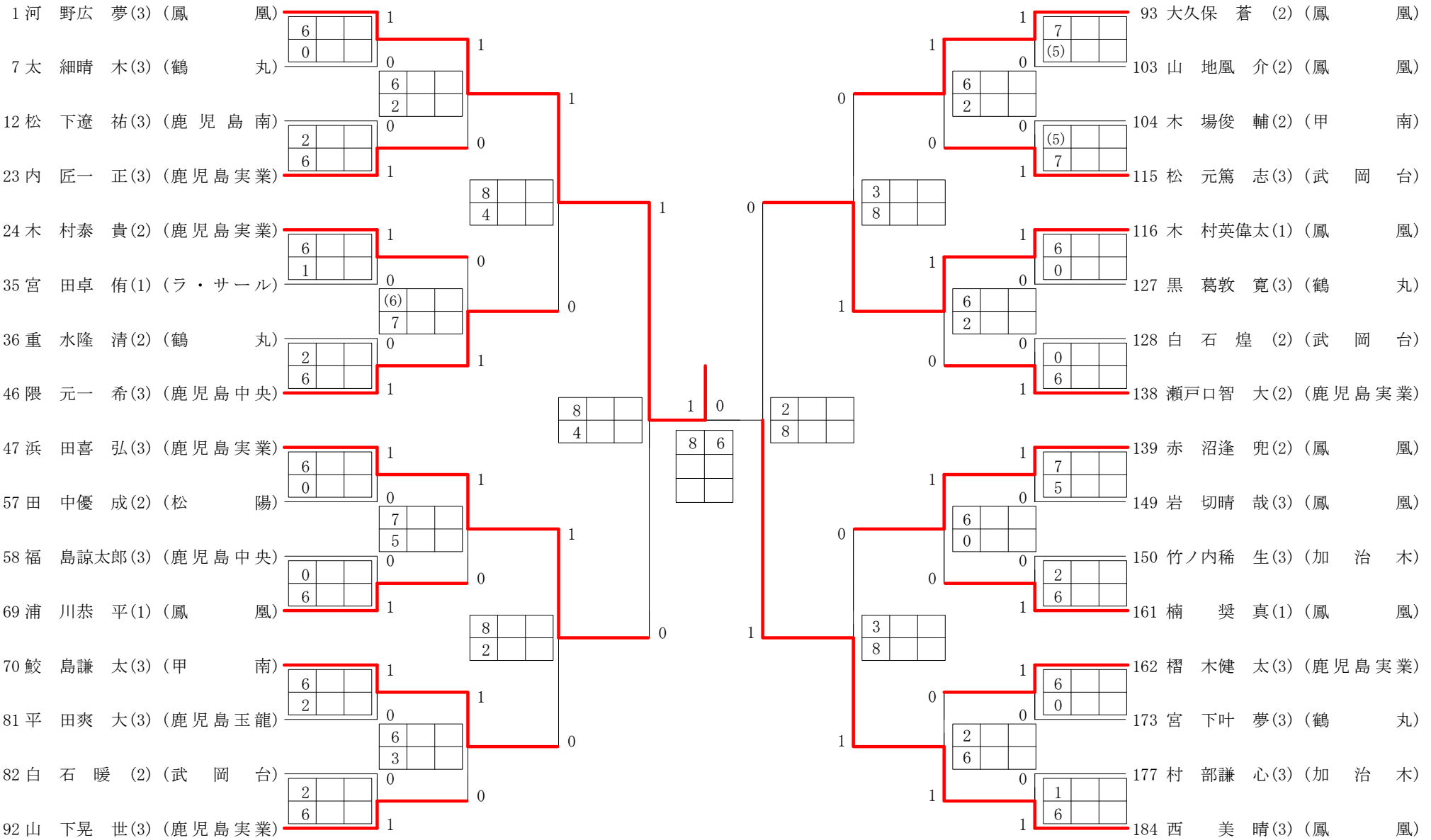

3位決定戦

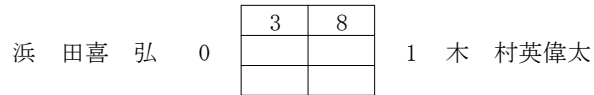

5位決定戦

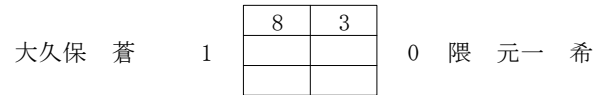

第1ブロック

第2ブロック

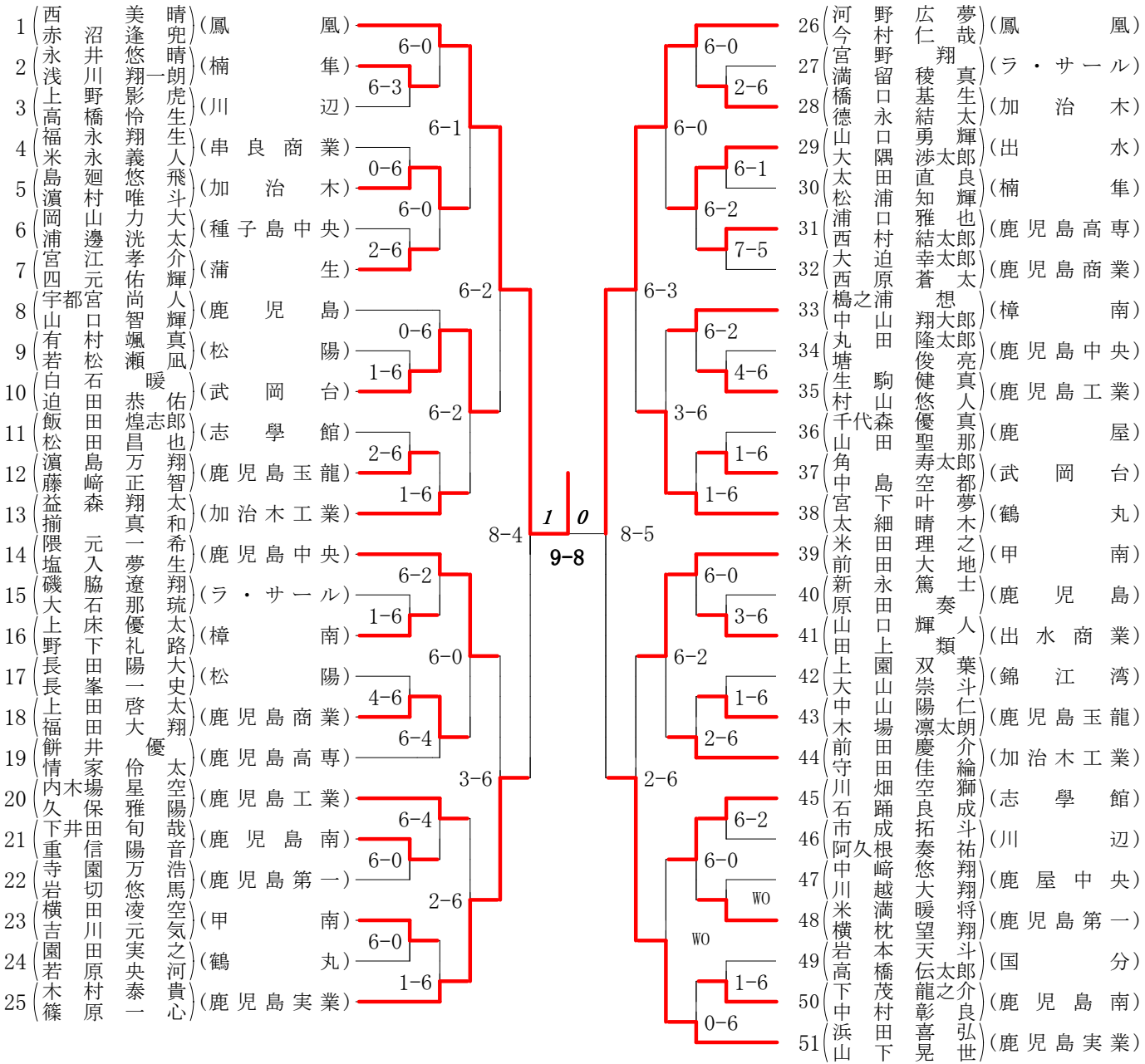

第3ブロック

第4ブロック

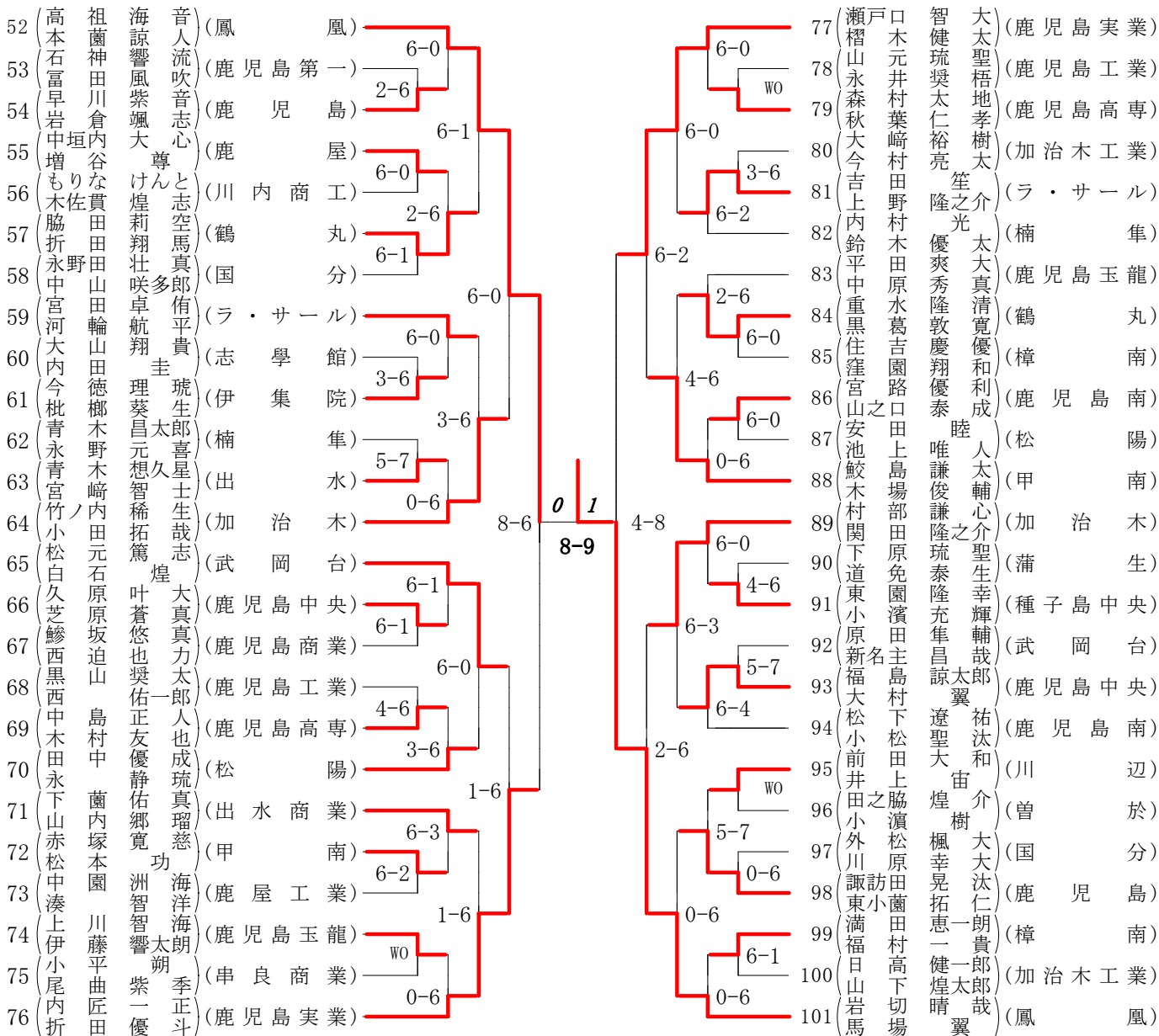

2025年度 高校総体 男子 :ダブルス ベスト 16 (参加組数:101) :テニス

名前の()は学年 スコアの中の()はタイブレークポイント

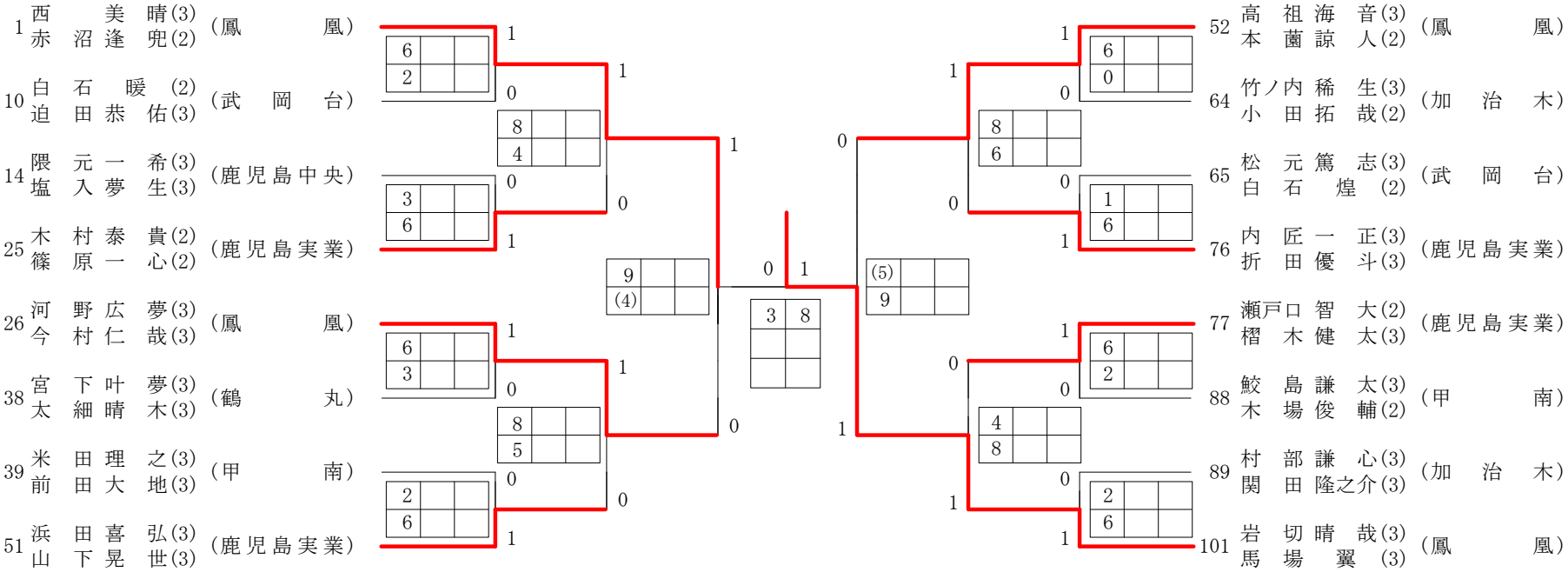

3位決定戦

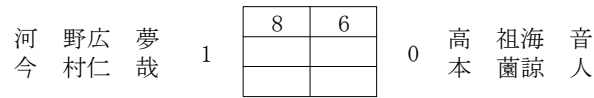

2025年度 高校総体 団体:女子 :テニス

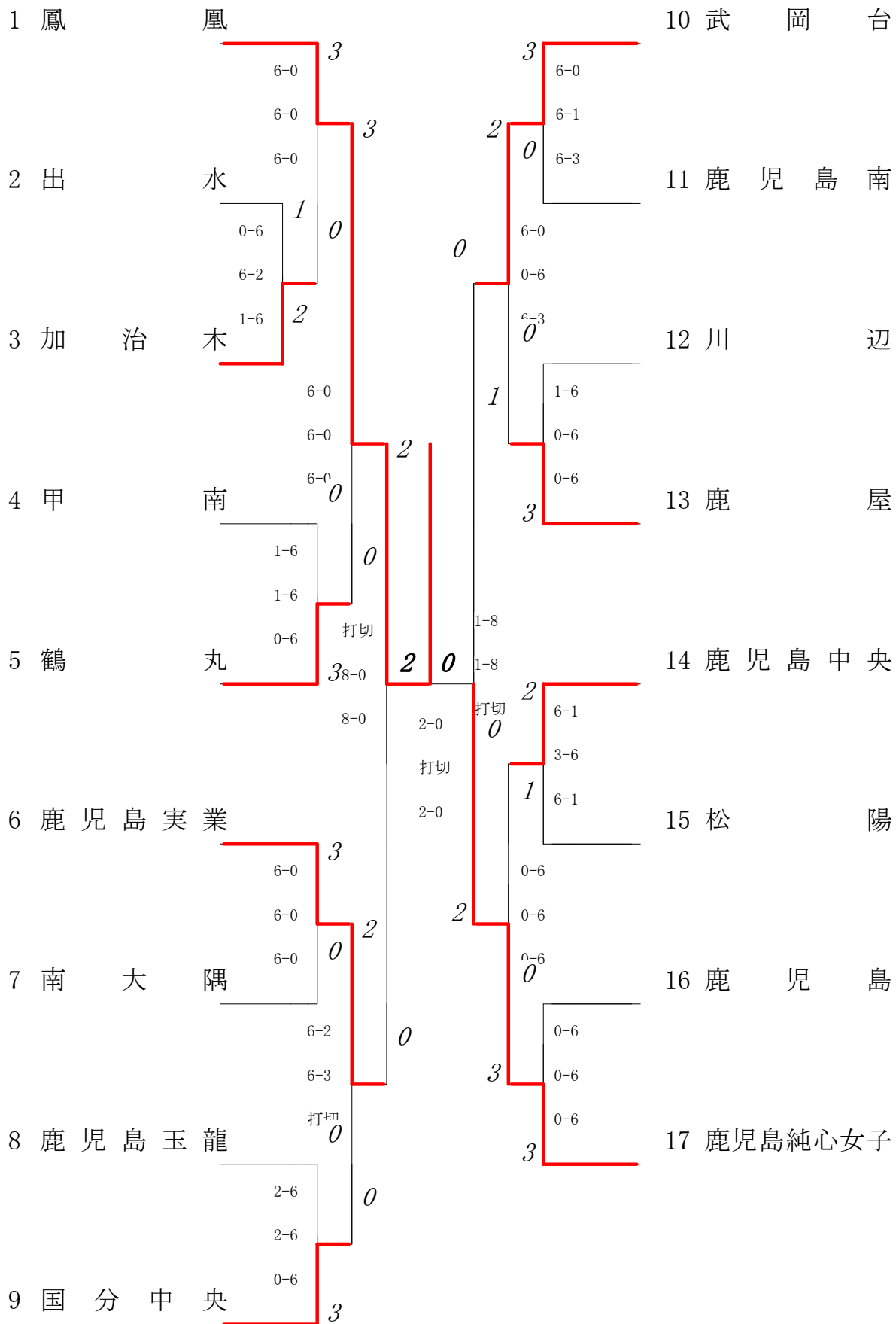

2025年度 テニス高校総体：女子

回戦	試合No.	勝者チーム名	スコア	敗者チーム名
準 決 勝	14	鳳凰	2 — 0	鹿児島実業
	1	複 梅 本 麗 菜(3) 市 川 遥 瑠(3)	5 — 0	永 野 藍 梨(2) 俣 木 愛 莉(1)
	2	単 揚 野 ひかり(2)	1	8 — 0 大 村 羽 紗(3)
	3	単 青 木 実 紘(3)	1	8 — 0 森 園 美 月(3)
準 決 勝	15	鹿児島純心女子	2 — 0	武岡台
	1	複 深 迫 春 花(2) 有 田 渚 (2)	1	8 — 1 平 山 夕 空(3) 古 賀 梨 華(3)
	2	単 内 村 望 央(3)	1	8 — 1 堀 切 玲 那(3)
	3	単 横 村 春 花(3)		7 — 2 丸 山 結 衣(1)
準 決 勝	16	鳳凰	2 — 0	鹿児島純心女子
	1	複 青 木 実 紘(3) 市 川 遥 瑠(3)	2	6 — 2 6 — 2 0 内 村 望 央(3) 有 田 渚 (2)
	2	単 揚 野 ひかり(2)		3 — 6 5 — 3 横 村 春 花(3)
	3	単 田 上 に こ(3)	2	6 — 0 6 — 1 0 深 迫 春 花(2)

複・単に○印がついている場合は途中打ち切り

第1ブロック

第2ブロック

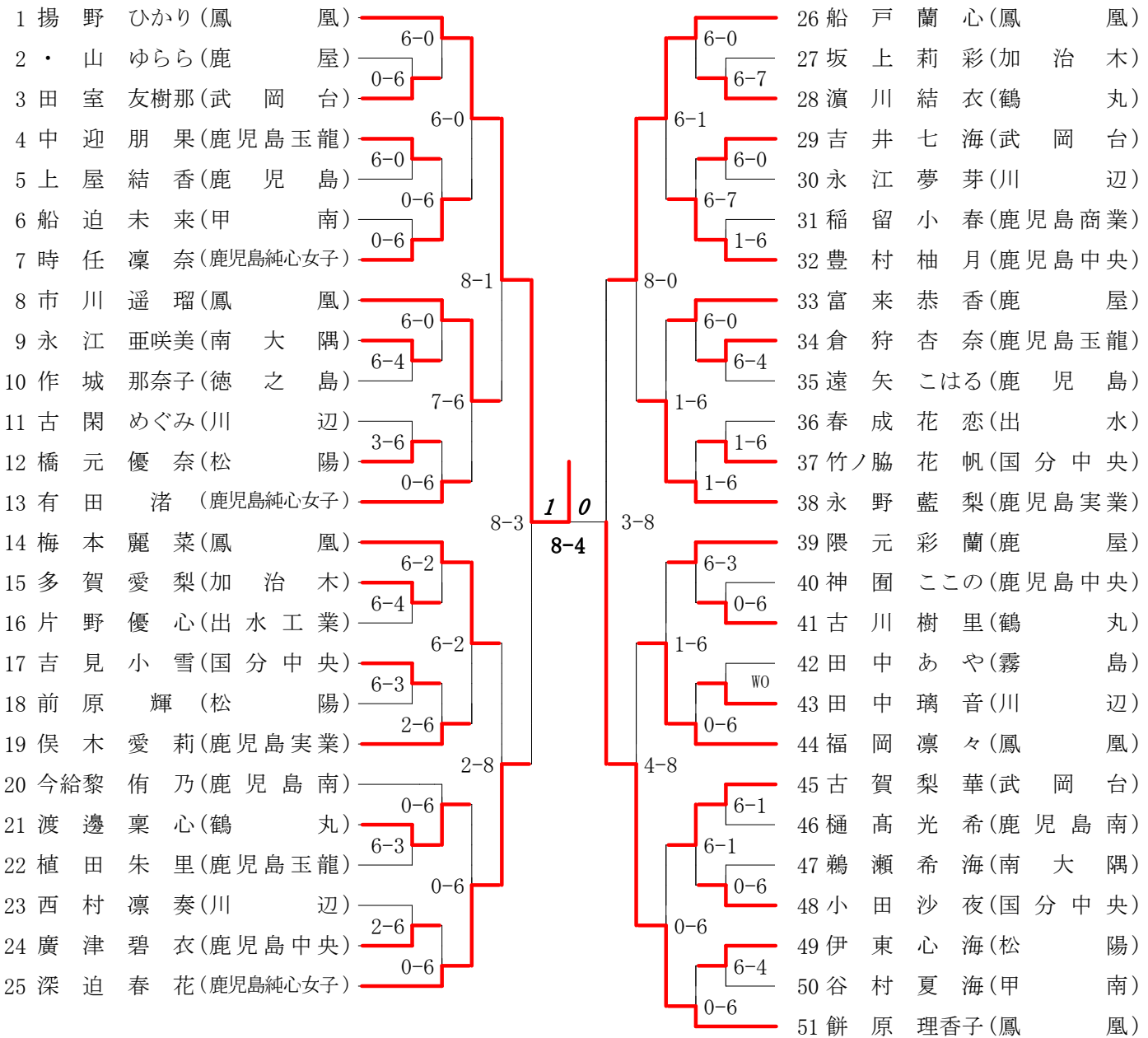

第3ブロック

第4ブロック

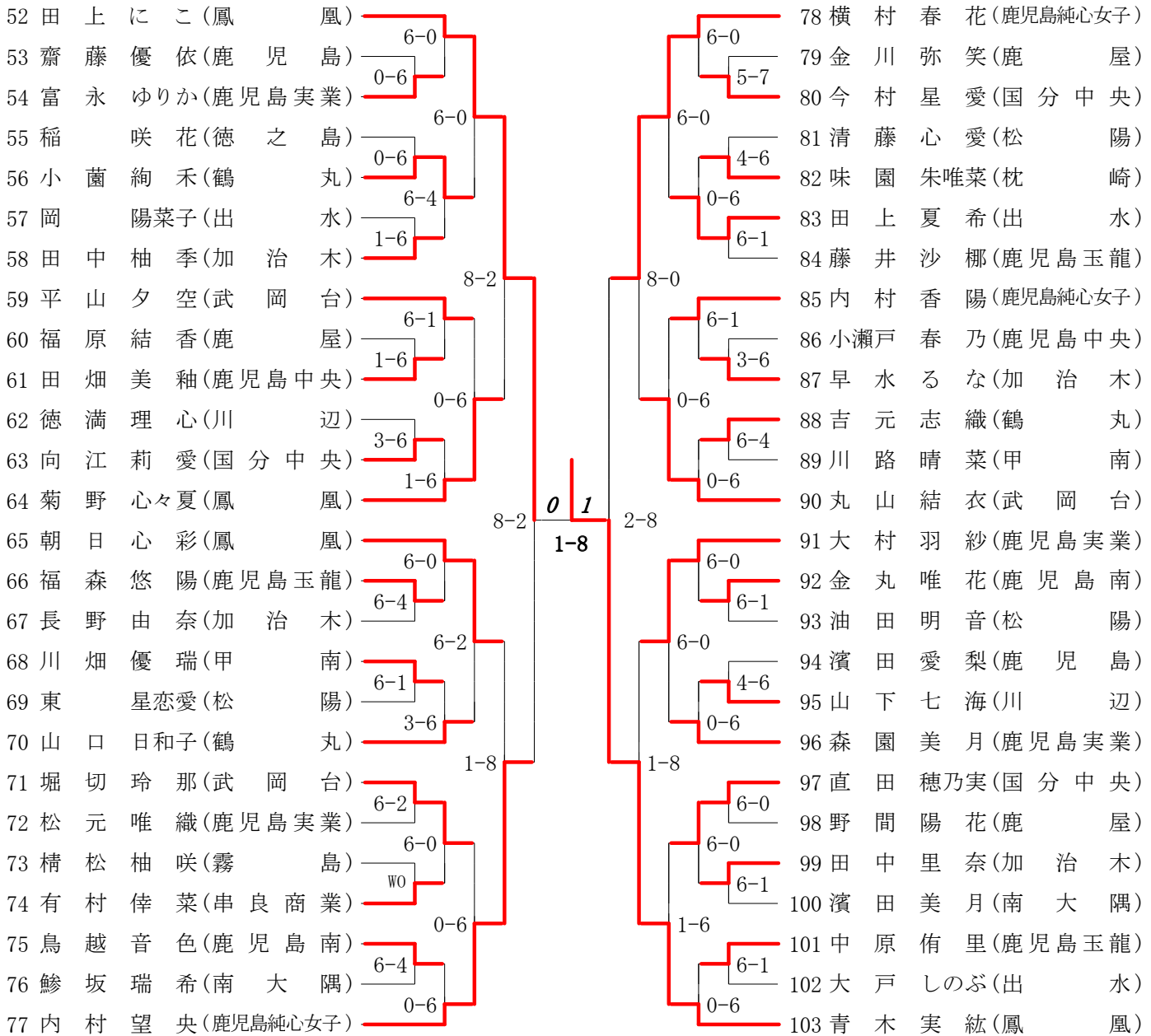

2025年度 高校総体 女子 : シングルス ベスト 32 (参加組数 : 103) : テニス

名前の()は学年 スコアの中の()はタイブレークポイント

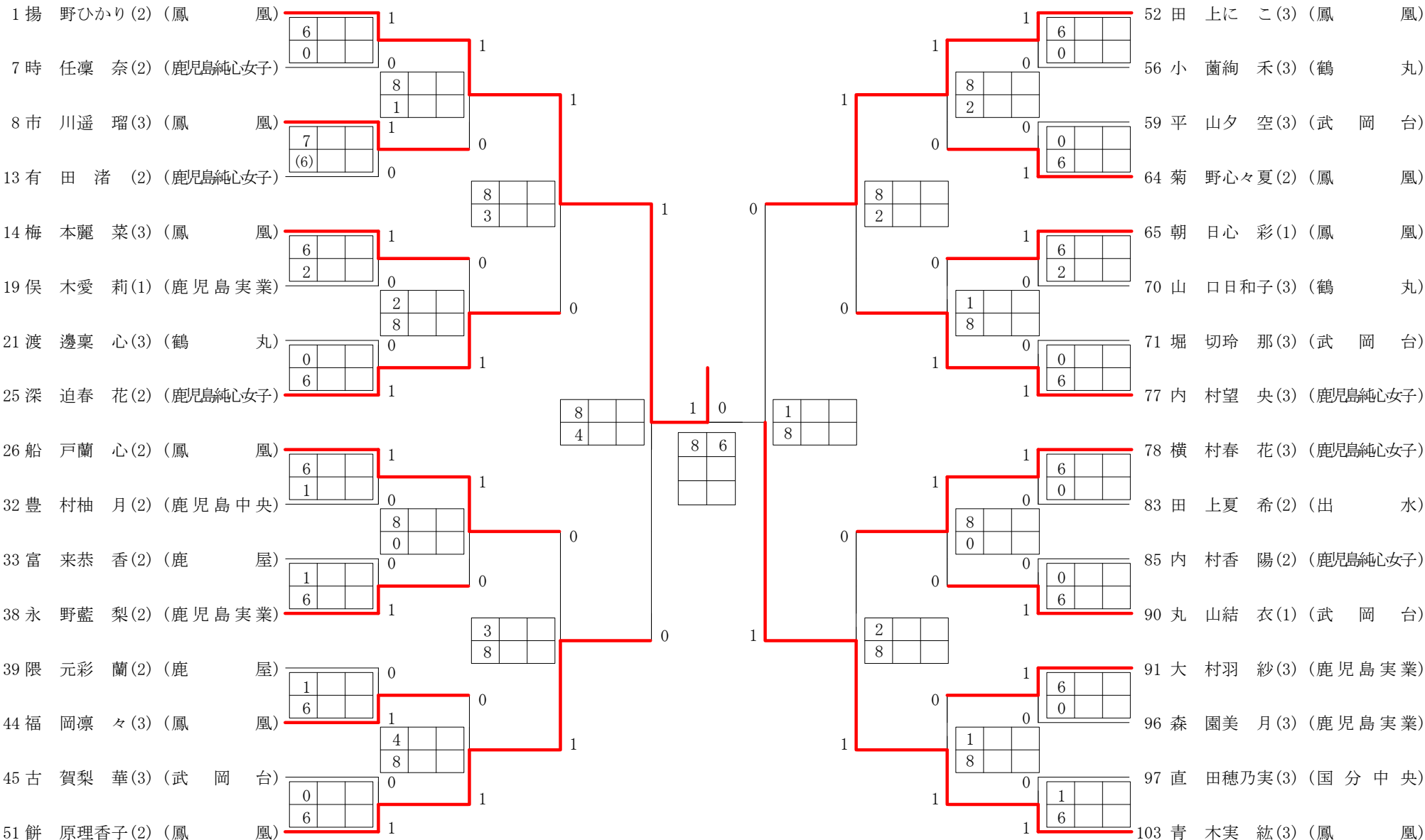

3位決定戦

餅 原理香子	0	8	1	田 上に こ

5位決定戦

横 村春 花	1	8	6	0	船 戸蘭 心

第1ブロック

第2ブロック

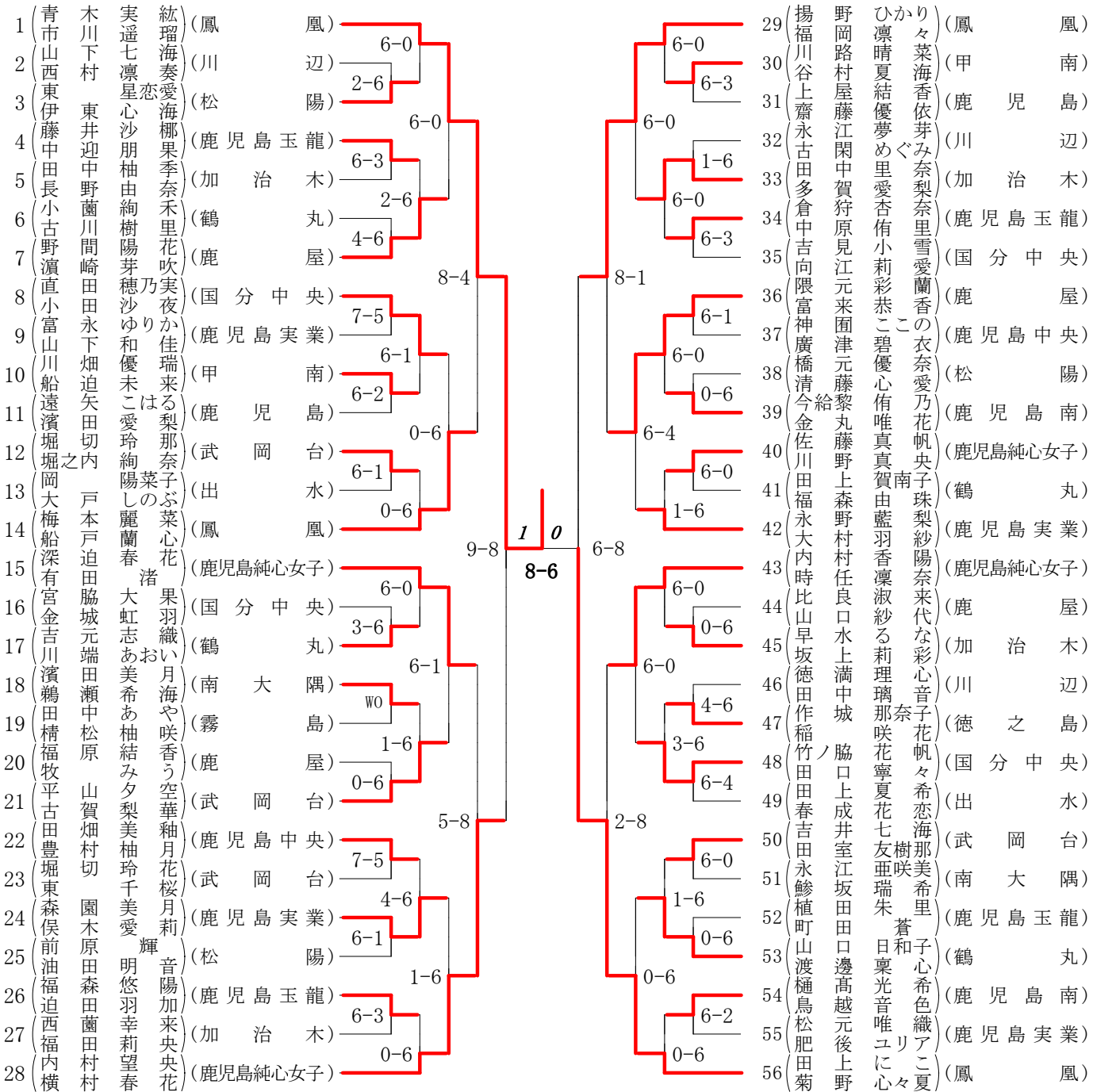

2025年度 高校総体 女子 : ダブルス ベスト 16 (参加組数 : 56) : テニス

名前の()は学年 スコアの中の()はタイブレークポイント

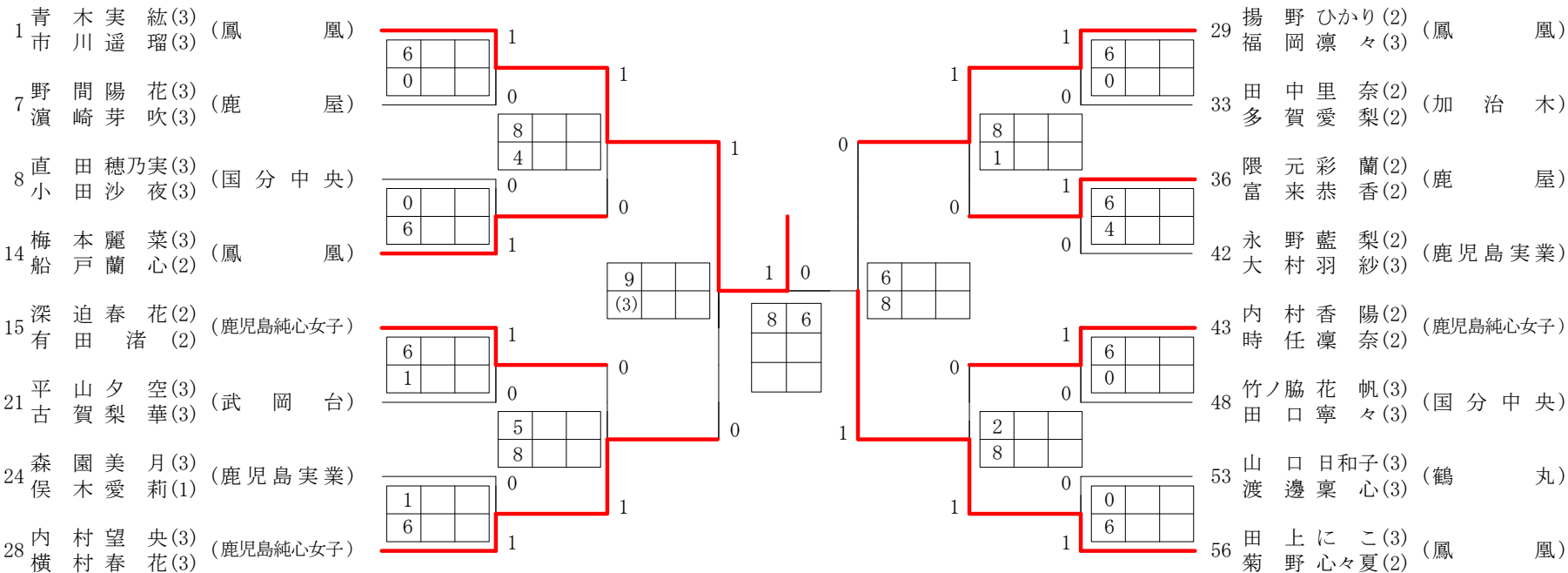

3位決定戦

