

**2024（令和6）年度
大阪高等学校春季テニス大会**

2024（令和6）年4月1日～5月12日

**マリンテニスパーク北村・蜻蛉池公園
ミズノスポーツプラザ舞洲・各学校テニスコート**

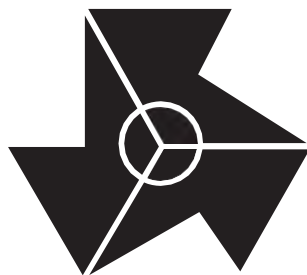

大阪高等学校体育連盟テニス部

男子本戦結果詳細

1回戦

| | | | |
|----|----------------|--------------|-------------------------|
| | 近大附 | ○ 3-0 ● | 皐が丘 |
| D | 黒松佳成③ 岸井尚哉② | No.4 No.5 | ○ 60 ● 秦大我② 上村哲平② |
| S1 | 倉下凜空③ | No.2 | ○ 62 ● 平井颯真③ |
| S2 | 筏優介② | No.3 | ○ 60 ● 佐々木健士③ |

| | | | |
|----|----------------|--------------|--------------------------|
| | 関西大倉 | ○ 2-1 ● | 池田 |
| D | 芳田陸真③ 伏田陽斗② | No.2 No.4 | ● 16 ○ 川上琳太郎③ 辻悠人③ |
| S1 | 尾之内京平② | No.1 | ○ 64 ● 渡邊慶雲② |
| S2 | 定永昇平② | No.3 | ○ 63 ● 進藤颯太③ |

| | | | |
|----|---------------|--------------|---------------------------|
| | 関大北陽 | ○ 2-1 ● | 布施 |
| D | 林健心② 渥美海斗③ | No.2 No.4 | ● 46 ○ 佐々木颯大③ 葛西奏太② |
| S1 | 吉永智哉③ | No.1 | ○ 61 ● 塩路デュアーコリンズ③ |
| S2 | 岩井瑛社① | No.3 | ○ 62 ● 伊藤瑛誠③ |

| | | | |
|----|----------------|--------------|--------------------------|
| | あべの翔学 | ● 0-3 ○ | 清教学園 |
| D | 北谷優斗② 瀧田海翔③ | No.1 No.2 | ● 16 ○ 鈴木優真③ 杉原優大② |
| S1 | 山根悠慎③ | No.3 | ● 06 ○ 間悠登② |
| S2 | 吉田遼真① | No.5 | ● 36 ○ 宮本竜誠③ |

| | | | |
|----|----------------|--------------|--------------------------|
| | 清風 | ○ 3-0 ● | 春日丘 |
| D | 福寿陽太③ 野村悠人① | No.4 No.5 | ○ 60 ● 久原世渚③ 宮村陸仁③ |
| S1 | 壽賀重太郎③ | No.1 | ○ 60 ● 青木寿磨③ |
| S2 | 立花大和③ | No.2 | ○ 64 ● 清村航生② |

| | | | |
|----|----------------|--------------|--------------------------|
| | 箕面 | ○ 2-1 ● | 箕面自由 |
| D | 坪田優希③ 徳田優真③ | No.3 No.5 | ● 57 ○ 藤本晃駕③ 畠田歩輝③ |
| S1 | 馬詰慶亮② | No.1 | ○ 63 ● 鳥袋苑師③ |
| S2 | 高須陣汰② | No.2 | ○ 61 ● 中上皓介③ |

| | | | |
|----|-----------------|--------------|---------------------------|
| | 羽衣学園 | ○ 2-1 ● | 大教大天王寺 |
| D | 甲斐友郷③ 西川由宇介② | No.2 No.4 | ○ 75 ● 大成創真② 山下昊士朗③ |
| S1 | 田村俊英③ | No.1 | ○ 62 ● 永田真一朗③ |
| S2 | 津田倫太郎② | No.5 | ● 46 ○ 藤晴斗③ |

| | | | |
|----|-----------------|--------------|--------------------------|
| | 八尾 | ● 0-3 ○ | 大阪産大附 |
| D | 川岸良太③ 吉松虎太郎② | No.3 No.4 | ● 06 ○ 高嶋巷咲③ 築地天馬② |
| S1 | 岡本偉織② | No.1 | ● 16 ○ 阿久根匡博③ |
| S2 | 山中豊国③ | No.2 | ● 06 ○ 西野凌平① |

| | | | |
|----|---------------|--------------|--------------------------|
| | 興國 | ○ 3-0 ● | 登美丘 |
| D | 宮内太一③ 福永琉③ | No.4 No.5 | ○ 60 ● 池田夏琉③ 久松優斗② |
| S1 | 坂本光音② | No.2 | ○ 61 ● 松尾陽太② |
| S2 | 北川智也② | No.3 | ○ 61 ● 藤本京介③ |

| | | | |
|----|---------------|--------------|--------------------------|
| | 天王寺 | ○ 3-0 ● | 香里丘 |
| D | 北口蒼③ 高森悠太② | No.3 No.5 | ○ 64 ● 岩田和也③ 尾崎大聖③ |
| S1 | 井内悠資② | No.1 | ○ 61 ● 仁田慎平② |
| S2 | 伊能遼太③ | No.2 | ○ 61 ● 小林蒼依③ |

| | | | |
|----|----------------|--------------|--------------------------|
| | 大成学院高 | ○ 2-1 ● | 東大谷 |
| D | 松添梓悠② 前野巧賢② | No.3 No.5 | ● 16 ○ 平瀬凌雅③ 荒川勇人② |
| S1 | 秋吉仁乃介③ | No.1 | ○ 62 ● 大島涼雅③ |
| S2 | 福永大樹③ | No.2 | ○ 64 ● 上野直哉① |

| | | | |
|----|----------------|--------------|--------------------------|
| | 寝屋川 | ● 0-3 ○ | 浪速 |
| D | 松岡優弥③ 西口武蔵③ | No.2 No.3 | ● 06 ○ 吉内賢汰③ 尾谷空輝③ |
| S1 | 岡司③ | No.1 | ● 06 ○ 窪田昂史③ |
| S2 | 上村響心朗② | No.5 | ● 26 ○ 八塚新平③ |

| | | | |
|----|----------------|--------------|--------------------------|
| | 履正社 | ○ 2-1 ● | 金光大阪 |
| D | 松野凌大② 中山遥人② | No.3 No.4 | ○ 61 ● 高藤壮稀③ 村上幸垂② |
| S1 | 角尾柊哉③ | No.1 | ● 06 ○ 山下優斗③ |
| S2 | 吉田新③ | No.2 | ○ 60 ● 内匠屋誠太③ |

| | | | |
|----|----------------|--------------|--------------------------|
| | 大商学園 | ○ 2-1 ● | OBF |
| D | 渡邊翔馬③ 宮田渚生③ | No.3 No.4 | ○ 64 ● 福永悠希② 圓山遥琉② |
| S1 | 本山裕太③ | No.1 | ● 26 ○ 大同一旗② |
| S2 | 濱尾歩夢② | No.2 | ○ 63 ● 長田惺太郎③ |

| | | | |
|----|-----------------|--------------|--------------------------|
| | 大阪学芸 | ● 1-2 ○ | 泉北 |
| D | 安藤桜太郎③ 向井悠人② | No.1 No.4 | ● 36 ○ 岩佐響之介③ 林孔希③ |
| S1 | 杉田亮③ | No.2 | ● 06 ○ 齋藤壮佑② |
| S2 | 井上透冴② | No.5 | ○ 62 ● 団野貴生来③ |

| | | | |
|----|---------------|--------------|-------------------------|
| | 枚方なぎさ | ● 0-3 ○ | 大阪国際 |
| D | 山中暁③ 芦谷遥斗② | No.2 No.3 | ● 16 ○ 大塚弦① 橋本琉世① |
| S1 | 久保田颯③ | No.1 | ● 06 ○ 木崎琉士② |
| S2 | 田原光③ | No.5 | ● 06 ○ 土谷星② |

2回戦

| | | | |
|----|----------------|--------------|-----------------------|
| | 近大附 | ○ 3-0 ● | 関西大倉 |
| D | 黒松佳成③ 岸井尚哉② | No.4 No.5 | ○ 60 ● 芳田陸真③ 伏田陽斗② |
| S1 | 福島正晃③ | No.1 | ○ 64 ● 尾之内京平② |
| S2 | 篠優介② | No.3 | ○ 60 ● 定永昇平② |

| | | | |
|----|---------------|--------------|-----------------------|
| | 関大北陽 | ● 0-2 ○ | 清教学園 |
| D | 林健心② 瀧美海斗③ | No.2 No.4 | ● 36 ○ 鈴木優真③ 杉原優大② |
| S1 | 吉永智哉③ | No.1 | ● 36 ○ 間悠登② |
| S2 | 岩井瑛社① | No.3 | 12打ち切り 宮本竜誠③ |

| | | | |
|----|----------------|--------------|-----------------------|
| | 清風 | ○ 2-0 ● | 箕面 |
| D | 武田勇希③ 福崙陽太③ | No.3 No.4 | ○ 61 ● 坪田優希③ 谷村央介③ |
| S1 | 壽賀重太郎③ | No.1 | ○ 62 ● 馬詰慶亮② |
| S2 | 立花大和③ | No.2 | 12打ち切り 高須陣汰② |

| | | | |
|----|-----------------|--------------|------------------------|
| | 羽衣学園 | ● 0-2 ○ | 大阪産大附 |
| D | 甲斐友郷③ 西川由宇介② | No.2 No.4 | ● 06 ○ 阿久根匡博③ 築地天馬② |
| S1 | 田村俊英③ | No.1 | ● 26 ○ 山本丈② |
| S2 | 津田倫太郎② | No.5 | 05打ち切り 西野凌平① |

| | | | |
|----|---------------|--------------|----------------------|
| | 興國 | ○ 2-0 ● | 天王寺 |
| D | 坂本光音② 福永琉③ | No.2 No.5 | ○ 60 ● 北口蒼③ 野内陽介③ |
| S1 | 南野太輝③ | No.1 | ○ 62 ● 井内悠資② |
| S2 | 北川智也② | No.3 | 42打ち切り 伊能遼太③ |

| | | | |
|----|----------------|--------------|-----------------------|
| | 太成学院高 | ● 0-2 ○ | 浪速 |
| D | 松添梓悠② 前野巧賢② | No.3 No.5 | ● 06 ○ 吉内賢汰③ 尾谷空輝③ |
| S1 | 秋吉仁乃介③ | No.1 | ● 06 ○ 窪田昂史③ |
| S2 | 福永大樹③ | No.2 | 23打ち切り 八塚新平③ |

| | | | |
|----|----------------|--------------|-----------------------|
| | 履正社 | ○ 2-0 ● | 大商学園 |
| D | 松野凌大② 奥西星成② | No.3 No.5 | ○ 62 ● 渡邊翔馬③ 宮田渚生③ |
| S1 | 角尾柊哉③ | No.1 | ○ 64 ● 本山裕太③ |
| S2 | 吉田新③ | No.2 | 40打ち切り 濱尾歩夢② |

| | | | |
|----|-----------------|--------------|----------------------|
| | 泉北 | ● 0-3 ○ | 大阪国際 |
| D | 齋藤壮佑② 岩佐響之介③ | No.1 No.3 | ● 46 ○ 大塚弦① 橋本琉世① |
| S1 | 団野貴生来③ | No.2 | ● 06 ○ 西山蒼司② |
| S2 | 林孔希③ | No.4 | ● 06 ○ 土谷星② |

準々決勝

| | | | |
|----|----------------|--------------|-----------------------|
| | 近大附 | ○ 2-0 ● | 清教学園 |
| D | 黒松佳成③ 岸井尚哉② | No.4 No.5 | ○ 82 ● 鈴木優真③ 杉原優大② |
| S1 | 倉下凜空③ | No.2 | ○ 86 ● 間悠登② |
| S2 | 篠優介② | No.3 | 11打ち切り 宮本竜誠③ |

| | | | |
|----|----------------|--------------|------------------------|
| | 清風 | ○ 2-1 ● | 大阪産大附 |
| D | 武田勇希③ 福崙陽太③ | No.3 No.4 | ● 48 ○ 阿久根匡博③ 築地天馬② |
| S1 | 壽賀重太郎③ | No.1 | ○ 80 ● 山本丈② |
| S2 | 立花大和③ | No.2 | ○ 85 ● 西野凌平① |

| | | | |
|----|---------------|--------------|-----------------------|
| | 興國 | ● 0-2 ○ | 浪速 |
| D | 坂本光音② 福永琉③ | No.2 No.5 | ● 48 ○ 吉内賢汰③ 尾谷空輝③ |
| S1 | 南野太輝③ | No.1 | ● 68 ○ 窪田昂史③ |
| S2 | 北川智也② | No.3 | 51打ち切り 八塚新平③ |

| | | | |
|----|----------------|--------------|----------------------|
| | 履正社 | ● 0-2 ○ | 大阪国際 |
| D | 松野凌大② 中山遥人② | No.3 No.4 | 78打ち切り 大塚弦① 橋本琉世① |
| S1 | 角尾柊哉③ | No.1 | ● 08 ○ 西山蒼司② |
| S2 | 吉田新③ | No.2 | ● 28 ○ 木崎琉士② |

準決勝

| | | | |
|----|----------------|--------------|-----------------------|
| | 近大附 | ○ 3-0 ● | 清風 |
| D | 黒松佳成③ 岸井尚哉② | No.4 No.5 | ○ 83 ● 福崙陽太③ 野村悠人① |
| S1 | 福島正晃③ | No.1 | ○ 82 ● 壽賀重太郎③ |
| S2 | 倉下凜空③ | No.2 | ○ 82 ● 立花大和③ |

| | | | |
|----|----------------|--------------|----------------------|
| | 浪速 | ● 0-2 ○ | 大阪国際 |
| D | 吉内賢汰③ 尾谷空輝③ | No.3 No.4 | 47打ち切り 大塚弦① 橋本琉世① |
| S1 | 窪田昂史③ | No.1 | ● 38 ○ 西山蒼司② |
| S2 | 八塚新平③ | No.2 | ● 28 ○ 木崎琉士② |

決勝

| | | | |
|----|----------------|--------------|----------------------|
| | 近大附 | ○ 2-1 ● | 大阪国際 |
| D | 黒松佳成③ 岸井尚哉② | No.4 No.5 | ○ 85 ● 大塚弦① 橋本琉世① |
| S1 | 福島正晃③ | No.1 | ○ 85 ● 西山蒼司② |
| S2 | 倉下凜空③ | No.2 | ● 48 ○ 木崎琉士② |

順位戦

| | | | |
|----|----------------|--------------|-----------------------|
| | 清風 | ● 0-3 ○ | 浪速 |
| D | 福崙陽太③ 野村悠人① | No.4 No.5 | ● 79 ○ 吉内賢汰③ 尾谷空輝③ |
| S1 | 壽賀重太郎③ | No.1 | ● 38 ○ 窪田昂史③ |
| S2 | 立花大和③ | No.2 | ● 79 ○ 八塚新平③ |

第2代表決定戦

| | | | |
|----|------------|-------------|------|
| | 浪速 | ● 本戦結果による ○ | 大阪国際 |
| D | 本戦結果により行わず | | |
| S1 | | | |
| S2 | | | |

＜インターハイ出場校＞

| | |
|------|------------|
| 第1代表 | 近畿大学附属高等学校 |
| 第2代表 | 大阪国際高等学校 |
| 補欠 | 浪速高等学校 |

令和6年度大阪高等学校春季テニス大会(団体の部)

令和6年5月3日～令和6年5月12日

各学校テニスコート・MTP北村

女子団体本戦

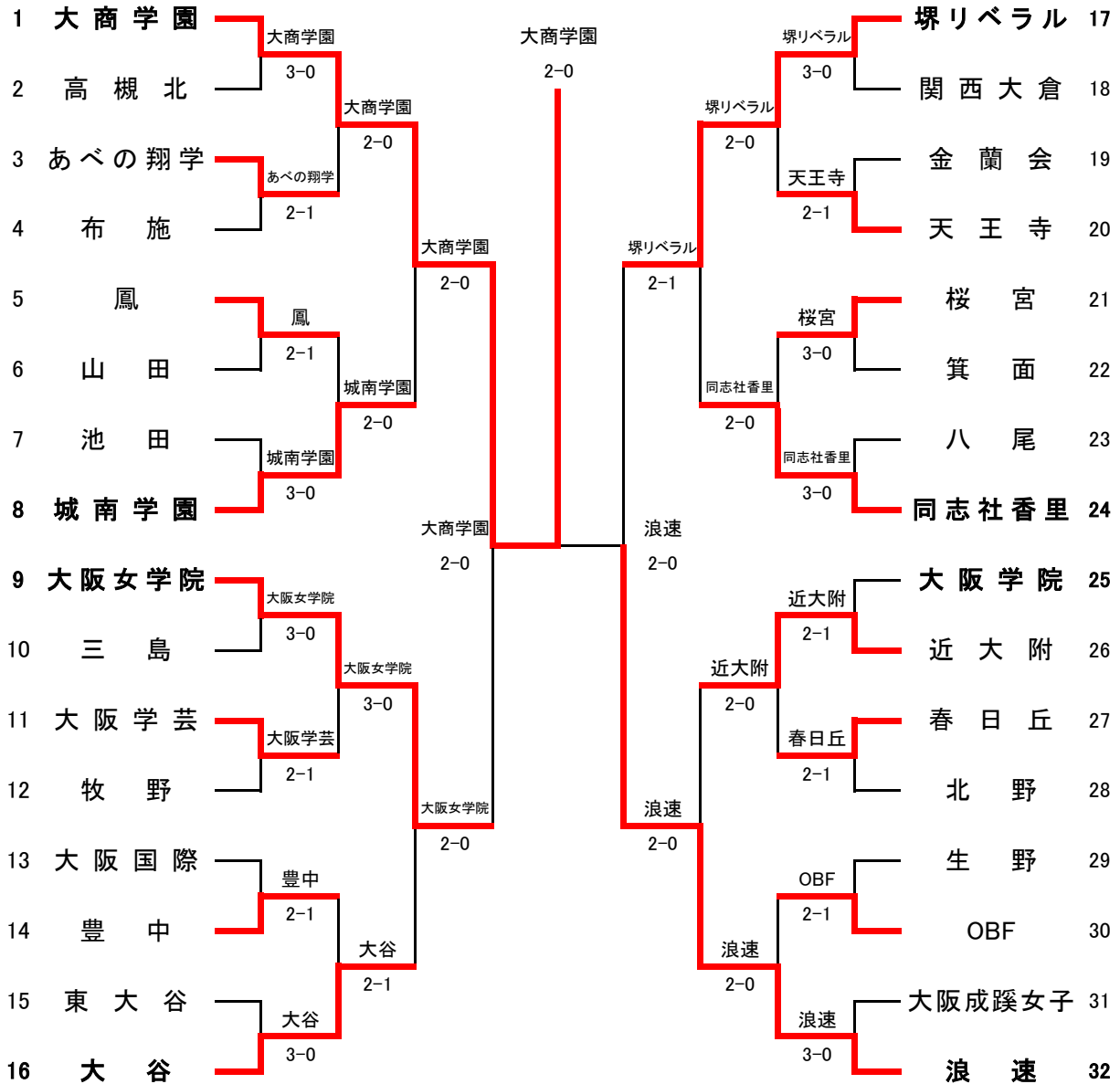

シード順位

- 1 大商学園 2 浪速 3 大阪女学院 4 同志社香里
- 5 城南学園 6 大谷 7 堺リベラル 8 大阪学院

順位戦

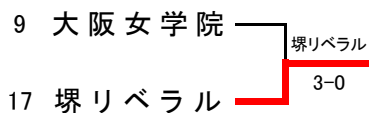

第2代表決定戦

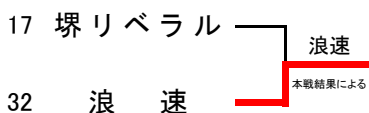

| インターハイ出場校 | |
|-----------|-----------|
| 第1代表 | 大商学園高等学校 |
| 第2代表 | 浪速高等学校 |
| 補欠 | 堺リベラル高等学校 |

女子本戦結果詳細

1回戦

| 大商学園 | | ○ 3-0 ● | 高槻北 | |
|------|--------------------------|---------|--------------------------|--|
| D | 荒川愛子② No.4 藤井小夏① No.5 | ○ 60 ● | 黒松美佑③ No.4 塩路真央③ No.5 | |
| S1 | 上田結生② No.1 | ○ 60 ● | 田口水萌③ No.1 | |
| S2 | 後藤七心② No.3 | ○ 60 ● | 山内結夢② No.2 | |

| あべの翔学 | | ○ 2-1 ● | 布施 | |
|-------|---------------------------|---------|--------------------------|--|
| D | 久保田夏未② No.3 新字那月① No.4 | ● 26 ○ | 矢守陽南③ No.2 野田純鈴③ No.4 | |
| S1 | 山口実夢③ No.1 | ○ 61 ● | 米澤理紗③ No.1 | |
| S2 | 大杉実由③ No.5 | ○ 61 ● | 上田芽依③ No.3 | |

| 鳳 | | ○ 2-1 ● | 山田 | |
|----|---------------------------|---------|--------------------------|--|
| D | 西村奏実③ No.3 長谷川幸子② No.5 | ○ 61 ● | 堀江環子② No.3 岩井奈穂② No.5 | |
| S1 | 森戸風花③ No.1 | ○ 64 ● | 堺井悠佳③ No.1 | |
| S2 | 河村薫子③ No.2 | ● 36 ○ | 辻心菜② No.2 | |

| 池田 | | ● 0-3 ○ | 城南学園 | |
|----|--------------------------|---------|--------------------------|--|
| D | 塚元更紗③ No.2 原ちさ希③ No.4 | ● 06 ○ | 高村里彩③ No.1 松名美羽② No.2 | |
| S1 | 八幡陽菜③ No.1 | ● 26 ○ | 高山知咲希① No.4 | |
| S2 | 古田純鈴③ No.3 | ● 06 ○ | 永澤亜彩香① No.5 | |

| 大阪女学院 | | ○ 3-0 ● | 三島 | |
|-------|--------------------------|---------|--------------------------|--|
| D | 木原彩心③ No.4 菅家愛梨③ No.5 | ○ 60 ● | 貴志美咲③ No.1 吉田梨乃③ No.4 | |
| S1 | 山本輝奈③ No.1 | ○ 60 ● | 新地瞳花③ No.2 | |
| S2 | 石津咲良③ No.3 | ○ 61 ● | 藤永理央③ No.3 | |

| 大阪学芸 | | ○ 2-1 ● | 牧野 | |
|------|--------------------------|---------|--------------------------|--|
| D | 高井菜央② No.1 竹内結菜③ No.4 | ○ 60 ● | 岡田芽恵③ No.2 松垣愛美③ No.3 | |
| S1 | 熊谷亜子② No.2 | ● 57 ○ | 中島陽菜③ No.1 | |
| S2 | 安廣葉風③ No.3 | ○ 60 ● | 三瀬彩寧② No.5 | |

| 大阪国際 | | ● 1-2 ○ | 豊中 | |
|------|--------------------------|---------|-------------------------|--|
| D | 秋山万琴③ No.4 東野日和③ No.5 | ● 26 ○ | 田口真帆③ No.1 矢島楓③ No.2 | |
| S1 | 高山花菜③ No.1 | ○ 60 ● | 辻ことみ③ No.3 | |
| S2 | 杉浦真悠子③ No.2 | ● 26 ○ | 庄司伊織③ No.4 | |

| 東大谷 | | ● 0-3 ○ | 大谷 | |
|-----|--------------------------|---------|--------------------------|--|
| D | 菰田菜々③ No.3 水谷琉愛③ No.4 | ● 46 ○ | 岡本陽奈③ No.3 岡田美咲③ No.5 | |
| S1 | 平真結花③ No.1 | ● 06 ○ | 野村友夏② No.1 | |
| S2 | 有田愛美③ No.2 | ● 26 ○ | 山下綾子③ No.2 | |

| 堺リベラル | | ○ 3-0 ● | 関西大倉 | |
|-------|-------------------------|---------|--------------------------|--|
| D | 西上杏③ No.1 松岡美海① No.5 | ○ 61 ● | 木川奈葉② No.4 松井綾香③ No.5 | |
| S1 | 仲宗根サヤ① No.2 | ○ 60 ● | 生田寿々花③ No.2 | |
| S2 | 西村紗和② No.4 | ○ 61 ● | 藤田晏③ No.3 | |

| 金蘭会 | | ● 1-2 ○ | 天王寺 | |
|-----|--------------------------|---------|--------------------------|--|
| D | 山口紗南③ No.2 山口羽音③ No.3 | ○ 63 ● | 前田花凛③ No.2 水口里菜③ No.5 | |
| S1 | 谷戸美玲③ No.1 | ● 36 ○ | 岩井心寧③ No.1 | |
| S2 | 畑彩花② No.4 | ● 36 ○ | 平林京佳③ No.4 | |

| 桜宮 | | ○ 3-0 ● | 箕面 | |
|----|--------------------------|---------|--------------------------|--|
| D | 植野心蒔③ No.1 藤田詩由③ No.4 | ○ 64 ● | 石井湖々③ No.3 大浦莉子③ No.4 | |
| S1 | 多井佑月③ No.2 | ○ 62 ● | 猪田結衣③ No.1 | |
| S2 | 松本一花② No.3 | ○ 64 ● | 田中のどか③ No.2 | |

| 八尾 | | ● 0-3 ○ | 同志社香里 | |
|----|-------------------------|---------|---------------------------|--|
| D | 浅野ゆり② No.1 西脇恋③ No.2 | ● 26 ○ | 藤岡あやな③ No.2 山本真実③ No.3 | |
| S1 | 金岡理雅③ No.3 | ● 06 ○ | 上野未奈③ No.1 | |
| S2 | 長田彩花② No.5 | ● 16 ○ | 高戸めぐみ② No.4 | |

| 大阪学院 | | ● 1-2 ○ | 近大附 | |
|------|--------------------------|---------|--------------------------|--|
| D | 河野木音③ No.4 石橋実波③ No.5 | ○ 75 ● | 坂口日彩② No.4 高木紗良① No.5 | |
| S1 | 山際さくら③ No.1 | ● 16 ○ | 松原奈那③ No.1 | |
| S2 | 勝山夏帆③ No.2 | ● 36 ○ | 川口雪乃③ No.2 | |

| 春日丘 | | ○ 2-1 ● | 北野 | |
|-----|---------------------------|-----------|---------------------------|--|
| D | 土谷麻緒③ No.2 福岡小都花③ No.5 | ○ 61 ● | 新谷明日香③ No.3 杉本咲季③ No.4 | |
| S1 | 松岡咲樹③ No.1 | ○ 76(5) ● | 明山果央③ No.1 | |
| S2 | 古賀詩織③ No.3 | ● 46 ○ | 堀池里織③ No.2 | |

| 生野 | | ● 1-2 ○ | OBF | |
|----|--------------------------|---------|--------------------------|--|
| D | 寺田絢音② No.3 西尾柚葉③ No.4 | ● 36 ○ | 末吉菜々③ No.2 田井夢咲③ No.4 | |
| S1 | 南城沙和③ No.1 | ○ 62 ● | 岡野未来③ No.1 | |
| S2 | 手塚蒼葉③ No.2 | ● 06 ○ | 塩川花華③ No.3 | |

| 大阪成蹊女子 | | ● 0-3 ○ | 浪速 | |
|--------|---------------------------|---------|-------------------------|--|
| D | 山下彩音③ No.4 上山ほのか③ No.5 | ● 06 ○ | 川上菜奈③ No.3 下野滯③ No.4 | |
| S1 | 藤原仁愛② No.1 | ● 06 ○ | 本田彩衣③ No.1 | |
| S2 | 角田朱音③ No.3 | ● 06 ○ | 坂下紗彩① No.5 | |

2回戦

| | | | |
|----|------------------|--------------|-------------------------|
| | 大商学園 | ○ 2-0 ● | あべの翔学 |
| D | 千葉陽葵 ③ 後藤七心 ② | No.2 No.3 | ○ 60 ● 島崎美優 ② 大杉実由 ③ |
| S1 | 荒川愛子 ② | No.4 | ○ 60 ● 山口実夢 ③ |
| S2 | 藤井小夏 ① | No.5 | ○ 60 ● 新字那月 ① |

| | | | |
|----|-------------------|--------------|-------------------------|
| | 鳳 | ● 0-2 ○ | 城南学園 |
| D | 西村奏実 ③ 長谷川幸子 ② | No.3 No.5 | ● 06 ○ 高村里彩 ③ 春名美羽 ② |
| S1 | 森戸風花 ③ | No.1 | ● 06 ○ 奥谷友結 ① |
| S2 | 河村薫子 ③ | No.2 | ● 03打ち切り ○ 高山知咲希 ① |

| | | | |
|----|------------------|--------------|-------------------------|
| | 大阪女学院 | ○ 3-0 ● | 大阪学芸 |
| D | 木原彩心 ③ 曾家愛梨 ③ | No.4 No.5 | ○ 61 ● 高井菜央 ② 熊谷亜子 ② |
| S1 | 山本輝奈 ③ | No.1 | ○ 60 ● 安廣菜風 ③ |
| S2 | 松岡胡実 ② | No.2 | ○ 60 ● 竹内結菜 ③ |

| | | | |
|----|-----------------|--------------|-------------------------|
| | 豊中 | ● 1-2 ○ | 大谷 |
| D | 田口真帆 ③ 矢島楓 ③ | No.1 No.2 | ○ 63 ● 岡本陽奈 ③ 榎本真大 ② |
| S1 | 辻ことみ ③ | No.3 | ● 06 ○ 野村友夏 ② |
| S2 | 庄司伊織 ③ | No.4 | ● 36 ○ 山下綾子 ③ |

| | | | |
|----|-----------------|--------------|-------------------------|
| | 堺リベラル | ○ 2-0 ● | 天王寺 |
| D | 巽日菜 ② 松岡美海 ① | No.3 No.5 | ○ 61 ● 岩井心寧 ③ 平林京佳 ③ |
| S1 | 仲宗根サヤ ① | No.2 | ○ 60 ● 前田花凜 ③ |
| S2 | 西村紗和 ② | No.4 | ○ 50打ち切り ● 龍淵一穂 ③ |

| | | | |
|----|------------------|--------------|--------------------------|
| | 桜宮 | ● 0-2 ○ | 同志社香里 |
| D | 多井佑月 ③ 藤田詩由 ③ | No.2 No.4 | ● 26 ○ 藤岡あやな ③ 山本真実 ③ |
| S1 | 植野心詩 ③ | No.1 | ● 06 ○ 上野未奈 ③ |
| S2 | 松本一花 ② | No.3 | ● 11打ち切り ○ 高戸めぐみ ② |

| | | | |
|----|------------------|--------------|-----------------------------|
| | 近大附 | ○ 2-0 ● | 春日丘 |
| D | 水本心渚 ② 坂口日彩 ② | No.3 No.4 | ○ 21打ち切り ● 土谷麻緒 ③ 山田萌彩 ③ |
| S1 | 松原奈那 ③ | No.1 | ○ 60 ● 松岡咲樹 ③ |
| S2 | 高木紗良 ① | No.5 | ○ 60 ● 古賀詩織 ③ |

| | | | |
|----|------------------|--------------|--------------------------|
| | OBF | ● 0-2 ○ | 浪速 |
| D | 岡野未来 ③ 塩川花華 ③ | No.1 No.3 | ● 16 ○ 落合萌仁香 ③ 川上菜奈 ③ |
| S1 | 末吉菜々 ③ | No.2 | ● 06 ○ 本田彩衣 ③ |
| S2 | 田井夢咲 ③ | No.4 | ● 04打ち切り ○ 下野滯 ③ |

準々決勝

| | | | |
|----|------------------|--------------|-------------------------|
| | 大商学園 | ○ 2-0 ● | 城南学園 |
| D | 荒川愛子 ② 藤井小夏 ① | No.4 No.5 | ○ 81 ● 高村里彩 ③ 春名美羽 ② |
| S1 | 上田結生 ② | No.1 | ○ 83 ● 奥谷友結 ① |
| S2 | 千葉陽葵 ③ | No.2 | ○ 12打ち切り ● 永澤亜彩香 ① |

| | | | |
|----|------------------|--------------|-------------------------|
| | 大阪女学院 | ○ 2-0 ● | 大谷 |
| D | 木原彩心 ③ 曾家愛梨 ③ | No.4 No.5 | ○ 82 ● 岡本陽奈 ③ 岡田美咲 ③ |
| S1 | 松岡胡実 ② | No.2 | ○ 82 ● 野村友夏 ② |
| S2 | 石津咲良 ③ | No.3 | ○ 00打ち切り ○ 山下綾子 ③ |

| | | | |
|----|-----------------|--------------|--------------------------|
| | 堺リベラル | ○ 2-1 ● | 同志社香里 |
| D | 巽日菜 ② 松岡美海 ① | No.3 No.5 | ○ 82 ● 藤岡あやな ③ 山本真実 ③ |
| S1 | 西上杏 ③ | No.1 | ● 08 ○ 上野未奈 ③ |
| S2 | 仲宗根サヤ ① | No.2 | ○ 81 ● 高戸めぐみ ② |

| | | | |
|----|------------------|--------------|------------------------|
| | 近大附 | ● 0-2 ○ | 浪速 |
| D | 坂口日彩 ② 高木紗良 ① | No.4 No.5 | ● 08 ○ 川上菜奈 ③ 下野滯 ③ |
| S1 | 松原奈那 ③ | No.1 | ● 18 ○ 本田彩衣 ③ |
| S2 | 川口雪乃 ③ | No.2 | ● 11打ち切り ○ 落合萌仁香 ③ |

準決勝

| | | | |
|----|------------------|--------------|-----------------------------|
| | 大商学園 | ○ 2-0 ● | 大阪女学院 |
| D | 上田結生 ② 藤井小夏 ① | No.1 No.5 | ○ 63打ち切り ● 木原彩心 ③ 曾家愛梨 ③ |
| S1 | 千葉陽葵 ③ | No.2 | ○ 81 ● 山本輝奈 ③ |
| S2 | 後藤七心 ② | No.3 | ○ 82 ● 石津咲良 ③ |

| | | | |
|----|-----------------|--------------|----------------------------|
| | 堺リベラル | ● 0-2 ○ | 浪速 |
| D | 巽日菜 ② 松岡美海 ① | No.3 No.5 | ● 54打ち切り ○ 川上菜奈 ③ 下野滯 ③ |
| S1 | 西上杏 ③ | No.1 | ● 48 ○ 本田彩衣 ③ |
| S2 | 仲宗根サヤ ① | No.2 | ● 38 ○ 落合萌仁香 ③ |

決勝

| | | | |
|----|------------------|--------------|------------------------|
| | 大商学園 | ○ 2-0 ● | 浪速 |
| D | 上田結生 ② 荒川愛子 ② | No.1 No.4 | ○ 81 ● 川上菜奈 ③ 下野滯 ③ |
| S1 | 千葉陽葵 ③ | No.2 | ○ 55打ち切り ● 本田彩衣 ③ |
| S2 | 後藤七心 ② | No.3 | ○ 81 ● 落合萌仁香 ③ |

順位戦

| | | | |
|----|------------------|--------------|------------------------|
| | 大阪女学院 | ● 0-3 ○ | 堺リベラル |
| D | 木原彩心 ③ 曾家愛梨 ③ | No.4 No.5 | ● 38 ○ 巽日菜 ② 松岡美海 ① |
| S1 | 山本輝奈 ③ | No.1 | ● 38 ○ 西上杏 ③ |
| S2 | 松岡胡実 ② | No.2 | ● 58 ○ 仲宗根サヤ ① |

第2代表決定戦

| | | | |
|----|------------|-------------|----|
| | 堺リベラル | ● 本戦結果による ○ | 浪速 |
| D | 本戦結果により行わず | | |
| S1 | | | |
| S2 | | | |

《インターハイ出場校》

| | |
|------|-----------|
| 第1代表 | 大商学園高等学校 |
| 第2代表 | 浪速高等学校 |
| 補欠 | 堺リベラル高等学校 |

令和6年度 大阪高等学校春季テニス大会

男子シングルス本戦

2024.4.21~28

於 MTP北村

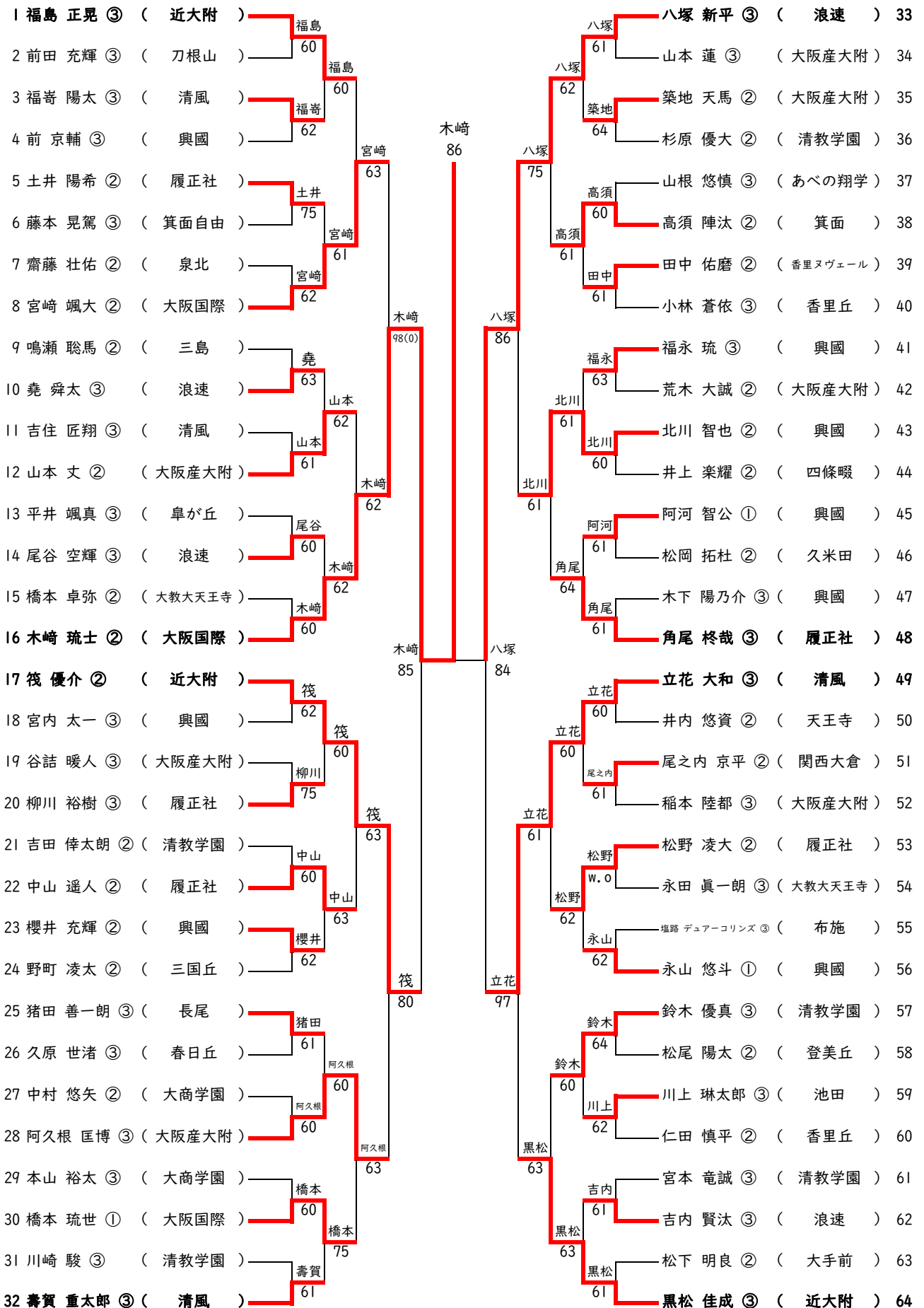

<決勝>

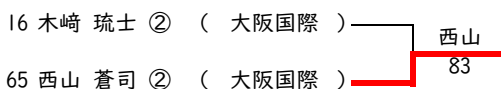

| | | | | |
|----------------------|----|------|-------------------------|---------------------------|
| 65 西山 蒼司 ② (大阪国際) | 西山 | 62 | 吉田 | 土谷 星 ② (大阪国際) 97 |
| 66 鮫島 大志 ③ (近大附) | 西山 | 61 | 吉田 | 75 吉田 新 ③ (履正社) 98 |
| 67 安藤 桜太郎 ③ (大阪学芸) | 島袋 | 64 | 清水 | 62 吉田 樹生 ③ (近大附) 99 |
| 68 島袋 苑師 ③ (箕面自由) | 西山 | 61 | 62 清水 泰成 ② (大阪国際) 100 | |
| 69 村田 唯之助 ③ (浪速) | 瀧田 | 61 | 61 吉田 | 田村 清水 康佑 ③ (清風) 101 |
| 70 瀧田 海翔 ③ (あべの翔学) | 大塚 | 61 | 63 厚田 | 63 田村 俊英 ③ (羽衣学園) 102 |
| 71 清村 航生 ② (春日丘) | 大塚 | 62 | 76(4) 厚田 | 64 湯本 和希 ③ (同志社香里) 103 |
| 72 大塚 弦 ① (大阪国際) | 西山 | 84 | 64 厚田 陣成 ② (浪速) 104 | |
| 73 大同 一旗 ② (OBF) | 大同 | 62 | 南野 | 98(10) 青木 |
| 74 山下 優斗 ③ (金光大阪) | 大同 | 63 | 62 青木 | 76(8) 青木 寿磨 ③ (春日丘) 105 |
| 75 石村 隼人 ② (清風) | 石村 | 63 | 64 伊藤 | 64 木村 拓馬 ② (近大附) 106 |
| 76 白上 叶真 ② (高槻北) | 間 | w. o | 64 伊藤 瑛誠 ③ (布施) 108 | |
| 77 吉田 耕晴 ③ (履正社) | 吉田 | 60 | 61 南野 | 61 松尾 颯太 ③ (清風) 109 |
| 78 石塚 悠大 ③ (同志社香里) | 間 | 60 | 62 南野 | 63 大成 創真 ② (大教大天王寺) 110 |
| 79 梅川 翔真 ② (大阪国際) | 間 | 61 | 64 南野 | 64 高嶋 杏咲 ③ (大阪産大附) 111 |
| 80 間 悠登 ② (清教学園) | 西山 | 83 | 64 南野 太輝 ③ (興國) 112 | |
| 81 有山 太矩 ③ (近大附) | 有山 | 60 | 窪田 | 97 尾通 正章 ③ (近大附) 113 |
| 82 吉永 智哉 ③ (関大北陽) | 赤澤 | 62 | 61 尾通 | 61 大島 涼雅 ③ (東大谷) 114 |
| 83 山田 優仁 ③ (浪速) | 赤澤 | 62 | 60 坂口 | 63 坂口 一弥 ② (大阪国際) 115 |
| 84 赤澤 誓 ② (近大附) | 赤澤 | 60 | 63 坂口 | 63 杉谷 陸 ② (早稲田摂陵) 116 |
| 85 中山 皓太 ③ (阿武野) | 井上 | 64 | 62 尾通 | 62 岡本 悠翔 ② (天王寺) 117 |
| 86 井上 秀大 ③ (大阪産大附) | 井上 | 62 | 61 岡本 | 61 池田 夏琉 ③ (登美丘) 118 |
| 87 太田 陽登 ② (豊中) | 太田 | 75 | 60 岸井 | 60 濱尾 步夢 ② (大商学園) 119 |
| 88 安永 健太 ② (枚方) | 倉下 | 81 | 60 岸井 | 60 岸井 尚哉 ② (近大附) 120 |
| 89 武田 勇希 ③ (清風) | 武田 | 60 | 85 窪田 | 64 松本 |
| 90 壬生 昂希 ③ (市岡) | 坂本 | 64 | 64 松本 | 64 中谷 崇志 ③ (阪南大) 121 |
| 91 北谷 優斗 ② (あべの翔学) | 坂本 | 60 | 63 渡邊 | 63 松本 遥希 ② (大阪産大附) 122 |
| 92 坂本 光音 ② (興國) | 倉下 | 75 | 61 渡邊 | 61 吉廣 秀悟 ② (関大北陽) 123 |
| 93 高田 倅暉 ② (近大附) | 高田 | 62 | 61 渡邊 | 61 渡邊 慶雲 ② (池田) 124 |
| 94 馬詰 慶亮 ② (箕面) | 倉下 | 63 | 61 坂井 | 61 本山 愛規 ③ (同志社香里) 125 |
| 95 宮本 真杜 ③ (早稲田摂陵) | 倉下 | 61 | 61 坂井 | 61 坂井 彩豊 ③ (履正社) 126 |
| 96 倉下 凜空 ③ (近大附) | 倉下 | 61 | 60 窪田 | 61 奥西 星成 ② (履正社) 127 |
| | | | 60 窪田 | 60 窪田 昂史 ③ (浪速) 128 |

令和6年度 大阪高等学校春季テニス大会

男子ダブルス本戦

2024.4.27 於 MTP北村

| | | | | | | | | | | | | | |
|----|---------------------------|-----------|-----------------------|-------|----------------------|----|-------|-------|-------|-------|---------------------|------------|----|
| 1 | 窪田 昂史 ③ 八塚 新平 ③ | (浪速) | 窪田 昂史 八塚 新平 | 61 | 窪田 昂史 八塚 新平 | 85 | 壽賀 立花 | 61 | 壽賀 立花 | 62 | 壽賀 重太郎 ③ 立花 大和 ③ | (清風) | 33 |
| 2 | 本山 裕太 ③ 濱藤 歩夢 ② | (大商学園) | 本山 裕太 濱藤 歩夢 | 61 | 本山 裕太 濱藤 歩夢 | 85 | 壽賀 立花 | 61 | 壽賀 立花 | 62 | 八木 頌太 ③ 石田 恵大 ③ | (同志社香里) | 34 |
| 3 | 宮崎 楓 ① 野村 悠人 ① | (清風) | 宮崎 楓 野村 悠人 | 61 | 宮崎 楓 野村 悠人 | 85 | 壽賀 立花 | 61 | 壽賀 立花 | 61 | 五十川 昌人 ② 森 裕睦 ② | (帝塚山泉ヶ丘) | 35 |
| 4 | 塩路 デュア-コリンズ ③ 伊藤 瑛誠 ③ | (布施) | 塩路 デュア-コリンズ 伊藤 瑛誠 | 61 | 塩路 デュア-コリンズ 伊藤 瑛誠 | 85 | 壽賀 立花 | 61 | 壽賀 立花 | 61 | 新庄 博翔 ③ 石村 隼人 ② | (清風) | 36 |
| 5 | 清村 航生 ② 東 要 ② | (春日丘) | 清村 航生 東 要 | 61 | 清村 航生 東 要 | 85 | 壽賀 立花 | 61 | 壽賀 立花 | 61 | 堀内 湊太 ② 百井 彩人 ② | (春日丘) | 37 |
| 6 | 中野 弘翔 ② 森岡 大登 ② | (浪速) | 中野 弘翔 森岡 大登 | 64 | 伊藤 松本 | 85 | 壽賀 立花 | 61 | 壽賀 立花 | 76(5) | 堀内 湊太 ② 百井 彩人 ② | (関大北陽) | 38 |
| 7 | 青木 寿磨 ③ 久原 世清 ③ | (春日丘) | 青木 寿磨 久原 世清 | 63 | 伊藤 松本 | 85 | 壽賀 立花 | 60 | 壽賀 立花 | 60 | 林 健心 ② 橋本 大翔 ② | (金光八尾) | 39 |
| 8 | 伊藤 恒喜 ② 松本 遥希 ② | (大阪産大附) | 伊藤 恒喜 松本 遥希 | 64 | 伊藤 松本 | 85 | 壽賀 立花 | 60 | 壽賀 立花 | 60 | 岡本 倫太郎 ② 西山 蒼司 ② | (大阪国際) | 40 |
| 9 | 吉田 新 ③ 中山 遥人 ② | (履正社) | 吉田 新 中山 遥人 | 60 | 吉田 新 中山 遥人 | 85 | 壽賀 立花 | 62 | 壽賀 立花 | 62 | 北川 智也 ② 櫻井 充輝 ② | (興國) | 41 |
| 10 | 田村 俊英 ③ 甲斐 友郷 ③ | (羽衣学園) | 田村 俊英 甲斐 友郷 | 60 | 吉田 新 中山 遥人 | 85 | 壽賀 立花 | 62 | 壽賀 立花 | 62 | 山本 和希 ② 厚田 陣成 ② | (浪速) | 42 |
| 11 | 高藤 壮稀 ③ 村上 幸亜 ② | (金光大阪) | 高藤 壮稀 村上 幸亜 | 62 | 高藤 壮稀 村上 幸亜 | 85 | 壽賀 立花 | 62 | 壽賀 立花 | 62 | 角尾 柁哉 ③ 柳川 裕樹 ③ | (履正社) | 43 |
| 12 | モリカヴァ ル-カス世成 ② 垣尾 想太 ③ | (精華) | モリカヴァ ル-カス世成 垣尾 想太 | 76(6) | 吉田 中山 | 85 | 壽賀 立花 | 61 | 壽賀 立花 | 61 | 奥田 蓮人 ② 林 勇羽 ② | (興國) | 44 |
| 13 | 吉住 匠翔 ③ 松尾 颯太 ③ | (清風) | 吉住 匠翔 松尾 颯太 | 63 | 吉田 中山 | 85 | 壽賀 立花 | 64 | 壽賀 立花 | 60 | 福永 悠希 ② 圓山 遥琉 ② | (OBF) | 45 |
| 14 | 平井 僚 ② 長野 向日葵 ② | (同志社香里) | 平井 僚 長野 向日葵 | 63 | 高田 尾通 | 85 | 壽賀 立花 | 60 | 壽賀 立花 | 60 | 西野 優仁 ③ 山田 優仁 ③ | (浪速) | 46 |
| 15 | 井内 悠資 ② 伊能 遼太 ③ | (天王寺) | 井内 悠資 伊能 遼太 | 63 | 高田 尾通 | 85 | 壽賀 立花 | 61 | 壽賀 立花 | 61 | 高須 陣汰 ② 馬詰 慶亮 ② | (箕面) | 47 |
| 16 | 高田 倅暉 ② 尾通 正章 ③ | (近大附) | 高田 倅暉 尾通 正章 | 64 | 高田 尾通 | 85 | 壽賀 立花 | 61 | 壽賀 立花 | 61 | 吉内 賢汰 ③ 尾谷 空輝 ③ | (浪速) | 48 |
| 17 | 筏 優介 ② 岸井 尚哉 ② | (近大附) | 筏 優介 岸井 尚哉 | 60 | 筏 岸井 | 85 | 壽賀 立花 | 64 | 壽賀 立花 | 64 | 土谷 星 ② 木崎 琉士 ② | (大阪国際) | 49 |
| 18 | 馬詰 征士 ② 杉谷 陸 ② | (早稲田摂陵) | 馬詰 征士 杉谷 陸 | 60 | 筏 岸井 | 85 | 壽賀 立花 | 63 | 壽賀 立花 | 63 | 南野 太輝 ③ 坂本 光音 ③ | (興國) | 50 |
| 19 | 福永 大樹 ③ 秋吉 仁乃介 ③ | (太成学院高) | 福永 大樹 秋吉 仁乃介 | 60 | 筏 岸井 | 85 | 壽賀 立花 | 76(5) | 壽賀 立花 | 76(5) | 築地 天馬 ② 阿久根 匡博 ③ | (大阪産大附) | 51 |
| 20 | 辻本 悠人 ③ 井田 東吾 ③ | (三国丘) | 辻本 悠人 井田 東吾 | 61 | 筏 岸井 | 85 | 壽賀 立花 | 62 | 壽賀 立花 | 62 | 宮本 竜誠 ③ 吉田 倅太郎 ② | (清教学園) | 52 |
| 21 | 田内 悠雅 ③ 堯 舜太 ③ | (浪速) | 田内 悠雅 堯 舜太 | 62 | 筏 岸井 | 85 | 壽賀 立花 | 61 | 壽賀 立花 | 61 | 森田 諒 ③ 湯本 和希 ③ | (同志社香里) | 53 |
| 22 | 向井 悠人 ② 井上 透牙 ② | (大阪学芸) | 向井 悠人 井上 透牙 | 62 | 吉田 坂井 | 85 | 壽賀 立花 | 62 | 壽賀 立花 | 62 | 吉永 智哉 ③ 菊井 鼓太郎 ③ | (関大北陽) | 54 |
| 23 | 館 慶多 ② 若松 佑星 ② | (清風南海) | 館 慶多 若松 佑星 | 76(5) | 吉田 坂井 | 85 | 壽賀 立花 | 61 | 壽賀 立花 | 61 | 間 悠登 ② 杉原 優大 ② | (清教学園) | 55 |
| 24 | 吉田 耕晴 ③ 坂井 彩豊 ③ | (履正社) | 吉田 耕晴 坂井 彩豊 | 60 | 筏 岸井 | 85 | 壽賀 立花 | 75 | 壽賀 立花 | 75 | 大塚 弦 ① 橋本 琉世 ① | (大阪国際) | 56 |
| 25 | 福永 琉 ③ 宮内 太一 ③ | (興國) | 福永 琉 宮内 太一 | 63 | 福永 宮内 | 85 | 福島 黒松 | 62 | 福島 黒松 | 62 | 鮫島 大志 ③ 有山 太矩 ③ | (近大附) | 57 |
| 26 | 大同 一旗 ② 長田 惺太郎 ③ | (OBF) | 大同 一旗 長田 惺太郎 | 62 | 福永 宮内 | 85 | 福島 黒松 | 60 | 福島 黒松 | 60 | 永田 眞一朗 ③ 藤 晴斗 ③ | (大教大天王寺) | 58 |
| 27 | 松野 豪太 ③ 鈴木 優真 ③ | (清教学園) | 松野 豪太 鈴木 優真 | 76(1) | 福永 宮内 | 85 | 福島 黒松 | 60 | 福島 黒松 | 60 | 塚本 遼 ③ 箱崎 柁二 ② | (清風) | 59 |
| 28 | 荒木 大誠 ② 谷詰 暖人 ③ | (大阪産大附) | 荒木 大誠 谷詰 暖人 | 75 | 福永 宮内 | 85 | 福島 黒松 | 62 | 福島 黒松 | 62 | 山中 豊国 ③ 川岸 良太 ③ | (八尾) | 60 |
| 29 | 高嶋 杏咲 ③ 井上 秀大 ③ | (大阪産大附) | 高嶋 杏咲 井上 秀大 | 60 | 武田 福奇 | 85 | 福島 黒松 | 63 | 福島 黒松 | 63 | 大川原 栄太 ③ 小林 和優 ③ | (大阪産大附) | 61 |
| 30 | 木村 拓馬 ② 赤澤 誓 ② | (近大附) | 木村 拓馬 赤澤 誓 | 64 | 武田 福奇 | 85 | 福島 黒松 | 60 | 福島 黒松 | 60 | 前 京輔 ③ 木下 陽乃介 ③ | (興國) | 62 |
| 31 | 武田 勇希 ③ 福奇 陽太 ③ | (清風) | 武田 勇希 福奇 陽太 | 62 | 武田 福奇 | 85 | 福島 黒松 | 64 | 福島 黒松 | 64 | 奥西 星成 ② 松野 凌大 ② | (履正社) | 63 |
| 32 | 倉下 凜空 ③ 吉田 樹生 ③ | (近大附) | 倉下 凜空 吉田 樹生 | 62 | 武田 福奇 | 85 | 福島 黒松 | 64 | 福島 黒松 | 64 | 福島 正晃 ③ 黒松 佳成 ③ | (近大附) | 64 |

<第2代表決定戦>

| | | | |
|----|--------------------|---------|----------------|
| 17 | 筏 優介 ② | (近大附) | 筏 岸井 |
| 1 | 窪田 昂史 ③ 八塚 新平 ③ | (浪速) | 窪田 昂史 八塚 新平 |
| 64 | 福島 正晃 ③ 黒松 佳成 ③ | (近大附) | 福島 正晃 黒松 佳成 |

令和6年度 大阪高等学校春季テニス大会

女子シングルス本戦

2024.4.21~28 於 蜻蛉池公園テニス村・MTP北村

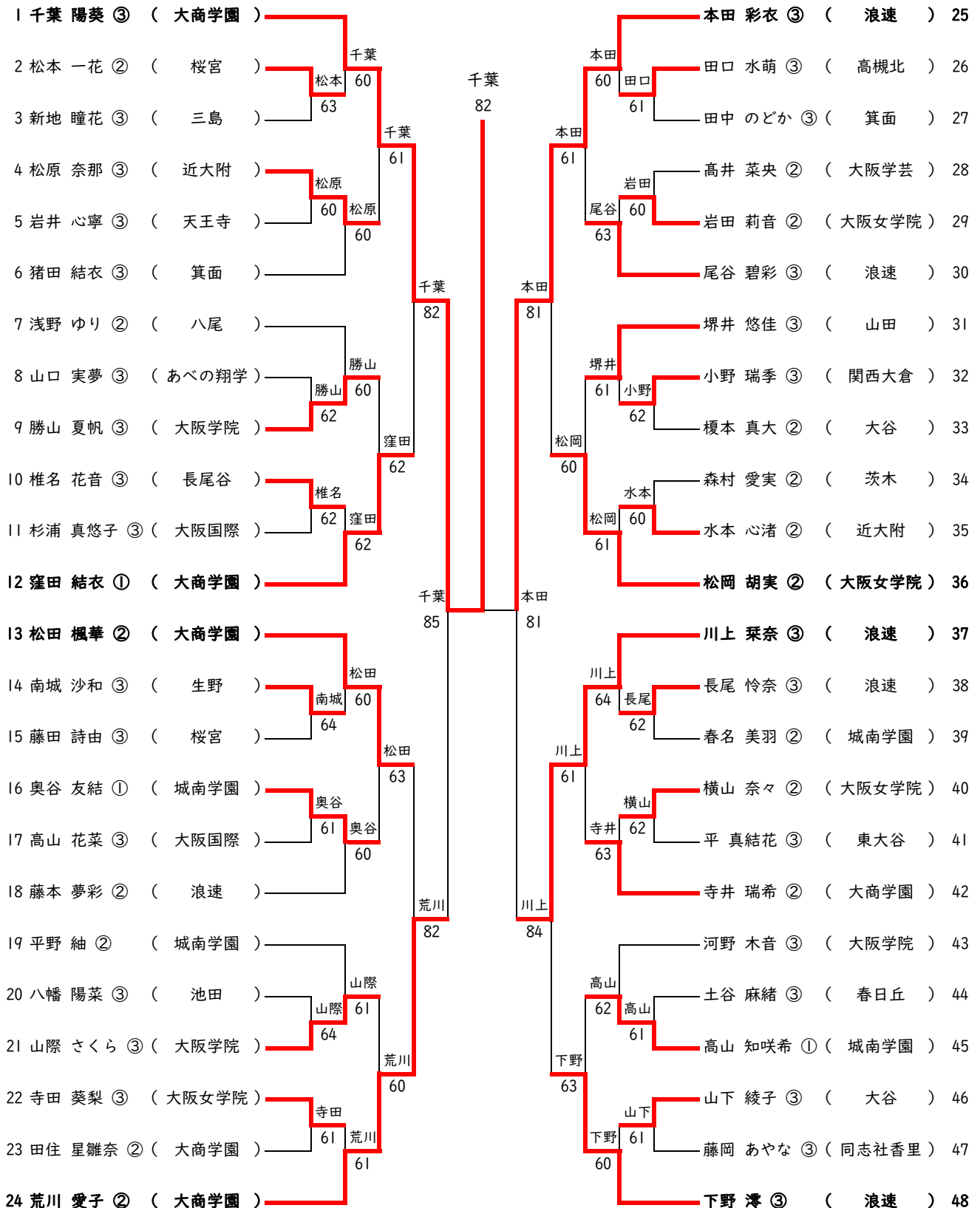

<決勝>

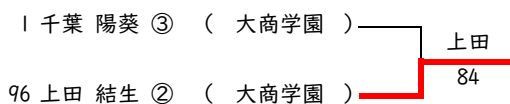

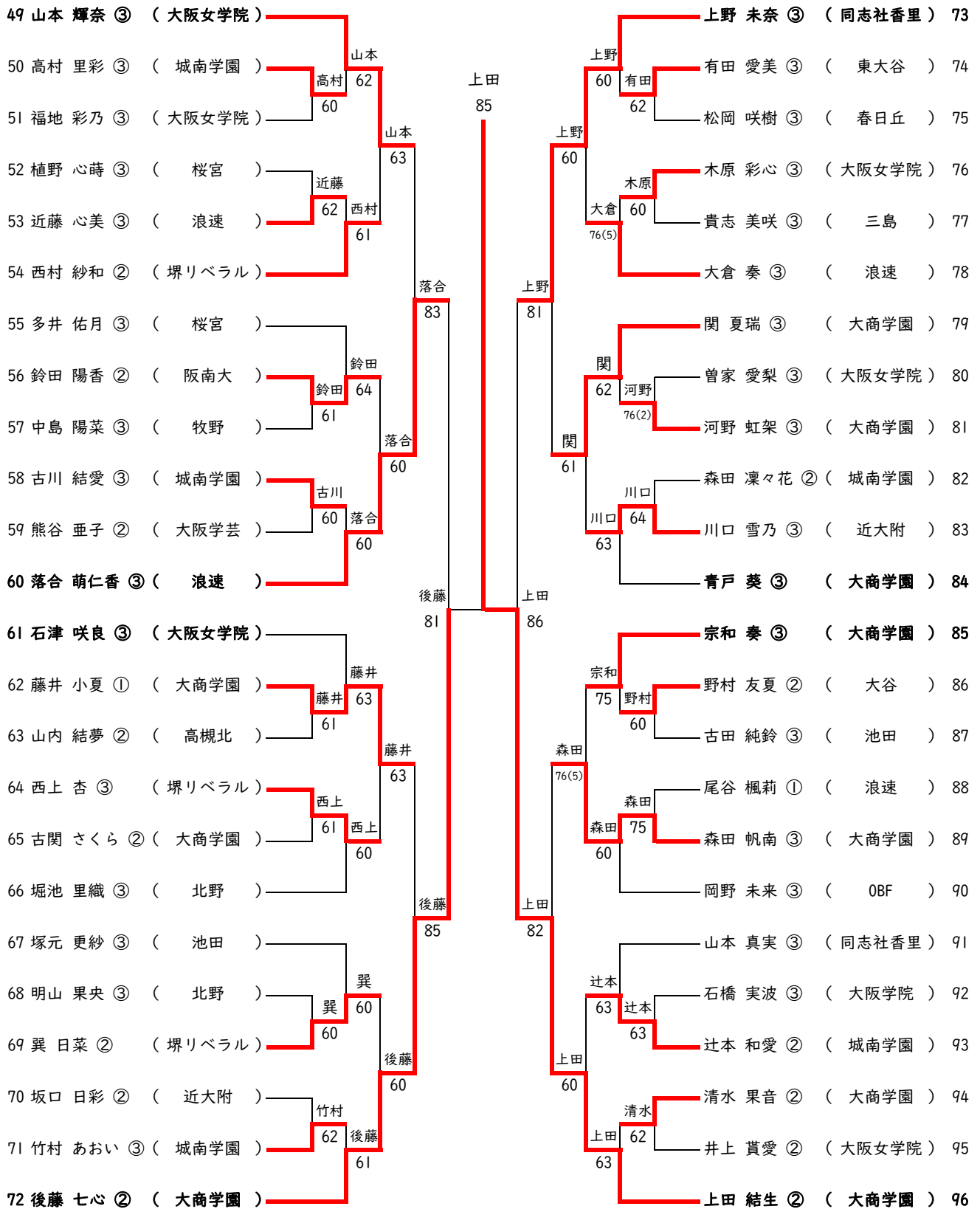

<第5代表決定戦>

