

令和6年度千葉県高等学校総合体育大会テニス大会 男子団体

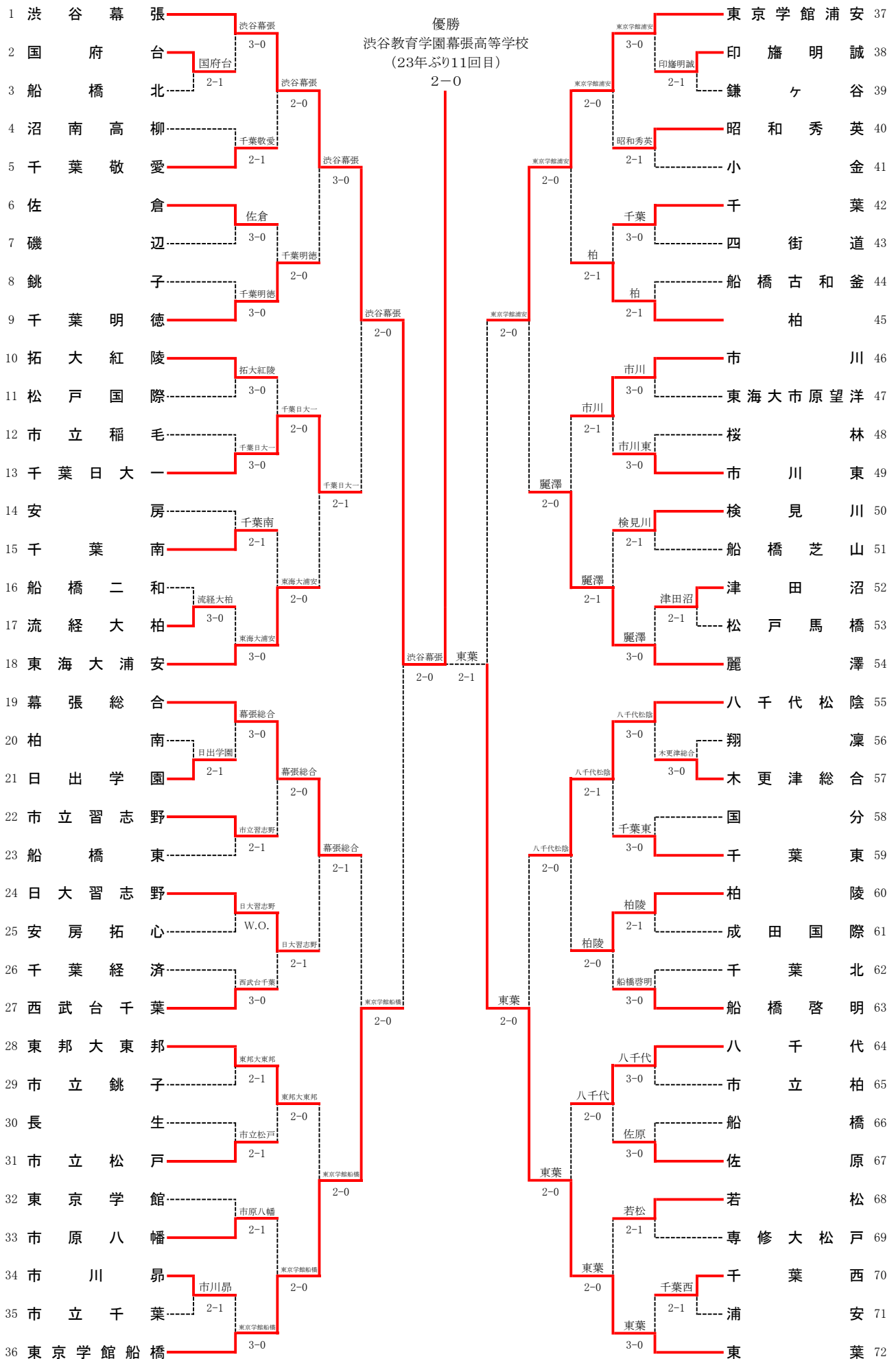

令和6年度千葉県高等学校総合体育大会テニス大会 女子団体

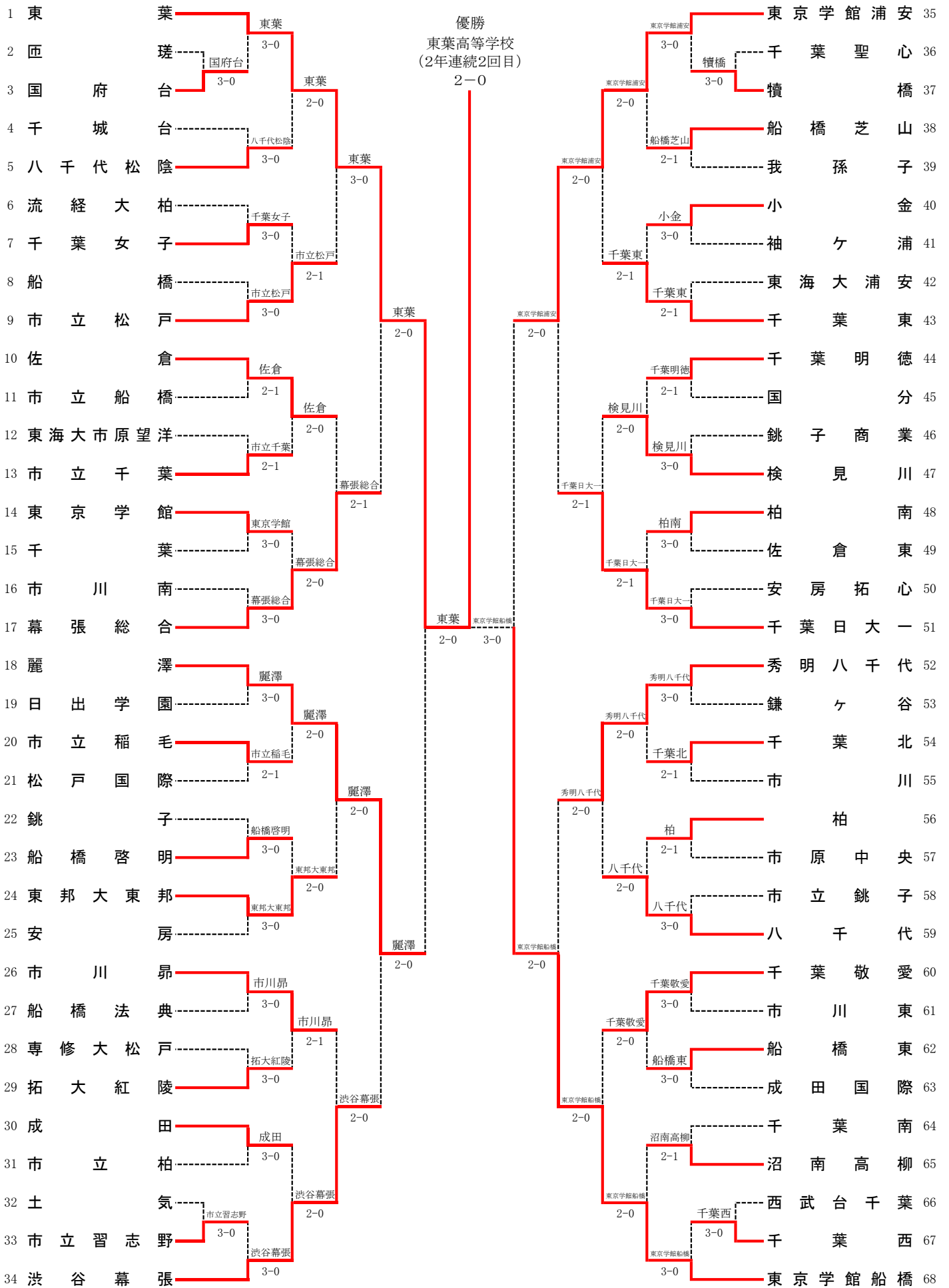

男子団体詳細

5R1	1	渋谷幕張	2-0	千葉日大一	13	5R2	36	東京学館船橋	2-0	幕張総合	19
D		古関慶太② 石井匡了③	6-0	益子 鳴③ 高橋大耀③		D		青木愛太郎② 坂庭銀河②	6-6	八木橋遼人③ 中村至佑③	
S1		戸邊悠真②	6-3	太田獅勇③		S1		武川幸聖③	6-0	小林亮太③	
S2		大賀凱仁③	2-0	横田琉力①		S2		岡本瑞樹③	6-0	今井政太③	
5R3	37	東京学館浦安	2-0	麗澤	54	5R4	72	東葉	2-0	八千代松陰	55
D		菅野将広① 佐藤夏向①	6-0	大塚悠太郎③ 今村倅輔③		D		江尻浩晟② 小笹 悠②	6-3	三上幸亮③ 富澤知弘③	
S1		野上剛瑠③	6-0	宇戸谷 慎②		S1		平井詳大③	6-2	渡辺寛多②	
S2		小嶋柊哉②	2-0	水戸佳吾②		S2		長井澄弥③	0-1	角井孝太郎③	

準決	1	渋谷幕張	2-0	東京学館船橋	36	準決	72	東葉	2-1	東京学館浦安	37
D		古関慶太② 石井匡了③	4-4	青木愛太郎② 坂庭銀河②		D		小笹 悠② 江尻浩晟②	5-7	山内結月② 菅野将広①	
S1		戸邊悠真②	6-2	武川幸聖③		S1		平井詳大③	6-3	野上剛瑠③	
S2		大賀凱仁③	6-0	岡本瑞樹③		S2		長井澄弥③	6-2	小嶋柊哉②	

決勝	1	渋谷幕張	2-0	東葉	72
D		古関慶太② 石井匡了③	8-5	江尻浩晟② 小笹 悠②	
S1		戸邊悠真②	8-2	平井詳大③	
S2		大賀凱仁③	4-7	長井澄弥③	

女子団体詳細

5R1	1	東葉	2-0	幕張総合	17	5R2	18	麗澤	2-0	渋谷幕張	34
D		秋山由衣③ 池羽真菜②	6-0	町田愛花② 古滝美優②		D		小西美波③ 齊藤梨夏②	6-3	齋藤るりあ② 戎谷美咲①	
S1		前田樹花②	6-0	小林ひよ里③		S1		高瀬奈桜①	5-6	武藤みなみ②	
S2		佐川絢音②	2-0	高橋美沙③		S2		鈴木美桜①	6-3	三橋柑愛①	
5R3	35	東京学館浦安	2-0	千葉日大一	51	5R4	68	東京学館船橋	2-0	秀明八千代	52
D		沼田朱里② 宮脇瑠璃芭②	6-0	狩野央奈③ 鶴崎紗音③		D		竹内琉璃③ 吉川ころこ①	6-2	下蔵愛良③ 中村紗希②	
S1		渡辺ほのみ③	6-2	八木沼なゆ①		S1		稲見美咲①	6-1	吉田紗良①	
S2		小島双葉②	1-1	高橋里依②		S2		安川結音①	4-1	中墓侑彩③	

準決	1	東葉	2-0	麗澤	18	準決	68	東京学館船橋	3-0	東京学館浦安	35
D		岩田莉子③ 秋山由衣③	4-1	小西美波③ 齊藤梨夏②		D		竹内琉璃③ 大杉莉子①	7-6(1)	宮脇瑠璃芭② 小島双葉②	
S1		前田樹花②	6-1	高瀬奈桜①		S1		稲見美咲①	7-5	渡辺ほのみ③	
S2		佐川絢音②	6-0	鈴木美桜①		S2		安川結音①	7-6(2)	沼田朱里②	

決勝	1	東葉	2-0	東京学館船橋	68
D		秋山由衣③ 岩田莉子③	8-2	竹内琉璃③ 大杉莉子①	
S1		前田樹花②	9-7	稲見美咲①	
S2		佐川絢音②	7-6	安川結音①	

令和6年度 関東高等学校テニス大会千葉県予選会 兼 千葉県高等学校総合体育大会テニス大会
男子シングルス

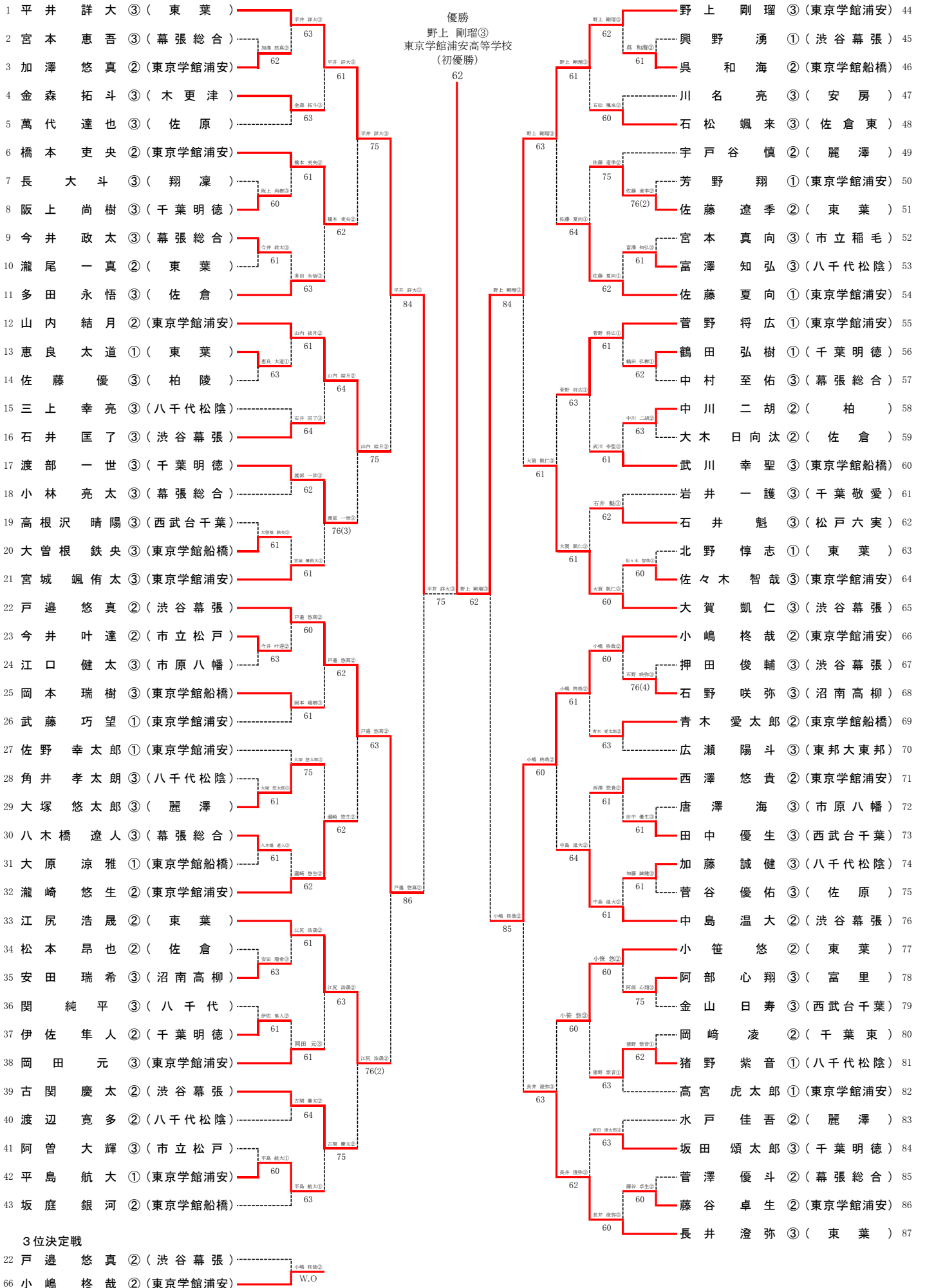

令和6年度 関東高等学校テニス大会千葉県予選会 兼 千葉県高等学校総合体育大会テニス大会 女子シングルス

1	秋山 由衣 ③(東葉)	優勝 岩田 莉子③ 東葉高等学校 (初優勝) 63	60	前田 樹花 ②(東葉) 43
2	高梨 羽菜 ③(市川昂)		63	紀ノ國 陽菜 ③(銚子) 44
3	和田 愛理 ②(千葉南)		62	留目 瑚菜 ③(東京学館浦安) 45
4	町田 愛花 ②(幕張総合)		60	大淵 美侑 ①(東京学館船橋) 46
5	畠山 瑠恩 ③(匝瑳)		63	石田 瑚都 ②(佐倉) 47
6	小林 はるこ ②(東京学館浦安)		63	佐々野 優香 ③(東葉) 48
7	穂積 優 ③(東葉)		63	戎谷 美咲 ①(渋谷幕張) 49
8	川口 菜桜 ③(検見川)		W.O.	真岡 初 ①(東邦大東邦) 50
9	下蔵 愛良 ③(秀明八千代)		64	釜野 愛里 ②(我孫子) 51
10	小西 美波 ③(麗澤)		61	藤川 乃葵 ③(市立松戸) 52
11	柳野 光 ①(東京学館船橋)		61	長谷川 佳香 ②(東京学館浦安) 53
12	稲見 美咲 ①(東京学館船橋)		98(3)	池羽 真菜 ②(東葉) 54
13	佐藤 由捺 ③(東京学館浦安)		62	小堀 美侑 ①(東京学館浦安) 55
14	小林 ひよ里 ③(幕張総合)		60	齋藤 るりあ ②(渋谷幕張) 56
15	有我 あずみ ①(東京学館船橋)		60	横倉 南実 ③(安房) 57
16	加藤 梨愛 ③(東海大市原望洋)		61	鶴岡 なつめ ②(拓大紅陵) 58
17	大杉 莉子 ①(東京学館船橋)		63	口井 琴音 ①(八千代) 59
18	森 重 遥 ②(小金)		61	三橋 柑愛 ①(渋谷幕張) 60
19	林 紗緒里 ③(渋谷幕張)		64	四方 あかり ①(東葉) 61
20	長坂 日菜 ③(麗澤)		60	竹山 未菜美 ③(千葉南) 62
21	宮脇 瑠璃芭 ②(東京学館浦安)		60	沼田 朱里 ②(東京学館浦安) 63
22	渡辺 ほのみ ③(東京学館浦安)		63	武藤 みなみ ②(渋谷幕張) 64
23	鈴木 悠花 ③(渋谷幕張)		60	井口 優愛 ③(東京学館船橋) 65
24	和久井 月愛 ③(千葉敬愛)		61	76(4) 市田 優空 ②(市川昂) 66
25	菅谷 海南 ①(東京学館船橋)		60	落合 優貴美 ②(佐倉) 67
26	山口 紗和 ②(安房拓心)		60	鈴木 かなな ③(市立松戸) 68
27	吉川 こころ ①(東京学館船橋)		60	坂西 凜 ③(千城台) 69
28	服部 華奈 ②(渋谷幕張)		62	山下 ひより ②(東京学館浦安) 70
29	才賀 遥菜 ③(市立銚子)		62	平林 茉乃葉 ③(千葉敬愛) 71
30	大川 遥 ③(専大松戸)		75	齊藤 梨夏 ②(麗澤) 72
31	小島 双葉 ②(東京学館浦安)		60	安川 結音 ①(東京学館船橋) 73
32	竹内 琉璃 ③(東京学館船橋)		83	85 高瀬 奈桜 ①(麗澤) 74
33	今津 和奏 ③(検見川)		60	64 武田 紗弥 ①(東京学館浦安) 75
34	大城 詩史 ②(東海大浦安)		63	62 越川 美優 ③(東京学館船橋) 76
35	吉田 紗良 ①(秀明八千代)		64	62 西村 明莉 ③(市立千葉) 77
36	筒井 麻里愛 ②(千葉明德)		60	64 猿谷 麻里耶 ③(千葉明德) 78
37	横田 杏実留 ②(東葉)		76(2)	60 布田 咲良 ③(東葉) 79
38	鈴木 美桜 ①(麗澤)		61	63 松本 美知花 ②(東京学館浦安) 80
39	升田 綾乃 ③(東京学館)		60	64 山田 夏凜 ②(千葉東) 81
40	鈴木 杏 ②(拓大紅陵)		63	62 中基 侑彩 ③(秀明八千代) 82
41	重岡 凜 ③(市川昂)		61	61 大庭 菜月 ③(市立松戸) 83
42	岩田 莉子 ③(東葉)		60	60 佐川 絢音 ②(東葉) 84

3位決定戦	
1	秋山 由衣 ③(東葉)
84	佐川 絢音 ②(東葉)

令和6年度 関東高等学校テニス大会千葉県予選会 兼 千葉県高等学校総合体育大会テニス大会
男子ダブルス

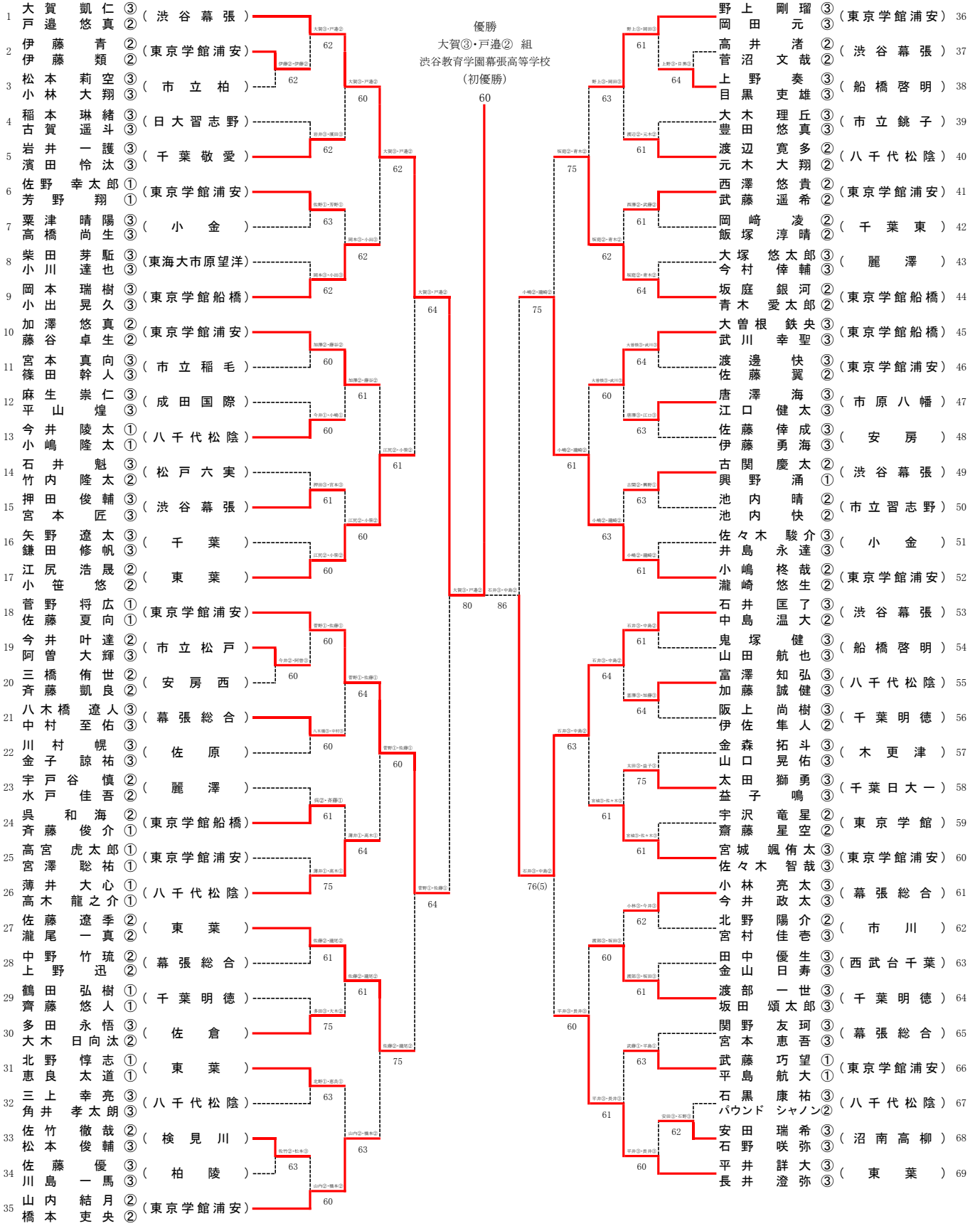

Round	Match	Score
1	大戸賀 賀邊 凱仁 ③ (渋谷幕張) vs 野上 剛 瑠元 ③ (東京学館浦安)	62
2	伊藤 青類 ② (東京学館浦安) vs 高井 沼文 ② (渋谷幕張)	62
3	松本 莉空 ③ (市立柏) vs 上野 奏 ③ (船橋啓明)	62
4	小古本 琳大 ③ (日大習志野) vs 黒木 史雄 ③ (市立銚子)	60
5	岩井 護汰 ③ (千葉敬愛) vs 木田 悠理 ③ (八千代松陰)	62
6	野幸 太郎 ① (東京学館浦安) vs 元西 大翔 ② (東京学館浦安)	62
7	津橋 晴陽 ③ (小金) vs 岡崎 凌 ② (千葉東)	63
8	柴田 芽駆 ③ (東海大市原望洋) vs 塚村 悠太郎 ③ (麗澤)	62
9	岡本 瑞樹 ③ (東京学館船橋) vs 坂庭 銀河 ② (東京学館船橋)	62
10	加藤 悠真 ② (東京学館浦安) vs 大曾 根鉄央 ③ (東京学館船橋)	62
11	宮本 真幹 ③ (市立稲毛) vs 邊藤 快翼 ② (東京学館浦安)	60
12	麻生 崇仁 ③ (成田国際) vs 唐江 海 ③ (市原八幡)	61
13	今井 陵太 ① (八千代松陰) vs 佐藤 健太 ③ (安房)	60
14	石井 魁太 ③ (松戸六実) vs 古閑 野慶太 ② (渋谷幕張)	61
15	押田 隆輔 ③ (渋谷幕張) vs 池内 晴快 ② (市立習志野)	61
16	矢野 遠太 ③ (千葉) vs 佐々木 駿介 ③ (小金)	60
17	江尻 悠悠 ② (東葉) vs 嶋嶋 永達 ② (東京学館浦安)	60
18	菅野 将広 ① (東京学館浦安) vs 石井 匡了 ③ (渋谷幕張)	80
19	佐藤 夏向 ① (市立松戸) vs 中島 温大 ② (渋谷幕張)	60
20	阿曾 叶大 ② (安房西) vs 塚田 健也 ③ (船橋啓明)	60
21	八木 遠人 ③ (幕張総合) vs 富加 知弘 ③ (八千代松陰)	64
22	川村 帆祐 ③ (佐原) vs 阪伊 尚樹 ③ (千葉明德)	60
23	宇谷 慎吾 ② (麗澤) vs 金山 拓斗 ③ (木更津)	60
24	呉藤 和海 ② (東京学館船橋) vs 田口 晃獅 ③ (千葉日大一)	61
25	高宮 虎太郎 ① (東京学館浦安) vs 宮城 颯侑 ③ (東京学館浦安)	64
26	薄井 龍之介 ① (八千代松陰) vs 小今 亮太 ③ (幕張総合)	75
27	佐瀧 遠季 ② (東葉) vs 北宮 陽介 ② (市川)	64
28	上野 竹琉 ② (幕張総合) vs 村中 佳杏 ③ (西武台千葉)	61
29	鶴田 弘樹 ① (千葉明德) vs 渡部 一世 ③ (千葉明德)	61
30	多田 悠悟 ③ (佐倉) vs 坂田 頼太郎 ③ (幕張総合)	75
31	北野 惇志 ① (東葉) vs 関野 友恵 ③ (幕張総合)	75
32	三角 孝太 ③ (八千代松陰) vs 武藤 巧望 ① (東京学館浦安)	63
33	佐松 徹哉 ② (検見川) vs 石平 航祐 ③ (八千代松陰)	63
34	佐藤 優馬 ③ (柏陵) vs 石平 瑞希 ③ (沼南高柳)	63
35	山内 結月 ② (東京学館浦安) vs 長井 詳澄 ③ (東葉)	60

令和6年度 関東高等学校テニス大会千葉県予選会 兼 千葉県高等学校総合体育大会テニス大会
女子ダブルス

