

令和5年度

熊本県高等学校総合体育大会テニス競技

令和5年

5月27日(土)

6月2日(金)・3日(土)・4日(日)・5日(月)

- ・ パークドーム熊本
- ・ 熊本県民総合運動公園
 - ・ メインテニスコート
 - ・ ABテニスコート
- ・ 熊本市植木中央公園運動施設テニスコート
- ・ 熊本市城南総合スポーツセンター
- ・ 熊本市城山公園運動施設

6/4競技結果(団体戦：全)

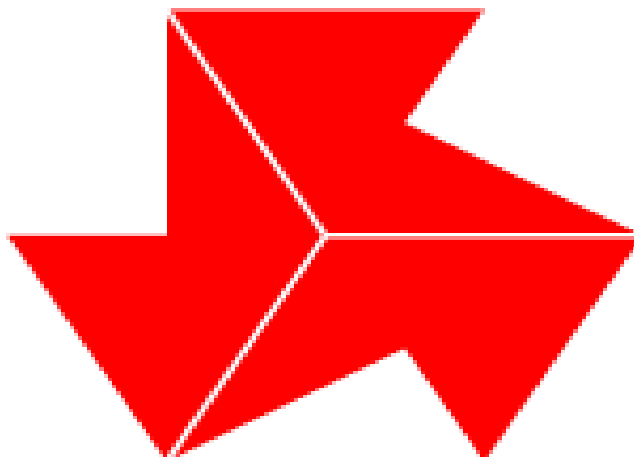

主催 熊本県高等学校体育連盟・熊本県教育委員会
主管 熊本県高等学校体育連盟テニス専門部

令和5年度 第51回熊本県高等学校総合体育大会テニス競技

2023/6/10 15:28

令和5年5月27日・6月2日～5日 於：パークドーム熊本・県民総合運動公園・植木中央公園・城山公園運動施設・城南スポーツセンター

男子団体戦

優勝 熊本高校 (24年ぶり10回目)

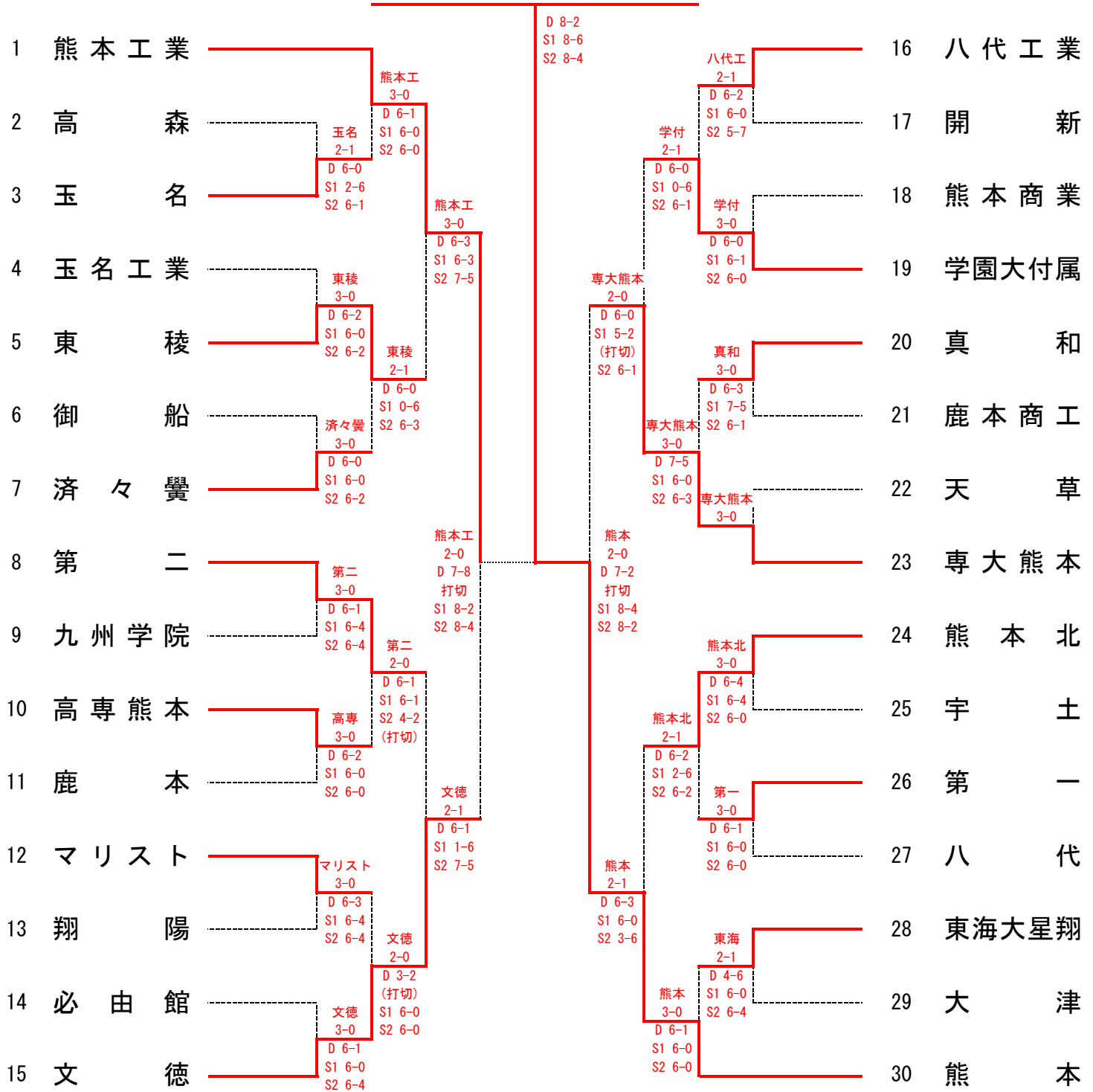

〔シード順〕

- ①熊本工業
- ②熊本
- ③八代工業
- ④文徳
- ⑤第二
- ⑥専大熊本
- ⑦熊本北
- ⑧济々覺

令和5年度 第51回熊本県高等学校総合体育大会テニス競技 男子団体戦 対戦表

◆準決勝

	1	熊本工業	2 - 0			15	文徳
D	戸澤 一宏	③	8	打切	7	和田 直也	③
	田上 旺奨	③				久間 勝太	②
S1	上田平幸翔	③	8	-	2	中野純之介	③
S2	中尾 光希	③	8	-	4	駒井 敬大	③

	30	熊本	2 - 0			23	専大熊本
D	山之内七凧	③	7	打切	2	佐々木 蓮	③
	青木 元希	③				田中 魁都	③
S1	西山 泰我	③	8	-	4	高木 宏祐	②
S2	西山 依吹	①	8	-	2	木村 奏	①

◆決勝

	30	熊本	3 - 0			1	熊本工業
D	山之内七凧	③	8	-	2	戸澤 一宏	③
	青木 元希	③				田上 旺奨	③
S1	西山 泰我	③	8	-	6	上田平幸翔	③
S2	西山 依吹	①	8	-	4	中尾 光希	③

令和5年度 第51回熊本県高等学校総合体育大会テニス競技

2023/6/10 15:28

令和5年5月27日・6月2日～5日 於：パークドーム熊本・県民総合運動公園・植木中央公園・城山公園運動施設・城南スポーツセンター

□ 女子団体戦

優勝 熊本学園大学付属 (7年連続9回目)

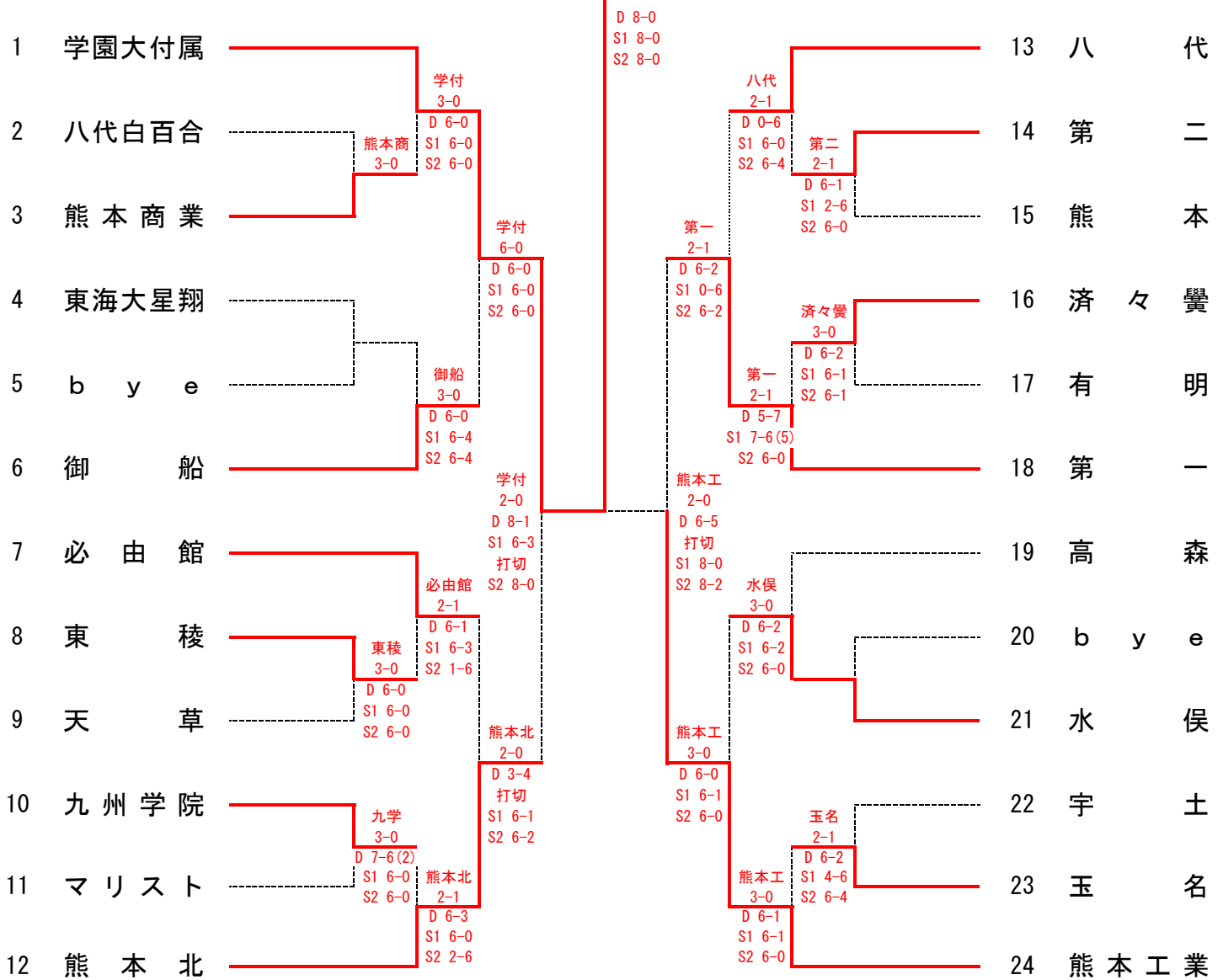

[シード順]

- ① 学園大付属
- ④ 熊本北

- ② 熊本工業
- ⑤ 必由館

- ③ 八代
- ⑥ 第一

令和5年度 第51回熊本県高等学校総合体育大会テニス競技 女子団体戦 対戦表

◆準決勝

	1	熊本学園大学付属	2 - 0			12	熊本北	
D		田嶋 明希	③	8	-	1	合志 文花	②
		大山 裕子	①				坂口 心優	③
S1		坂本 来瞳	③	6	打切	3	荒巻 美結	②
S2		津崎 美佐	②	8	-	0	岩田 美結	①

	24	熊本工業	2 - 0			18	第一	
D		本田 愛翔	②	5	打切	6	中村 彩世	③
		佐藤 真心	③				高橋 真子	③
S1		井戸 智蓮	②	8	-	0	織方 萌杏	③
S2		森下 珠梨	②	8	-	2	田中 晴菜	③

◆決勝

	1	熊本学園大学付属	3 - 0			24	熊本工業	
D		田嶋 明希	③	8	-	0	本田 愛翔	②
		大山 裕子	①				井戸 智蓮	②
S1		坂本 来瞳	③	8	-	0	幟持 悠	③
S2		津崎 美佐	②	8		0	森下 珠梨	②

令和5年度 熊本県高等学校総合体育大会テニス競技

令和5年

5月27日(土)

6月2日(金)・3日(土)・4日(日)・5日(月)

- ・ パークドーム熊本
- ・ 熊本県民総合運動公園
 - ・ メインテニスコート
 - ・ ABテニスコート
- ・ 熊本市植木中央公園運動施設テニスコート
- ・ 熊本市城南総合スポーツセンター
- ・ 熊本市城山公園運動施設

6/5競技結果(個人戦：全)

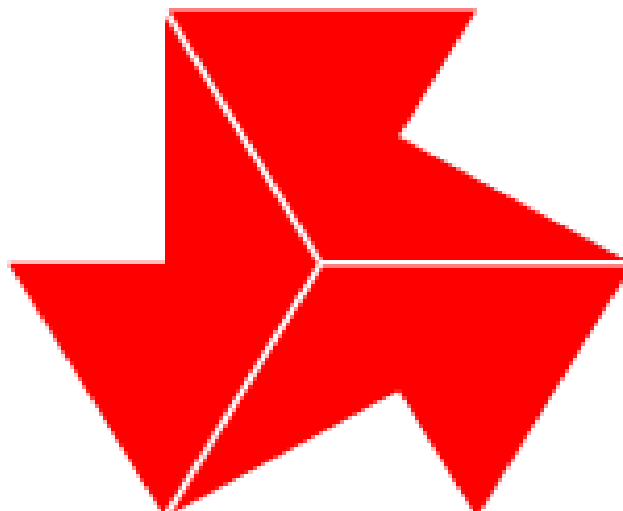

主催 熊本県高等学校体育連盟・熊本県教育委員会
主管 熊本県高等学校体育連盟テニス専門部

令和5年度 熊本県高等学校総合体育大会テニス競技大会

2023/6/5 4:16:57 PM

令和5年5月27日・6月2日～5日 於：パークドーム熊本・県民総合運動公園・植木中央公園・城山公園運動施設・城南スポーツセンター

男子 シングルス

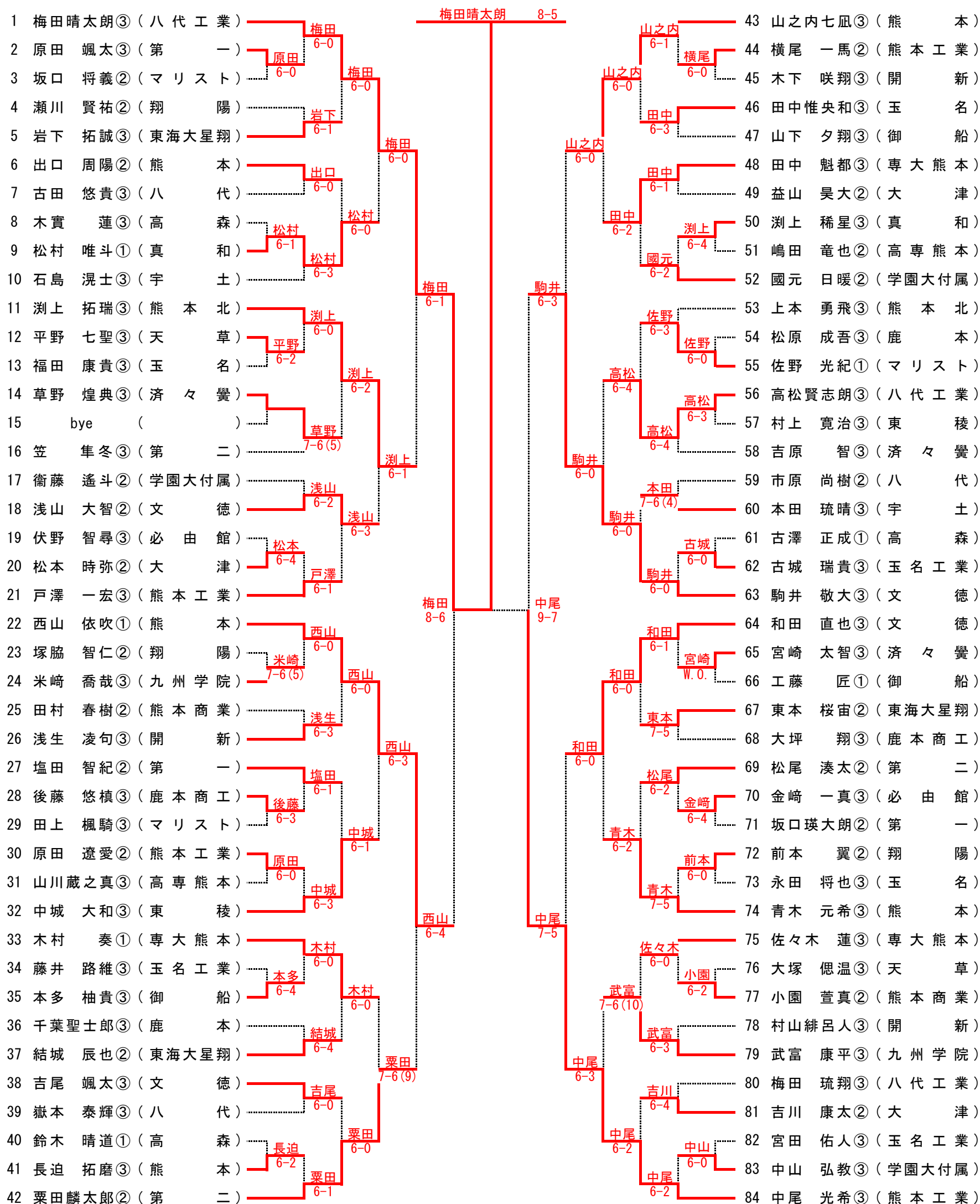

【シード順】

- ①梅田晴太郎 (八代工業)
- ②上田平幸翔 (熊本工業)
- ③西山泰我 (熊本)
- ④中尾光希 (熊本工業)
- ⑤山之内七凧 (熊本)
- ⑥中野純之介 (文徳)
- ⑦矢島知正 (済々黷)
- ⑧栗田麟太郎 (第二)

令和5年度 熊本県高等学校総合体育大会テニス競技大会

2023/6/5 4:16:57 PM

令和5年5月27日・6月2日～5日 於：パークドーム熊本・県民総合運動公園・植木中央公園・城山公園運動施設・城南スポーツセンター

男子 シングルス

85	西山 泰我③ (熊本)	西山 6-0	中野純之介 8-3	127	矢島 知正② (済々黷)	矢島 6-4
86	石原 彩翔③ (文徳)	石原 6-0		128	松永 俊汰② (熊本北)	松永 6-0
87	一丸 典史② (熊本商業)	西山 6-0		129	村上 翔一③ (真和)	矢島 6-0
88	山下 真輝③ (宇土)	徳永 6-1		130	松尾 俊志③ (熊本工業)	小川 6-4
89	徳永 礼生③ (九州学院)	西山 6-1		131	小川 遼人① (専大熊本)	矢島 6-2
90	亀山 涼介② (熊本北)	亀山 6-0		132	三隅 大輝② (宇土)	下山 7-5
91	古澤 諒成③ (高森)	北口 6-2		133	下山景太郎① (八代工業)	森嶋 6-0
92	荒巻 優斗③ (玉名工業)	荒巻 6-3		134	山本 国和③ (玉名)	山本 7-5
93	吉野叶那斗② (東海大星翔)	北口 6-0		135	陶山国太郎③ (必由館)	森嶋 6-0
94	北口 甚太② (専大熊本)	西山 6-0		136	森嶋 優斗② (学園大付属)	伊良波 6-0
95	甲斐 蓮仁③ (熊本工業)	伊藤 7-6(4)		137	伊良波 慶人② (第一)	石坂 6-1
96	嶋田 和真① (御船)	伊藤 6-2		138	浦田 泰希③ (熊本)	南 7-6(0)
97	伊藤 奨悟③ (必由館)	野口 6-2		139	石坂 翔② (甲佐)	榎本 6-0
98	橋本 悠生② (マリスト)	野口 6-4		140	山崎 一護③ (熊本商工)	榎本 6-2
99	野口 海② (開新)	野口 6-2		141	南 仁人③ (御船)	松山 6-1
100	松本 紘幸② (八代工業)	千葉 6-0		142	榎本 怜② (熊本)	薄波 6-0
101	山室 蒼介③ (東稜)	馬場 6-2		143	松尾 優輝③ (玉名工業)	城 6-4
102	馬場 壮太③ (熊本)	千葉 6-1		144	松山 佳生② (翔陽)	薄波 6-0
103	米本 彩人② (第一)	米本 6-0		145	庄野 洸生③ (八代)	加崎 7-6(2)
104	小出 幸輝③ (真和)	千葉 6-3		146	城 太智③ (高専熊本)	溝口 6-4
105	千葉 渚生③ (第二)	吉武 6-1		147	薄波 楽③ (マリスト)	黒田 6-2
106	吉武 海空② (第一)	後藤 6-4		148	加崎 大志③ (熊本北)	久留 7-5
107	後藤 颯太① (熊本商工)	吉武 6-0		149	山崎 敦貴③ (天草)	高木 6-0
108	志水 洸太① (玉名)	石井 7-5		150	溝口 修大③ (学園大付属)	高木 6-1
109	鈴木 郷史③ (済々黷)	佐々木 6-2		151	黒田 瑛士朗② (八代工業)	兼田 6-1
110	石井 大稀③ (マリスト)	清田 6-2		152	橋本 陽翔② (大津)	高木 6-4
111	清田 駿介③ (高専熊本)	秋山 6-0		153	中山 一路③ (開新)	宮岡 6-1
112	村上 颯汰② (熊本商業)	佐々木 6-1		154	bye ()	島津 6-4
113	秋山 香月② (大津)	山口 6-1		155	久留 佳月② (東海大星翔)	宮岡 6-1
114	有蘭 和希① (八代)	佐々木 6-1		156	吉川 暁② (熊本商業)	久間 6-0
115	山口 真幸③ (宇土)	中野 6-4		157	兼田 晃成③ (東稜)	村中 7-5
116	佐々木正悟① (熊本)	田上 6-0		158	高木 宏祐② (専大熊本)	田代 6-1
117	田上 旺奨③ (熊本工業)	武関 6-3		159	宮岡 英輝② (第二)	上田平 6-0
118	武関 連新③ (九州学院)	田中 6-1		160	藤原 啓人③ (九州学院)	上田平 6-2
119	小林 大陽③ (天草)	田中 6-1		161	島津 翼希③ (真和)	村中 7-5
120	満田 桧土③ (翔陽)	中野 6-2		162	宮田 敬翔① (高森)	久間 6-0
121	田中 啓心③ (学園大付属)	植村 6-0		163	久間 勝太② (文徳)	上田平 6-0
122	植村 悠凧③ (東稜)	光木 6-0		164	高倉 駿祐① (高専熊本)	田代 6-1
123	荒木 陽輝③ (熊本)	中野 6-0		165	村中 勇太② (小川工業)	上田平 6-0
124	光木 悠人② (第二)	中野 6-1		166	田代 裕人② (済々黷)	上田平 6-0
125	安村 拓真③ (必由館)	中野 6-1		167	川路 隆平③ (熊本)	上田平 6-0
126	中野純之介③ (文徳)			168	上田平幸翔③ (熊本工業)	

■ 決勝戦

1 梅田晴太郎③ (八代工業) 中野
126 中野純之介③ (文徳) 8-4

■ 3位決定戦

84 中尾光希③ (熊本工業) 矢島
127 矢島知正② (済々黌) 6-3

■ 5位決定戦

22 西山依吹① (熊本) 西山
63 駒井敬大③ (文徳) 6-1 西山
85 西山泰我③ (熊本) 上田平 6-3
168 上田平幸翔③ (熊本工業) 6-2

■ 7位決定戦

63 駒井敬大③ (文徳) 西山
85 西山泰我③ (熊本) 6-1

令和5年度 熊本県高等学校総合体育大会テニス競技大会

2023/6/5 4:16:57 PM

令和5年5月27日・6月2日～5日 於：パークドーム熊本・県民総合運動公園・植木中央公園・城山公園運動施設・城南スポーツセンター

女子 シングルス

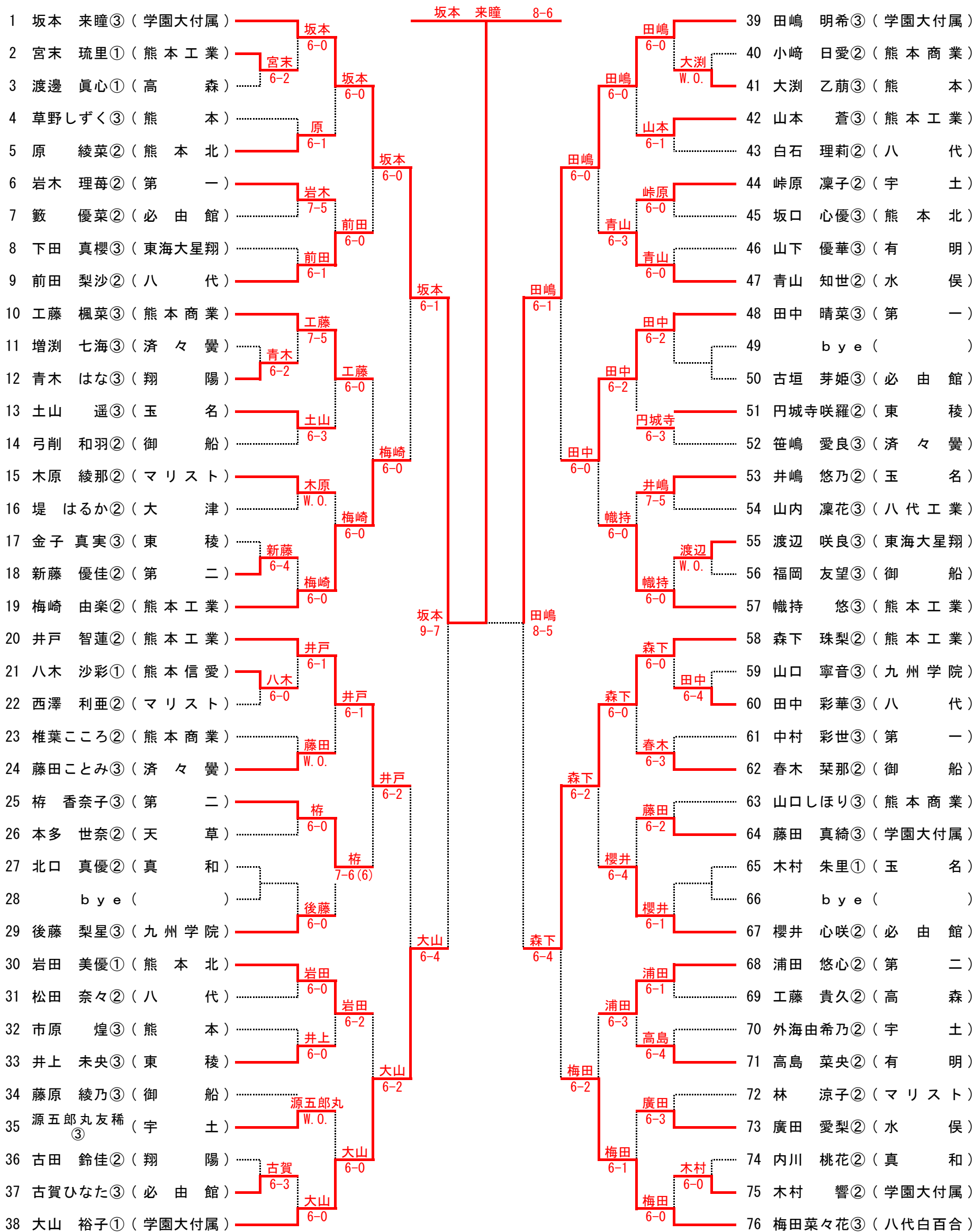

【シード順】

- ①坂本 来瞳 (学園大付属)
- ②津崎 美佐 (学園大付属)
- ③伊藤 更紗 (八代)
- ④梅田菜々花 (八代白百合)
- ⑤田嶋 明希 (学園大付属)
- ⑥荒巻 美結 (熊本北)
- ⑦本田 愛翔 (熊本工業)
- ⑧大山 裕子 (学園大付属)

令和5年度 熊本県高等学校総合体育大会テニス競技大会

2023/6/5 4:16:57 PM

令和5年5月27日・6月2日～5日 於：パークドーム熊本・県民総合運動公園・植木中央公園・城山公園運動施設・城南スポーツセンター

女子 シングルス

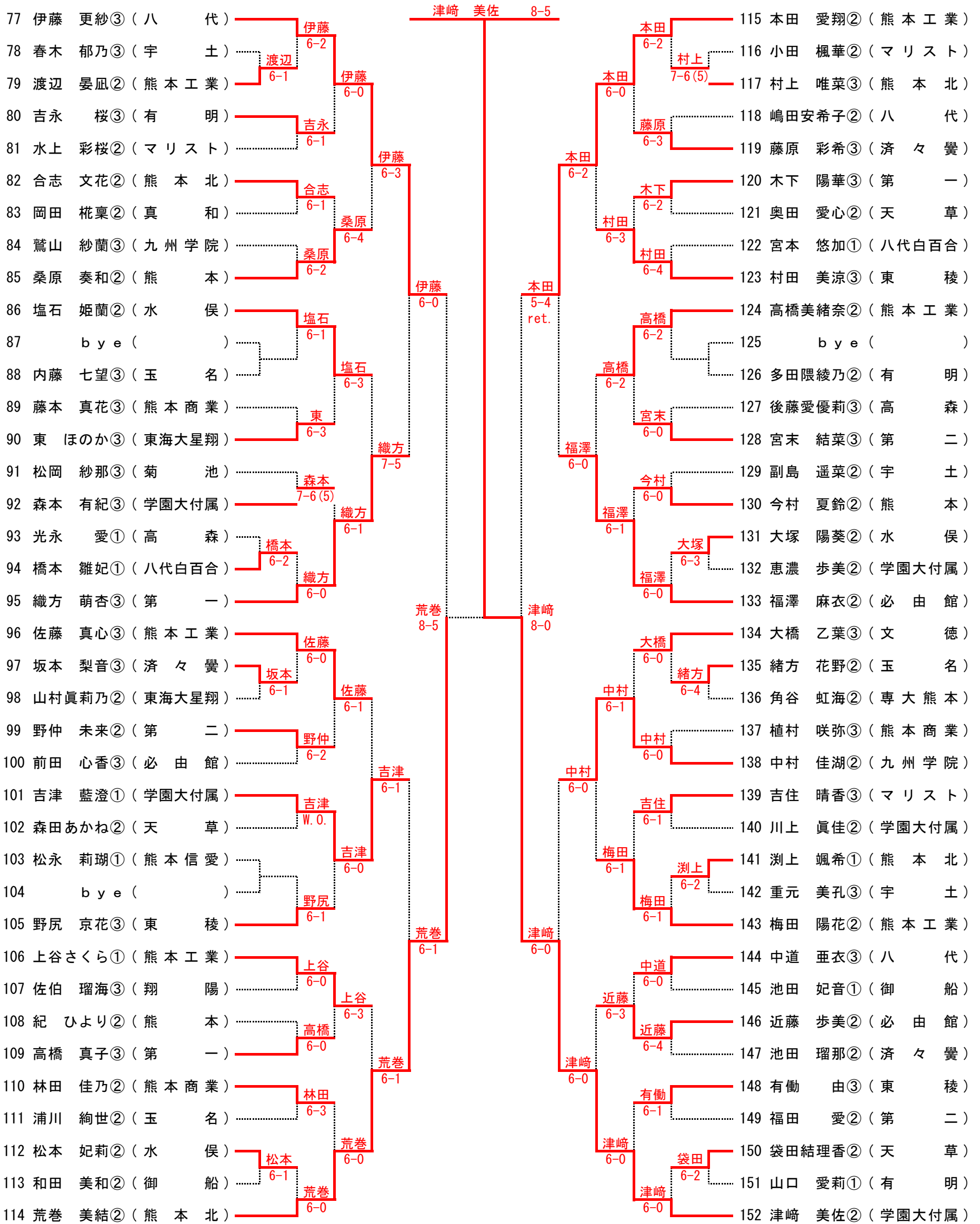

■ 決勝戦

1 坂本 来瞳③ (学園大付) 津崎
 152 津崎 美佐② (学園大付) 8-4

■ 3位決定戦

39 田嶋 明希③ (学園大付) 荒巻
 114 荒巻 美結② (熊本北) 6-4

■ 5位決定戦

38 大山 裕子① (学園大付) 大山
 58 森下 珠梨② (熊本工業) 6-0
 77 伊藤 更紗③ (八代) 伊藤
 115 本田 愛翔② (熊本工業) 6-0
 8-0

■ 7位決定戦

58 森下 珠梨② (熊本工業) 森下
 115 本田 愛翔② (熊本工業) 6-4

令和5年度 熊本県高等学校総合体育大会テニス競技大会

令和4年5月27日・6月2日～5日 於：パークドーム熊本・県民総合運動公園・植木中央公園・城山公園運動施設・城南スポーツセンター

2023/6/5 4:16:57 PM 男子 ダブルス

1	中野純之介 (文徳)	文徳 6-0	熊本(西山泰・西山依) 8-2	53	梅田晴太朗 (八代工業)	八代工 6-4	熊本 6-0
2	和田直也 (第二)	高森 W.O.		54	山口竜希 (熊本)	八代工 6-0	九学 6-2
3	吉坂蒼以 (高森)	学付 6-4		55	本多直斗 (御船)	九学 6-1	真和 6-2
4	浅川寛永輝 (翔陽)	学付 6-3		56	南原人隆 (九州学院)	真和 6-4	文徳 6-2
5	前山斗生 (学園大付属)	文徳 6-0		57	藤原啓佑 (マリスト)	真和 6-1	必由館 6-2
6	森嶋優斗 (鹿本商工)	文徳 6-4		58	田上楓大 (鹿本)	専大熊本 6-1	熊本北 7-6(3)
7	後藤悠樹 (マリスト)	マリスト 6-0		59	石井大成 (真和)	熊本北 6-0	東稜 7-5
8	薄佐楽光 (bye)	マリスト 6-2		60	松村聖土 (bye)	熊本北 6-1	東稜 6-1
9	武富康平 (九州学院)	玉名工 6-1		61	久間山勝太 (文徳)	熊本北 6-2	東稜 6-0
10	出安周陽 (熊本)	済々巒 6-4		62	山口真大 (宇土)	熊本北 6-0	東稜 6-0
11	岩下拓誠 (東海大星翔)	文徳 6-0		63	藤川大琉 (開新)	熊本北 6-2	東稜 6-0
12	甲原瑞真 (玉名工業)	文徳 6-3		64	廣瀬道大 (必由館)	熊本北 6-1	東稜 6-0
13	古村知裕 (済々巒)	熊本 6-2		65	太田英渚 (第二)	熊本北 6-1	東稜 6-0
14	矢島知正 (熊本)	文徳 6-0		66	千原聖仁 (熊本工業)	熊本北 6-1	東稜 6-0
15	榎本侂悟 (真和)	文徳 6-0		67	甲斐志志 (鹿本商工)	熊本北 6-1	東稜 6-0
16	小杉亮斗 (文徳)	文徳 6-0		68	松尾志志 (鹿本商工)	熊本北 6-1	東稜 6-0
17	吉尾太渡 (玉名)	文徳 6-0		69	山田智真 (高専熊本)	熊本北 6-1	東稜 6-0
18	大山和貴 (八代工業)	八代工 6-4		70	石坂翔衣 (甲佐)	熊本北 6-1	東稜 6-0
19	高松幸月 (大津)	八代工 6-2		71	安達琉煌 (済々巒)	熊本北 6-1	東稜 6-0
20	秋山香月 (専大熊本)	専大熊本 6-2		72	角谷陸聖人 (bye)	熊本北 6-1	東稜 6-0
21	小園真真 (熊本商業)	熊本工 6-3		73	東園真真 (熊本商業)	熊本北 6-1	東稜 6-0
22	吉田成斗 (東稜)	東稜 6-1		74	出田成斗 (八代)	熊本北 6-1	東稜 6-0
23	前田斗平 (必由館)	東稜 6-0		75	坂下斗平 (必由館)	熊本北 6-1	東稜 6-0
24	大道大和 (八代)	熊本北 6-2		76	高見博季 (熊本北)	熊本北 6-1	東稜 6-0
25	高田博季 (熊本北)	熊本工 6-2		77	坂上博季 (熊本工業)	熊本北 6-1	東稜 6-0
26	中尾希我 (熊本)	熊本 6-0		78	西山依史 (熊本)	熊本北 6-1	東稜 6-0
27	西山依史 (熊本)	熊本 6-0		79	前田真基 (熊本商業)	熊本北 6-1	東稜 6-0
28	丸田真基 (熊本商業)	専大熊本 6-4		80	山田真基 (専大熊本)	熊本北 6-1	東稜 6-0
29	前田真基 (専大熊本)	熊本 6-0		81	鳴尾真基 (東海大星翔)	熊本北 6-1	東稜 6-0
30	吉野那斗 (東海大星翔)	東海 6-1		82	吉野那斗 (御船)	熊本北 6-1	東海 6-0
31	東出悠陽 (御船)	東海 6-0		83	小境悠陽 (八代)	熊本北 6-1	東海 6-0
32	古田悠陽 (八代)	熊本 6-0		84	谷川悠陽 (学園大付属)	熊本北 6-1	東海 6-0
33	田元心暖 (bye)	学付 6-2		85	田元心暖 (八代工業)	熊本北 6-1	東海 6-0
34	黒田朗 (八代工業)	八代工 6-0		86	中山一 (開新)	熊本北 6-1	東海 6-0
35	中山一 (開新)	学付 7-5		87	村山七聖 (天草)	熊本北 6-1	東海 6-0
36	村山七聖 (天草)	マリスト W.O.		88	平野聖貴 (マリスト)	熊本北 6-1	東海 6-0
37	山崎亮大 (文徳)	文徳 6-2		89	橋本亮大 (熊本北)	熊本北 6-1	東海 6-0
38	橋本亮大 (熊本北)	熊本北 6-0		90	駒井亮大 (玉名)	熊本北 6-1	東海 6-0
39	石井亮大 (玉名)	玉名 6-3		91	石井亮大 (鹿本)	熊本北 6-1	東海 6-0
40	淵上亮大 (鹿本)	熊本北 6-3		92	石井亮大 (高森)	熊本北 6-1	東海 6-0
41	田中亮大 (高森)	第一 6-2		93	田中亮大 (第一)	熊本北 6-1	東海 6-0
42	浦田亮大 (第一)	専大熊本 6-2		94	古湯亮大 (bye)	熊本北 6-1	東海 6-0
43	古湯亮大 (bye)	第二 6-1		95	木村亮大 (専大熊本)	熊本北 6-1	東海 6-0
44	清田亮大 (高専熊本)	玉名工 7-6(7)		96	清田亮大 (宇土)	熊本北 6-1	東海 6-0
45	嶋田亮大 (宇土)	玉名工 6-2		97	池田亮大 (玉名工業)	熊本北 6-1	東海 6-0
46	池田亮大 (玉名工業)	熊本工 6-0		98	池田亮大 (済々巒)	熊本北 6-1	東海 6-0
47	池田亮大 (済々巒)	熊本工 6-0		99	池田亮大 (熊本工業)	熊本北 6-1	東海 6-0
48	池田亮大 (熊本工業)	第二 6-1		100	池田亮大 (第二)	熊本北 6-1	東海 6-0
49	池田亮大 (第二)	熊本 6-0		101	池田亮大 (bye)	熊本北 6-1	東海 6-0
50	池田亮大 (bye)	熊本 6-4		102	池田亮大 (東海大星翔)	熊本北 6-1	東海 6-0
51	池田亮大 (東海大星翔)	熊本 6-4		103	池田亮大 (専大熊本)	熊本北 6-1	東海 6-0
52	池田亮大 (専大熊本)	熊本 6-4		104	池田亮大 (真和)	熊本北 6-1	東海 6-0

3位決定戦	中野純之介 (文徳)	文徳 6-4
78	高木宏祐 (専大熊本)	専大熊本 6-4

[シード順]

- ①中野純之介 (文徳) 和田直也
- ②山之内七風 (熊本) 青木元希
- ②梅田晴太朗 (八代工業) 山口竜希
- ④栗田麟太郎 (第二) 宮岡英輝

令和5年度 熊本県高等学校総合体育大会テニス競技大会

2023/6/5 4:16:57 PM
女子ダブルス

令和5年5月27日・6月2日～5日 於：パークドーム熊本・県民総合運動公園・植木中央公園・城山公園運動施設・城南スポーツセンター

1	坂本 来瞳 (学園大付属)	学付 6-0	熊本学園大学付属 8-3	45	本井 愛翔 (熊本工業)	熊本工 6-1	熊本工 6-1
2	山田 明希 (マリスト)	八代 6-0	学付 6-0	46	境崎 優衣 (第二)	学付 7-6(1)	熊本工 6-2
3	万野 央結 (八代)	学付 6-0	学付 6-0	47	岩濃 七海 (学園大付属)	東稜 W.O.	熊本工 6-1
4	和田 未来 (济々覺)	济々覺 6-3	学付 6-2	48	藤原 綾乃 (御船)	熊本工 6-4	熊本工 6-1
5	山下 優華 (有明)	水俣 6-1	学付 6-2	49	川部 瑞月 (東稜)	熊本北 6-4	熊本工 6-1
6	塩石 蘭世 (水俣)	高森 6-2	水俣 7-6(2)	50	江上 谷さく (熊本工業)	熊本北 6-4	熊本工 6-1
7	青嶋 悠乃 (玉名)	宇土 6-4	学付 6-0	51	原上 綾花 (熊本北)	文徳 7-5	熊本工 6-1
8	井方 花莉 (高森)	熊本工 6-3	学付 6-0	52	緒工 楓咲 (熊本商業)	文徳 6-0	熊本工 6-1
9	後藤 愛貴 (必由館)	熊本工 6-3	学付 6-0	53	植村 乙葉 (文徳)	文徳 W.O.	熊本工 6-1
10	前田 心香 (必由館)	東稜 6-4	学付 6-0	54	大村 千恵 (文徳)	第一 6-3	熊本工 6-1
11	峠原 凜子 (宇土)	熊本北 6-2	学付 6-0	55	奥田 多愛 (天草)	第一 6-2	熊本工 6-1
12	梅崎 由菜 (熊本工業)	九学 6-3	学付 6-0	56	中山 佳湖 (九州学院)	第一 6-4	熊本工 6-1
13	山尻 京花 (東稜)	熊本北 6-2	学付 6-0	57	古森 有紀 (学園大付属)	必由館 6-2	熊本工 6-1
14	村田 美涼 (東海大星翔)	東稜 6-4	学付 6-0	58	清成 文咲 (第一)	八代 6-2	熊本工 6-1
15	東村 莉乃 (熊本)	東稜 6-2	学付 6-0	59	高橋 真彩 (第一)	八代 6-0	熊本工 6-1
16	桑原 奏和 (熊本)	東稜 6-2	学付 6-0	60	増藤 七海 (济々覺)	八代 6-0	熊本工 6-1
17	木下 陽華 (第一)	九学 6-3	学付 6-0	61	藤田 愛梨 (水俣)	八代 6-0	熊本工 6-1
18	近藤 楓 (bye)	東稜 7-6(4)	学付 6-0	62	廣松 本妃 (bye)	八代 6-0	熊本工 6-1
19	山口 寧音 (九州学院)	熊本北 6-2	学付 6-0	63	近藤 步美 (必由館)	熊本工 6-2	熊本工 6-1
20	山田 紗蘭 (熊本北)	熊本北 6-2	学付 6-0	64	古重 元美 (宇土)	熊本工 6-0	熊本工 6-1
21	吉田 美優 (天草)	玉名 6-2	学付 6-0	65	源五郎 彩桜 (マリスト)	熊本工 6-2	熊本工 6-1
22	森田 あかね (天草)	第二 6-4	学付 6-0	66	水上 彩華 (マリスト)	熊本工 6-2	熊本工 6-1
23	和田 和香 (御船)	第二 6-0	学付 6-0	67	小田 楓華 (マリスト)	熊本工 6-2	熊本工 6-1
24	和松 美蓮 (御船)	第二 6-0	学付 6-0	68	草野 しずく (熊本)	熊本工 6-2	熊本工 6-1
25	浦川 絢世 (玉名)	熊本工 6-2	学付 6-0	69	大瀨 乙希 (熊本北)	熊本工 6-2	熊本工 6-1
26	原 有菜 (第二)	熊本工 6-2	学付 6-0	70	石田 亜衣 (熊本北)	熊本工 6-2	熊本工 6-1
27	梶 真悠 (熊本工業)	熊本工 6-2	学付 6-0	71	伊藤 更紗 (八代)	熊本工 6-2	熊本工 6-1
28	藤持 悠心 (熊本工業)	熊本工 6-2	学付 6-0	72	前田 梨沙 (八代)	熊本工 6-2	熊本工 6-1
29	大塚 陽葵 (水俣)	熊本工 6-2	学付 6-0	73	森高 美珠 (熊本工業)	熊本工 6-2	熊本工 6-1
30	野中 莉愛 (水俣)	熊本工 6-2	学付 6-0	74	山口 しほり (熊本商業)	熊本工 6-2	熊本工 6-1
31	井上 央花 (東稜)	熊本工 6-2	学付 6-0	75	藤本 真花 (熊本商業)	熊本工 6-2	熊本工 6-1
32	江頭 未央 (東稜)	熊本工 6-2	学付 6-0	76	西川 利亜 (マリスト)	熊本工 6-2	熊本工 6-1
33	藤原 彩希 (济々覺)	熊本工 6-2	学付 6-0	77	川中 彩華 (八代)	熊本工 6-2	熊本工 6-1
34	末松 愛菜 (济々覺)	熊本工 6-2	学付 6-0	78	田中 夕渚 (八代)	熊本工 6-2	熊本工 6-1
35	藤田 真綺 (学園大付属)	熊本工 6-2	学付 6-0	79	後藤 梨星 (九州学院)	熊本工 6-2	熊本工 6-1
36	東 真祐花 (学園大付属)	熊本工 6-2	学付 6-0	80	坂口 真首 (九州学院)	熊本工 6-2	熊本工 6-1
37	梅本 菜々 (八代白百合)	白百合 6-2	学付 6-0	81	川上 真佳 (学園大付属)	熊本工 6-2	熊本工 6-1
38	宮本 悠加 (八代白百合)	白百合 6-1	学付 6-0	82	椎葉 南央 (学園大付属)	熊本工 6-2	熊本工 6-1
39	坂口 優菜 (熊本北)	必由館 6-4	学付 6-0	83	池田 妃音 (御船)	熊本工 6-2	熊本工 6-1
40	村上 唯子 (マリスト)	翔陽 6-2	学付 6-0	84	寺尾 愛良 (济々覺)	熊本工 6-2	熊本工 6-1
41	林原 那な (翔陽)	必由館 6-0	学付 6-0	85	笹嶋 梨音 (熊本信愛)	熊本工 6-2	熊本工 6-1
42	青木 はな (翔陽)	必由館 6-0	学付 6-0	86	松永 莉瑚 (熊本信愛)	熊本工 6-2	熊本工 6-1
43	佐伯 瑠海 (必由館)	第一 6-1	学付 6-0	87	八木 彩咲 (東稜)	熊本工 6-2	熊本工 6-1
44	福澤 麻衣 (必由館)	第一 6-1	学付 6-0	88	杉那 須聖 (東稜)	熊本工 6-2	熊本工 6-1
45	櫻井 心咲 (必由館)	第一 6-1	学付 6-0		梅田 陽花 (熊本工業)	熊本工 6-2	熊本工 6-1
46	織方 萌杏 (第一)	第一 6-1	学付 6-0		渡辺 遥望 (玉名)	熊本工 6-2	熊本工 6-1
47	田中 乃吹 (宇土)	第一 6-0	学付 6-0		土山 七奈 (玉名)	熊本工 6-2	熊本工 6-1
48	春吉 伊吹 (宇土)	第一 6-0	学付 6-0		内藤 奈々 (八代)	熊本工 6-2	熊本工 6-1
49	笹山 優奈 (熊本北)	第一 6-0	学付 6-0		松白 莉 (八代)	熊本工 6-2	熊本工 6-1
50	田尻 佳乃 (熊本商業)	有明 6-0	学付 6-0		白石 煌 (熊本)	熊本工 6-2	熊本工 6-1
51	林 佳乃 (熊本商業)	有明 6-2	学付 6-0		市原 夏鈴 (熊本)	熊本工 6-2	熊本工 6-1
52	椎葉 乃央 (有明)	有明 6-2	学付 6-0		今村 朱里 (第二)	熊本工 6-2	熊本工 6-1
53	高島 綾乃 (有明)	有明 6-0	学付 6-0		村野 保未 (第二)	熊本工 6-2	熊本工 6-1
54	中道 亜衣 (八代)	学付 6-0	学付 6-0		弓削 和羽 (御船)	熊本工 6-2	熊本工 6-1
55	嶋田 希子 (八代)	学付 6-0	学付 6-0		春木 那那 (御船)	熊本工 6-2	熊本工 6-1
56	岡田 穂花 (真和)	第二 6-1	学付 6-0		増田 純玲 (第一)	熊本工 6-2	熊本工 6-1
57	内浦 桃花 (真和)	学付 6-0	学付 6-0		岩下 理母 (第一)	熊本工 6-2	熊本工 6-1
58	浦田 悠心 (第二)	学付 6-0	学付 6-0		渡辺 真咲 (東海大星翔)	熊本工 6-2	熊本工 6-1
59	宮末 結菜 (第二)	学付 6-0	学付 6-0		古賀 ひなた (必由館)	熊本工 6-2	熊本工 6-1
60	中山 陽花 (熊本)	高森 6-0	学付 6-0		山下 莉奈 (必由館)	熊本工 6-2	熊本工 6-1
61	中村 彩乃 (熊本)	学付 6-0	学付 6-0		山副 遥華 (宇土)	熊本工 6-2	熊本工 6-1
62	光永 真心 (高森)	学付 6-0	学付 6-0		副島 明美 (宇土)	熊本工 6-2	熊本工 6-1
63	渡永 美佐 (学園大付属)	学付 6-0	学付 6-0		荒巻 結文 (熊本北)	熊本工 6-2	熊本工 6-1
64	津崎 美佐 (学園大付属)	学付 6-1	学付 6-0			熊本工 6-2	熊本工 6-1
65	大山 裕子 (学園大付属)	学付 6-1	学付 6-0			熊本工 6-2	熊本工 6-1
66	本井 愛翔 (熊本工業)	学付 6-1	学付 6-0			熊本工 6-2	熊本工 6-1
67	井戸 智蓮 (熊本工業)	学付 6-1	学付 6-0			熊本工 6-2	熊本工 6-1

3位決定戦

44	津崎 美佐 (学園大付属)	学付 6-1
45	本井 愛翔 (熊本工業)	学付 6-1

[シード順]

① 坂本 来瞳 (学園大付属)
田嶋 明希

② 荒巻 美結 (熊本北)
合志 文花

③ 本井 愛翔 (熊本工業)
井戸 智蓮

④ 津崎 美佐 (学園大付属)
大山 裕子