

令和4年度
男子団体

全国高等学校総合体育大会テニス大会
山梨県予選

日程 令和4年5月28日(土)29日(日)
会場 小瀬スポーツ公園テニス場

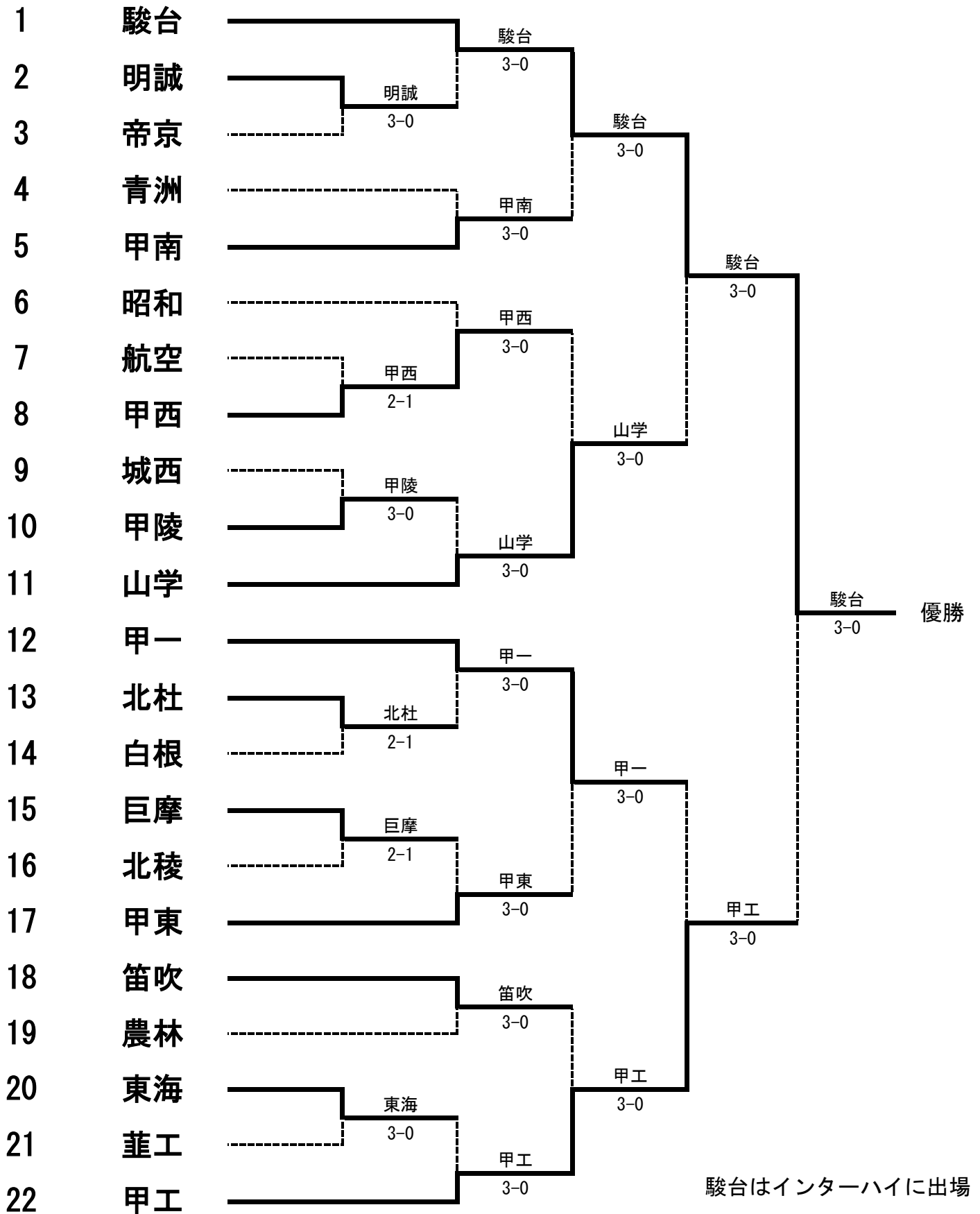

令和4年度 全国高等学校総合体育大会テニス大会山梨県予選 男子記録

男子記録 NO. 1

1R	2	明誠	3-0	3	帝京
D	富塚 陽大②		6-0	五味 祐樹②	
	和田 昉征①			加藤 亜門②	
S1	半田 稀成②		6-0	風間 朝陽③	
S2	木下 慶祐③		6-4	植松 堅士②	

1R	7	航空	1-2	8	甲西
D	南波 樹③		3-6	吹山 航生②	
	藤木 光輝③			橋爪 勇真①	
S1	太田原 潤一郎③		2-6	相田 陽色③	
S2	長谷川 太一②		6-1	飯嶋 陽大③	

1R	9	城西	0-3	10	甲陵
D	柳 涼雅②		6(4)7	河西 晃希②	
	浅川 准之将②			上村 雄大②	
S1	保坂 竜希②		2-6	松土 依生③	
S2	伊藤 侑汰②		5-7	伊藤 寛士②	

1R	13	北杜	2-1	14	白根
D	野中 大河②		6-0	坂井 達哉②	
	輿石 蓮②			小澤 柊真②	
S1	中村 冬弥②		6-0	飯島 聖也②	
S2	齊藤 樹③		2-6	青柳 遼輝②	

1R	15	巨摩	2-1	16	北稜
D	中沢 翔空②		1-6	渡邊 涼太③	
	野澤 一吹②			高木 星那②	
S1	折居 鷲亮③		6-0	三浦 拓朗②	
S2	中村 祐人②		7-5	新田 陸斗②	

1R	20	東海	3-0	21	韭工
D	新井 彰仁③		6-0	小野 隼翔③	
	峯田 禎央②			久保田 悠生②	
S1	井口 ドミートリー③		6-0	高山 流慳②	
S2	小澤 史宗③		6-0	伊藤 輝良①	

男子記録 NO. 2

2R	1	駿台	3-0	2	明誠
D	赤池 佑太③		6-0	富塚 陽大②	
	渡辺 俊介②			和田 暁征①	
S1	雨宮 啓暉③		6-4	半田 稀成②	
S2	安達 京聡③		6-0	木下 慶祐③	

2R	4	青洲	0-3	5	甲南
D	安達 翔悟③		0-6	加藤 瑠人③	
	遠藤 光輝③			吉川 幸佑③	
S1	田辺 晴③		0-6	長谷部 光祐③	
S2	深澤 晶①		0-6	山田 拓実③	

2R	6	昭和	0-3	8	甲西
D	藤巻 晴②		3-6	吹山 航生②	
	吉田 悠聖②			橋爪 勇真①	
S1	古屋 海人②		1-6	飯島 裕次郎②	
S2	石原 優希②		3-6	相田 陽色③	

2R	10	甲陵	0-3	11	山学
D	上村 雄大②		0-6	澤入 群③	
	河西 晃希②			大森 晴太③	
S1	松土 依生③		1-6	五島 凌太②	
S2	伊藤 寛士②		0-6	清水 唯楓②	

2R	12	甲一	3-0	13	北杜
D	吉田 優樹②		6-3	齊藤 樹③	
	小林 深智①			野中 大河②	
S1	小林 聖也③		6-0	中村 冬弥②	
S2	齊藤 紳介②		6-0	奥石 蓮②	

2R	15	巨摩	0-3	17	甲東
D	折居 鷲亮③		0-6	柳沢 優生②	
	中沢 翔空②			近 柊 志②	
S1	中村 祐人②		0-6	望月 淳真③	
S2	野澤 一吹②		2-6	中村 漱吾③	

2R	18	笛吹	3-0	19	農林
D	鄭 ギョルチャン③		6-2	此田 海翔①	
	武井 隆輝①			石部 篤史①	
S1	山本 憲太郎③		6-2	佐久間 捺海②	
S2	岩瀬 巧②		6-3	谷口 裕二③	

2R	20	東海	0-3	22	甲工
D	新井 彰仁③		4-6	奥脇 脩人②	
	峯田 禎央②			須田 敦士②	
S1	井口 ドミートリー③		0-6	丹澤 諒②	
S2	小澤 史宗③		1-6	渡邊 武和②	

男子記録 NO. 3

QF	1	駿台	3-0	5	甲南
D	雨宮 啓暉③		6-1	加藤 瑠人③	
	安達 京聡③			吉川 幸佑③	
S1	渡辺 俊介②		6-4	長谷部 光祐③	
S2	奥山 希世斗③		6-0	山田 拓実③	

QF	8	甲西	0-3	11	山学
D	吹山 航生②		2-6	清水 唯楓②	
	橋爪 勇真①			保坂 圭耶②	
S1	飯島 裕次郎②		0-6	五島 凌太②	
S2	相田 陽色③		0-6	澤入 群③	

QF	12	甲一	3-0	17	甲東
D	吉田 優樹②		7(5)6	柳沢 優生②	
	小林 深智①			望月 淳真③	
S1	小林 聖也③		6-2	小池 旺介③	
S2	斉藤 紳介②		6-4	中村 漱吾③	

QF	18	笛吹	0-3	22	甲工
D	山本 憲太郎③		0-6	奥脇 脩人②	
	岩瀬 巧②			須田 敦士②	
S1	鄭 ギョルチャン③		0-6	丹澤 諒②	
S2	佐藤 輝龍①		0-6	渡邊 武和②	

SF	1	駿台	3-0	11	山学
D	赤池 佑太③		8-0	清水 唯楓②	
	雨宮 啓暉③			保坂 圭耶②	
S1	渡辺 俊介②		8-4	五島 凌太②	
S2	安達 京聡③		8-0	澤入 群③	

SF	12	甲一	0-3	22	甲工
D	吉田 優樹②		3-8	奥脇 脩人②	
	小林 深智①			須田 敦士②	
S1	小林 聖也③		1-8	丹澤 諒②	
S2	斉藤 紳介②		8(1)9	渡邊 武和②	

F	1	駿台	3-0	22	甲工
D	雨宮 啓暉③		8-2	奥脇 脩人②	
	渡辺 俊介②			須田 敦士②	
S1	安達 京聡③		8-2	丹澤 諒②	
S2	奥山 希世斗③		8-1	渡邊 武和②	

D					
S1					
S2					

令和4年度
女子団体

全国高等学校総合体育大会テニス大会
山梨県予選

日程 令和4年5月28日(土)29日(日)
会場 小瀬スポーツ公園テニス場

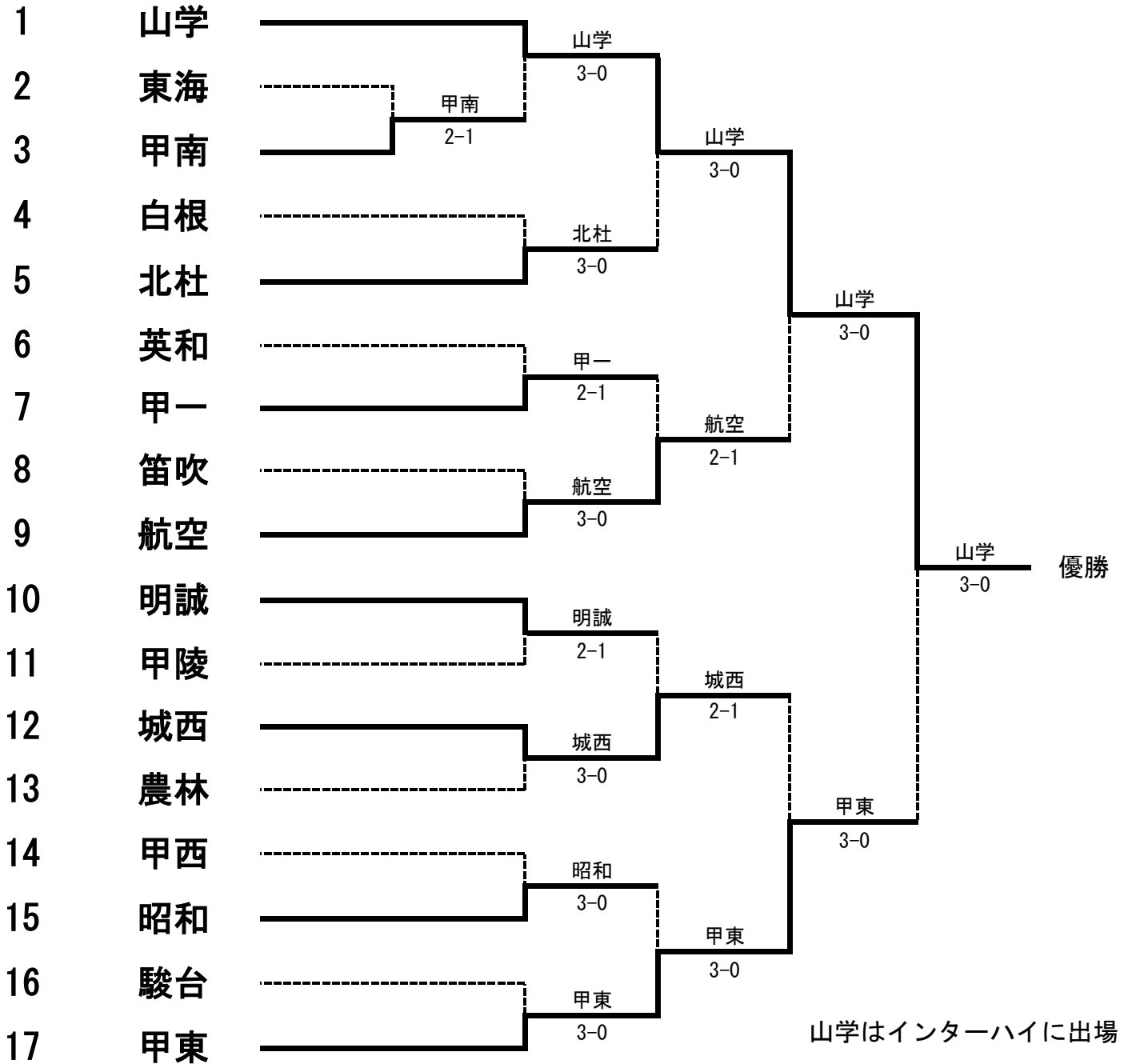

令和4年度 全国高等学校総合体育大会テニス大会山梨県予選 女子記録

女子記録 NO. 1

1R	2	東海	1-2	3	甲南
D	山田 美鶴穂②		0-6	篠崎 実咲②	
	佐藤 智心③			小田切 愛実②	
S1	長澤 星詩琉③		6-3	小木曾 天音②	
S2	雨宮 秀美③		0-6	塚本 結衣①	

1R				
D				
S1				
S2				

1R				
D				
S1				
S2				

1R				
D				
S1				
S2				

1R				
D				
S1				
S2				

1R				
D				
S1				
S2				

1R				
D				
S1				
S2				

女子記録 NO. 2

2R	1	山学	3-0	3	甲南
D	山田 理莉子③		6-1	小田切 愛実②	
	米山 夏果②			塚本 結衣①	
S1	穴水 姫奈乃②		6-3	篠崎 実咲②	
S2	小山 そよぎ③		6-1	小木曾 天音②	

2R	4	白根	0-3	5	北杜
D	小島 琴美②		1-6	小林 菜花③	
	植松 奈々②			菊池 柚子③	
S1	西山 諒花③		0-6	松本 るり③	
S2	浅輪 遼佳②		0-6	永関 ひなた③	

2R	6	英和	1-2	7	甲一
D	林 祐羽③		6-2	穴水 日奈③	
	中川 樹里亜③			瀬田 萌菜③	
S1	近藤 実莉①		0-6	曾根 つばさ③	
S2	相川 のの美②		4-6	穴水 葉奈③	

2R	8	笛吹	0-3	9	航空
D	石合 結愛②		2-6	安達 瑠夏②	
	向山 綾美②			菊地 明里②	
S1	伊東 咲絵③		0-6	改田 明優②	
S2	杉岡 もか②		1-6	片野 亜紀②	

2R	10	明誠	2-1	11	甲陵
D	山本 愛巳③		6-4	北野 絆菜①	
	岩井 歩未③			宮坂 慶子①	
S1	高城 心暖②		6-1	鈴木 詩乃②	
S2	須田 実侑③		3-6	依田 にこ③	

2R	12	城西	3-0	13	農林
D	清水 美沙③		6-1	保坂 珠羅②	
	内藤 伊織②			久保田 怜愛①	
S1	加藤 紗英③		6-0	小林 紗希①	
S2	熊崎 こころ②		6-0	佐竹 葵野③	

2R	14	甲西	0-3	15	昭和
D	田中 さくら①		1-6	佐野 汐織②	
	石原 羽菜①			山岸 麗奈②	
S1	吉田 柊花②		2-6	赤池 桂奈①	
S2	太田 衣咲①		3-6	坂井 香葉②	

2R	16	駿台	0-3	17	甲東
D	野沢 美帆③		0-6	松原 朋香②	
	関屋 媛愛③			塚原 理梨子②	
S1	早川 楓夏③		6(2)7	中澤 奈々③	
S2	渡辺 詩織③		0-6	三枝 舞③	

女子記録 NO. 3

QF	1	山学	3-0	5	北杜
D	穴水 姫奈乃②		6-0	松本 るり③	
	小山 そよぎ③			永関 ひなた③	
S1	米山 夏果②		6-0	大柴 凜③	
S2	西村 美璃①		6-0	小林 菜花③	

QF	7	甲一	1-2	9	航空
D	穴水 日奈③		6-4	安達 瑠夏②	
	岩出 侖奈②			仲原 芹香②	
S1	曾根 つばさ③		4-6	改田 明優②	
S2	穴水 葉奈③		2-6	片野 亜紀②	

QF	10	明誠	1-2	12	城西
D	山本 愛巳③		4-6	加藤 紗英③	
	岩井 歩未③			内藤 伊織②	
S1	高城 心暖②		6-0	清水 美沙③	
S2	尾崎 光優③		3-6	熊崎 こころ②	

QF	15	昭和	0-3	17	甲東
D	佐野 汐織②		0-6	松原 朋香②	
	山岸 麗奈②			塚原 理梨子②	
S1	赤池 桂奈①		2-6	中澤 奈々③	
S2	坂井 香葉②		4-6	三枝 舞③	

SF	1	山学	3-0	9	航空
D	山田 理莉子③		8-0	安達 瑠夏②	
	小山 そよぎ③			仲原 芹香②	
S1	穴水 姫奈乃②		8-1	改田 明優②	
S2	米山 夏果②		8-1	片野 亜紀②	

SF	12	城西	0-3	17	甲東
D	加藤 紗英③		2-8	松原 朋香②	
	内藤 伊織②			塚原 理梨子②	
S1	清水 美沙③		3-8	中澤 奈々③	
S2	熊崎 こころ②		0-8	三枝 舞③	

F	1	山学	3-0	17	甲東
D	米山 夏果②		8-1	松原 朋香②	
	西村 美璃①			塚原 理梨子②	
S1	山田 理莉子③		8-2	中澤 奈々③	
S2	小山 そよぎ③		8-4	三枝 舞③	

D					
S1					
S2					

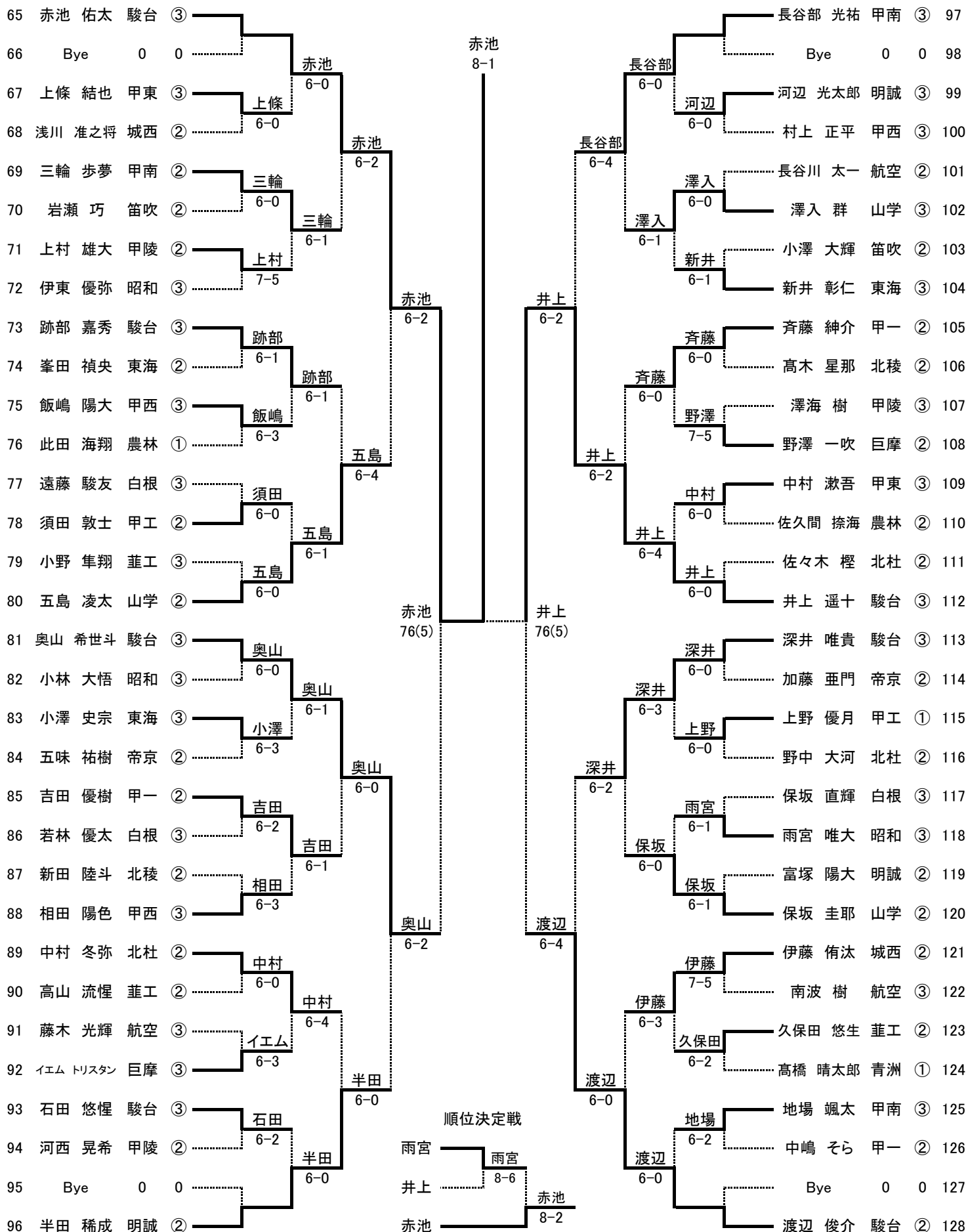

日程 5月4日・5日・12日・13日

会場 小瀬スポーツ公園テニス場

1	佐々木 唯人 佐藤 信太	神村 ③ ②	佐々木・佐藤	雨宮・渡辺は関東大会、インターハイに出場	赤池・安達	赤池 佑太 安達 京聡	駿台 ③ ③	37
2	森 寛文 小澤 大輝	② ②	6-0		6-0	高野 真翔 藤巻 祐一	甲東 ③ ③	38
3	松浦 珠輝 平塚 雄利	② ③	6-1		6-1	大森 拓也 松田 侑大	甲西 ② ②	39
4	大森 晴太 渡邊 光太郎	③ ②	6-0		6-1	高橋 獅 吉田 優樹	甲一 ③ ②	40
5	長谷川 太一 南波 樹	② ③	6-0		6-2	伊東 優弥 雨宮 唯大	昭和 ③ ③	41
6	長谷部 光祐 中村 和真	③ ③	6-1		6-2	五島 凌太 清水 唯楓	山学 ② ②	42
7	角田 翔太 村松 達	③ ③	6-1		6-1	高木 星那 星野 夢騎	北稜 ② ②	43
8	渡邊 武和 中澤 琉人	② ②	6-3		6-1	保坂 直輝 青柳 遼輝	白根 ③ ②	44
9	深沢 晶 高橋 晴太郎	① ①	6-0		6-0	井口 ドミートリー 峯田 禎央	東海 ③ ②	45
10	酒井 理久 飯嶋 陽大	③ ③	6-4		6-2	雨宮 朝陽 小齋 悠	帝京 ③ ①	46
11	上村 雄大 國分 千聖	② ②	6-4		6-1	雨宮 良平 山本 涼太郎	駿台 ② ②	47
12	伊藤 輝良 久保田 悠生	① ②	7(3)6		6-4	石部 篤史 此田 海翔	農林 ① ①	48
13	伊藤 侑汰 保坂 竜希	② ②	6-1		6-0	河西 来瑠 長沼 夢大	巨摩 ③ ③	49
14	小林 聖也 齊藤 紳介	③ ②	6-0		6-0	富塚 陽大 半田 稀成	明誠 ② ②	50
15	新井 彰仁 小澤 史宗	③ ③	6-4		6-1	藤本 光輝 太田原 潤一郎	航空 ③ ③	51
16	坂本 拓斗 小林 真輝	① ①	6-2		6-3	渡邊 直希 上野 優日	甲工 ② ①	52
17	Bye Bye	0 0				Bye Bye	0 0	53
18	丹澤 諒 奥脇 脩人	② ②	7(6)6		6-3	澤入 群 保坂 圭耶	山学 ③ ②	54
19	柳沢 優生 中村 漱吾	② ③	6-0		6-4	跡部 嘉秀 藤原 拓海	駿台 ③ ②	55
20	Bye Bye	0 0				Bye Bye	0 0	56
21	内藤 誠也 横内 稟	② ②	6-1		6-2	伊藤 寛士 河西 晃希	甲陵 ② ②	57
22	遠藤 隼 秋山 倅輝	② ②	7-5		6-0	小林 健治 吉垣 柊佑	韭工 ① ①	58
23	三浦 拓朗 新田 陸斗	② ②	6-3		6-1	入倉 孝太 駒谷 颯	甲東 ③ ③	59
24	深井 唯貴 高橋 知利	③ ②	6-1		6-1	須田 敦士 上野 優月	甲工 ② ①	60
25	河辺 光太郎 木下 慶祐	③ ③	6-1		6-1	五味 祐樹 加藤 亜門	帝京 ② ②	61
26	吹山 航生 小林 一慶	② ②	6-4		6-1	折居 鷺亮 中沢 翔空	巨摩 ③ ②	62
27	齊藤 樹 中村 冬弥	③ ②	6-4		6-4	山田 和輝 小泉 虎太郎	航空 ② ②	63
28	山本 憲太郎 岩瀬 巧	③ ②	6-4		6-0	谷口 裕二 佐久間 捺海	農林 ③ ②	64
29	浅川 准之将 柳 涼雅	② ②	6-3		6-1	千葉 雅貴 加藤 瑠人	甲南 ③ ③	65
30	齊藤 涼太 吉川 幸佑	③ ③	6-1		6-0	鄭 ギョルチャン 古屋 拓己	笛吹 ③ ③	66
31	向山 紫苑 高山 流慳	② ②	6-0		6-0	遠藤 駿友 豊田 史恩	白根 ③ ②	67
32	澤海 樹 松土 依生	③ ③	6-4		6-1	野中 大河 興石 蓮	北杜 ② ②	68
33	小林 大悟 横森 大騎	③ ③	6-0		6-1	櫻澤 由浩 竹内 琉偉	明誠 ③ ③	69
34	久保島 歩 石井 陽翔	② ②	6-0		6-1	山路 創太 石原 優希	昭和 ③ ②	70
35	若林 優太 坂井 達哉	③ ②	6-0		6-1	朴 珉成 山本 啓太	東海 ③ ③	71
36	井上 遥十 奥山 希世斗	③ ③	6-0		6-1	雨宮 啓暉 渡辺 俊介	駿台 ③ ②	72

日程

5月4日・5日・12日・13日

会場

小瀬スポーツ公園テニス場

順位	選手名	所属	対戦相手	スコア	対戦相手	スコア	順位	選手名	所属	スコア
1	穴水 姫奈乃 山田 理莉子	山学 ② ③						松原 朋香 塚原 理梨子	甲東 ② ②	33
2	Bye Bye	0 0						Bye Bye	0 0	34
3	橋本 彩加 岩上 れいか	笛吹 ② ②	大柴・勝田	6-0	穴水・山田	8-3		若杉 美咲 川崎 優梨	白根 ① ①	35
4	大柴 凜 勝田 望未	北杜 ③ ②	W.O.					坂井 香葉 赤池 桂奈	昭和 ② ①	36
5	篠崎 実咲 塚本 結衣	甲南 ② ①	篠崎・塚本	6-1	穴水・山田	6-1		早川 楓夏 内藤 綾萌	駿台 ③ ①	37
6	相川 のの美 中楯 梨花	英和 ② ②	6-1					保坂 珠羅 久保田 怜愛	農林 ② ①	38
7	中村 多恩 和田 陽香里	上野原 ② ②	天野・小林	6-1				小木曾 天音 小田切 愛実	甲南 ② ②	39
8	天野 紗世 小林 桜	甲東 ③ ③		6-0	穴水・山田	6-1		仲原 芹香 安達 瑠夏	航空 ② ②	40
9	加藤 紗英 清水 美沙	城西 ③ ③	加藤・清水	6-2				鈴木 里奈 河内 瑠愛	上野原 ② ②	41
10	野沢 美帆 関屋 媛愛	駿台 ③ ③	加藤・清水	6-3				内藤 伊織 熊崎 こころ	城西 ② ②	42
11	清水 陽南 清水 菜々子	巨摩 ③ ③	清水・清水	6-2				杉岡 もか 石原 さくら	笛吹 ② ②	43
12	穴水 日奈 岩出 倅奈	甲一 ③ ②	加藤・清水	6-2				波多腰 遥乃 帯金 優空	帝京 ③ ②	44
13	三浦 唯愛 小藤 雫	昭和 ③ ③	三浦・小藤	6-2				佐藤 永奈 望月 知沙子	甲東 ③ ③	45
14	佐竹 葵野 小林 紗希	農林 ③ ①	中山・吉田	6-1				川手 すみれ 成澤 美咲	巨摩 ③ ②	46
15	鈴木 詩乃 北野 絆菜	甲陵 ② ①	中山・吉田	6-0				Bye Bye	0 0	47
16	中山 桜菜 吉田 柊花	甲西 ③ ②	7-5					岩井 歩未 山本 愛巳	明誠 ③ ③	48
17	高城 心暖 尾崎 光優	明誠 ② ③		6-0	穴水・山田	6-1		改田 明優 片野 亜紀	航空 ② ②	49
18	Bye Bye	0 0						Bye Bye	0 0	50
19	丹羽 七海 宮内 あいりい	甲一 ② ①	渡辺・本荘	6-1				津金 羽耶 原 美桜	甲陵 ① ①	51
20	渡辺 詩織 本荘 好優	駿台 ③ ②	高城・尾崎	6-4				星野 伶奈 森本 優愛	城西 ② ②	52
21	林 祐羽 中川 樹里亜	英和 ③ ③	林・中川	6-3				西山 諒花 小島 琴美	白根 ③ ②	53
22	菊池 柚子 松本 るり	北杜 ③ ③	渡邊・渡邊	6-4				瀨田 萌菜 那須 友希乃	甲一 ③ ②	54
23	渡邊 智咲 渡邊 柊子	甲東 ① ①	渡邊・渡邊	6-2				小林 菜花 永関 ひなた	北杜 ③ ③	55
24	長澤 星詩琉 山田 美鶴穂	東海 ③ ②		6-3	小山・高木	6-3		米山 夏果 西村 美璃	山学 ② ①	56
25	五味 奈々 坂本 真穂	巨摩 ③ ③	五味・坂本	6-1				橋本 杏 依田 にこ	甲陵 ③ ③	57
26	植松 奈々 浅輪 遼佳	白根 ② ②	小山・高木	6-1				原 梨美 小河内 花音	昭和 ③ ③	58
27	小山 そよぎ 高木 優羽	山学 ③ ①	小山・高木	6-1				雨宮 秀美 佐藤 智心	東海 ③ ③	59
28	伊東 咲絵 神宮司 來那	笛吹 ③ ②		6-0	小山・高木	6-2		河野 瑠那 春田 穂	明誠 ② ②	60
29	須田 実侑 本多 恋々音	明誠 ③ ②	石原・高柳	6-2				米山 繪乃 利根川 舞衣	山学 ③ ①	61
30	石原 史菜 高柳 葵	甲南 ② ②	曾根・穴水	6-4				雨宮 真央 杉山 侑加	英和 ③ ③	62
31	Bye Bye	0 0						Bye Bye	0 0	63
32	曾根 つばさ 穴水 葉奈	甲一 ③ ③		6-2				中澤 奈々 三枝 舞	甲東 ③ ③	64