

# 令和4年度 第50回熊本県高等学校総合体育大会テニス競技

2022/6/7 11:37

令和4年5月28日・6月3日～6日 於：パークドーム熊本・県民総合運動公園・植木中央公園・城山公園運動施設・城南スポーツセンター

## 男子団体戦

優勝 熊本第二 (2年連続10回目)

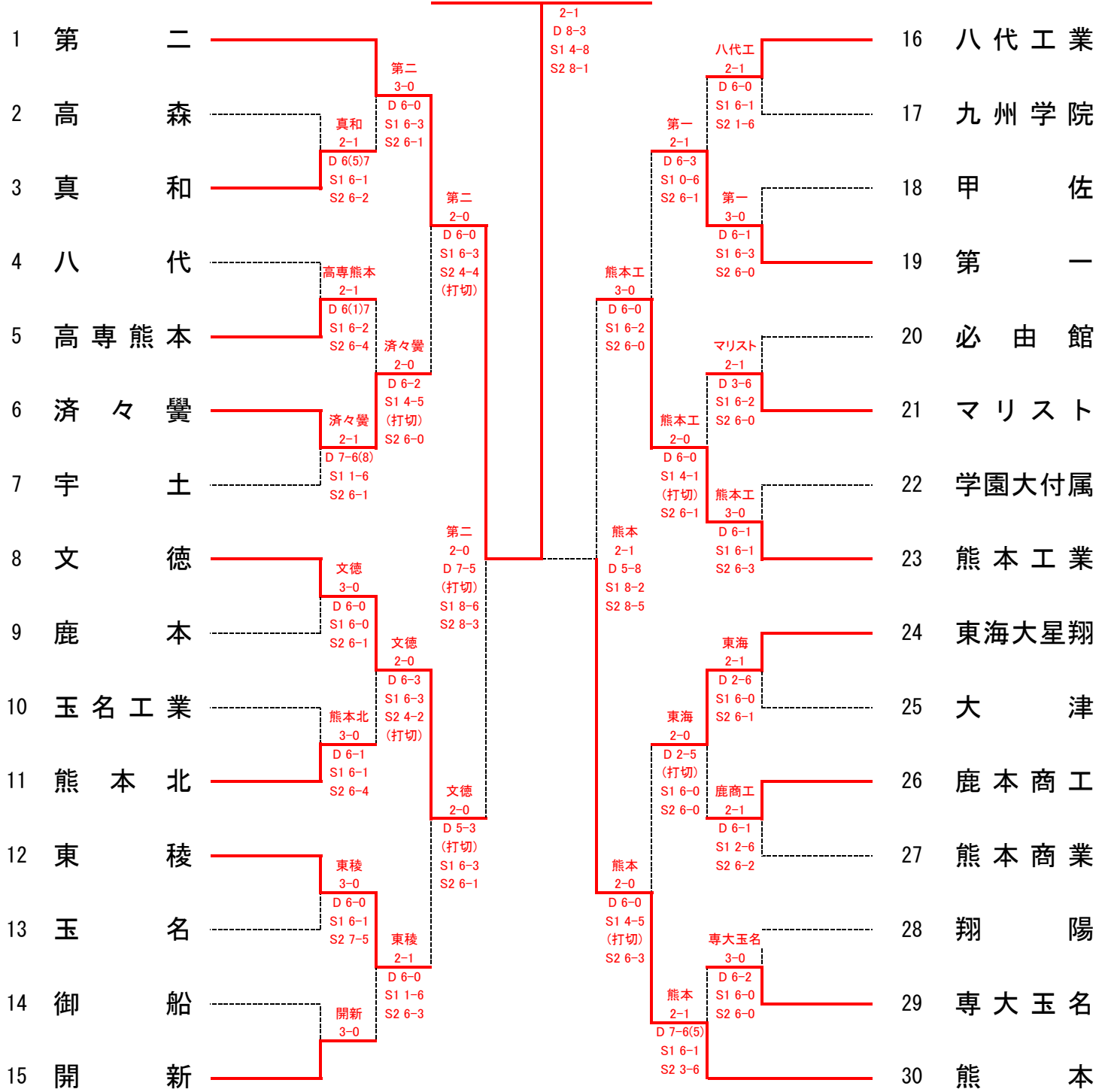

### 〔シード順〕

- ① 第二
- ② 熊本
- ③ 八代工業
- ④ 開新
- ⑤ 文徳
- ⑥ 熊本工業
- ⑦ 東海大星翔
- ⑧ 宇土

令和4年度 第50回熊本県高等学校総合体育大会テニス競技 男子団体戦 対戦表

◆準決勝

	1	熊本第二	2 - 0			8	文徳
D	山田 蒼矢	③	7	打切	5	池田 耀大	③
	吉住 翔	③				城谷 晃汰	③
S1	山田 竜青	③	8	-	6	中野純之介	②
S2	栗田麟太郎	①	8	-	3	和田 直也	②

	30	熊本	2 - 1			23	熊本工業
D	高木 広一	③	5	-	8	上田平幸翔	②
	青木 元希	②				戸澤 一宏	②
S1	西山 泰我	②	8	-	2	澤田 晴紀	③
S2	山之内七凧	②	8	-	5	中尾 光希	②

◆決勝

	1	熊本第二	2 - 1			30	熊本
D	山田 蒼矢	③	8	-	3	高木 広一	③
	吉住 翔	③				青木 元希	②
S1	山田 竜青	③	4	-	8	西山 泰我	②
S2	栗田麟太郎	①	8	-	1	山之内七凧	②

# 令和4年度 第50回熊本県高等学校総合体育大会テニス競技

2022/6/7 11:37

令和4年5月28日・6月3日～6日 於：パークドーム熊本・県民総合運動公園・植木中央公園・城山公園運動施設・城南スポーツセンター

## □ 女子団体戦

優勝 熊本学園大学付属 (6年連続8回目)

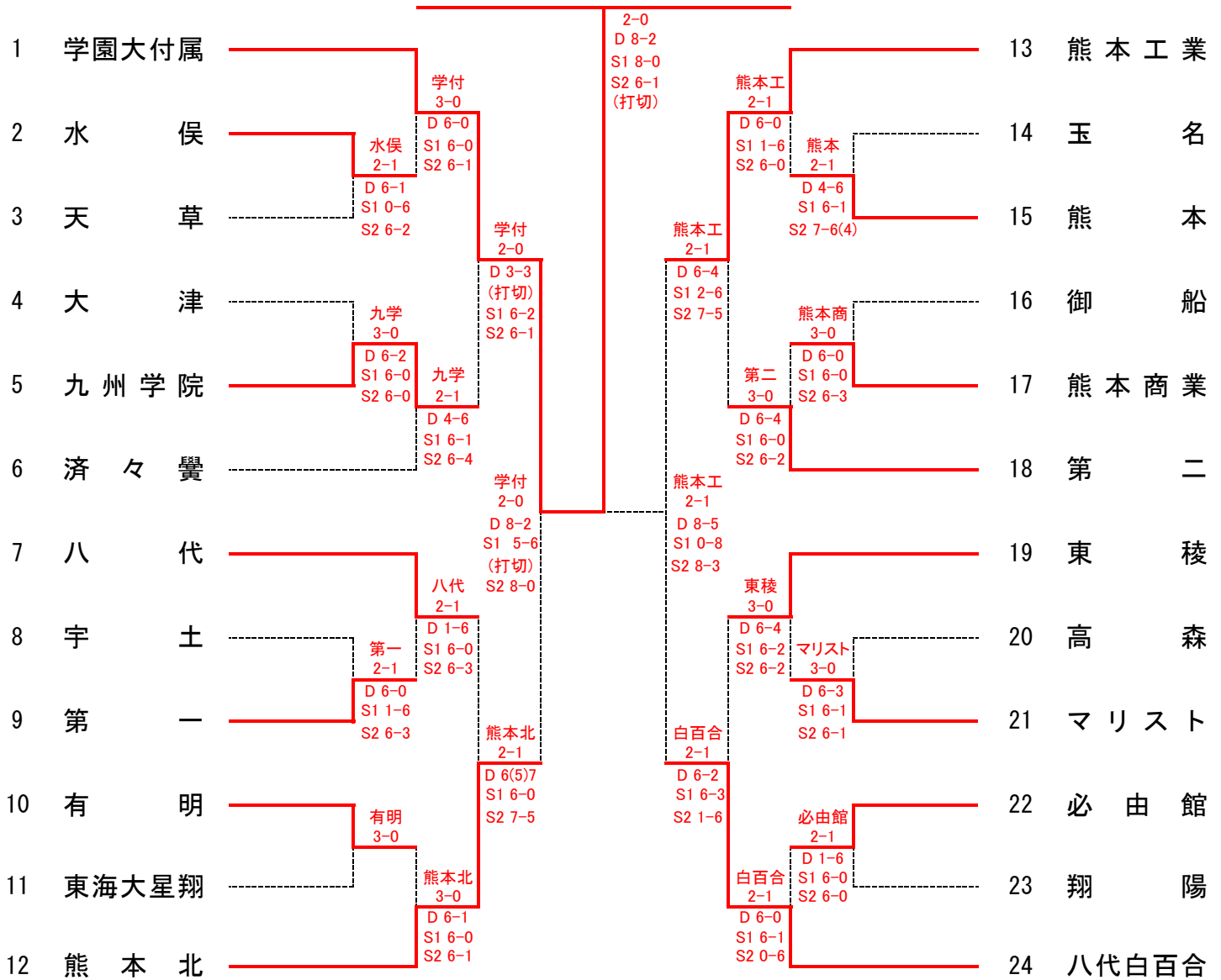

[シード順]

- ① 学園大付属
- ② 八代白百合
- ③ 熊本工業
- ④ 熊本北
- ⑤ 八代
- ⑥ 第二
- ⑦ 東稜
- ⑧ 済々黉

令和4年度 第50回熊本県高等学校総合体育大会テニス競技 女子団体戦 対戦表

◆準決勝

	1	熊本学園大学付属	2 - 0			12	熊本北	
D		田嶋 明希	②	8	-	2	磯田 渚沙	③
		津崎 美佐	①				池田 茅優	③
S1		坂本 来瞳	②	5	打切	6	荒巻 美結	①
S2		内田 稀月	②	8	-	0	平山萌々花	③

	13	熊本工業	2 - 1			24	八代白百合	
D		牧 朋花	③	8	-	5	森下 凜	③
		松本 菜那	③				一村 美羽	②
S1		宮本瀬里奈	③	0	-	8	梅田菜々花	②
S2		本田 愛翔	①	8	-	3	生島 由菜	②

◆決勝

	1	熊本学園大学付属	2 - 0			13	熊本工業	
D		田嶋 明希	②	8	-	2	牧 朋花	③
		津崎 美佐	①				松本 菜那	③
S1		坂本 来瞳	②	8	-	0	宮本瀬里奈	③
S2		内田 稀月	②	6	打切	1	幟持 悠	②

令和4年度 熊本県高等学校総合体育大会テニス競技大会

令和4年5月28日・6月3日～6日 於：パークドーム熊本・県民総合運動公園・植木中央公園・城山公園運動施設・城南スポーツセンター

2022/6/7 11:34:40 AM

男子 シングルス

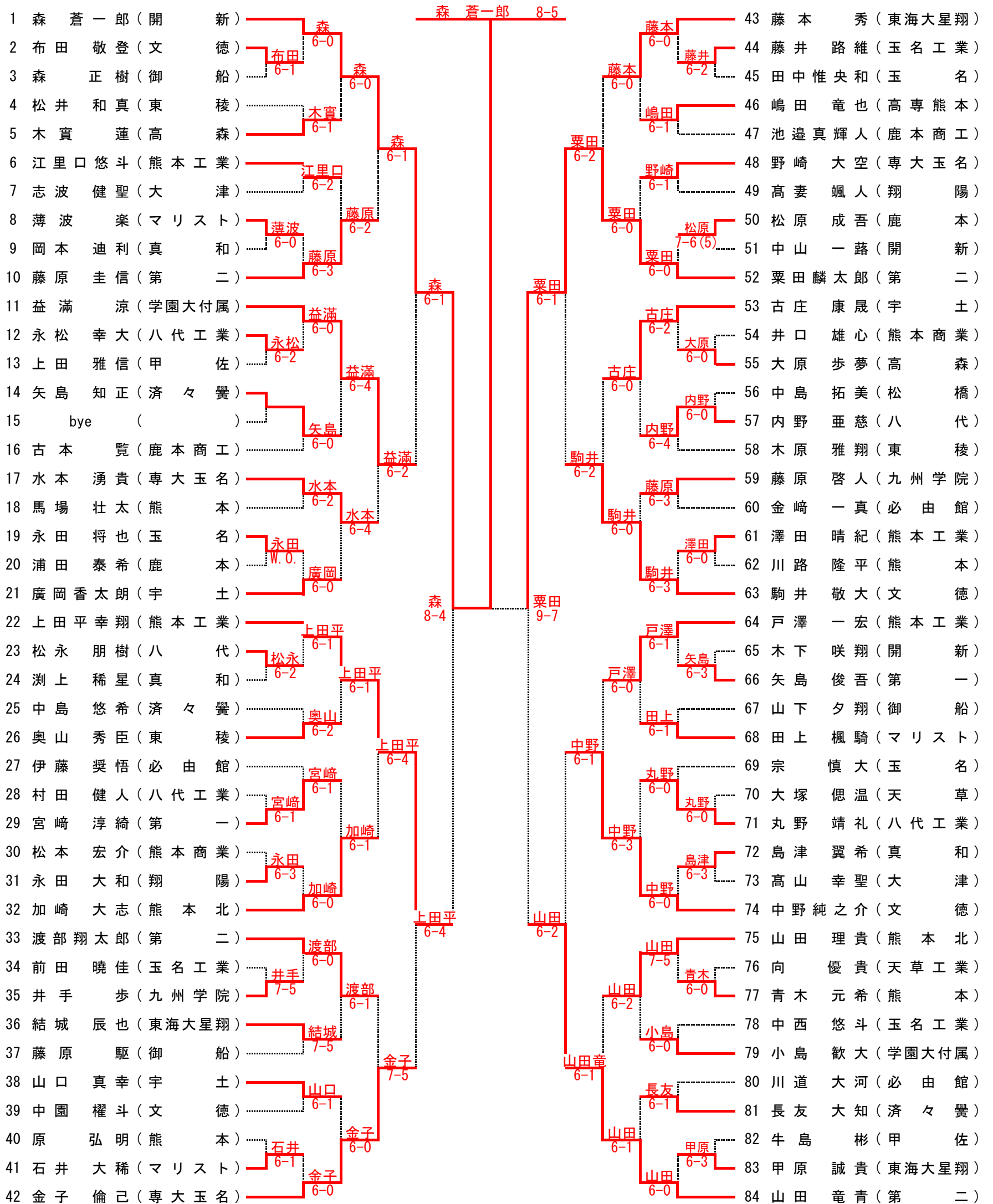

【シード順】

- ① 森 蒼一郎 (開新)
- ② 西山 泰我 (熊本)
- ③ 梅田 晴太郎 (八代工業)
- ④ 山田 竜青 (第二)
- ⑤ 藤本 秀 (東海大星翔)
- ⑥ 山之内 七凧 (熊本)
- ⑦ 山田 蒼矢 (第二)
- ⑧ 金子 倫己 (専大玉名)

令和4年度 熊本県高等学校総合体育大会テニス競技大会

2022/6/7 11:34:40 AM

令和4年5月28日・6月3日～6日 於：パークドーム熊本・県民総合運動公園・植木中央公園・城山公園運動施設・城南スポーツセンター

男子 シングルス

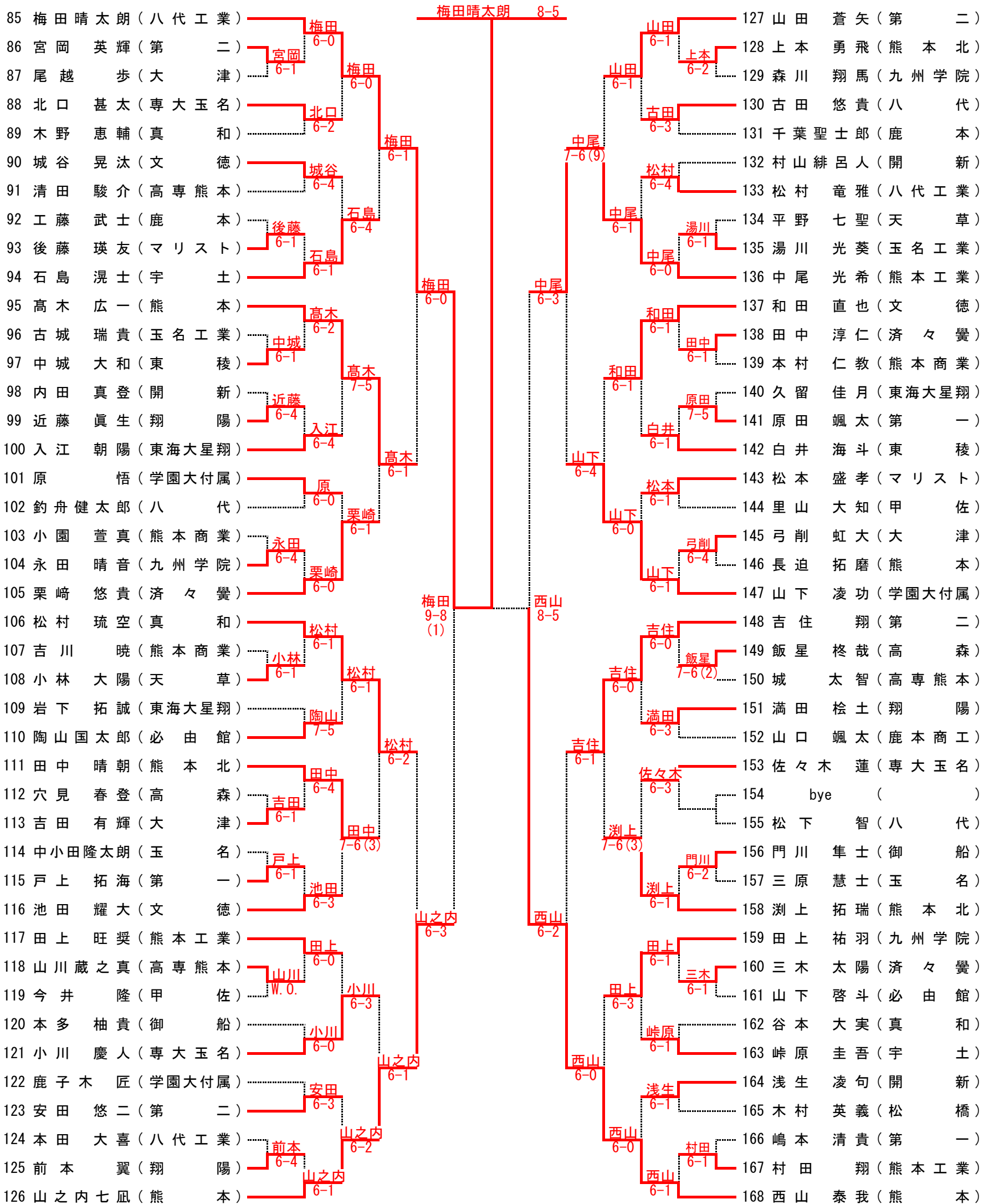

3位決定戦

5位決定戦

7位決定戦

決勝戦

森 蒼 一 郎 (開 新)  
 梅 田 晴 太 朗 (八 代 工)

栗 田 麟 太 郎 (第 二)  
 西 山 泰 我 (熊 本)

上 田 平 (熊 本 工)  
 山 田 竜 (第 二)  
 山 之 内 (熊 本)  
 中 尾 (熊 本 工)

上 田 平 (熊 本 工)  
 中 尾 (熊 本 工)

上 田 平 6-3

令和4年度 熊本県高等学校総合体育大会テニス競技大会

2022/6/7 11:34:40 AM

令和4年5月28日・6月3日～6日 於：パークドーム熊本・県民総合運動公園・植木中央公園・城山公園運動施設・城南スポーツセンター

女子 シングルス

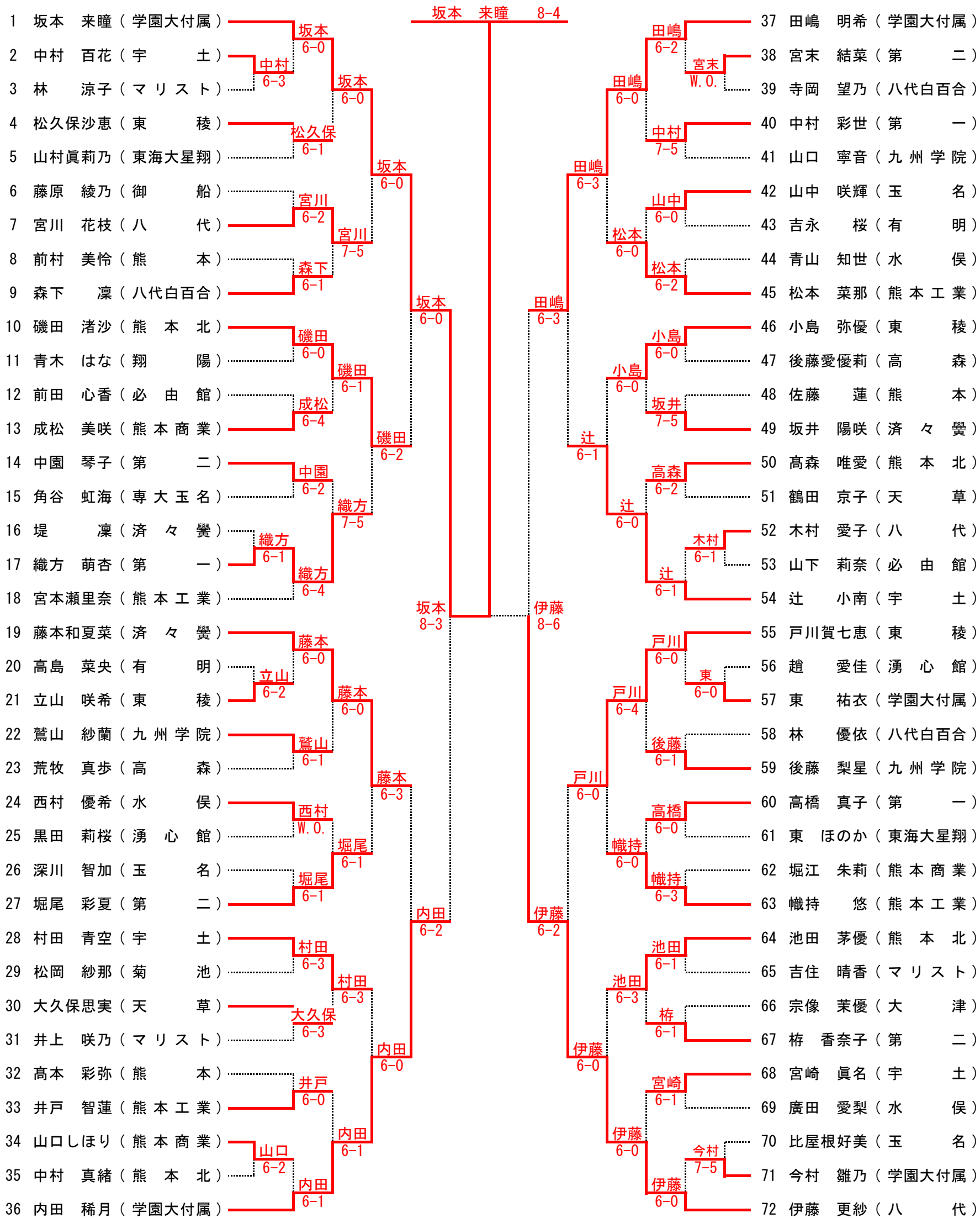

【シード順】

- ①坂本 来瞳 (学園大付属)
- ②梅田菜々花 (八代白百合)
- ③荒巻 美結 (熊本北)
- ④伊藤 更紗 (八 代)
- ⑤田嶋 明希 (学園大付属)
- ⑥隅川 遙花 (熊 本)
- ⑦桑原みのり (天 草)
- ⑧内田 稀月 (学園大付属)

令和4年度 熊本県高等学校総合体育大会テニス競技大会

2022/6/7 11:34:40 AM

令和4年5月28日・6月3日～6日 於：パークドーム熊本・県民総合運動公園・植木中央公園・城山公園運動施設・城南スポーツセンター

女子 シングルス

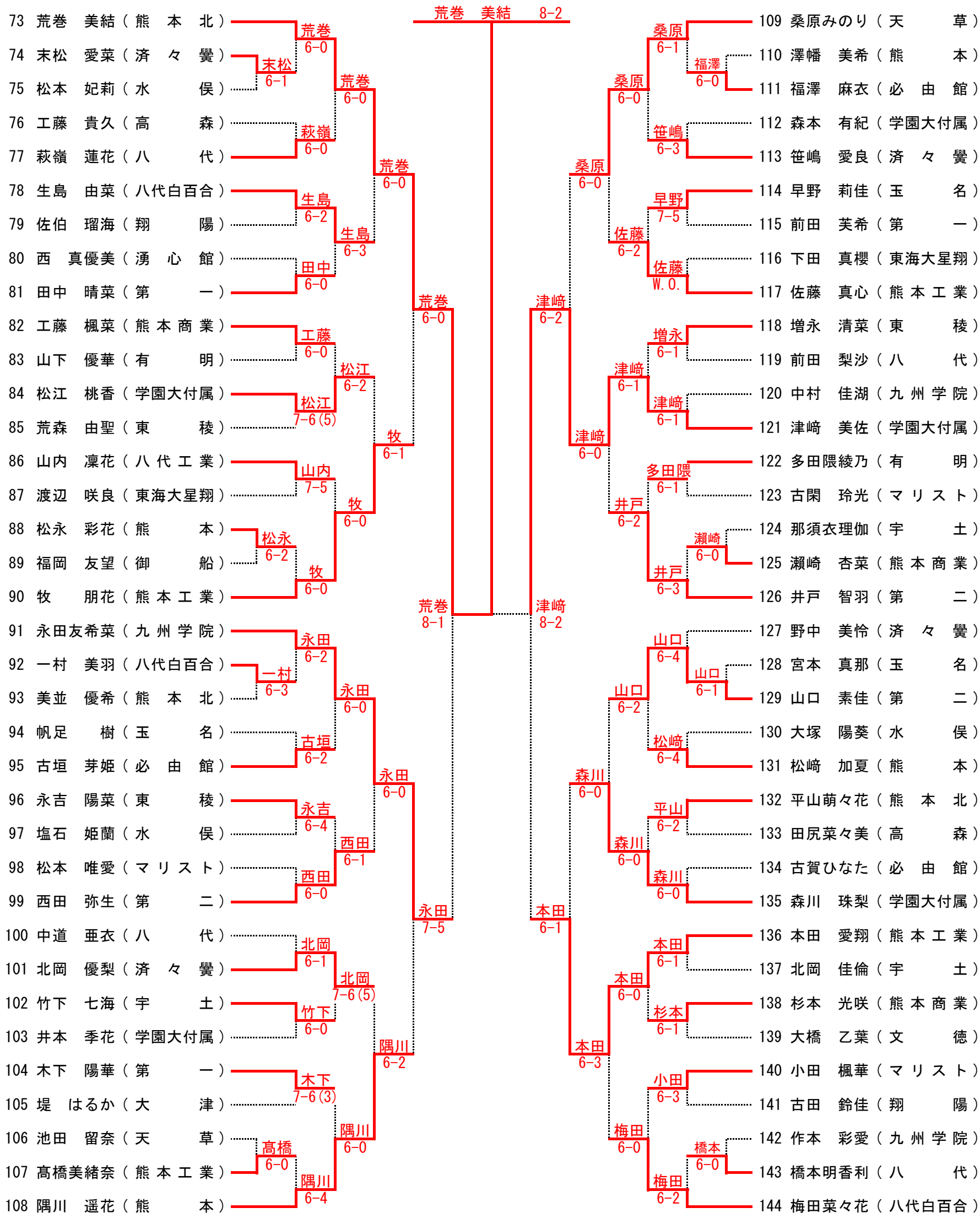

決勝戦



3位決定戦

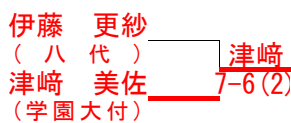

5位決定戦

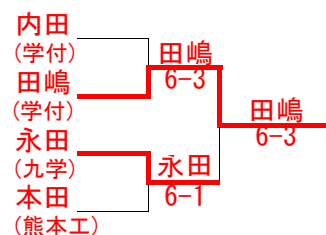

7位決定戦

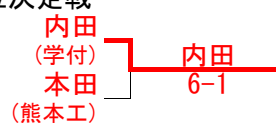



令和4年度 熊本県高等学校総合体育大会テニス競技大会

2022/6/7 11:34:40 AM

令和4年5月28日・6月3日～6日 於：パークドーム熊本・県民総合運動公園・植木中央公園・城山公園運動施設・城南スポーツセンター

男子ダブルス

1	吉住 翔太郎 (第二)	第二 6-0	吉住 翔・渡部翔太郎 9-7	熊本 6-0	熊本 6-0	49	西山 泰我 (熊本)
2	渡部 翔太郎 (八代工業)	八代工 6-4		熊本 6-0	熊本 6-0	50	山之内 七生 (第二)
3	本井 上稜 (文徳)	第二 6-0		熊本 6-0	熊本 6-0	51	千等 邊天 (翔陽)
4	池小 尻林 (真和)	真和 6-0		熊本 6-0	熊本 6-0	52	佐藤 遠康 (玉名)
5	西山 悠輔 (bye)	第二 6-0		熊本 6-0	熊本 6-0	53	福田 康貴 (高森)
6	庄野 生輝 (八代)	第二 6-1		熊本 6-0	熊本 6-0	54	大木 夢蓮 (大津)
7	嶽本 志飛 (熊本北)	熊本北 6-0		熊本 6-0	熊本 6-0	55	小西 稀希 (熊本工業)
8	加崎 大勇 (第一)	第一 6-2		熊本 6-0	熊本 6-0	56	尾上 光旺 (北海大星翔)
9	宮原 淳綺 (玉名)	玉名 6-4		熊本 6-0	熊本 6-0	57	中田 佳月 (九州学院)
10	宗中 慎隆 (宇土)	宇土 6-0		熊本 6-0	熊本 6-0	58	久留 辰也 (九州学院)
11	古庄 康晟 (九州学院)	宇土 6-0		熊本 6-0	熊本 6-0	59	田武 裕平 (必由館)
12	古石 康滉 (九州学院)	宇土 6-3		熊本 6-0	熊本 6-0	60	伊藤 智悟 (玉名工業)
13	井手 晴音 (専大玉名)	第二 6-2		熊本 6-0	熊本 6-0	61	伏野 智光 (文徳)
14	佐々木 蓮人 (専大玉名)	第二 6-2		熊本 6-0	熊本 6-0	62	古川 直也 (学園大付属)
15	小川 慶貴 (済々黷)	済々黷 6-0		熊本 6-0	熊本 6-0	63	山田 秀大 (東稜)
16	栗崎 陽平 (翔陽)	翔陽 6-3		熊本 6-0	熊本 6-0	64	奥山 隆知 (甲佐)
17	古山下 斗汰 (必由館)	必由館 6-0		熊本 6-0	熊本 6-0	65	今里 大 (鹿本商工)
18	山芝 汰架 (マリスト)	マリスト 6-0		熊本 6-0	熊本 6-0	66	古本 真輝 (八代工業)
19	薄藤 瑛隼 (御船)	専大玉名 6-0		熊本 6-0	熊本 6-0	67	池村 大志 (熊本工業)
20	森本 貴空 (専大玉名)	専大玉名 6-0		熊本 6-0	熊本 6-0	68	水野 大樹 (熊本工業)
21	野崎 大空 (学園大付属)	学付 6-4		熊本 6-0	熊本 6-0	69	小原 大悟 (マリスト)
22	中島 美義 (松橋)	熊本 6-0		熊本 6-0	熊本 6-0	70	安田 悠二 (第二)
23	木村 英太 (熊本)	熊本 6-0		熊本 6-0	熊本 6-0	71	宮崎 朝伸 (熊本北)
24	馬場 拓太 (玉名工業)	開新 6-4		熊本 6-0	熊本 6-0	72	田中 淳仁 (済々黷)
25	長迫 悠斗 (開新)	開新 6-4		熊本 6-0	熊本 6-0	73	高田 亮真 (高専熊本)
26	中西 博聖 (熊本工業)	熊本 6-0		熊本 6-0	熊本 6-0	74	杉山 智太 (宇土)
27	深渡 大和 (熊本工業)	東海 6-0		熊本 6-0	熊本 6-0	75	山川 太朗 (文徳)
28	澤松 紀斗 (東海大星翔)	東海 6-0		熊本 6-0	熊本 6-0	76	江里 秀吾 (文徳)
29	藤本 朝秀 (甲佐)	学付 6-0		熊本 6-0	熊本 6-0	77	上田 信彬 (東海大星翔)
30	牛島 彬斗 (学園大付属)	東海 6-1		熊本 6-0	熊本 6-0	78	藤村 拓誠 (鹿本商工)
31	松本 孝大 (マリスト)	宇土 6-3		熊本 6-0	熊本 6-0	79	大山 翔一 (鹿本商工)
32	阿津 誠大 (宇土)	宇土 6-3		熊本 6-0	熊本 6-0	80	小林 大陽 (天草)
33	田中 亮太郎 (開新)	第二 6-3		熊本 6-0	熊本 6-0	81	大塚 健人 (八代工業)
34	内田 真一 (開新)	第二 6-3		熊本 6-0	熊本 6-0	82	村田 将也 (玉名)
35	中山 藤郎 (第二)	第二 6-0		熊本 6-0	熊本 6-0	83	永山 和樹 (専大玉名)
36	栗原 圭空 (真和)	真和 6-0		熊本 6-0	熊本 6-0	84	川口 倫弘 (翔陽)
37	松村 迪利 (玉名工業)	第二 6-2		熊本 6-0	熊本 6-0	85	林田 大 (翔陽)
38	岡本 利佳 (鹿本商工)	高森 7-6(5)		熊本 6-0	熊本 6-0	86	西本 大 (御船)
39	吉前 太植 (鹿本商工)	熊本北 6-2		熊本 6-0	熊本 6-0	87	藤原 幸聖 (大津)
40	山口 登哉 (高森)	熊本北 6-2		熊本 6-0	熊本 6-0	88	高山 大星 (真和)
41	後藤 春格 (熊本北)	八代工 6-4		熊本 6-0	熊本 6-0	89	高田 一郎 (開新)
42	穴見 貴毅 (熊本)	熊本 6-1		熊本 6-0	熊本 6-0	90	山田 希知 (済々黷)
43	飯田 一希 (八代)	東稜 6-2		熊本 6-0	熊本 6-0	91	岡本 宏介 (熊本商業)
44	岡本 慈翔 (東稜)	熊本 6-4		熊本 6-0	熊本 6-0	92	松本 仁教 (第一)
45	内野 斗斗 (大津)	大津 6-3		熊本 6-0	熊本 6-0	93	白井 慶海 (八代)
46	吉原 有輝 (高専熊本)	文徳 6-3		熊本 6-0	熊本 6-0	94	吉田 智太郎 (鹿本)
47	志田 健介 (文徳)	八代工 6-3		熊本 6-0	熊本 6-0	95	清嶋 之介 (熊本工業)
48	中野 之介 (第一)	第一 6-1		熊本 6-0	熊本 6-0	96	三田 史宏 (必由館)
	豊湯 亮祐 (熊本商業)	鹿本 7-6(8)		熊本 6-0	熊本 6-0		安田 拓太郎 (bye)
	井口 真吾 (熊本)	八代工 6-0		熊本 6-0	熊本 6-0		陶山 国太郎 (bye)
	小園 成士 (鹿本)	九学 6-4		熊本 6-0	熊本 6-0		
	松原 吾郎 (御船)	八代工 6-1		熊本 6-0	熊本 6-0		
	山下 翔人 (九州学院)	八代工 6-1		熊本 6-0	熊本 6-0		
	南川 馬陸 (九州学院)	八代工 6-1		熊本 6-0	熊本 6-0		
	森川 田 (八代工業)	八代工 6-1		熊本 6-0	熊本 6-0		
	梅田 晴太朗 (八代工業)	八代工 6-2		熊本 6-0	熊本 6-0		

3位決定戦  
 梅田晴太朗 (八代工業) 八代工  
 丸野靖礼 (熊本工業) 6-2  
 上田平幸 (熊本工業)  
 戸澤一宏  
 [シード順]

- ① 吉住 翔 (第二) ② 山田 竜青 (第二) ③ 西山 泰我 (熊本) ④ 梅田晴太朗 (八代工業)

- 渡部翔太郎 山田 蒼矢 山之内 七生 丸野 靖礼

