

令和4(2022)年度 神奈川県高等学校テニス大会 男子団体の部  
兼 関東高等学校テニス大会、全国高等学校総合体育大会テニス大会 神奈川県予選

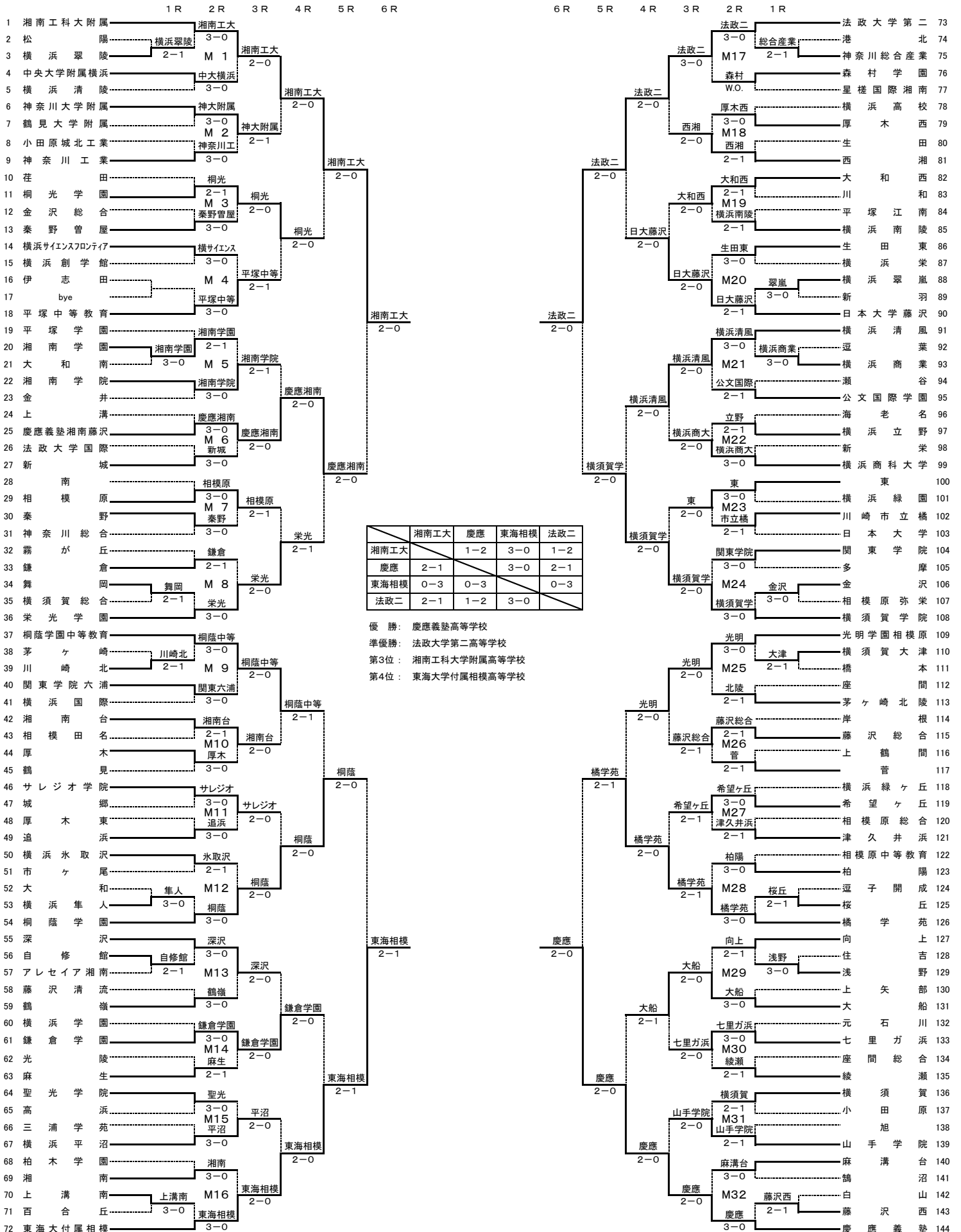

	湘南工大	慶應	東海相模	法政二
湘南工大	-	1-2	3-0	1-2
慶應	2-1	-	3-0	2-1
東海相模	0-3	0-3	-	0-3
法政二	2-1	1-2	3-0	-

優勝: 慶應義塾高等学校  
準優勝: 法政大学第二高等学校  
第3位: 湘南工科大学附属高等学校  
第4位: 東海大学付属相模高等学校

令和4(2022)年度 神奈川県高等学校テニス大会団体の部 決勝リーグ戦 (男子)

兼 関東高等学校テニス大会神奈川県予選、全国高等学校総合体育大会テニス競技神奈川県予選

	A 湘南工科大附属	B 慶應義塾	C 東海大付属相模	D 法政大学第二	勝敗	順位
A 湘南工科大附属		1 - 2 D 6 - 2 S1 5 - 7 S2 3 - 6	3 - 0 D 6 - 1 S1 6 - 3 S2 6 - 4	1 - 2 D 1 - 6 S1 6 - 2 S2 3 - 6	1勝2敗	第3位
B 慶應義塾	2 - 1 D 2 - 6 S1 7 - 5 S2 6 - 3		3 - 0 D 6 - 1 S1 6 - 4 S2 6 - 2	2 - 1 D 3 - 6 S1 7 - 5 S2 6 - 2	3勝0敗	優勝
C 東海大付属相模	0 - 3 D 1 - 6 S1 3 - 6 S2 4 - 6	0 - 3 D 1 - 6 S1 4 - 6 S2 2 - 6		0 - 3 D 1 - 6 S1 5 - 7 S2 4 - 6	0勝3敗	第4位
D 法政大学第二	2 - 1 D 6 - 1 S1 2 - 6 S2 6 - 3	1 - 2 D 6 - 3 S1 5 - 7 S2 2 - 6	3 - 0 D 6 - 1 S1 7 - 5 S2 6 - 4		2勝1敗	準優勝

A 湘南工科大附属	1 - 2	B 慶應義塾	C 東海大付属相模	0 - 3	D 法政大学第二
D 坂本健英 笹元紀吾	6 - 2	古姓寛樹 山本拓	D 富倉有 中根洋翔	1 - 6	當仲優樹 曾根大洋
S1 石井凌馬	5 - 7	石島丈慈	S1 堀江泰生	5 - 7	松岡輝
S2 関口恒	3 - 6	安藤凱	S2 久保田陽立	4 - 6	大森瀬那

A 湘南工科大附属	3 - 0	C 東海大付属相模	B 慶應義塾	2 - 1	D 法政大学第二
D 笹元紀吾 関口恒	6 - 1	富倉有 中根洋翔	D 古姓寛樹 高橋凜羽	3 - 6	當仲優樹 曾根大洋
S1 坂本健英	6 - 3	堀江泰生	S1 石島丈慈	7 - 5	松岡輝
S2 石井凌馬	6 - 4	久保田陽立	S2 安藤凱	6 - 2	大森瀬那

A 湘南工科大附属	1 - 2	D 法政大学第二	B 慶應義塾	3 - 0	C 東海大付属相模
D 笹元紀吾 関口恒	1 - 6	當仲優樹 曾根大洋	D 古姓寛樹 山本拓	6 - 1	富倉有 中根洋翔
S1 坂本健英	6 - 2	松岡輝	S1 石島丈慈	6 - 4	堀江泰生
S2 石井凌馬	3 - 6	大森瀬那	S2 安藤凱	6 - 2	久保田陽立

令和4(2022)年度 神奈川県高等学校テニス大会 女子団体の部  
 兼 関東高等学校テニス大会、全国高等学校総合体育大会テニス大会 神奈川県予選

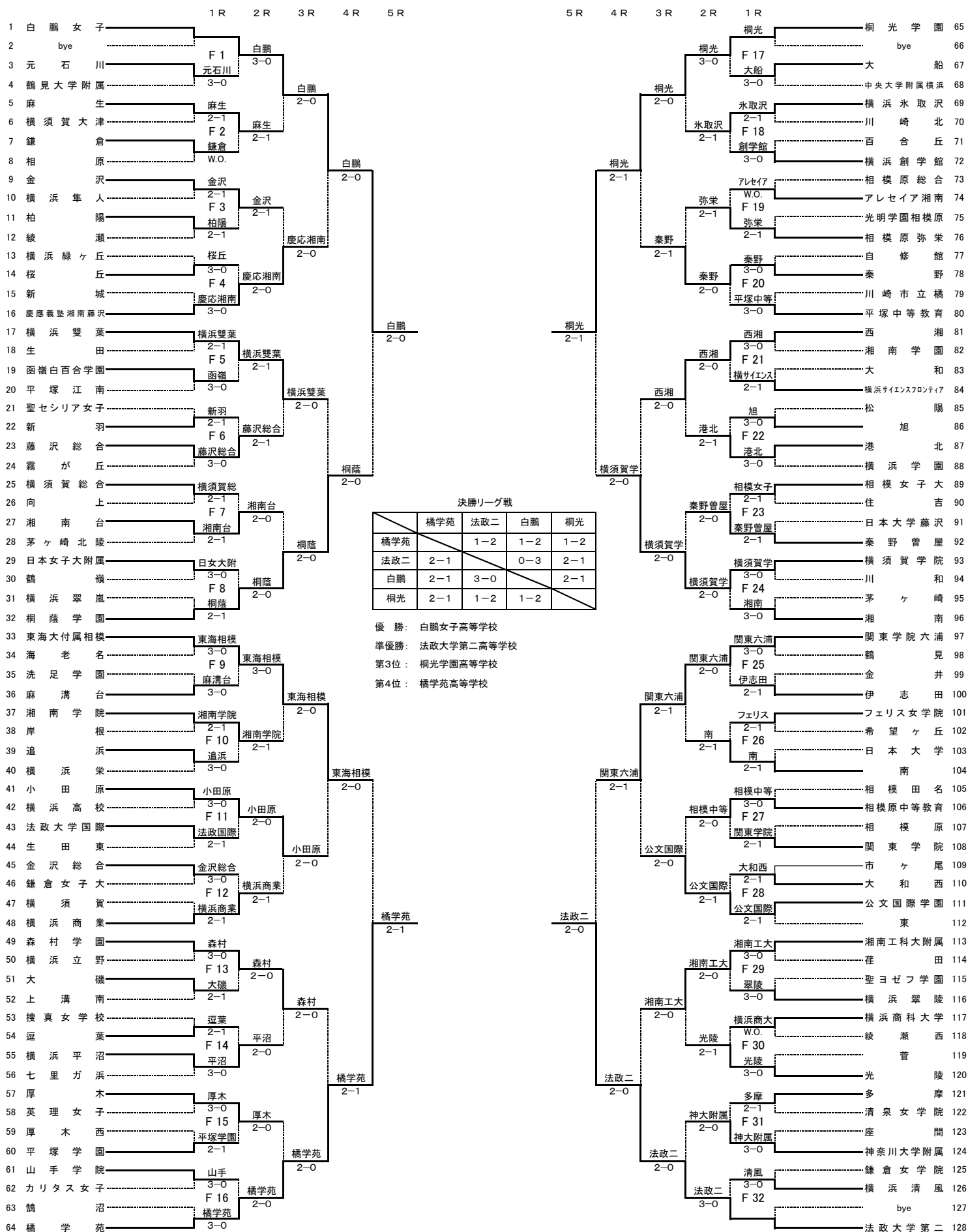

決勝リーグ戦

	橘学苑	法政二	白鷗	桐光
橘学苑	-	1-2	1-2	1-2
法政二	2-1	-	0-3	2-1
白鷗	2-1	3-0	-	2-1
桐光	2-1	1-2	1-2	-

- 優勝: 白鷗女子高等学校
- 準優勝: 法政大学第二高等学校
- 第3位: 桐光学園高等学校
- 第4位: 橘学苑高等学校

令和4(2022)年度 神奈川県高等学校テニス大会団体の部 決勝リーグ戦 (女子)

兼 関東高等学校テニス大会神奈川県予選、全国高等学校総合体育大会テニス競技神奈川県予選

	A 橘学苑	B 法政大学第二	C 白鵬女子	D 桐光学園	勝敗	順位
A 橘学苑		1 - 2 D 4 - 6 S1 6 - 1 S2 0 - 6	1 - 2 D 1 - 6 S1 6 - 3 S2 1 - 6	1 - 2 D 4 - 6 S1 6 - 0 S2 6(5) - 7	0勝3敗	第4位
B 法政大学第二	2 - 1 D 6 - 4 S1 1 - 6 S2 6 - 0		0 - 3 D 1 - 6 S1 3 - 6 S2 2 - 6	2 - 1 D 1 - 6 S1 6 - 2 S2 6 - 3	2勝1敗	準優勝
C 白鵬女子	2 - 1 D 6 - 1 S1 3 - 6 S2 6 - 1	3 - 0 D 6 - 1 S1 6 - 3 S2 6 - 2		2 - 1 D 4 - 6 S1 6 - 1 S2 6 - 1	3勝0敗	優勝
D 桐光学園	2 - 1 D 6 - 4 S1 0 - 6 S2 7 - 6(5)	1 - 2 D 6 - 1 S1 2 - 6 S2 3 - 6	1 - 2 D 6 - 4 S1 1 - 6 S2 1 - 6		1勝2敗	第3位

A 橘学苑	1 - 2	B 法政大学第二	C 白鵬女子	2 - 1	D 桐光学園
D 横田 唯奈	4 - 6	寺田 絵里花	D 藤田 真由	4 - 6	五十嵐 美春
S1 阿部 加奈	6 - 1	大吉 向空	D 添田 莉依菜	6 - 1	太田 貴子
S2 金卷 知里	0 - 6	松井 七乃花	S1 長谷川 美愛	6 - 1	坂口 依澄
S2 山野 りみ		野口 紗枝	S2 入内嶋 愛	6 - 1	加藤 心音

A 橘学苑	1 - 2	C 白鵬女子	B 法政大学第二	2 - 1	D 桐光学園
D 横田 唯奈	1 - 6	藤田 真由	D 寺田 絵里花	1 - 6	五十嵐 美春
S1 阿部 加奈	6 - 3	添田 莉依菜	D 大吉 向空	6 - 2	太田 貴子
S2 金卷 知里	1 - 6	長谷川 美愛	S1 松井 七乃花	6 - 3	坂口 依澄
S2 岩尾 楓花		入内嶋 愛	S2 野口 紗枝		加藤 心音

A 橘学苑	1 - 2	D 桐光学園	B 法政大学第二	0 - 3	C 白鵬女子
D 阿部 加奈	4 - 6	奥 翠	D 野口 紗枝	1 - 6	藤田 真由
S1 岩尾 楓花	6 - 0	太田 貴子	D 大吉 向空	3 - 6	添田 莉依菜
S2 金卷 知里	6(5) - 7	五十嵐 美春	S1 松井 七乃花	2 - 6	長谷川 美愛
S2 横田 唯		加藤 心音	S2 麻坂 芽生		入内嶋 愛

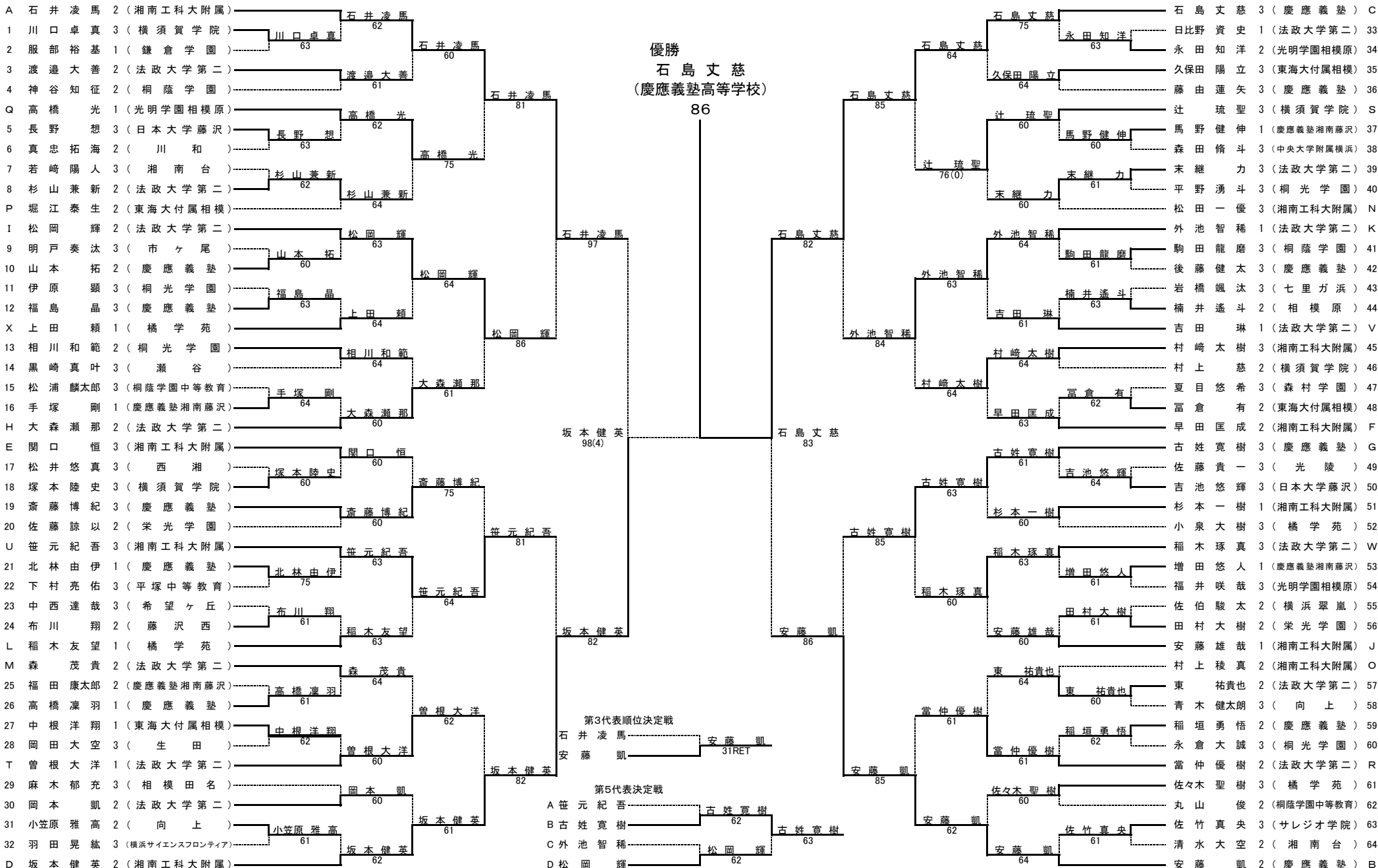

シード順

- 1 石井凌馬 2 安藤凱 3 坂本健英 4 石島丈慈 5 大森瀨那 6 古姓寛樹 7 関口恒 8 早田匡成
- 9 稲木友望 10 松岡輝 11 安藤雄哉 12 外池智稀 13 松田一優 14 森茂貴 15 堀江泰生 16 村上稜真
- 17 上田頼 18 曾根大洋 19 稲木琢真 20 笹元紀吾 21 當仲優樹 22 辻瑠聖 23 高橋光 24 吉田琳

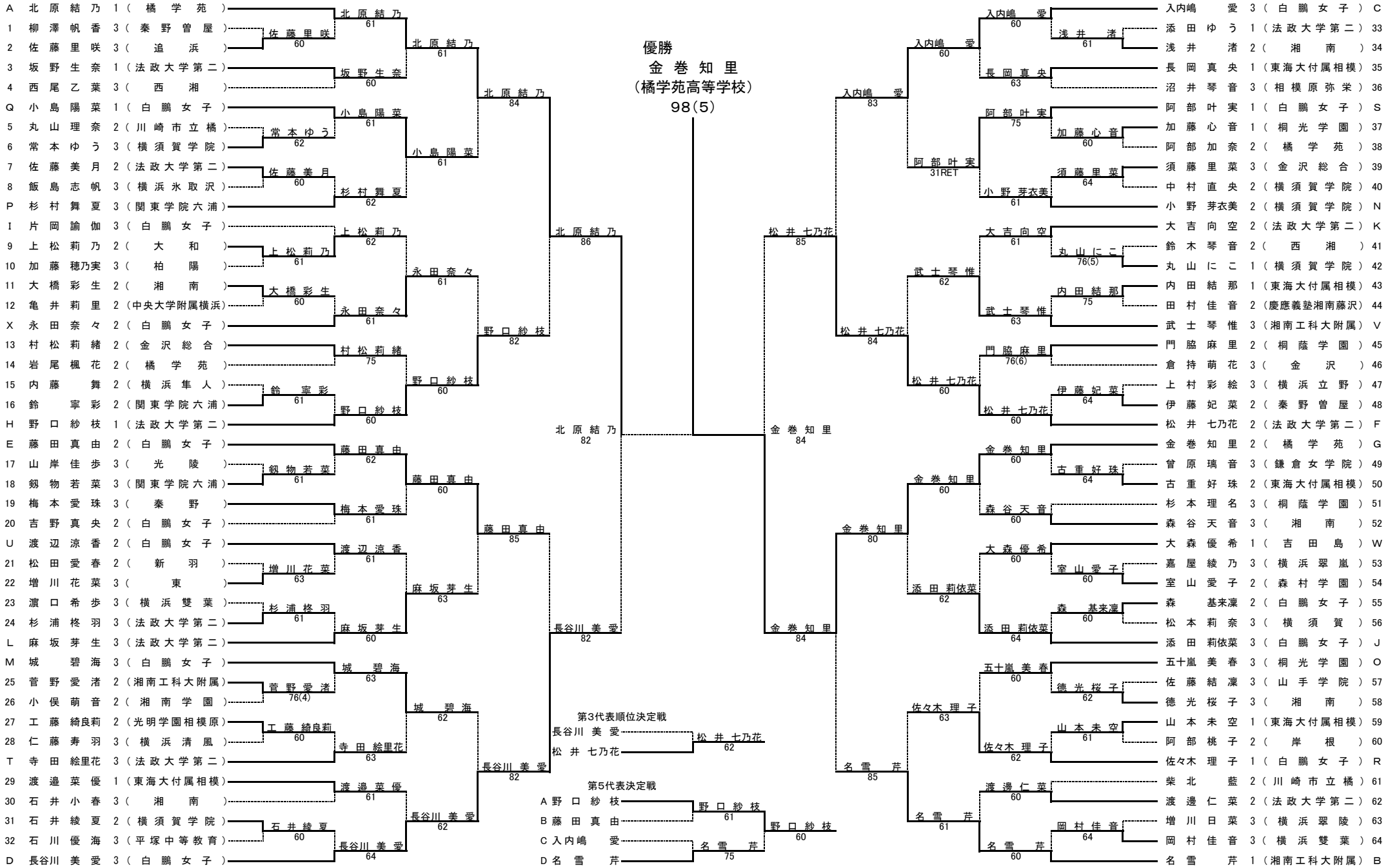

シード順

- 1 北原結乃 2 名雪 芹 3 長谷川美愛 4 入内嶋 愛 5 松井七乃花 6 金巻知里 7 野口紗枝 8 藤田真由
- 9 大吉向空 10 片岡諭伽 11 添田莉依菜 12 麻坂芽生 13 城 碧海 14 五十嵐美春 15 杉村舞夏 16 小野芽衣美
- 17 寺田 絵里花 18 永田奈々 19 大森優希 20 佐々木理子 21 武士琴惟 22 渡辺涼香 23 阿部叶実 24 小島陽菜

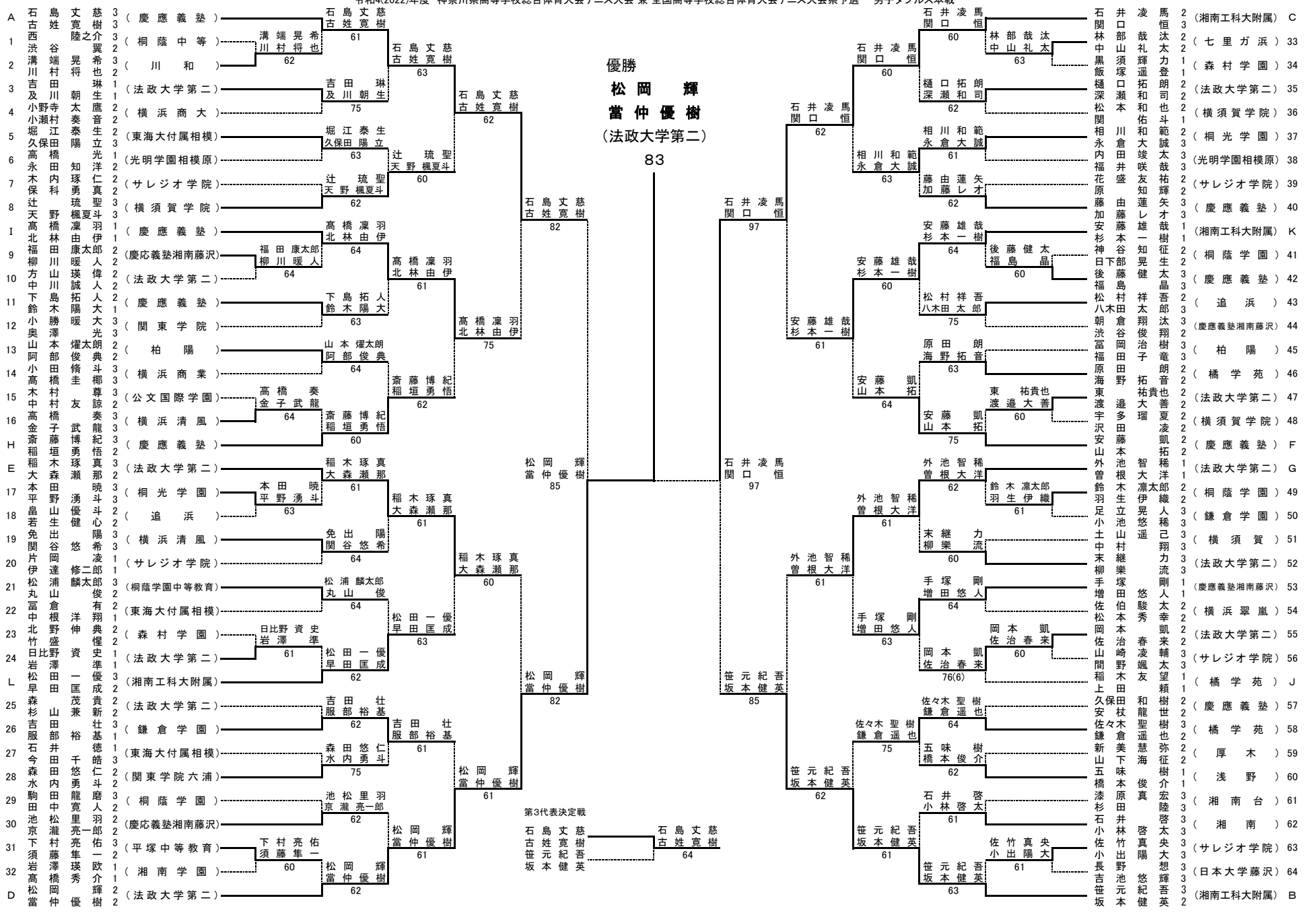

シード順

- 1 石島文慈・古姓寛樹 2 菅元紀吾・坂本健英 3 石井凌馬・関口 恒 4 松岡輝・當仲優樹
- 5 稲木琢真・大森瀬那 6 外池智稀・曾根大洋 7 齋藤博紀・稲垣勇悟 8 安藤 凱・山本 拓
- 9 松田一優・早田匡成 10 安藤雄哉・杉本一樹 11 高橋凌羽・北林由伊 12 稲木友望・上田 颯

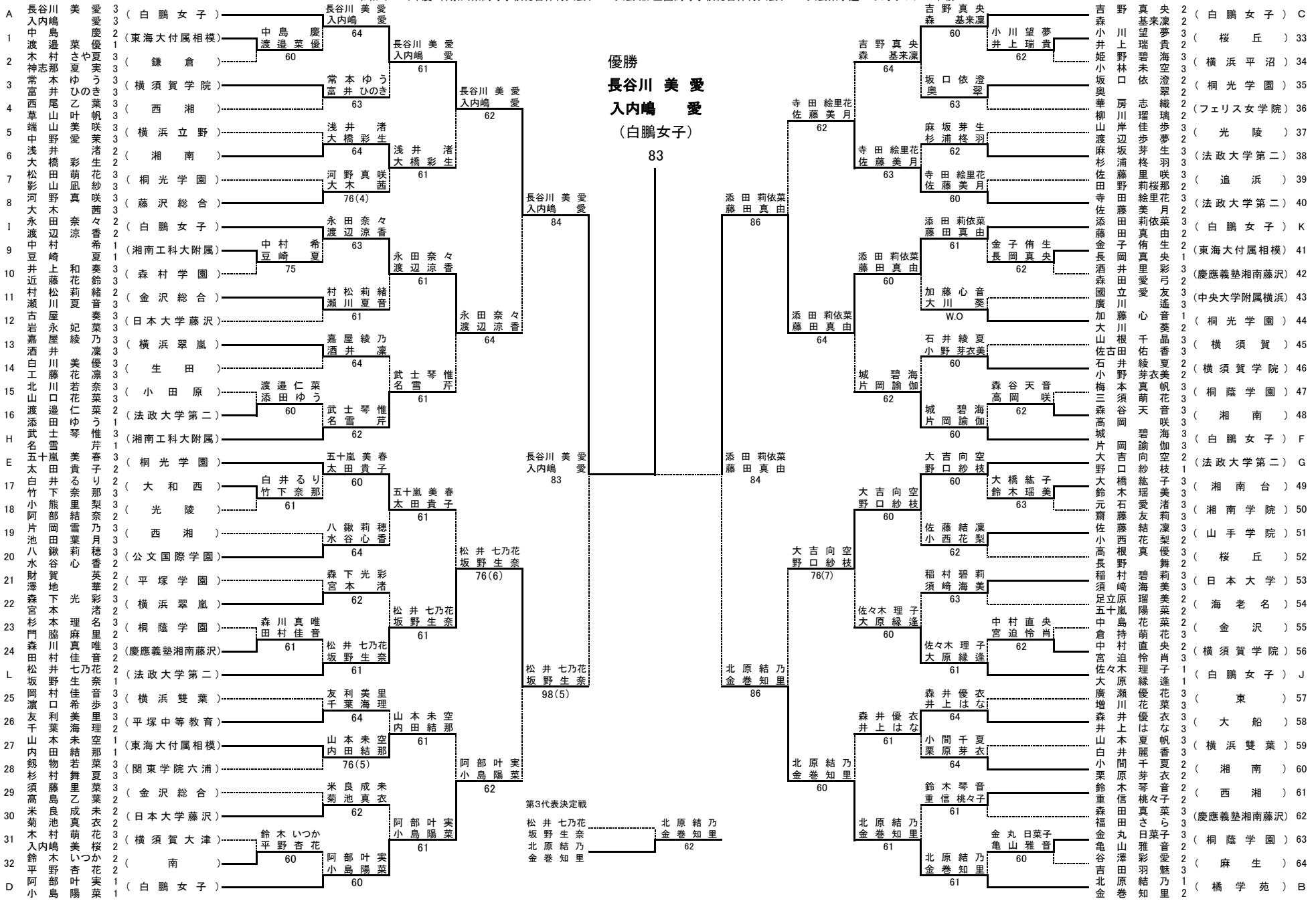

シード順

- 1 長谷川 美愛・入内嶋 愛
- 2 北原結乃・金巻知里
- 3 吉野真央・森 基来凛
- 4 阿部叶実・小島陽菜
- 5 五十嵐美春・太田貴子
- 6 大吉向空・野口紗枝
- 7 城 碧海・片岡論伽
- 8 武士琴惟・名雪 芹
- 9 永田奈々・渡辺涼香
- 10 添田莉依菜・藤田真由
- 11 松井七乃花・坂野生奈
- 12 佐々木理子・大原縁達