

# 令和3年度 石川県高等学校総合体育大会テニス競技

6月3日～6月6日, 城北市民(木～土)辰口丘陵公園(日)

## 男子団体

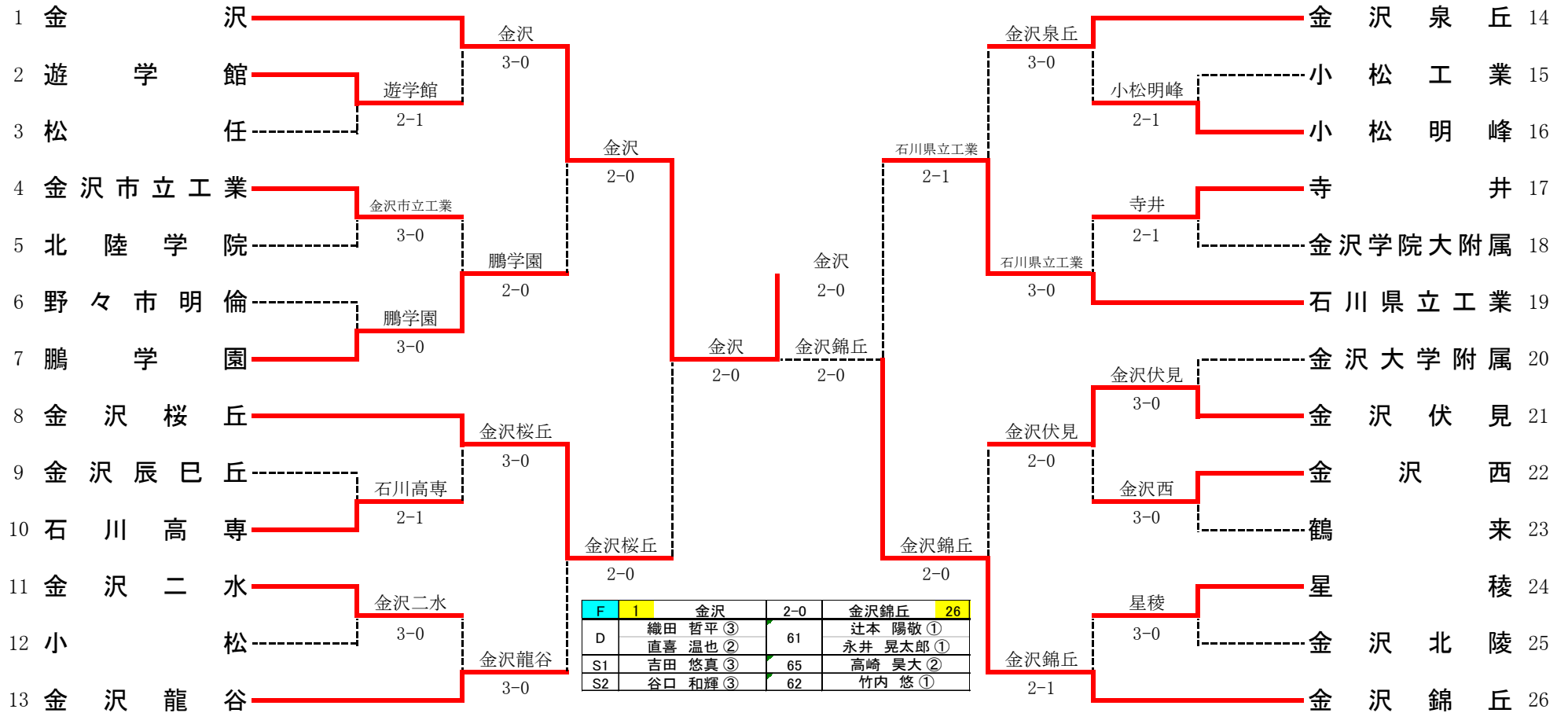

## 北信越大会第3代表決定戦

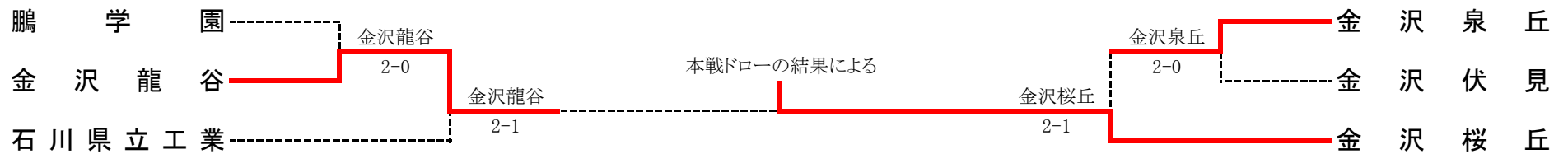

優勝 金沢高等学校(4回連続15回目) 全国総体(長野県)出場  
 金沢高等学校, 金沢錦丘高等学校, 金沢桜丘高等学校の3校は北信越大会(長野県)に出場

<b>1R1</b>	<b>2</b>	遊学館	2-1	松任	<b>3</b>
D		岡崎 悠司② 上野 涼太①	36	濱崎 颯太③ 西村 快翔③	
S1		上田 悠陽②	62	近岡 真広③	
S2		中山 裕也②	64	中川 伶葵③	

<b>1R2</b>	<b>4</b>	金沢市立工業	3-0	北陸学院	<b>5</b>
D		川向 天治③ 林野 寛太③	62	坂野上 隼人③ 安田 千紘②	
S1		吉原 周大③	62	今村 優志③	
S2		伊藤 祥太郎③	60	平田 有偉③	

<b>1R3</b>	<b>7</b>	鵬学園	3-0	野々市明倫	<b>6</b>
D		高橋 凜太③ 端野 潤希③	64	東 春輝② 西原 玲緒③	
S1		西村 吉平③	60	幸才 琉紀③	
S2		平山 祐雅③	61	堀 聖矢③	

<b>1R4</b>	<b>10</b>	石川高専	2-1	金沢辰巳丘	<b>9</b>
D		長澤 建琉③ 谷内 悠晟②	63	岡田 拓磨③ 宮崎 雷晟③	
S1		岡本 一竜③	63	三井 勝利③	
S2		小寺 康介②	46	谷島 優汰③	

<b>1R5</b>	<b>11</b>	金沢二水	3-0	小松	<b>12</b>
D		藤井 大誠② 頼長 翔②	64	板尾 亮昌③ 海老 悠冬③	
S1		穴田 泰我③	63	片岡 秀斗③	
S2		宮崎 竜伊③	61	山田 颯士③	

<b>1R6</b>	<b>16</b>	小松明峰	2-1	小松工業	<b>15</b>
D		北村 宗卯③ 長谷川 豪俊③	64	上田 拓実③ 福田 大翔③	
S1		中村 世那③	16	東田 侑大③	
S2		重吉 十唯②	61	河本 真之介②	

<b>1R7</b>	<b>17</b>	寺井	2-1	金沢学院大附属	<b>18</b>
D		下里 右京② 升崎 智文②	36	小島 俊祐③ 村崎 蓮③	
S1		澤守 一成③	61	岩木 和輝③	
S2		山崎 主真③	60	山科 凌矢②	

<b>1R8</b>	<b>21</b>	金沢伏見	3-0	金沢大学附属	<b>20</b>
D		加藤 那和③ 北川 樹②	62	前田 陽祐③ 木村 隆二郎③	
S1		小田 健太③	62	西村 怜③	
S2		水野 寛大③	76(6)	佐伯 隆史②	

<b>1R9</b>	<b>22</b>	金沢西	3-0	鶴来	<b>23</b>
D		西井 大悟③ 大野 瑠斗③	61	山下 翔也③ 馬越 大翔③	
S1		森林 諒③	61	能木場 賢生③	
S2		藤 虎汰郎③	61	宮本 翔③	

<b>1R10</b>	<b>24</b>	星稜	3-0	金沢北陵	<b>25</b>
D		堀内 雄晴③ 山本 起也③	60	齋藤 天吾③ 山口 朱璃②	
S1		梅津 侑真①	61	河崎 真③	
S2		浅井 嘉一③	61	奥村 陽斗③	

<b>2R1</b>	<b>1</b>	金沢	3-0	遊学館	<b>2</b>
D		織田 哲平③ 直喜 温也②	60	岡崎 悠司② 上野 涼太①	
S1		谷口 和輝③	61	上田 悠陽②	
S2		源 聖悟①	60	中山 裕也②	

<b>2R2</b>	<b>7</b>	鵬学園	2-0	金沢市立工業	<b>4</b>
D		高橋 凜太③ 端野 潤希③	12	川向 天治③ 林野 寛太③	
S1		西村 吉平③	64	吉原 周大③	
S2		平山 祐雅③	62	伊藤 祥太郎③	

<b>2R3</b>	<b>8</b>	金沢桜丘	3-0	石川高専	<b>10</b>
D		清水端 一優② 永井 蒼土③	61	岡本 一竜③ 笠川 凌②	
S1		小寺 稀介②	60	長澤 建琉③	
S2		宮前 太一②	60	小寺 康介②	

<b>2R4</b>	<b>13</b>	金沢龍谷	3-0	金沢二水	<b>11</b>
D		古瀬 楓③ 川合 海斗③	62	藤井 大誠② 頼長 翔②	
S1		雨森 匡哉③	62	穴田 泰我③	
S2		吉田 圭佑②	60	村上 慶太郎③	

<b>2R5</b>	<b>14</b>	金沢泉丘	3-0	小松明峰	<b>16</b>
D		梶川 烈嗣③ 岡田 佳樹③	60	長谷川 豪俊③ 立見 緑都③	
S1		東 光翼③	61	北村 宗卯③	
S2		溝渕 蒼太郎③	64	重吉 十唯②	

<b>2R6</b>	<b>19</b>	石川県立工業	3-0	寺井	<b>17</b>
D		島田 虎太郎③ 山田 孝③	60	下里 右京② 升崎 智文②	
S1		能坂 輝③	60	澤守 一成③	
S2		寺西 晴季①	62	山崎 主真③	

<b>2R7</b>	<b>21</b>	金沢伏見	2-0	金沢西	<b>22</b>
D		加藤 那和③ 北川 樹②	61	西井 大悟③ 大野 瑠斗③	
S1		小田 健太③	45	森林 諒③	
S2		水野 寛大③	64	藤 虎汰郎③	

<b>2R8</b>	<b>26</b>	金沢錦丘	2-1	星稜	<b>24</b>
D		辻本 陽敬① 永井 晃太郎①	16	堀内 雄晴③ 山本 起也③	
S1		高崎 昊大②	60	川端 啓太③	
S2		竹内 悠①	61	浅井 嘉一③	

<b>3R1</b>	<b>1</b>	金沢	2-0	鵬学園	<b>7</b>
D		織田 哲平③ 源 聖悟①	60	高橋 凜太③ 端野 潤希③	
S1		吉田 悠真③	63	西村 吉平③	
S2		谷口 和輝③	53	平山 祐雅③	

<b>3R2</b>	<b>8</b>	金沢桜丘	2-0	金沢龍谷	<b>13</b>
D		清水端 一優② 永井 蒼土③	62	古瀬 楓③ 川合 海斗③	
S1		小寺 稀介②	54	雨森 匡哉③	
S2		宮前 太一②	63	吉田 圭佑②	

<b>3R3</b>	<b>19</b>	石川県立工業	2-1	金沢泉丘	<b>14</b>
D		島田 虎太郎③ 山田 孝③	64	梶川 烈嗣③ 岡田 佳樹③	
S1		能坂 輝③	06	東 光翼③	
S2		寺西 晴季①	60	溝渕 蒼太郎③	

<b>3R4</b>	<b>26</b>	金沢錦丘	2-0	金沢伏見	<b>21</b>
D		國米 隆聖② 辻本 陽敬①	32	加藤 那和③ 水野 寛大③	
S1		高崎 昊大②	60	北川 樹②	
S2		竹内 悠①	60	中島 魁志③	

<b>4R1</b>	<b>1</b>	金沢	2-0	金沢桜丘	<b>8</b>
D		織田 哲平 ③ 直喜 温也 ②	60	小寺 稀介 ② 永井 蒼士 ③	
S1		吉田 悠真 ③	61	清水端 一優 ②	
S2		谷口 和輝 ③	41	宮前 太一 ②	

<b>4R2</b>	<b>26</b>	金沢錦丘	2-0	石川県立工業	<b>19</b>
D		辻本 陽敬 ① 永井 晃太郎 ①	56	島田 虎太郎 ③ 山田 孝 ③	
S1		高崎 昊大 ②	63	能坂 輝 ③	
S2		竹内 悠 ①	63	寺西 晴季 ①	

<b>F</b>	<b>1</b>	金沢	2-0	金沢錦丘	<b>26</b>
D		織田 哲平 ③ 直喜 温也 ②	61	辻本 陽敬 ① 永井 晃太郎 ①	
S1		吉田 悠真 ③	65	高崎 昊大 ②	
S2		谷口 和輝 ③	62	竹内 悠 ①	

<b>C1R1</b>	<b>7</b>	鵬学園	0-2	金沢龍谷	<b>13</b>
D		高橋 凜太 ③ 端野 潤希 ③	16	古瀬 楓 ③ 川合 海斗 ③	
S1		西村 吉平 ③	43	雨森 匡哉 ③	
S2		平山 祐雅 ③	16	吉田 圭佑 ②	

<b>C1R2</b>	<b>14</b>	金沢泉丘	2-0	金沢伏見	<b>21</b>
D		梶川 烈嗣 ③ 岡田 佳樹 ③	23	小田 健太 ③ 加藤 那和 ③	
S1		東 光翼 ③	61	水野 寛大 ③	
S2		溝渕 蒼太郎 ③	61	北川 樹 ②	

<b>C2R1</b>	<b>8</b>	金沢桜丘	2-1	金沢泉丘	<b>14</b>
D		小寺 稀介 ② 永井 蒼士 ③	64	梶川 烈嗣 ③ 岡田 佳樹 ③	
S1		清水端 一優 ②	26	東 光翼 ③	
S2		宮前 太一 ②	61	溝渕 蒼太郎 ③	

<b>C2R2</b>	<b>13</b>	金沢龍谷	2-1	石川県立工業	<b>19</b>
D		古瀬 楓 ③ 川合 海斗 ③	76(5)	島田 虎太郎 ③ 山田 孝 ③	
S1		雨森 匡哉 ③	63	能坂 輝 ③	
S2		吉田 圭佑 ②	16	寺西 晴季 ①	

# 令和3年度石川県高等学校総合体育大会テニス競技

BS 18

日付  
03 - 06 6 2021

郡市区町村

Website

印刷済: 2021/06/10 10:01:21

選手登録番号	所属団体	Round 1	Round 2	Round 3	Round 4
1	M83794 (金 沢)	吉田 悠真 [1]	吉田 悠真 [1]	吉田 悠真 [1]	吉田 悠真 [1]
2		Bye 1			
3	M83909 (桜 丘)	永井 蒼士	永井 蒼士	6-1	
4	M159368 (鵬学園)	端野 潤希	6-4		
5		Bye 33	細見 一樹		
6	M83805 (金大附)	細見 一樹		重吉 十唯	
7		Bye 31	重吉 十唯	6-3	
8	M83907 (明 峰)	重吉 十唯			
9	M171578 (錦 丘)	國米 隆聖 [16]	國米 隆聖 [16]	國米 隆聖 [16]	國米 隆聖 [16]
10		Bye 17			
11	M171784 (明 倫)	幸才 琉紀	幸才 琉紀	7-6(1)	
12		Bye 48			
13		Bye 49	山本 起也		
14	M171760 (星 稜)	山本 起也		山本 起也	
15		Bye 15	坂野上 隼人	6-1	
16	M693038 (北陸学)	坂野上 隼人			
17	M83852 (県立工)	能坂 輝 [8]	能坂 輝 [8]	能坂 輝 [8]	能坂 輝 [8]
18		Bye 9			
19	M171673 (二 水)	揚見 壮裕	揚見 壮裕	6-4	
20	M171794 (泉 丘)	溝渕 蒼太郎	6-4		
21		Bye 41	吉原 周大		
22	M171823 (金市工)	吉原 周大		吉原 周大	
23		Bye 23	澤守 一成	6-4	
24	M83752 (寺 井)	澤守 一成			
25	M83871 (龍 谷)	吉田 圭佑 [9]	吉田 圭佑 [9]	吉田 圭佑 [9]	吉田 圭佑 [9]
26		Bye 25			
27	M83731 (遊学館)	上田 悠陽	上田 悠陽	6-1	
28		Bye 40			
29	M171766 (大聖寺)	福田 透生	岩木 和輝		
30	M171748 (金沢学)	岩木 和輝	6-2	源 聖悟	
31		Bye 7	源 聖悟	6-0	
32	M83789 (金 沢)	源 聖悟			
33	M83933 (泉 丘)	東 光翼 [4]	東 光翼 [4]	東 光翼 [4]	東 光翼 [4]
34		Bye 3			
35	M180862 (石高専)	小寺 康介	小寺 康介	6-0	
36	M159362 (辰巳丘)	宮崎 雷晟	6-1		
37		Bye 36	水野 寛大		
38	M83798 (伏 見)	水野 寛大		板尾 亮昌	
39		Bye 29	板尾 亮昌	6-3	
40	M171621 (小 松)	板尾 亮昌			
41	M159356 (松 任)	中川 伶葵 [13]	中川 伶葵 [13]	川合 海斗	
42		Bye 19			
43	M83938 (龍 谷)	川合 海斗	川合 海斗	6-0	
44		Bye 45			
45		Bye 52	高木 健汰		
46	M160912 (向 陽)	高木 健汰		井上 義貴	
47		Bye 13	井上 義貴	6-0	
48	M83854 (金 沢)	井上 義貴			
49	M83797 (金 沢)	織田 哲平 [5]	織田 哲平 [5]	織田 哲平 [5]	織田 哲平 [5]
50		Bye 11			
51	M83822 (鵬学園)	高橋 凜太	高橋 凜太	6-1	
52		Bye 53			
53		Bye 44	森林 諒		
54	M171816 (金沢西)	森林 諒		森林 諒	
55		Bye 21	山下 翔也	6-2	
56	M159367 (鶴 来)	山下 翔也			
57	M83734 (桜 丘)	清水端 一優 [12]	清水端 一優 [12]	清水端 一優 [12]	清水端 一優 [12]
58		Bye 27			
59	M180726 (小松工)	河本 真之介	河本 真之介	6-1	
60		Bye 37			
61	M171719 (北 陵)	河崎 真	寺西 晴季		
62	M83841 (県立工)	寺西 晴季	6-0	竹内 悠	
63		Bye 5	竹内 悠	6-4	
64	M83807 (錦 丘)	竹内 悠			

# 令和3年度石川県高等学校総合体育大会テニス競技

BS 18

日付  
03 - 06 6 2021

郡市区町村

Website

印刷済: 2021/06/10 10:01:21

選手登録番号	所属団体	Round 1	Round 2	Round 3	Round 4
65	M171740	(北陸学)	平田 有偉	平田 有偉	
66			Bye 6		
67	M83839	(星 稜)	浅井 嘉一	辻本 陽敬	
68	M83808	(錦 丘)	辻本 陽敬	6-0	
69			Bye 38		
70		(大聖寺)	寺田 晏大	寺田 晏大	
71			Bye 28		
72	M83819	(鵬学園)	<b>西村 吉平 [11]</b>	<b>西村 吉平 [11]</b>	
73	M171665	(泉 丘)	岡田 佳樹	岡田 佳樹	
74			Bye 22		
75	M159365	(鶴 来)	能木場 賢生	能木場 賢生	
76			Bye 43		
77			Bye 54		
78	M171771	(小松工)	東田 侑大	東田 侑大	
79			Bye 12		
80	M83733	(桜 丘)	<b>小寺 稀介 [6]</b>	<b>小寺 稀介 [6]</b>	
81	M83890	(錦 丘)	永井 晃太郎	永井 晃太郎	
82			Bye 14		
83	M171686	(伏 見)	小田 健太	小田 健太	
84			Bye 51		
85			Bye 46		
86	M171780	(松 任)	近岡 真広	近岡 真広	
87			Bye 20		
88	M83820	(鵬学園)	<b>平山 祐雅 [14]</b>	<b>平山 祐雅 [14]</b>	
89	M159360	(辰巳丘)	岡田 拓磨	岡田 拓磨	
90			Bye 30		
91	M159338	(龍 谷)	林 涼月	林 涼月	
92			Bye 35		
93	M160908	(金大附)	有吉 希生	島田 虎太郎	
94	M171700	(県立工)	島田 虎太郎	6-3	
95			Bye 4		
96	M133138	(金 沢)	<b>谷口 和輝 [3]</b>	<b>谷口 和輝 [3]</b>	
97	M171639	(明 倫)	堀 聖矢	堀 聖矢	
98			Bye 8		
99	M171721	(北 陵)	奥村 陽斗	佐伯 隆史	
100	M83802	(金大附)	佐伯 隆史	6-0	
101			Bye 39		
102	M180847	(金沢学)	山科 凌矢	山科 凌矢	
103			Bye 26		
104	M141546	(金 沢)	<b>直喜 温也 [10]</b>	<b>直喜 温也 [10]</b>	
105	M83821	(石高专)	岡本 一竜	岡本 一竜	
106			Bye 24		
107	M171733	(金市工)	林野 寛太	林野 寛太	
108			Bye 42		
109			Bye 55		
110	M83886	(桜 丘)	宮前 太一	宮前 太一	
111			Bye 10		
112	M60292	(龍 谷)	<b>雨森 匡哉 [7]</b>	<b>雨森 匡哉 [7]</b>	
113	M171774	(小 松)	片岡 秀斗	片岡 秀斗	
114			Bye 16		
115	M171632	(寺 井)	山崎 主真	山崎 主真	
116			Bye 50		
117			Bye 47		
118	M171610	(明 峰)	北村 宗卯	北村 宗卯	
119			Bye 18		
120	M83726	(星 稜)	<b>堀内 雄晴 [15]</b>	<b>堀内 雄晴 [15]</b>	
121	M160911	(二 水)	穴田 泰我	穴田 泰我	
122			Bye 32		
123	M171717	(金沢西)	藤 虎汰郎	藤 虎汰郎	
124			Bye 34		
125	M83729	(遊学館)	中山 裕也	土井 涼平	
126	M171833	(金 沢)	土井 涼平	6-2	
127			Bye 2		
128	M83885	(錦 丘)	<b>高崎 昊大 [2]</b>	<b>高崎 昊大 [2]</b>	

# 令和3年度石川県高等学校総合体育大会テニス競技

BS 18

日付  
03 - 06 6 2021

郡市区町村

Website

印刷済: 2021/06/10 10:01:21

Round 4

Quarterfinals

Semifinals

Final

勝者

吉田 悠真 [1]

6-1

山本 起也

6-4

能坂 輝 [8]

6-1

源 聖悟

6-1

東 光翼 [4]

6-0

川合 海斗

6-2

織田 哲平 [5]

6-0

竹内 悠

6-0

辻本 陽敬

6-3

小寺 稀介 [6]

6-1

平山 祐雅 [14]

6-4

谷口 和輝 [3]

6-0

直喜 温也 [10]

6-0

雨森 匡哉 [7]

6-1

堀内 雄晴 [15]

6-0

高崎 昊大 [2]

6-0

吉田 悠真 [1]

6-1

吉田 悠真 [1]

6-1

源 聖悟

6-1

東 光翼 [4]

6-1

東 光翼 [4]

6-2

竹内 悠

6-4

小寺 稀介 [6]

6-0

谷口 和輝 [3]

6-1

谷口 和輝 [3]

6-1

直喜 温也 [10]

7-5

堀内 雄晴 [15]

6-4

吉田 悠真 [1]

5-3 Ret.

吉田 悠真 [1]

6-3

谷口 和輝 [3]

6-3

インターハイ第2代表決定戦

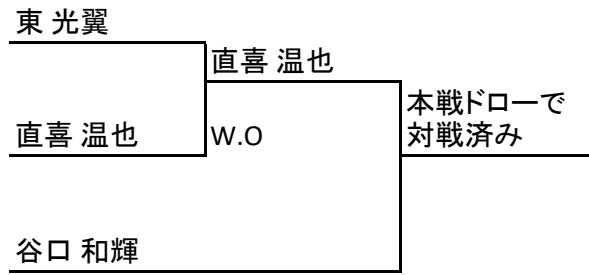

# 令和3年度石川県高等学校総合体育大会テニス競技

BD 18

日付  
03 - 06 6 2021

郡市区町村

Website

印刷済: 2021/06/10 10:01:39

選手登録番号	所属団体	Round 1	Round 2	Round 3	Round 4
1	(金 沢) M83794 M133138	吉田 悠真 [1] 谷口 和輝	吉田 悠真 [1] 谷口 和輝		
2	(北 陵) M180824 M171722	山口 朱璃 齋藤 天吾	6-0	吉田 悠真 [1] 谷口 和輝	
3	(明 峰) M171613 M701960	清水 皓太 石田 歩夢	上山 星我 戸田 聖人	6-0	
4	(小松工) M171770 M171602	上山 星我 戸田 聖人	6-3		吉田 悠真 [1] 谷口 和輝
5	(星 稜) M180853 M171757	川上 翔 森 倅汰	川上 翔 森 倅汰		6-1
6	(石高専) M161419 B0510266IKO	林 宏太郎 番匠 智哉	6-1	北村 幸輝 武田 晴斗	
7	(桜 丘) M171815 M171712	北村 幸輝 武田 晴斗	北村 幸輝 武田 晴斗	7-6(4)	
8	(小 松) M180736 M180741	目木 義人 西田 結太	6-1		
9	(錦 丘) M171653 M171655	村尾 和紀 藤村 圭吾	村尾 和紀 藤村 圭吾		
10	(二 水) M171800 M171685	宮崎 竜伊 山田 涼之丞	7-5	古瀬 楓 堀岡 航	
11	(金大附) M180832 M158840	川浦 悠貴 笠井 理久	古瀬 楓 堀岡 航	6-1	
12	(龍 谷) M690291 M83788	古瀬 楓 堀岡 航	6-3		加藤 那和 小田 健太
13	(松 任) M159356 M171780	中川 伶葵 近岡 真広	中川 伶葵 近岡 真広		6-3
14	(鶴 来) M180749 M180750	和田 琉心 大田 拓実	6-1	加藤 那和 小田 健太	
15	(伏 見) M171803 M171686	加藤 那和 小田 健太	加藤 那和 小田 健太	6-1	
16	(金沢西) M171714 M171718	大野 瑠斗 池田 暁	6-0		
17	(泉 丘) M171665 M83933	岡田 佳樹 [8] 東 光翼	山下 翔也 能木場 賢生		
18	(鶴 来) M159367 M159365	山下 翔也 能木場 賢生	w.o.	山下 翔也 能木場 賢生	
19	(小 松) M171624 M171773	永田 大心 牧野 滉司	永田 大心 牧野 滉司	6-3	
20	(金大附) M180833 M160910	小山 慶太 西村 怜	7-5		井上 義貴 木村 宙翔
21	(明 倫) M171648 M171642	諏訪 将己 近江 拓真	井上 義貴 木村 宙翔	6-0	
22	(金 沢) M83854 M83838	井上 義貴 木村 宙翔	6-0	井上 義貴 木村 宙翔	
23	(遊学館) M180840 M180842	宮田 瑛大 山本 泰生	宮崎 雷晟 岡田 拓磨	6-1	
24	(辰巳丘) M159362 M159360	宮崎 雷晟 岡田 拓磨	7-5		
25	(金沢学) M171748 M171749	岩木 和輝 村崎 蓮	岩木 和輝 村崎 蓮		
26	(金市工) M180828 M180829	北口 颯太 常光 倫太郎	7-6(4)	坂野上 隼人 平田 有偉	
27	(明 峰) M171612 M171611	下道 春輝 源田 光樹	坂野上 隼人 平田 有偉	6-2	
28	(北陸学) M693038 M171740	坂野上 隼人 平田 有偉	6-2		森林 諒 藤 虎汰郎
29	(県立工) M171698 M171693	桑田 航希 浦嶋 空	桑田 航希 浦嶋 空		6-0
30	(石高専) M180864 M171765	谷内 悠晟 長澤 建琉	6-1	森林 諒 藤 虎汰郎	
31	(寺 井) M180747 M180744	下里 右京 升崎 智文	森林 諒 藤 虎汰郎	6-3	
32	(金沢西) M171816 M171717	森林 諒 藤 虎汰郎	6-1		



# 令和3年度石川県高等学校総合体育大会テニス競技

BD 18

日付  
03 - 06 6 2021

郡市区町村

Website

印刷済: 2021/06/10 10:01:39

選手登録番号	所属団体	Round 1	Round 2	Round 3	Round 4
33	(鵬学園) M83820 M83819	<b>平山 祐雅 [4]</b> <b>西村 吉平</b>	<b>平山 祐雅 [4]</b> <b>西村 吉平</b>		
34	(金沢西) M171819 M171820	中出 大貴 浜野 太希	6-0	<b>平山 祐雅 [4]</b> <b>西村 吉平</b>	
35	(錦 丘) B0510224NSK M83890	徳田 佳大 永井 晃太郎	徳田 佳大 永井 晃太郎	6-1	
36	(二 水) M171680 M171673	寺口 航平 揚見 壮裕	6-4		<b>平山 祐雅 [4]</b> <b>西村 吉平</b>
37	(松 任) M171778 M171779	加藤 稜一 干場 慎也	溝渕 蒼太郎		6-0
38	(泉 丘) M171794 M171670	溝渕 蒼太郎 赤木 俊太	赤木 俊太 6-0	溝渕 蒼太郎 赤木 俊太	
39	(遊学館) B0510258YGK M180839	上野 涼太 岡崎 悠司	山口 峻登 鶴見 俊斉	6-1	
40	(寺 井) M180745 M180743	山口 峻登 鶴見 俊斉	7-6(4)		
41	(金市工) M171729 M171824	北島 大輝 坂口 耕太	北島 大輝 坂口 耕太		
42	(小松工) M171604 M171768	別宮 温朗 東田 大和	6-1	板尾 亮昌 海老 悠冬	
43	(小 松) M171621 M171629	板尾 亮昌 海老 悠冬	板尾 亮昌 海老 悠冬	6-4	
44	(金 沢) M160877 M180835	三谷 圭佑 酒井 瞭	6-3		寺西 晴季 能坂 輝
45	(鶴 来) M159366 M171777	宮本 翔 馬越 大翔	川端 啓太 浅井 嘉一		6-0
46	(星 稜) M693036 M83839	川端 啓太 浅井 嘉一	6-1	寺西 晴季 能坂 輝	
47	(桜 丘) M171709 M159348	安藤 晴紀 田中 優	寺西 晴季 能坂 輝	6-2	
48	(県立工) M83841 M83852	寺西 晴季 能坂 輝	6-2		
49	(龍 谷) M83871 M60292	<b>吉田 圭佑 [5]</b> <b>雨森 匡哉</b>	<b>吉田 圭佑 [5]</b> <b>雨森 匡哉</b>		
50	(桜 丘) M159349 M171707	土田 樹輝 雪城 皓汰	6-0	<b>吉田 圭佑 [5]</b> <b>雨森 匡哉</b>	
51	(松 任) M171781 M171634	宮崎 利大 寺崎 椋亮	一願 葵生	6-0	
52	(県立工) M171692 M171696	一願 葵生 西出 倫	西出 倫 6-0		<b>吉田 圭佑 [5]</b> <b>雨森 匡哉</b>
53	(金沢学) M171752 M180843	吉野 至 米村 康生	安田 千紘 鈴木 貴大		6-1
54	(北陸学) M83806 M171556	安田 千紘 鈴木 貴大	6-0	安田 千紘 鈴木 貴大	
55	(石高専) M180862 M180863	小寺 康介 小山 瑞貴	小寺 康介 小山 瑞貴	6-0	
56	(二 水) M171802 M171674	四辻 稜凱 荒川 斗亜	6-4		
57	(明 倫) M171643 M171783	川上 楓斗 金子 透和	前田 陽祐 関口 丈琉		
58	(金大附) M160907 M83901	前田 陽祐 関口 丈琉	6-4	堀内 雄晴 山本 起也	
59	(星 稜) M83726 M171760	堀内 雄晴 山本 起也	堀内 雄晴 山本 起也	6-1	
60	(金 沢) M180834 B0510253KNZ	崎田 玲司 野村 怜矢	6-0		堀内 雄晴 山本 起也
61	(錦 丘) M141522 M160878	中村 巧史朗 池内 颯希	中村 巧史朗 池内 颯希		7-5
62	(明 峰) M171610 M171609	北村 宗卯 小栗 竜星	6-1	中村 巧史朗 池内 颯希	
63	(伏 見) M171576 M83798	北川 樹 水野 寛大	北川 樹 水野 寛大	6-1	
64	(泉 丘) M180792 M171558	浅田 健風 笠井 祐久	6-4		

# 令和3年度石川県高等学校総合体育大会テニス競技

BD 18

日付  
03 - 06 6 2021

郡市区町村

Website

印刷済: 2021/06/10 10:01:39

選手登録番号	所属団体	Round 1	Round 2	Round 3	Round 4
65	(金大附)	有吉 希生	有吉 希生		
	(金大附)	木村 隆二郎	木村 隆二郎		
66	(伏見)	中島 魁志	6-3	中山 敦揮	
	(伏見)	川尻 空		源 聖悟	
67	(金沢)	中山 敦揮	中山 敦揮	7-5	
	(金沢)	源 聖悟	源 聖悟		
68	(辰巳丘)	三井 勝利	w.o.		中山 敦揮
	(辰巳丘)	谷島 優汰			源 聖悟
69	(鵬学園)	端野 潤希	端野 潤希		6-3
	(鵬学園)	高橋 凜太	高橋 凜太		
70	(明倫)	幸才 琉紀	6-1	端野 潤希	
	(明倫)	東 春輝		高橋 凜太	
71	(石高専)	岡本 一竜		6-3	
	(石高専)	笠川 凌	山崎 主真		
72	(寺井)	山崎 主真	澤守 一成		
	(寺井)	澤守 一成	6-2		
73	(泉丘)	山口 泰平			
	(泉丘)	西村 壮汰	山口 泰平		
74	(小松工)	上田 拓実	7-5	吉原 周大	
	(小松工)	蓮井 友也		林野 寛太	
75	(金市工)	吉原 周大		6-4	
	(金市工)	林野 寛太	吉原 周大		
76	(金沢学)	大西 正貴	林野 寛太		
	(金沢学)	小島 俊祐	6-2		國米 隆聖 [6]
77	(小松)	吉村 有生			高崎 昊大
	(小松)	行松 快	吉村 有生		6-0
78	(二水)	玉井 謙吾	行松 快		
	(二水)	齊藤 洸希	6-3	國米 隆聖 [6]	
79	(遊学館)	佐々 陽輝		高崎 昊大	
	(遊学館)	北 蓮之介	國米 隆聖 [6]	6-4	
80	(錦丘)	國米 隆聖 [6]	高崎 昊大		
	(錦丘)	高崎 昊大	6-0		
81	(明峰)	立見 緑都			
	(明峰)	長谷川 豪俊	川向 天治		
82	(金市工)	川向 天治	笠嶋 倅		
	(金市工)	笠嶋 倅	6-4	川合 海斗	
83	(桜丘)	松田 圭太		林 涼月	
	(桜丘)	片山 優斗	川合 海斗	6-1	
84	(龍谷)	川合 海斗	林 涼月		
	(龍谷)	林 涼月	6-1		川合 海斗
85	(遊学館)	上田 悠陽			林 涼月
	(遊学館)	中山 裕也	上田 悠陽		6-4
86	(鶴来)	吉澤 楽人	中山 裕也		
	(鶴来)	高田 知輝	6-0	上田 悠陽	
87	(金沢西)	西井 大悟		中山 裕也	
	(金沢西)	西岡 浩志	梅津 侑真	6-1	
88	(星稜)	梅津 侑真	橋 秀虎		
	(星稜)	橋 秀虎	6-2		
89	(伏見)	塚田 愛生			
	(伏見)	高橋 悠	塚田 愛生		
90	(北陸学)	横井 駿	高橋 悠		
	(北陸学)	熊野 来恩	6-1	池田 聖	
91	(小松工)	福田 大翔		田中 彬智	
	(小松工)	野村 果斗	池田 聖	6-4	
92	(明倫)	池田 聖	田中 彬智		
	(明倫)	田中 彬智	7-6(5)		直喜 温也 [3]
93	(県立工)	木下 功陽			織田 哲平
	(県立工)	東 明篤	木下 功陽		6-0
94	(松任)	喜多 洋介	東 明篤		
	(松任)	栃原 優	6-0	直喜 温也 [3]	
95	(金沢学)	大原 実朔		織田 哲平	
	(金沢学)	杉宮 黎一	直喜 温也 [3]	6-2	
96	(金沢)	直喜 温也 [3]	織田 哲平		
	(金沢)	織田 哲平	6-0		

# 令和3年度石川県高等学校総合体育大会テニス競技

BD 18

日付  
03 - 06 6 2021

郡市区町村

Website

印刷済: 2021/06/10 10:01:39

選手登録番号	所属団体	Round 1	Round 2	Round 3	Round 4
97	(金沢学)	山科 凌矢	竹内 悠		
	(金沢学)	留田 啓太郎	辻本 陽敬		
98	(錦 丘)	竹内 悠	6-1	竹内 悠	
	(錦 丘)	辻本 陽敬		辻本 陽敬	
99	(明 倫)	堀 聖矢	伊藤 祥太郎	6-0	
	(明 倫)	西原 玲緒	布袋 武蔵		
100	(金市工)	伊藤 祥太郎	7-5		竹内 悠
	(金市工)	布袋 武蔵			辻本 陽敬
101	(金 沢)	土井 涼平	山田 孝		6-2
	(金 沢)	阿佐比 陽	島田 虎太郎		
102	(県立工)	山田 孝	6-4	村上 慶太郎	
	(県立工)	島田 虎太郎		穴田 泰我	
103	(二 水)	村上 慶太郎	村上 慶太郎	7-5	
	(二 水)	穴田 泰我	穴田 泰我		
104	(泉 丘)	松本 治樹	6-1		
	(泉 丘)	梶川 烈嗣			
105	(鵬学園)	古田 涼真	村井 雅保		
	(鵬学園)	干場 研音	横井 優太		
106	(寺 井)	村井 雅保	6-3	村井 雅保	
	(寺 井)	横井 優太		横井 優太	
107	(北陸学)	今村 優志	濱崎 颯太	6-3	
	(北陸学)	塩田 圭一郎	西村 快翔		
108	(松 任)	濱崎 颯太	7-5		宮前 太一 [7]
	(松 任)	西村 快翔			永井 蒼士
109	(龍 谷)	加納 嘉将	加納 嘉将		6-0
	(龍 谷)	権野 博也	権野 博也		
110	(伏 見)	四十万 颯治	6-1	宮前 太一 [7]	
	(伏 見)	濱谷 健太郎		永井 蒼士	
111	(石高専)	大脊戸 裕大	宮前 太一 [7]	6-0	
	(石高専)	清水 元晴	永井 蒼士		
112	(桜 丘)	宮前 太一 [7]	6-0		
	(桜 丘)	永井 蒼士			
113	(小 松)	山田 颯士	佐伯 隆史		
	(小 松)	片岡 秀斗	林 真央		
114	(金大附)	佐伯 隆史	6-4	山崎 叶翔	
	(金大附)	林 真央		清水 幹太	
115	(県立工)	山崎 叶翔	山崎 叶翔	7-6(6)	
	(県立工)	清水 幹太	清水 幹太		
116	(鶴 来)	坂田 勝有	6-0		山崎 叶翔
	(鶴 来)	竹下 勇生			清水 幹太
117	(小松工)	北 拓弥	北 拓弥		7-5
	(小松工)	東田 侑大	東田 侑大		
118	(錦 丘)	小西 悠斗	6-1	北 拓弥	
	(錦 丘)	森 嵩登		東田 侑大	
119	(金沢西)	中村 琉晟	三浦 恭	6-3	
	(金沢西)	小西 恭平	奥山 桐伍		
120	(泉 丘)	三浦 恭	6-1		
	(泉 丘)	奥山 桐伍			
121	(大聖寺)	寺田 晏大	寺田 晏大		
	(大聖寺)	福田 透生	福田 透生		
122	(遊学館)	三浦 遼珂	6-0	寺田 晏大	
	(遊学館)	竹村 和真		福田 透生	
123	(北陸学)	吉村 岳斗	中村 世那	6-3	
	(北陸学)	川端 勇輝	宮下 幸也		
124	(明 峰)	中村 世那	6-3		小寺 稀介 [2]
	(明 峰)	宮下 幸也			清水 端一優
125	(星 稜)	中田 恭輔	中田 恭輔		6-0
	(星 稜)	木下 慎士郎	木下 慎士郎		
126	(金 沢)	小島 葵葵	6-1	小寺 稀介 [2]	
	(金 沢)	荒川 雄牙		清水 端一優	
127	(北 陵)	奥村 陽斗	小寺 稀介 [2]	6-0	
	(北 陵)	河崎 真	清水 端一優		
128	(桜 丘)	小寺 稀介 [2]	6-1		
	(桜 丘)	清水 端一優			

# 令和3年度石川県高等学校総合体育大会テニス競技

BD 18

日付  
03 - 06 6 2021

郡市区町村

Website

印刷済: 2021/06/10 10:01:39

Round 4                      Quarterfinals                      Semifinals                      Final                      勝者

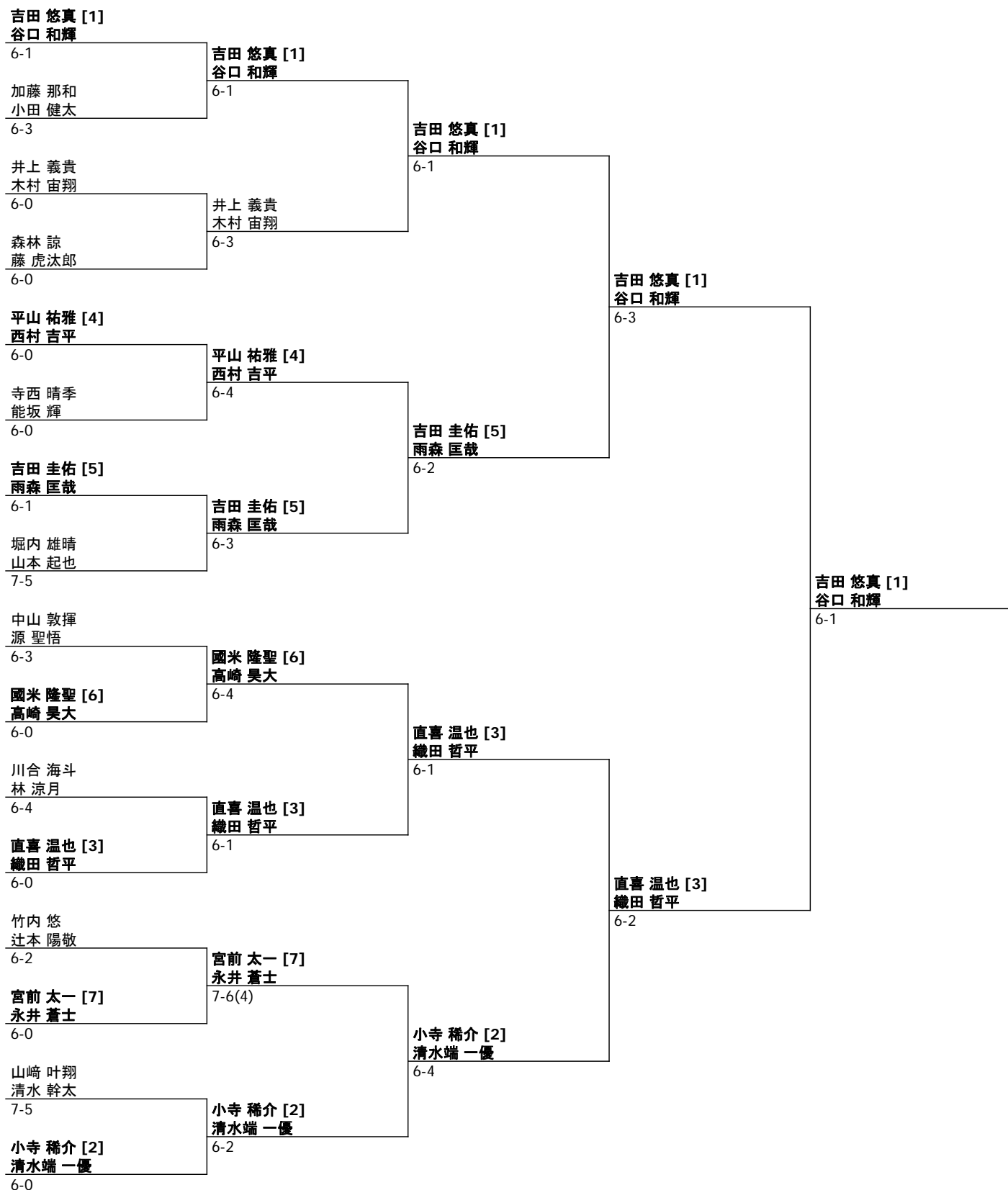

# 令和3年度石川県高等学校総合体育大会テニス競技

女子団体

6月3日(木)、4日(金) 小松末広テニスコート

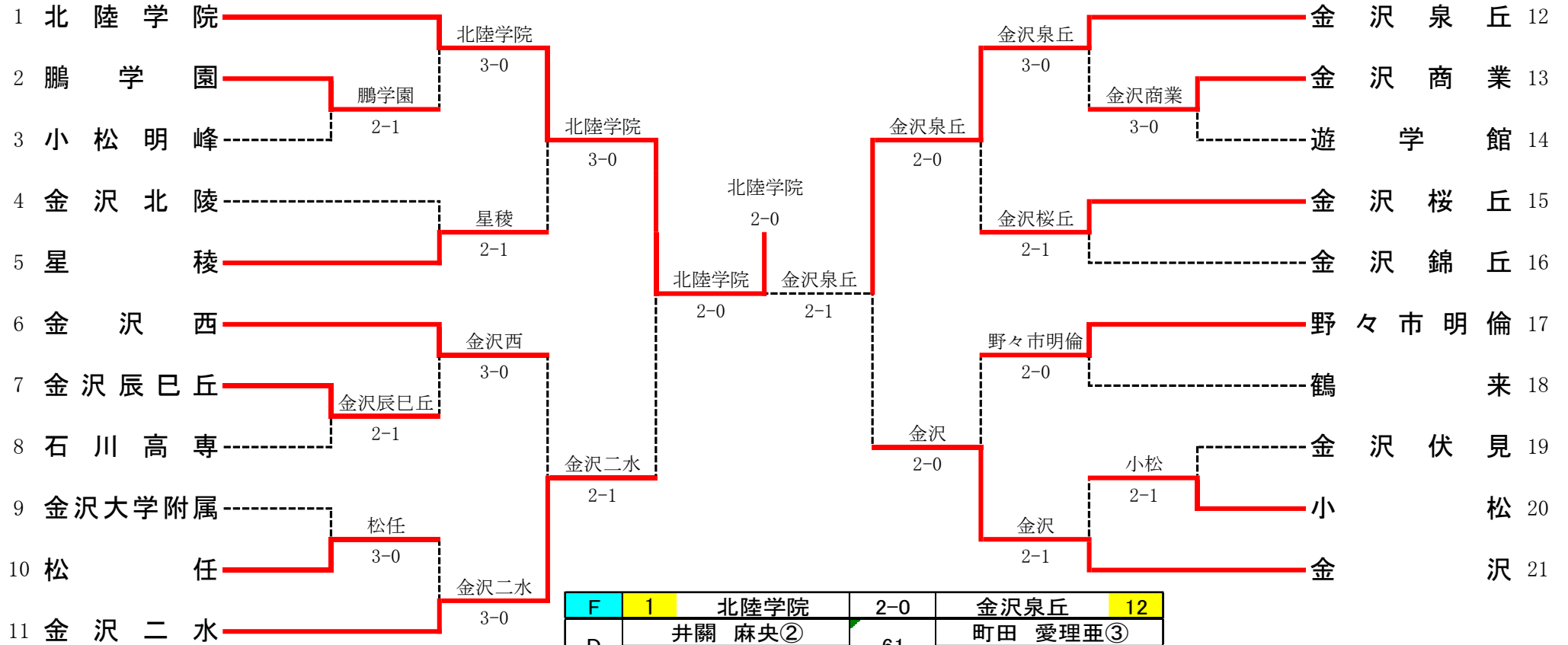

F	1	北陸学院	2-0	金沢泉丘	12
D		井關 麻央② 田中 愛純①	61	町田 愛理亜③ 弥久保 碧瑚③	
S1		村松 果奈③	50	亀田 菜月③	
S2		尾山 倭子②	60	酢谷 千子③	

## 【北信越大会代表決定戦】

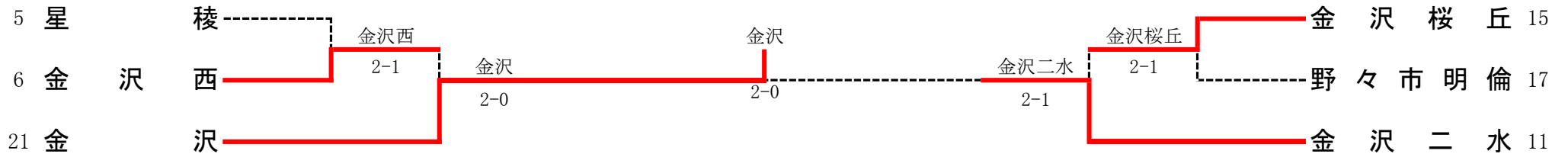

優勝 北陸学院高等学校(4年ぶり5回目) 全国総体(長野県)出場  
北陸学院高等学校, 金沢泉丘高等学校, 金沢高等学校の3校は北信越大会(長野県)に出場

1R1	2	鵬学園	2-1	小松明峰	3
D		三野 綾子③ 松本 梨瑚②	62	小林 夏希③ 岩城 綾萌②	
S1		高嶋 夕莉①	62	西出 彩笑②	
S2		細野 莉来①	67(2)	竹田 瞳③	

1R2	7	金沢辰巳丘	2-1	石川高専	8
D		園田 淑乃③ 山田 彩愛①	16	鳥井 雪乃② 紙谷 柚希②	
S1		山下 千乃③	61	本田 朱②	
S2		山形 明梨③			

1R3	10	松任	3-0	金沢大学附属	9
D		北山 華怜② 二口 小夜②	61	青木 陽菜① 早稲田 まゆり①	
S1		中山 莉緒③	62	松崎 真幸②	
S2		山田 美月②	75	中西 愛①	

	13	金沢商業	3-0	遊学館	14
D		三島 礼③ 能坂 あい①	75	山田 萌海③ 梶 梨花③	
S1		清水 愛佳②	64	玉津 優穂③	
S2		島 実奈美③	62	入本 美蘭③	

1R5	20	小松	2-1	金沢伏見	19
D		銭田 琴心③ 宮本 瑠莉②	26	竹田 華菜② 竹田 百華③	
S1		本 紗佳③	75	戸田 美咲③	
S2		北山 結①	60	宮村 夏帆②	

2R1	1	北陸学院	3-0	鵬学園	2
D		井關 麻央② 田中 愛純①	60	三野 綾子③ 松本 梨瑚②	
S1		尾山 倭子②	61	高嶋 夕莉①	
S2		佐藤 莉乃①	61	細野 莉来①	

2R2	5	星稜	2-1	金沢北陵	4
D		米田 あい② 塚原 璃奈②	60	中辻 愛梨① 吉村 しずく①	
S1		一二三 舞桜③	16	山元 亜美③	
S2		林 優実奈①	60	山崎 未歩③	

2R3	6	金沢西	3-0	金沢辰巳丘	7
D		橋本 茉林③ 宮本 想那③	60	園田 淑乃③ 山田 彩愛①	
S1		ナメントの「w.o.」は「棄権	60	山下 千乃③	
S2		岡本 萌々香③	61	山形 明梨③	

2R4	11	金沢二水	3-0	松任	10
D		能崎 佑奈③ 松本 佳奈③	63	北山 華怜② 二口 小夜②	
S1		七浦 佑佳③	60	中山 莉緒③	
S2		橋本 美幸③	64	山田 美月②	

2R5	12	金沢泉丘	3-0	金沢商業	13
D		酢谷 千子③ 松下 楓③	76(5)	三島 礼③ 島 実奈美③	
S1		町田 愛理亜③	60	河合 真彩③	
S2		亀田 菜月③	62	能坂 あい①	

2R6	15	金沢桜丘	2-1	金沢錦丘	16
D		岡部 桃杏③ 谷川 伶奈③	63	橋村 汐莉③ 塩谷 朋佳①	
S1		土谷 菜月②	26	小西 つかさ③	
S2		伊藤 彰花③	76(2)	浦 彩音③	

2R7	17	野々市明倫	2-0	鶴来	18
D		伊藤 遥奈③ 山口 歩菜③	61	下中 百々花③ 笠井 梨香②	
S1		作田 歩加③	60	森 ここ乃③	
S2					

2R8	21	金沢	2-1	小松	20
D		田作 滯和③ 北浦 莉子③	62	本 紗佳③ 銭田 琴心③	
S1		河井 楓果②	61	吉川 結菜②	
S2		三原 光玖①	46	北山 結①	

3R1	1	北陸学院	3-0	星稜	5
D		井關 麻央② 田中 愛純①	60	米田 あい② 塚原 璃奈②	
S1		村松 果奈③	60	林 優実奈①	
S2		佐藤 莉乃①	52	寺林 優那③	

3R2	11	金沢二水	2-1	金沢西	6
D		能崎 佑奈③ 松本 佳奈③	06	橋本 茉林③ 宮本 想那③	
S1		七浦 佑佳③	61	境 美波②	
S2		橋本 美幸③	61	岡本 萌々香③	

3R3	12	金沢泉丘	2-0	金沢桜丘	15
D		酢谷 千子③ 松下 楓③	43	土谷 菜月② 遠藤 由香②	
S1		町田 愛理亜③	63	岡部 桃杏③	
S2		亀田 菜月③	60	伊藤 彰花③	

3R4	21	金沢	2-0	野々市明倫	17
D		田作 滯和③ 北浦 莉子③	61	作田 歩加③ 山口 歩菜③	
S1		河井 楓果②	53	鍋谷 茉穂③	
S2		三笥 菜央③	60	山下 真由③	

<b>4R1</b>	<b>1</b>	北陸学院	2-0	金沢二水	<b>11</b>
D		井關 麻央② 田中 愛純①	60	能崎 佑奈③ 松本 佳奈③	
S1		村松 果奈③	32	七浦 佑佳③	
S2		尾山 倭子②	60	橋本 美幸③	

<b>4R2</b>	<b>12</b>	金沢泉丘	2-1	金沢	<b>21</b>
D		酢谷 千子③ 松下 楓③	06	田作 滯和③ 北浦 莉子③	
S1		町田 愛理亜③	60	河井 楓果②	
S2		亀田 菜月③	63	三原 光玖①	

<b>F</b>	<b>1</b>	北陸学院	2-0	金沢泉丘	<b>12</b>
D		井關 麻央② 田中 愛純①	61	町田 愛理亜③ 弥久保 碧瑚③	
S1		村松 果奈③	50	亀田 菜月③	
S2		尾山 倭子②	60	酢谷 千子③	

<b>C1R1</b>	<b>6</b>	金沢西	2-1	星稜	<b>5</b>
D		橋本 茉林③ 宮本 想那③	76(5)	米田 あい② 塚原 璃奈②	
S1		境 美波②	61	一二三 舞桜③	
S2		岡本 萌々香③	16	林 優実奈①	

<b>C1R2</b>	<b>15</b>	金沢桜丘	2-1	野々市明倫	<b>17</b>
D		伊藤 遥奈③ 谷川 伶奈③	16	伊藤 遥奈③ 山口 歩菜③	
S1		岡部 桃杏③	76(7)	作田 歩加③	
S2		土谷 菜月②	76(5)	山下 真由③	

<b>C2R1</b>	<b>21</b>	金沢	2-0	金沢西	<b>6</b>
D		田作 滯和③ 北浦 莉子③	34	橋本 茉林③ 宮本 想那③	
S1		河井 楓果②	61	境 美波②	
S2		三原 光玖①	62	四辻 怜夢③	

<b>C2R2</b>	<b>11</b>	金沢二水	2-0	金沢桜丘	<b>15</b>
D		能崎 佑奈③ 松本 佳奈③	52	岡部 桃杏③ 谷川 伶奈③	
S1		七浦 佑佳③	61	土谷 菜月②	
S2		橋本 美幸③	62	伊藤 彰花③	

<b>C3R1</b>	<b>21</b>	金沢	2-0	金沢二水	<b>11</b>
D		田作 滯和③ 北浦 莉子③	60	能崎 佑奈③ 松本 佳奈③	
S1		河井 楓果②	13	七浦 佑佳③	
S2		三原 光玖①	60	橋本 美幸③	

# 令和3年度石川県高等学校総合体育大会テニス競技

GS18

日付  
03 - 06 2021

郡市区町村

Website

印刷済: 2021/06/10 10:01:54

選手登録番号	所属団体	Round 1	Round 2	Round 3	Quarterfinals	Semifinals	Final
1	F84107 (北陸学)	村松 果奈 [1]	村松 果奈 [1]				
2	F693027 (二水)	橋本 美幸	6-0	村松 果奈 [1]			
3	F159679 (北陵)	山元 亜美	6-0	村松 果奈 [1]			
4	F171855 (小松)	銭田 琴心	6-4	村松 果奈 [1]			
5	F83947 (泉丘)	亀田 菜月 [16]	亀田 菜月 [16]		村松 果奈 [1]		
6	F171903 (遊学館)	入本 美蘭	6-1	亀田 菜月 [16]	6-1		
7	F83963 (星稜)	林 優実奈	6-2	亀田 菜月 [16]			
8	F171927 (金沢西)	宮本 想那	6-0	林 優実奈			
9	F159680 (北陸学)	田中 なずな [8]	田中 なずな [8]		村松 果奈 [1]		
10	F180868 (明峰)	西出 彩笑	6-0	田中 なずな [8]	6-0		
11	F171916 (明倫)	村 愛香	6-0	田中 なずな [8]			
12	F159697 (伏見)	戸田 美咲	6-0	田中 なずな [8]			
13	F84044 (北陸学)	九重 咲穂 [9]	九重 咲穂 [9]		田中 なずな [8]		
14	(辰巳丘)	山田 彩愛	w.o.	九重 咲穂 [9]	6-2		
15	F161414 (金大附)	中西 愛	藤 衣舞姫	6-0			
16	G0600116OYM (龍谷)	藤 衣舞姫	6-2				
17	F84017 (北陸学)	井關 麻央 [4]	井關 麻央 [4]		村松 果奈 [1]		
18	F180921 (金沢西)	境 美波	6-0	井關 麻央 [4]	6-3		
19	F83990 (鵬学園)	三野 綾子	6-0	井關 麻央 [4]			
20	F171939 (桜丘)	伊藤 彰花	6-4	井關 麻央 [4]			
21	F141536 (金沢)	河井 楓果 [13]	河井 楓果 [13]		井關 麻央 [4]		
22	F159669 (鶴来)	長田 瀨里奈	w.o.	宇野 りりあ	6-1		
23	F158841 (北陸学)	宇野 りりあ	宇野 りりあ	6-3			
24	F160885 (金沢商)	島 実奈美	6-0		井關 麻央 [4]		
25	F84045 (北陸学)	山森 姿月 [5]	山森 姿月 [5]		井關 麻央 [4]		
26	F171878 (泉丘)	信清 真彩	6-0	山森 姿月 [5]	6-1		
27	F701957 (石高専)	本田 朱	塩谷 朋佳	6-0			
28	(錦丘)	塩谷 朋佳	6-2		田中 愛純		
29	F84024 (金沢)	田作 滯和 [12]	田中 愛純	6-2			
30	F83961 (北陸学)	田中 愛純	6-1	田中 愛純			
31	F690294 (金大附)	土山 芽衣	中山 莉緒	6-0			
32	F159671 (松任)	中山 莉緒	6-2				
33	F180927 (金大附)	松崎 真幸	岡部 桃杏	6-0	村松 果奈 [1]		
34	F84016 (桜丘)	岡部 桃杏	小西 つかさ [11]	6-4	7-5		
35	F159668 (鶴来)	下中 百々花	小西 つかさ [11]	6-1			
36	F84067 (錦丘)	小西 つかさ [11]	6-1	町田 愛理亜 [6]			
37	F171902 (金沢)	三笥 菜央	三笥 菜央	6-4			
38	F141113 (星稜)	米田 あい	6-0	町田 愛理亜 [6]			
39	F159681 (北陸学)	道下 瑞乃	町田 愛理亜 [6]	6-0			
40	F84043 (泉丘)	町田 愛理亜 [6]	6-0		町田 愛理亜 [6]		
41	F171858 (小松)	本 紗佳	本 紗佳	6-4			
42	F171864 (明倫)	村本 奏乃	6-2	西比 誉 [14]			
43	F171931 (遊学館)	梶 梨花	西比 誉 [14]	6-0			
44	F84076 (北陸学)	西比 誉 [14]	6-0	佐藤 莉乃 [3]			
45	F160915 (二水)	能崎 佑奈	北浦 莉子	6-2			
46	F84027 (金沢)	北浦 莉子	6-2	佐藤 莉乃 [3]			
47	F84060 (石高専)	鳥井 雪乃	佐藤 莉乃 [3]	6-1			
48	F84108 (北陸学)	佐藤 莉乃 [3]	6-1				
49	F83995 (鵬学園)	高嶋 夕莉	高嶋 夕莉	6-3	町田 愛理亜 [6]		
50	F160887 (金沢商)	三島 礼	6-0	金田 侑奈 [10]			
51	F161403 (龍谷)	吉田 佳乃	金田 侑奈 [10]	6-2			
52	F81738 (北陸学)	金田 侑奈 [10]	6-0	七浦 佑佳 [7]			
53	F171875 (泉丘)	日下 七海	前田 柚葉	7-6(4)			
54	F84039 (北陸学)	前田 柚葉	6-0	七浦 佑佳 [7]			
55	F159677 (辰巳丘)	園田 淑乃	七浦 佑佳 [7]	6-3			
56	F84036 (二水)	七浦 佑佳 [7]	w.o.		尾山 倭子 [2]		
57	F83996 (金沢)	三原 光玖	三原 光玖	6-3			
58	F171908 (明峰)	小林 夏希	6-2	三原 光玖			
59	F159696 (伏見)	竹田 百華	橋本 茉林 [15]	6-0			
60	F84066 (金沢西)	橋本 茉林 [15]	6-1		尾山 倭子 [2]		
61	F171873 (錦丘)	浦 彩音	浦 彩音	6-0			
62	F171895 (北陵)	山崎 未歩	6-0	尾山 倭子 [2]			
63	F180881 (松任)	山田 美月	尾山 倭子 [2]	6-0			
64	F81808 (北陸学)	尾山 倭子 [2]	6-0				



# 令和3年度石川県高等学校総合体育大会テニス競技

GS18代表決定

日付  
03 - 06 6 2021

郡市区町村

Website

印刷済: 2021/06/10 10:01:54

選手登録番号	所属団体	Semifinals	Final	勝者
1	F84017	(北陸学)	井関 麻央	
2	F81808	(北陸学)	尾山 倭子	
3			Bye 2	
4	F84043	(泉 丘)	町田 愛理亜	

		尾山 倭子 6-3	
		町田 愛理亜	
		町田 愛理亜	町田 愛理亜

# 令和3年度石川県高等学校総合体育大会テニス競技

GD18

日付  
03 - 06 6 2021

郡市区町村

Website

印刷済: 2021/06/10 10:02:05

選手登録番号	所属団体	Round 1	Round 2	Round 3	Round 4
1	(北陸学)	尾山 倭子 [1]	尾山 倭子 [1]	尾山 倭子 [1]	尾山 倭子 [1]
	(北陸学)	村松 果奈	村松 果奈	村松 果奈	村松 果奈
2		Bye 1			
3	(星 稜)	中條 桃花	中條 桃花	6-0	
	(星 稜)	林 菜々海	林 菜々海		
4	(辰巳丘)	斉藤 彩菜	6-2		
	(辰巳丘)	村上 ゆりの			
5		Bye 33	福田 菜々美		
			長坂 亜美		
6	(金 沢)	福田 菜々美		福田 菜々美	
	(金 沢)	長坂 亜美		長坂 亜美	
7		Bye 31	山野 未空	6-1	
			松宮 寛菜		
8	(金沢商)	山野 未空			
	(金沢商)	松宮 寛菜			
9	(金大附)	土山 芽衣	土山 芽衣		
	(金大附)	松崎 真幸	松崎 真幸		
10		Bye 17			
11	(鶴 来)	森 こころ		土山 芽衣	
	(鶴 来)	笠井 梨香		松崎 真幸	
12	(松 任)	中山 莉緒	中山 莉緒	6-4	
	(松 任)	北山 華怜	北山 華怜		
13	(明 峰)	本 凜華	6-0		
	(明 峰)	松本 莉知花			
14	(泉 丘)	田丸 晴加	田丸 晴加		
	(泉 丘)	石塚 美寿々	石塚 美寿々		
15		Bye 15	上出 真由	上出 真由	
			上野 愛友	上野 愛友	
16	(遊学館)	上出 真由		7-6(5)	
	(遊学館)	上野 愛友			
17	(金 沢)	北浦 莉子 [8]	北浦 莉子 [8]		
	(金 沢)	田作 滯和	田作 滯和		
18		Bye 9			
19	(明 倫)	中井 朋香		北浦 莉子 [8]	
	(明 倫)	奥谷 菜雅	中邑 萌楓	田作 滯和	
20	(金沢商)	中邑 萌楓	清水 愛佳	6-2	
	(金沢商)	清水 愛佳	清水 愛佳		
21	(泉 丘)	信清 真彩	6-1		
	(泉 丘)	瀬田 彩音			
22	(北陸学)	前田 柚葉	前田 柚葉		
	(北陸学)	山本 美華	山本 美華		
23		Bye 23	伊藤 彰花	前田 柚葉	
			谷川 伶奈	山本 美華	
24	(桜 丘)	伊藤 彰花		6-0	
	(桜 丘)	谷川 伶奈			
25	(龍 谷)	吉田 佳乃	吉田 佳乃	6-1	
	(龍 谷)	藤 衣舞姫	藤 衣舞姫		
26		Bye 25			
27	(小 松)	一居 万葉		森川 有咲	
	(小 松)	東 明日香		田野 愛琴	
28	(錦 丘)	森川 有咲	森川 有咲	7-5	
	(錦 丘)	田野 愛琴	田野 愛琴		
29	(金沢西)	宮本 想那	6-4		
	(金沢西)	橋本 茉林			
30	(星 稜)	塚原 璃奈	宮本 想那		
	(星 稜)	寺林 優那	橋本 茉林		
31		Bye 7	7-6(4)	宮本 想那	
				橋本 茉林	
32	(二 水)	山口 友菜		6-0	
	(二 水)	橋本 美幸	山口 友菜		
			橋本 美幸		

# 令和3年度石川県高等学校総合体育大会テニス競技

GD18

日付  
03 - 06 6 2021

郡市区町村

Website

印刷済: 2021/06/10 10:02:05

選手登録番号	所属団体	Round 1	Round 2	Round 3	Round 4
33	(北陸学) (北陸学)	山森 姿月 [4] 金田 侑奈	山森 姿月 [4] 金田 侑奈		
34		Bye 3		山森 姿月 [4] 金田 侑奈	
35	(泉 丘) (泉 丘)	大家 聖菜里 角 媛乃世	山元 亜美 山崎 未歩	6-0	
36	(北 陵) (北 陵)	山元 亜美 山崎 未歩	6-2		山森 姿月 [4] 金田 侑奈
37		Bye 36	中村 莉菜 村上 柚衣		6-3
38	(金 沢) (金 沢)	中村 莉菜 村上 柚衣		中村 莉菜 村上 柚衣	
39		Bye 29	中川 桜花 塩谷 朋佳	6-1	
40	(錦 丘) (錦 丘)	中川 桜花 塩谷 朋佳			
41	(星 稜) (星 稜)	一三三 舞桜 伊東 蘭	一三三 舞桜 伊東 蘭		
42		Bye 19		一三三 舞桜 伊東 蘭	
43	(明 峰) (明 峰)	中島 江未花 竹田 瞳	中島 江未花 竹田 瞳	6-4	
44	(遊学館) (遊学館)	村本 美優 納口 円香	7-5		寺本 楓 島田 遥
45	(二 水) (二 水)	寺本 楓 島田 遥	寺本 楓 島田 遥		6-0
46	(金沢西) (金沢西)	四辻 怜夢 岡本 萌々香	6-3	寺本 楓 島田 遥	
47		Bye 13	土谷 菜月 岡部 桃杏	6-4	
48	(桜 丘) (桜 丘)	土谷 菜月 岡部 桃杏			
49	(北陸学) (北陸学)	佐藤 莉乃 [5] 田中 なずな	佐藤 莉乃 [5] 田中 なずな		
50		Bye 11		佐藤 莉乃 [5] 田中 なずな	
51	(辰巳丘) (辰巳丘)	山下 千乃 山形 明梨	河合 真彩 能坂 あい	6-2	
52	(金沢商) (金沢商)	河合 真彩 能坂 あい	w.o.		佐藤 莉乃 [5] 田中 なずな
53	(鵬学園) (鵬学園)	山田 優奈 岡本 心希	口田 愛由加 糸尾 華乃	6-0	
54	(小 松) (小 松)	口田 愛由加 糸尾 華乃	6-3	館 陽里 藤島 萌衣	
55		Bye 21	館 陽里 藤島 萌衣	6-0	
56	(金沢西) (金沢西)	館 陽里 藤島 萌衣			
57	(二 水) (二 水)	宮根 夏海 松本 佳奈	宮根 夏海 松本 佳奈		
58		Bye 27		宮根 夏海 松本 佳奈	
59	(遊学館) (遊学館)	梶 梨花 玉津 優穂	梶 梨花 玉津 優穂	7-5	
60		Bye 37			小林 夏希 西出 彩笑
61	(明 峰) (明 峰)	小林 夏希 西出 彩笑	小林 夏希 西出 彩笑		6-2
62	(伏 見) (伏 見)	戸田 美咲 竹田 百華	7-6(4)	小林 夏希 西出 彩笑	
63		Bye 5	宮鍋 明日香 村本 奏乃	6-4	
64	(明 倫) (明 倫)	宮鍋 明日香 村本 奏乃			

# 令和3年度石川県高等学校総合体育大会テニス競技

GD18

日付  
03 - 06 6 2021

郡市区町村

Website

印刷済: 2021/06/10 10:02:05

選手登録番号	所属団体	Round 1	Round 2	Round 3	Round 4
65	(小松) (小松)	本 紗佳 銭田 琴心	本 紗佳 銭田 琴心		
66		Bye 6		本 紗佳 銭田 琴心	
67	(金沢商) (金沢商)	三島 礼 島 実奈美	三島 礼 島 実奈美	6-4	
68	(星稜) (星稜)	山岸 琉菜 石黒 玲衣	6-2		本 紗佳 銭田 琴心
69		Bye 38	三野 綾子 松本 梨瑚		6-3
70	(鵬学園) (鵬学園)	三野 綾子 松本 梨瑚		三野 綾子 松本 梨瑚	
71		Bye 28	松下 楓 酢谷 千子	6-2	
72	(泉丘) (泉丘)	松下 楓 酢谷 千子			
73	(桜丘) (桜丘)	山川 怜子 遠藤 由香	山川 怜子 遠藤 由香		
74		Bye 22		三笥 菜央 濱上 瑠那	
75	(金沢西) (金沢西)	真沼 理沙 谷内 りか	三笥 菜央 濱上 瑠那	6-4	
76	(金沢) (金沢)	三笥 菜央 濱上 瑠那	6-3		井關 麻央 [6] 田中 愛純
77	(伏見) (伏見)	兵井 蘭 村本 風花	兵井 蘭 村本 風花		6-2
78	(二水) (二水)	奥田 智花 源 莉里花	7-5	井關 麻央 [6] 田中 愛純	
79		Bye 12	井關 麻央 [6] 田中 愛純	6-0	
80	(北陸学) (北陸学)	井關 麻央 [6] 田中 愛純			
81	(石高専) (石高専)	紙谷 柚希 鳥井 雪乃	紙谷 柚希 鳥井 雪乃		
82		Bye 14		小島 伽穂 橋村 汐莉	
83	(錦丘) (錦丘)	小島 伽穂 橋村 汐莉	小島 伽穂 橋村 汐莉	6-2	
84	(金大附) (金大附)	早稲田 まゆり 青木 陽菜	6-2		小島 伽穂 橋村 汐莉
85	(泉丘) (泉丘)	弥久保 碧瑚 日下 七海	作田 歩加 山下 真由		7-6(3)
86	(明倫) (明倫)	作田 歩加 山下 真由	6-2	下中 百々花 長田 瀨里奈	
87		Bye 20	下中 百々花 長田 瀨里奈	6-4	
88	(鶴来) (鶴来)	下中 百々花 長田 瀨里奈			
89	(桜丘) (桜丘)	中村 凧沙 岡田 茉桜	中村 凧沙 岡田 茉桜		
90		Bye 30		中村 凧沙 岡田 茉桜	
91	(明峰) (明峰)	亀田 陽愛 石津 妃菜明	亀田 陽愛 石津 妃菜明	6-0	
92		Bye 35			九重 咲穂 [3] 宇野 りあ
93	(金沢) (金沢)	奥 友華 屋宜 優伽	奥 友華 屋宜 優伽		6-0
94	(遊学館) (遊学館)	松岡 愛佳 甲斐 菜々羽	6-2	九重 咲穂 [3] 宇野 りあ	
95		Bye 4	九重 咲穂 [3] 宇野 りあ	6-0	
96	(北陸学) (北陸学)	九重 咲穂 [3] 宇野 りあ			

# 令和3年度石川県高等学校総合体育大会テニス競技

GD18

日付  
03 - 06 6 2021

郡市区町村

Website

印刷済: 2021/06/10 10:02:05

選手登録番号	所属団体	Round 1	Round 2	Round 3	Round 4
97	(星 稜) F83963 F141113	林 優実奈 米田 あい	林 優実奈 米田 あい		
98		Bye 8		三原 光玖 河井 楓果	
99	(金 沢) F83996 F141536	三原 光玖 河井 楓果	三原 光玖 河井 楓果	6-1	
100	(遊学館) F171903 F159685	入本 美蘭 山田 萌海	6-2		三原 光玖 河井 楓果
101		Bye 39	佐伯 志織 北山 結		6-2
102	(小 松) G0510207KMT F83962	佐伯 志織 北山 結		伊藤 遥奈 山口 歩菜	
103		Bye 26	伊藤 遥奈 山口 歩菜	6-3	
104	(明 倫) F171861 F171867	伊藤 遥奈 山口 歩菜			
105	(錦 丘) F180889 F171874	岡田 萌 西尾 陽菜	岡田 萌 西尾 陽菜		
106		Bye 24		二口 小夜 山田 美月	
107	(桜 丘) F171940 F159693	大野 真那 曾原 七海	二口 小夜 山田 美月	6-4	
108	(松 任) F180880 F180881	二口 小夜 山田 美月	6-1		西 比譽 [7] 道下 瑞乃
109	(伏 見) F180900 F161402	宮村 夏帆 竹田 華菜	七浦 佑佳 能崎 佑奈		6-0
110	(二 水) F84036 F160915	七浦 佑佳 能崎 佑奈	6-1	西 比譽 [7] 道下 瑞乃	
111		Bye 10	西 比譽 [7] 道下 瑞乃	7-6(1)	
112	(北陸学) F84076 F159681	西 比譽 [7] 道下 瑞乃			
113	(錦 丘) F84067 F171873	小西 つかさ 浦 彩音	小西 つかさ 浦 彩音		
114		Bye 16		伊藤 璃子 大屋 香乃	
115	(北陸学) G0510240HGH F180936	伊藤 璃子 大屋 香乃	伊藤 璃子 大屋 香乃	6-4	
116	(明 峰) F180866 F180869	岩城 綾萌 河波 恋雪	6-0		伊藤 璃子 大屋 香乃
117	(鵬学園) G0510248OTR F83995	細野 莉来 高嶋 夕莉	細野 莉来 高嶋 夕莉	6-1	
118	(小 松) F180875 F180871	吉川 結菜 宮本 瑠莉	6-3	若林 萌衣 鍋谷 茉穂	
119		Bye 18	若林 萌衣 鍋谷 茉穂	6-4	
120	(明 倫) F180885 F171915	若林 萌衣 鍋谷 茉穂			
121	(金沢商) F171938 F171937	森 瑞希 渡部 早紀	森 瑞希 渡部 早紀		
122		Bye 32		粟森 咲 齊藤 帆花	
123	(二 水) F171918 F171883	粟森 咲 齊藤 帆花	粟森 咲 齊藤 帆花	6-2	
124		Bye 34			亀田 菜月 [2] 町田 愛理亜
125	(辰巳丘) F159677	園田 淑乃 山田 彩愛	永島 風花 越田 瑠々		6-0
126	(金沢西) F171888 F171923	永島 風花 越田 瑠々	w.o.	亀田 菜月 [2] 町田 愛理亜	
127		Bye 2	亀田 菜月 [2] 町田 愛理亜	6-1	
128	(泉 丘) F83947 F84043	亀田 菜月 [2] 町田 愛理亜			

# 令和3年度石川県高等学校総合体育大会テニス競技

GD18

日付  
03 - 06 6 2021

郡市区町村

Website

印刷済: 2021/06/10 10:02:05

Round 4                      Quarterfinals                      Semifinals                      Final                      勝者

