

令和6年度 沖縄県高等学校新人体育大会テニス競技

男子シングルス①

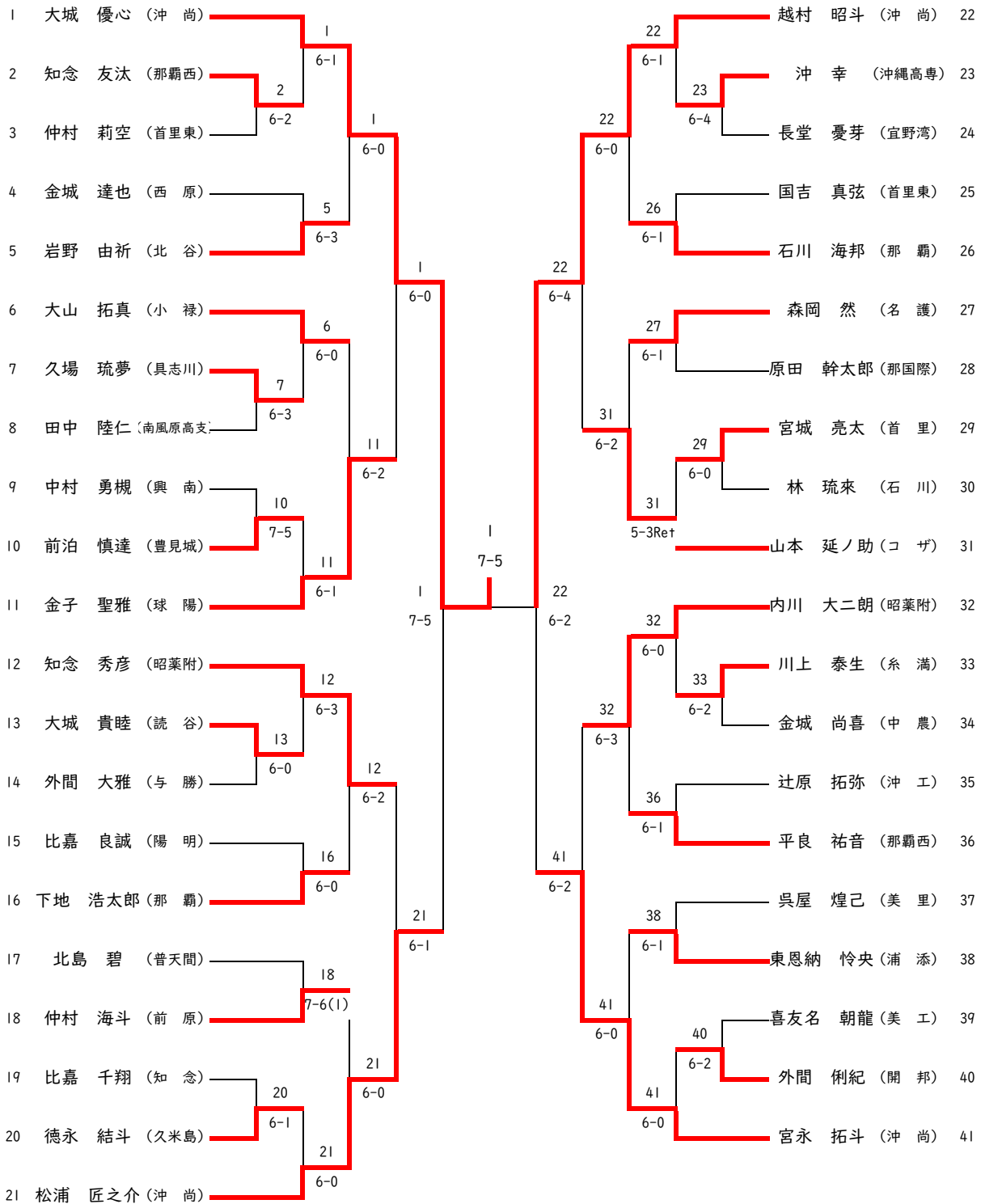

決勝戦



令和6年度 沖縄県高等学校新人体育大会テニス競技

女子団体

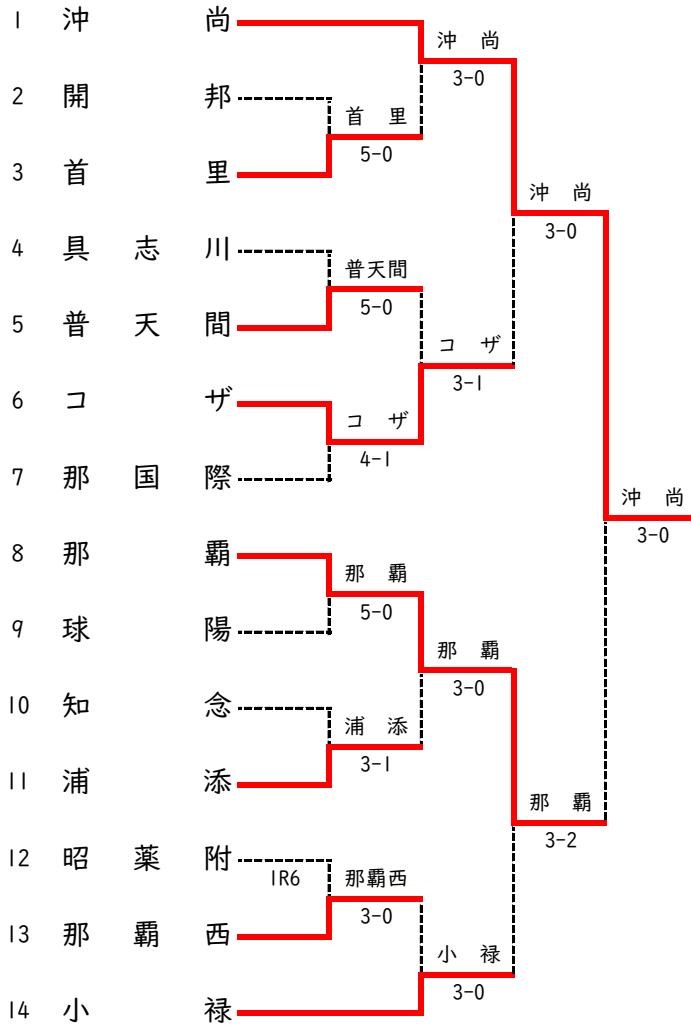

| SF 1 | 1 | 沖 尚 | 3-0 | コ ザ | 6 |
|------|---------|-----|-----|---------|---|
| S1 | 井手 葵② | | 8-2 | 山城心愛② | |
| D1 | 渡久地 杜生② | | 8-0 | 川平 実乃② | |
| | 比嘉 桜実① | | | 眞喜屋 亜音① | |
| S2 | 松代 奈海① | | | 玉城 向日葵① | |
| D2 | 近藤 海里② | | | 根保陽向② | |
| | 藤原 リサ② | | | 仲地 輝① | |
| S3 | 田中 音色② | 不戦勝 | | | |

| SF 2 | 8 | 那 覇 | 3-2 | 小 禄 | 14 |
|------|----------|-----|-----|----------|----|
| S1 | 知念 春夏① | | 1-8 | 上地 琉可① | |
| D1 | 久場 さくら① | | 8-4 | 平良 六河① | |
| | 志 藤 なつ② | | | 石川 陽 菜① | |
| S2 | 嘉数 琉花② | | 5-8 | 保久盛 新菜① | |
| D2 | 板良敷 結 衣① | | 8-1 | 安谷屋 菜 采① | |
| | 嘉数 実優① | | | 佐加伊 アイリ① | |
| S3 | 宮城 璃衣子① | | 8-0 | 上地 志桜① | |

| F | 1 | 沖 尚 | 3-0 | 那 覇 | 8 |
|----|---------|-----|-----|----------|---|
| S1 | 井手 葵② | | 8-0 | 久場 さくら① | |
| D1 | 渡久地 杜生② | | 8-0 | 嘉数 琉花② | |
| | 嘉数 ちひろ② | | | 井崎 真梨② | |
| S2 | 宇都宮 早絵② | | 8-0 | 知念 春夏① | |
| D2 | 田中 音色② | | | 賀数 心晴① | |
| | 近藤 海里② | | | 板良敷 結 衣① | |
| S3 | 松代 奈海① | | | 志 藤 なつ② | |

| 3位決 | 6 | コ ザ | 0-3 | 小 禄 | 14 |
|-----|---------|-----|-------|----------|----|
| S1 | 山城心愛② | | 1-6 | 上地 琉可① | |
| D1 | 川平 実乃② | | 2-2打切 | 平良 六河① | |
| | 眞喜屋 亜音① | | | 石川 陽 菜① | |
| S2 | 玉城 向日葵① | | 0-6 | 保久盛 新菜① | |
| D2 | 根保陽向② | | | 上地 志桜① | |
| | 仲地 輝① | | | 佐加伊 アイリ① | |
| S3 | | 不戦勝 | | 安谷屋 菜 采① | |

3位校決定戦

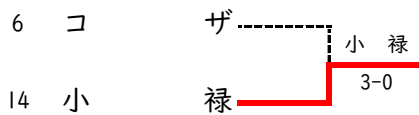

令和6年度 沖縄県高等学校新人体育大会テニス競技

女子シングルス

