

令和6(2024)年度 神奈川県高等学校新人テニス大会 男子団体の部  
兼 全国選抜高等学校テニス大会神奈川県大会

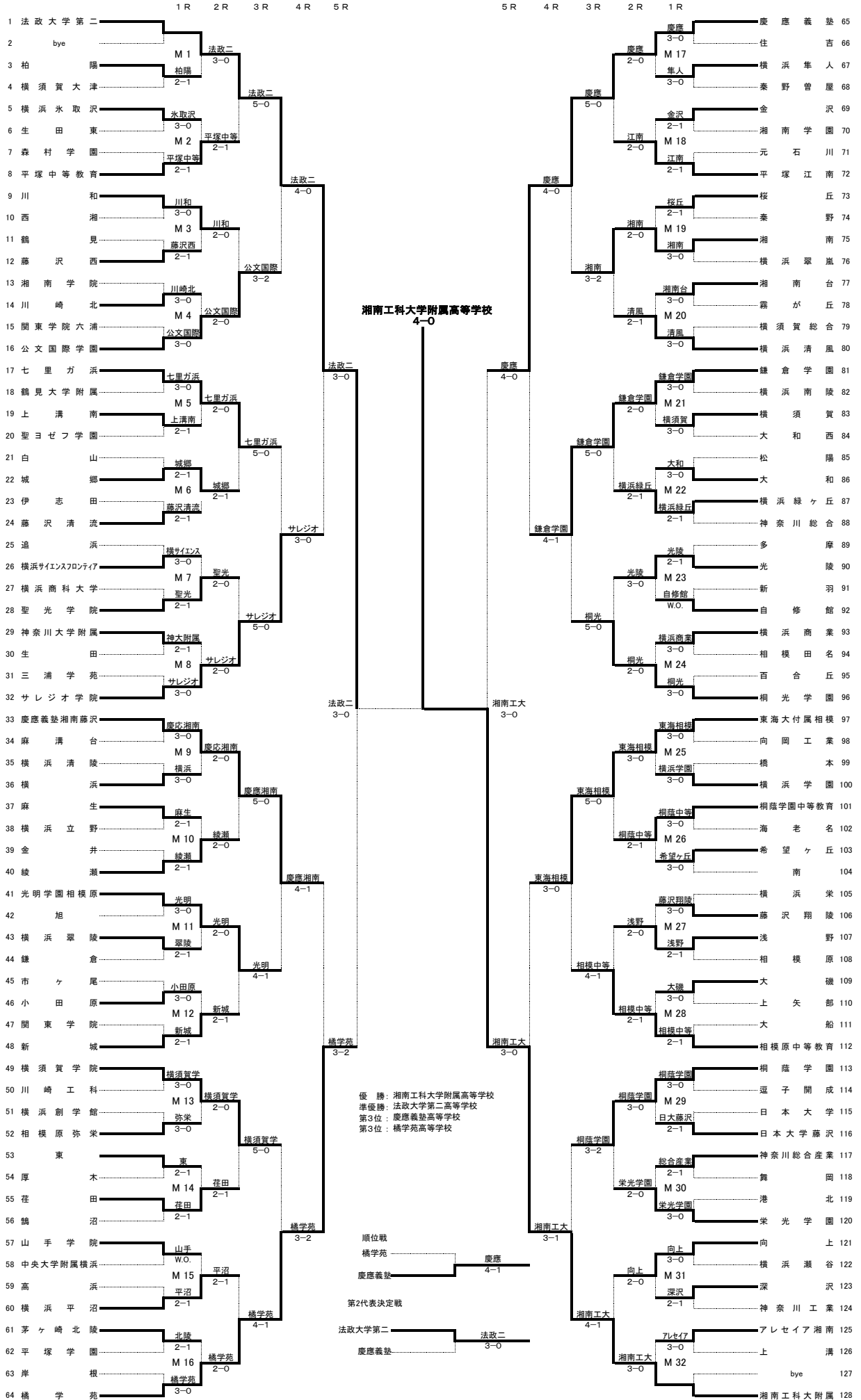

# 令和6(2024)年度 神奈川県高等学校新人テニス大会 団体の部 男子結果

兼 全国選抜高等学校テニス大会 県予選

## 準々決勝

	1	法政大学第二	3-0	サレジオ学院	32
S1	1	篠崎 勇仁 ②	7-5	吉川 元晴 ②	1
D1	4	伊藤 陽 ②	6-0	城 雄惺 ②	5
	6	高井 優有 ①		浜野 祐輔 ②	7
S2	2	高橋 朝陽 ②	6-0	青木 大志 ②	2
D2	3	白川 径 ①	2-2	大橋 和貴 ①	6
	9	田口 創梧 ①	打切	斉藤 大成 ②	8
S3	7	村田 信 ②	打切	西野 純平 ①	4

	33	慶應義塾湘南藤沢	2-3	橘学苑	64
S1	2	大田 哲平 ①	0-6	村山 奏翔 ②	1
D1	1	椎名 惇気 ②	3-6	米良 悠誠 ①	4
	4	北嶋 優太 ②		小木 龍輝 ②	5
S2	3	永井 鈴 ②	6-4	岡田 宗 ②	2
D2	5	由見翔太郎 ②	6-0	赤平 知優 ①	7
	7	岡本 翼 ①		稲葉 瑛夢 ②	9
S3	8	コーディエ アルセーヌ敬大 ②	2-6	小林 大空 ①	3

	65	慶應義塾	4-0	鎌倉学園	81
S1	1	鈴木 琉斗 ②	6-1	菅原 悠翔 ②	1
D1	2	小田切 楽 ②	6-1	片岡龍之介 ②	3
	7	片岡 宏治 ①		浅井 遥 ②	5
S2	3	松本 諭宇 ①	6-2	笠利 理人 ①	2
D2	4	田中 敬悟 ①	6-1	吉田 三太 ①	4
	9	吉田 權 ①		石井 悠也 ①	7
S3	5	藤本 豪 ①	1-1 打切	岩崎 悠真 ②	6

	97	東海大学付属相模	0-3	湘南工科大学附属	128
S1	1	丸山 颯太 ①	2-6	川西 飛生 ①	1
D1	3	小松 真拓 ②	1-6	名雪 楽工 ②	3
	4	深澤創一郎 ①		篠原 聖和 ②	4
S2	2	山本 佑人 ①	3-6	松村 怜 ②	2
D2	6	大沼 武琉 ②	3-4	相馬 颯 ①	7
	7	加藤 拓海 ②	打切	七田 猛 ②	9
S3	5	近藤 佑紀 ①	1-3 打切	小川 楓成 ②	6

## 準決勝

	1	法政大学第二	3-0	橘学苑	64
S1	1	篠崎 勇仁 ②	6-4	村山 奏翔 ②	1
D1	4	伊藤 陽 ②	6-4	米良 悠誠 ①	4
	6	高井 優有 ①		小木 龍輝 ②	5
S2	2	高橋 朝陽 ②	4-3 打切	岡田 宗 ②	2
D2	3	白川 径 ①	6-0	赤平 知優 ①	7
	9	田口 創梧 ①		稲葉 瑛夢 ②	9
S3	7	村田 信 ②	1-5 打切	小林 大空 ①	3

	65	慶應義塾	0-3	湘南工科大学附属	128
S1	1	鈴木 琉斗 ②	3-6	川西 飛生 ①	1
D1	2	小田切 楽 ②	3-3	名雪 楽工 ②	3
	7	片岡 宏治 ①		篠原 聖和 ②	4
S2	3	松本 諭宇 ①	0-6	松村 怜 ②	2
D2	4	田中 敬悟 ①	3-3	小川 楓成 ②	6
	9	吉田 權 ①		松永 晴瑠 ②	8
S3	5	藤本 豪 ①	1-6	高野 洸平 ①	5

## 決勝

	1	法政大学第二	0-4	湘南工大附属	128
S1	3	白川 径 ①	2-6	川西 飛生 ①	1
D1	1	篠崎 勇仁 ②	4-6	名雪 楽工 ②	3
	2	高橋 朝陽 ②		篠原 聖和 ②	4
S2	5	丸山 陽大 ①	1-6	松村 怜 ②	2
D2	4	伊藤 陽 ②	5-4	高野 洸平 ①	5
	6	高井 優有 ①	打切	相馬 颯 ①	7
S3	8	栗原 欽多 ②	1-6	小川 楓成 ②	6

## 順位戦

	64	橘学苑	1-4	慶應義塾	65
S1	1	村山 奏翔 ②	2-6	鈴木 琉斗 ②	1
D1	2	岡田 宗 ②	6-4	小田切 楽 ②	2
	4	米良 悠誠 ①		片岡 宏治 ①	7
S2	3	小林 大空 ①	0-6	松本 諭宇 ①	3
D2	7	赤平 知優 ①	0-6	田中 敬悟 ①	4
	9	稲葉 瑛夢 ②		吉田 權 ①	9
S3	5	小木 龍輝 ②	0-6	峰岸 隼人 ①	6

## 第2代表決定戦

	1	法政大学第二	3-0	慶應義塾	65
S1	1	篠崎 勇仁 ②	4-4 打切	鈴木 琉斗 ②	1
D1	4	伊藤 陽 ②	6-2	小田切 楽 ②	2
	6	高井 優有 ①		片岡 宏治 ①	7
S2	2	高橋 朝陽 ②	3-3 打切	松本 諭宇 ①	3
D2	3	白川 径 ①	6-3	田中 敬悟 ①	4
	9	田口 創梧 ①		吉田 權 ①	9
S3	5	丸山 陽大 ①	6-1	峰岸 隼人 ①	6

令和6(2024)年度 神奈川県高等学校新人テニス大会 女子団体の部  
兼 全国選抜高等学校テニス大会神奈川県大会

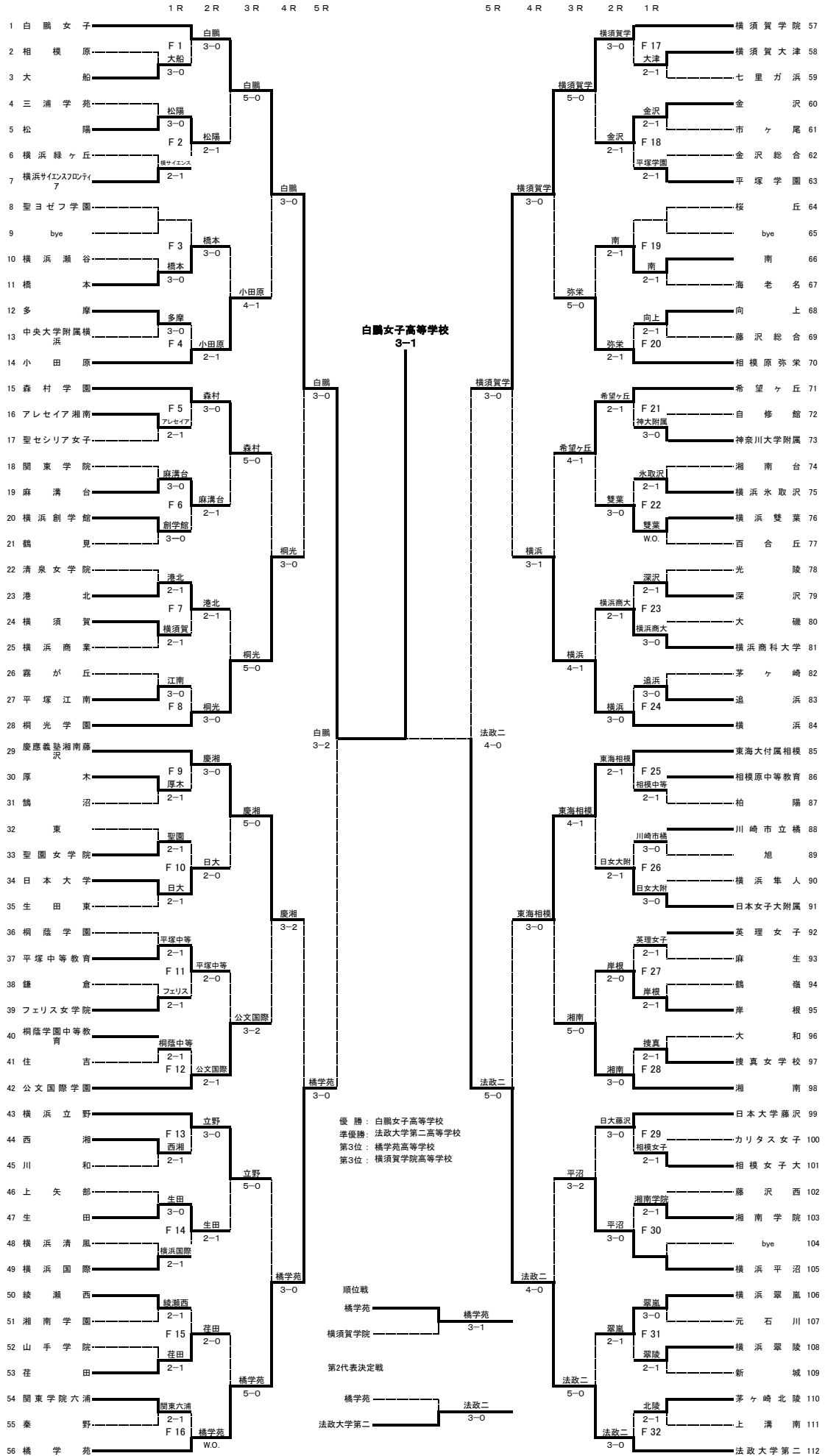

# 令和6（2024）年度 神奈川県高等学校新人テニス大会 団体の部 女子結果

兼 全国選抜高等学校テニス大会 県予選

## 準々決勝

	1	白鷗女子	3-0	桐光学園	28
S1	2	玉木 梨緒 ②	6-1	井出璃々菜 ①	1
D1	3	和田 夏季 ①	6-4	桑田 もか ①	2
	9	高橋 そら ①		鈴木 もも ①	4
S2	4	堀井 姫瑠 ②	6-2	奥本 紗菜 ②	3
D2	5	内田 千帆 ①	5-0	森田 みさ ②	5
	8	遠藤 寛果 ①	打切	伊藤有利彩 ①	8
S3	7	三上 凜奈 ①	打切	中畑 更彩 ②	6

	29	慶應湘南	0-3	橘学苑	56
S1	1	戸田 明花 ②	2-6	布川 優 ②	1
D1	3	大村 りん ②	2-6	田中 結惟 ②	4
	4	長崎 海空 ②		周藤 凜 ②	5
S2	2	糸山明日香 ②	0-6	梅原 南 ①	2
D2	6	高橋 知香 ②	5-0	河田沙也加 ①	6
	5	尾関 紗良 ①	打切	獅子野真由 ②	7
S3	7	西村 彩 ①	1-4 打切	熊谷 帆夏 ②	3

	57	横須賀学院	3-0	横浜	84
S1	1	森 ひかり ②	6-0	細田芽衣花 ①	1
D1	3	村田真奈美 ①	6-1	笹岡 袖衣 ②	4
	6	岡 梨咲子 ②		中本 蓮 ①	5
S2	2	蝶野 友香 ①	6-1	森山 愛実 ②	2
D2	5	角 あかり ②	1-2	長澤 未羽 ②	7
	9	徳永 すず ②	打切	西田 彩夏 ①	9
S3	4	鈴木 杏菜 ①	打切	加藤 彩花 ②	3

	85	東海大学付属相模	0-5	法政大学第二	112
S1	1	中嶋 音緒 ②	0-6	白井日和子 ②	1
D1	4	山崎さゆり ②	0-6	石島 侑寿 ②	4
	6	島 詩史 ②		塩津 愛 ②	9
S2	2	朝倉 奏穂 ②	0-6	小林 柚葵 ①	3
D2	3	嶋岡 彩乃 ②	0-6	徳本 芙優 ②	6
	9	上江 莉桜 ②		柴沼 奈央 ①	7
S3	5	甫出莉香子 ①	0-6	田村いろは ②	5

## 準決勝

	1	白鷗女子	3-2	橘学苑	56
S1	2	玉木 梨緒 ②	5-7	布川 優 ②	1
D1	3	内田 千帆 ①	6-0	田中 結惟 ②	4
	8	遠藤 寛果 ①		周藤 凜 ②	5
S2	5	和田 夏季 ①	3-6	梅原 南 ①	2
D2	7	三上 凜奈 ①	6-0	河田沙也加 ①	6
	9	高橋 そら ①		獅子野真由 ②	7
S3	4	堀井 姫瑠 ②	6-2	熊谷 帆夏 ②	3

	57	横須賀学院	0-4	法政大学第二	112
S1	1	森 ひかり ②	3-6	小林 柚葵 ①	3
D1	3	村田真奈美 ①	0-6	白井日和子 ②	1
	5	角 あかり ②		塩津 愛 ②	9
S2	2	蝶野 友香 ①	3-5 打切	石島 侑寿 ②	4
D2	4	鈴木 杏菜 ①	1-6	徳本 芙優 ②	6
	6	岡 梨咲子 ②		柴沼 奈央 ①	7
S3	7	別役 玲奈 ①	0-6	田村いろは ②	5

## 決勝

	1	白鷗女子	3-1	法政大学第二	112
S1	2	玉木 梨緒 ②	6-2	白井日和子 ②	1
D1	5	内田 千帆 ①	1-6	石島 侑寿 ②	4
	8	遠藤 寛果 ①		塩津 愛 ②	9
S2	3	和田 夏季 ①	6-0	小林 柚葵 ①	3
D2	7	三上 凜奈 ①	6-2	徳本 芙優 ②	6
	9	高橋 そら ①		柴沼 奈央 ①	7
S3	4	堀井 姫瑠 ②	2-2 打切	田村いろは ②	5

## 順位戦

	56	橘学苑	3-1	横須賀学院	57
S1	1	布川 優 ②	6-4	森 ひかり ②	1
D1	4	田中 結惟 ②	2-5 打切	村田真奈美 ①	3
	5	周藤 凜 ②		岡 梨咲子 ②	6
S2	2	梅原 南 ①	6-2	蝶野 友香 ①	2
D2	6	河田沙也加 ①	0-6	鈴木 杏菜 ①	4
	7	獅子野真由 ②		角 あかり ②	5
S3	3	熊谷 帆夏 ②	6-1	別役 玲奈 ①	7

## 第2代表決定戦

	56	橘学苑	0-3	法政大学第二	112
S1	1	布川 優 ②	5-3 打切	白井日和子 ②	1
D1	4	田中 結惟 ②	1-6	小林 柚葵 ①	3
	5	周藤 凜 ②		塩津 愛 ②	9
S2	2	梅原 南 ①	2-6	石島 侑寿 ②	4
D2	6	河田沙也加 ①	0-6	徳本 芙優 ②	6
	7	獅子野真由 ②		柴沼 奈央 ①	7
S3	3	熊谷 帆夏 ②	3-3 打切	田村いろは ②	5