

2024年度 新人戦 団体:男子 :テニス

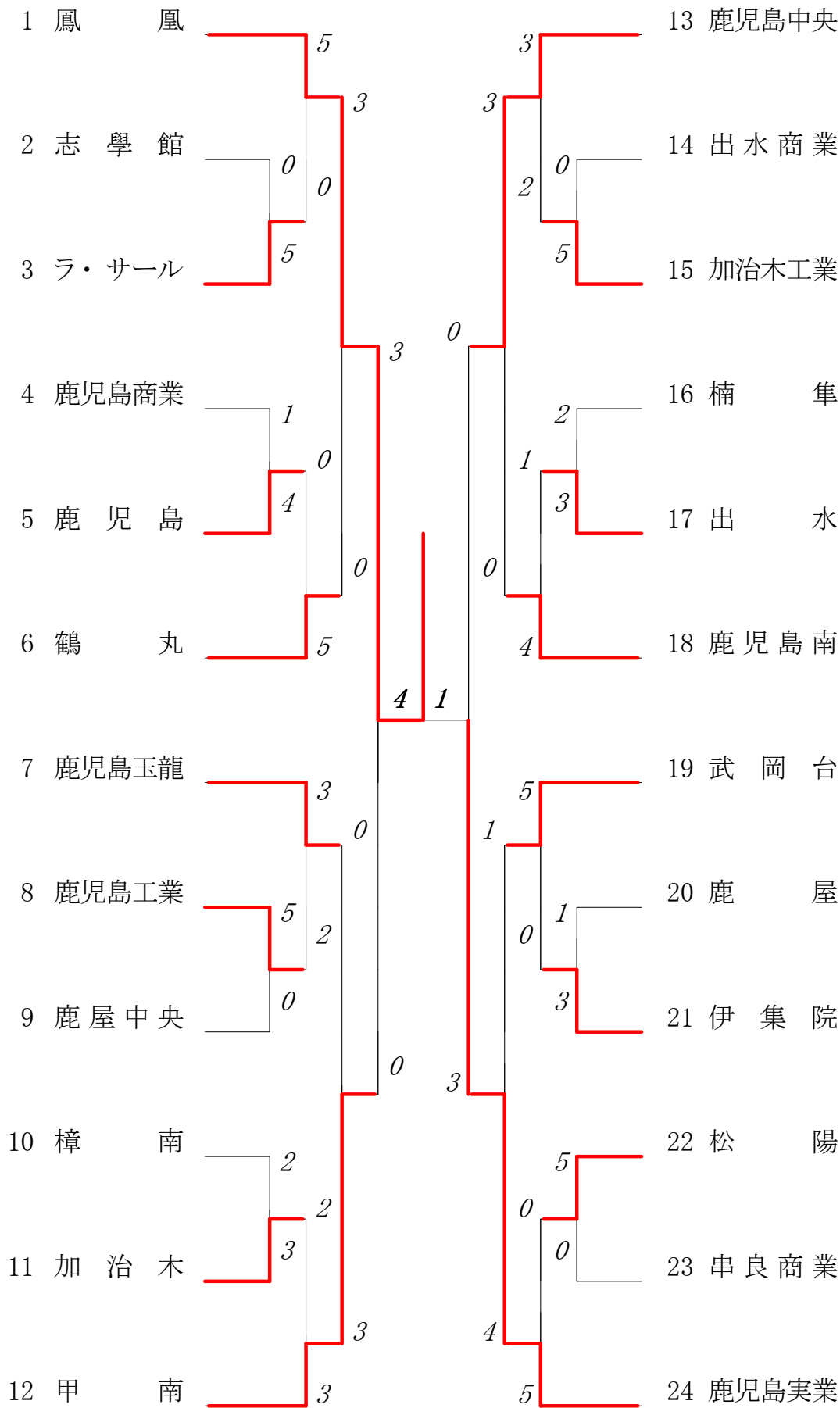

## 2024年度 テニス新人戦：男子

回戦	試合No.	勝者チーム名	スコア	敗者チーム名
準 決 勝	21	鳳凰	3 — 0	甲南
	1	① 河野広夢(2)	7 — 2	鮫島謙太(2)
	2	複 西美晴(2) 赤沼逢兜(1)	1 8 — 0	0 米田理之(2) 前田大地(2)
	3	単 大久保蒼(1)	1 8 — 0	0 赤塚寛慈(2)
	4	複 馬場翼(2) 本蘭諒人(1)	1 8 — 0	0 貞方皇佑(1) 松本功(2)
	5	① 山地凰介(1)	7 — 2	木場俊輔(1)
準 決 勝	22	鹿児島実業	3 — 0	鹿児島中央
	1	① 浜田喜弘(2)	6 — 4	隈元一希(2)
	2	複 内匠一正(2) 榎木健太(2)	1 8 — 1	0 福島諒太郎(2) 大村翼(2)
	3	単 山下晃世(2)	1 8 — 1	0 塩入夢生(2)
	4	② 折田優斗(2) 木村泰貴(1)	5 — 3	上野和也(1) 今吉俊介(1)
	5	単 瀬戸口智大(1)	1 8 — 0	0 前原寿哉(2)
決 勝	23	鳳凰	4 — 1	鹿児島実業
	1	単 河野広夢(2)	1 8 — 2	0 浜田喜弘(2)
	2	複 西美晴(2) 赤沼逢兜(1)	0 3 — 8	1 内匠一正(2) 榎木健太(2)
	3	単 大久保蒼(1)	1 8 — 2	0 山下晃世(2)
	4	複 馬場翼(2) 本蘭諒人(1)	1 8 — 6	0 折田優斗(2) 木村泰貴(1)
	5	単 山地凰介(1)	1 8 — 1	0 瀬戸口智大(1)

複・単に○印がついている場合は途中打ち切り

2024年度 テニス新人戦：男子

回戦	試合No.		勝者チーム名	スコア			敗者チーム名
3 位 決 定 戦			鹿児島中央	4-1			甲南
	1	単	隈 元 一 希(2)	1	8-0	0	赤 塚 寛 慈(2)
	2	複	福 島 諒太郎(2) 大 村 翼 (2)	1	8-6	0	鮫 島 謙 太(2) 前 田 大 地(2)
	3	単	塩 入 夢 生(2)	1	8-6	0	米 田 理 之(2)
	4	複	上 野 和 也(1) 今 吉 俊 介(1)	1	8-2	0	貞 方 皇 佑(1) 松 本 功 (2)
	5	単	前 原 寿 哉(2)	0	0-8	1	木 場 俊 輔(1)

複・単に○印がついている場合は途中打ち切り

第1ブロック

第2ブロック

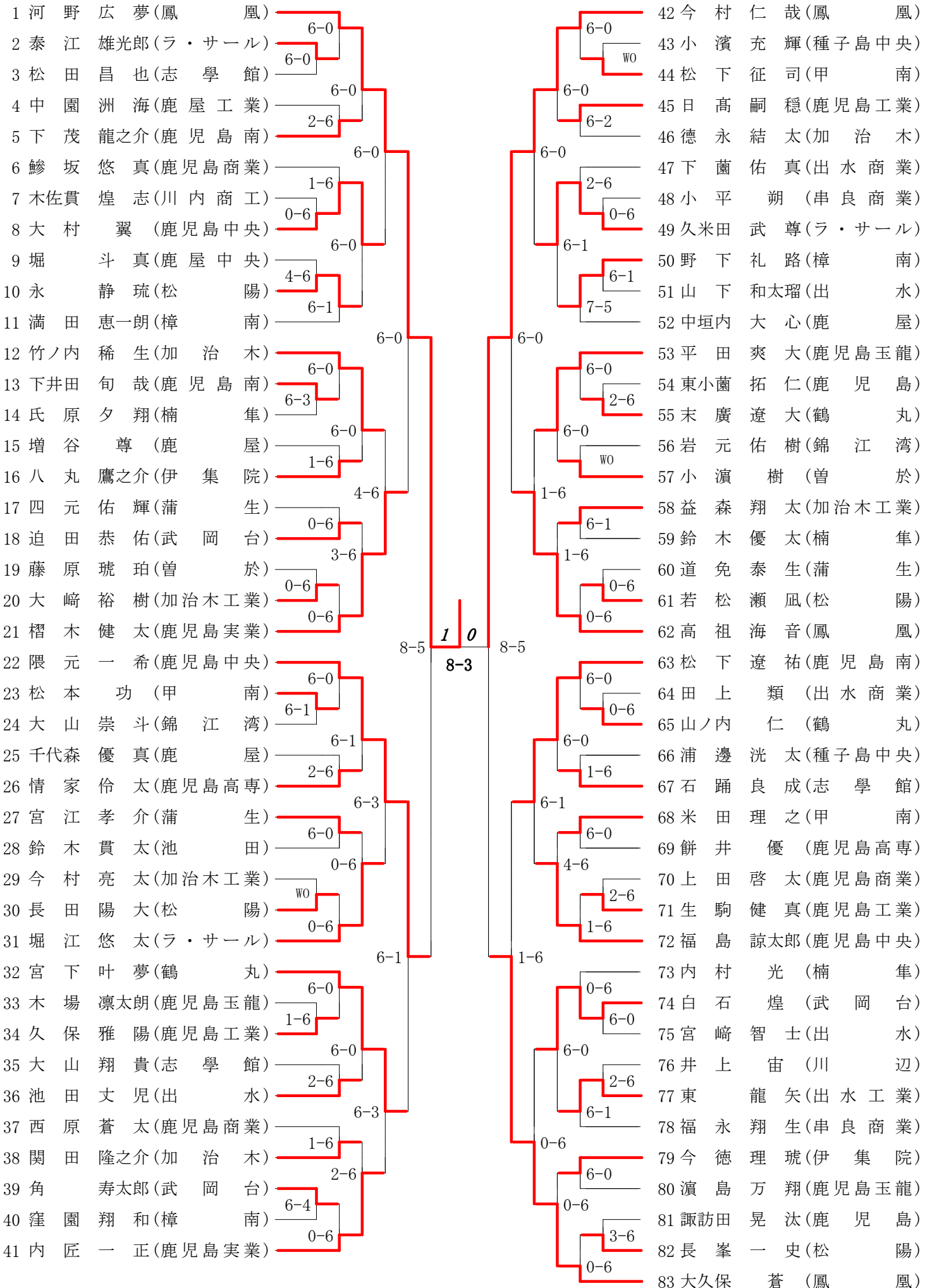

第3ブロック

第4ブロック

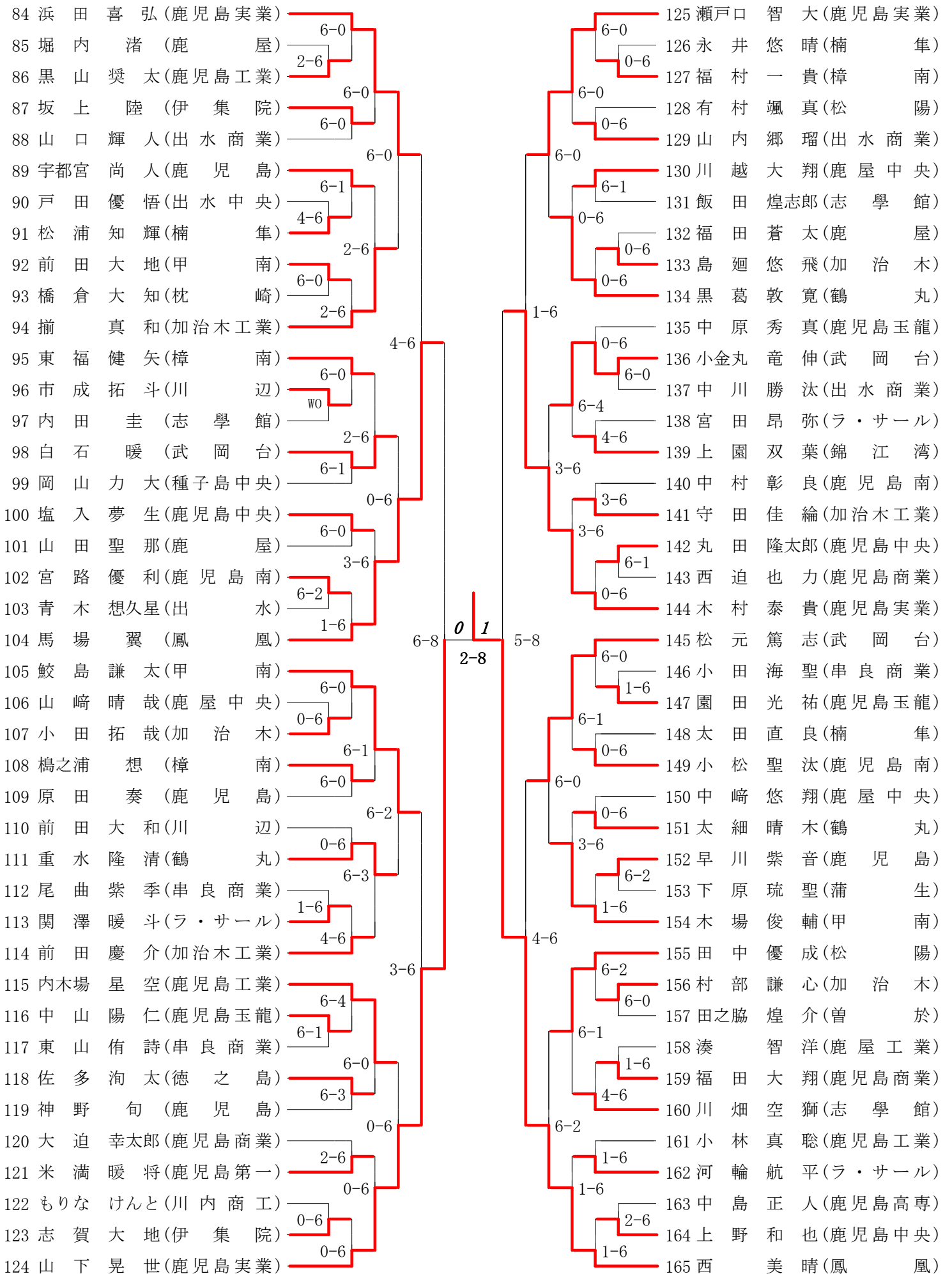

# 2024年度 新人戦 男子 : シングルス ベスト 32 (参加組数 : 165) : テニス

名前の( )は学年 スコアの中の( )はタイブレークポイント

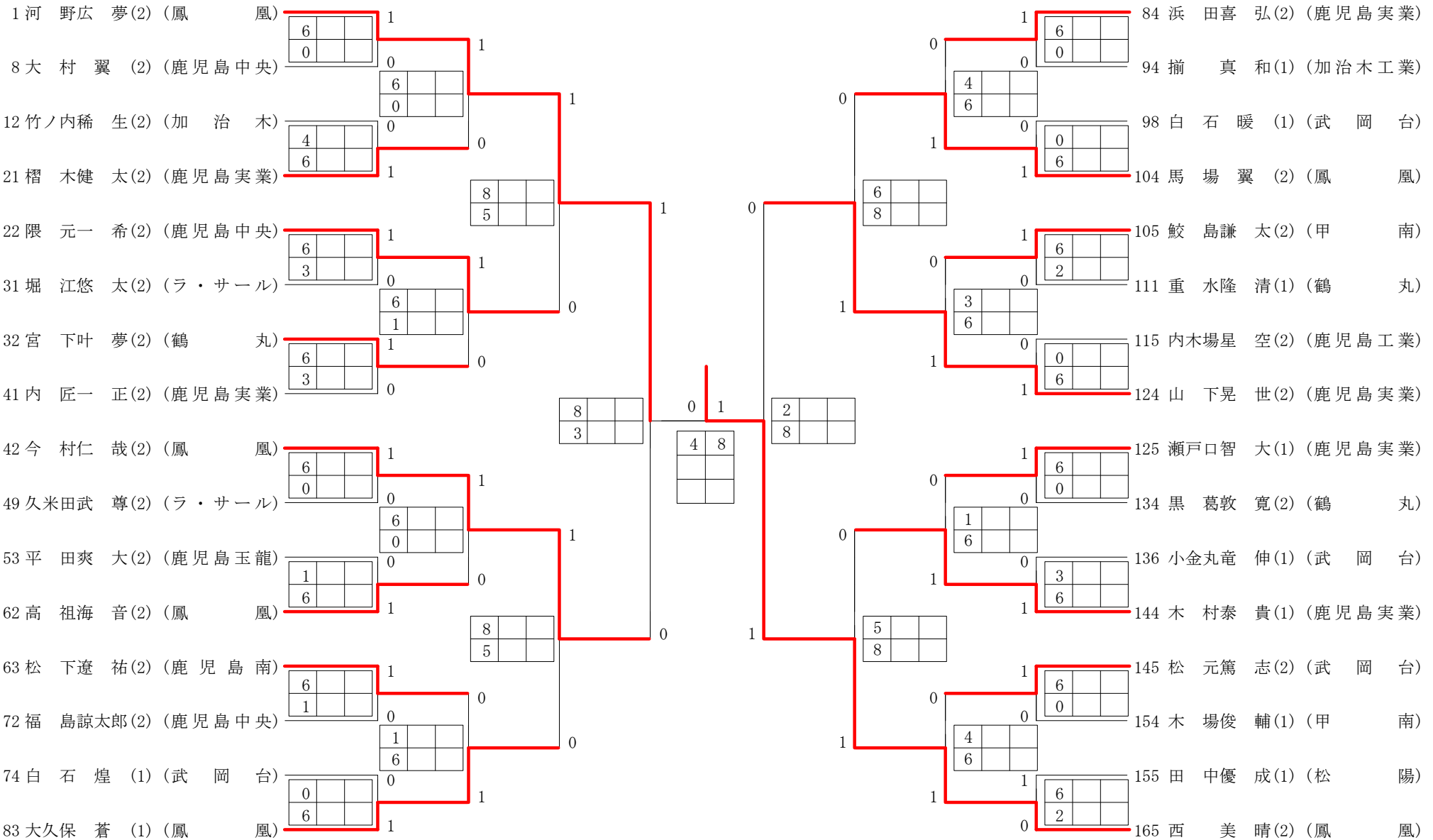

# 男子ダブルス No. 1

## 第1ブロック

1	河野広夢 (鳳)	山地風 介	28	0
2	下道原琉聖 (藤)	免免泰生	1	0
3	園田実之 (鶴)	脇田莉空	60	0
4	迫田恭佑 (武岡台)	白石 暖	29	1
5	新井正人 (鹿児島高専)	中島 正	76	0
6	田中優成 (松)	長田陽大	30	0
7	大内翔貴 (志学館)	内田 圭	2	0
8	道上万翔 (鹿児島玉籠)	上川晋海	61	4
9	堀崎斗真 (鹿屋中央)	山崎 真哉	3	0
10	生駒健真 (鹿児島工業)	久保 雅陽	31	1
11	横森和太 (加治木工業)	森 雅和	84	3
12	馬場翼人 (鳳)	本園 諒	32	0
13	藤坂悠真 (鹿児島商業)	西迫也 方	4	2
14	島瀬悠雅 (加治木)	瀬村 雅斗	62	0
15	野下礼路 (樟)	在 下 翔和	5	0
16	小田旗介 (香)	田之輪 焯介	33	0
17	内村光太 (樟)	鈴木 優太	77	0
18	中垣大尊 (鹿)	増内谷 尊	34	0
19	福大諒太郎 (鹿児島中央)	大村 翼	6	2
20	堀江悠太 (ラ・サール)	河輪 航 平	63	3
21	宮路優利 (鹿児島南)	山之口 成	7	0
22	松元悠甫 (鹿児島)	牧野 文哉	35	0
23	鮫島謙太 (甲)	木場 健太		0

## 第2ブロック

24	高岩海音 (鳳)	祖切 音哉	36	0
25	水井悠晴 (樟)	丸野 楚空	8	0
26	吉川元氣 (甲)	小田原 大	64	0
27	中山陽仁 (鹿児島玉籠)	木 山 太朗	37	2
28	福永翔生 (市良商業)	東山 侑詩	78	2
29	松下遼祐 (鹿児島南)	小松 聖汰	38	0
30	満田惠一 (樟)	福村 一貴	9	2
31	中津洲海洋 (鹿屋工業)	津 洲 智洋	55	4
32	宮田昂弥 (ラ・サール)	関 澤 弥斗	10	2
33	宮崎智士 (出水)	青木 想久	39	0
34	竹内稀生 (加治木)	村部 謙心	85	6
35	宮下叶夢 (鶴)	太 叶 夢木	40	0
36	上野和也 (鹿児島中央)	久野 和也	11	3
37	長峯一史 (松)	若松 一史	66	0
38	福田大翔 (鹿児島商業)	土田 大翔	12	2
39	守田佳太 (加治木工業)	今村 佳太	41	0
40	内木星空 (鹿児島工業)	小林 星空	29	0
41	下山佑真 (出水商業)	山内 真瑠	42	0
42	原田泰仁 (鹿光島)	東小 泰仁	67	0
43	藤崎正智 (鹿児島玉籠)	伊崎 正智	13	1
44	迫田空佑 (武岡台)	中島 空佑	43	0
45	内藤王太 (鹿児島商業)	藤 巨木 王太		0



# 男子ダブルス No. 2

第3ブロック

第4ブロック

46	西沼 美晴 (鳳)	44	69	堀元 一希 (鹿児島中央)
47	坂上 隆 (伊集院)	14	70	安池 隆人 (松陽)
48	小平 湖季 (中良商業)	68	71	西山 佑一 (鹿児島工業)
49	山口 人 (出水商業)	45	72	木佐 煌志 (川内商工)
50	宮江 孝介 (藤生)	80	73	前田 大宙 (川辺)
51	平田 大真 (鹿児島玉龍)	46	74	池田 大児 (出水)
52	黒山 勲太 (鹿児島工業)	15	75	川石 空良 (志学館)
53	関田 隆之介 (加治木)	69	76	太田 直良 (楠華)
54	早川 音汰 (鹿児島)	16	77	土山 双葉 (錦江湾)
55	飯田 悠里 (志学館)	47	78	原田 昌輔 (武岡台)
56	橋之福 想矢 (樟南)	36	79	上相 優太 (樟南)
57	松元 志雄 (武岡台)	48	80	瀬戸口 智大 (鹿児島実業)
58	西村 光来 (加治木工業)	17	81	宇都宮 尚人 (鹿児島)
59	横田 空功 (甲南)	70	82	前田 慶介 (加治木工業)
60	下重 龍之介 (鹿児島南)	18	83	折山 翔馬 (福丸)
61	千代森 真那 (鹿屋)	49	84	中村 彰良 (鹿児島南)
62	大西 幸太郎 (鹿児島商業)	81	85	米田 理之 (甲南)
63	川越 翔翔 (鹿屋中央)	50	86	窪田 寿輝 (フ・サール)
64	黒水 寛清 (福丸)	19	87	今人 理之 (伊集院)
65	永村 真 (松陽)	71	88	岡浦 力太 (種子島中央)
66	渡辺 真翔 (フ・サール)	20	89	日中 兼斗 (加治木)
67	先崎 桜亮 (鹿児島中央)	51	90	福田 蒼太 (鹿屋)
68	折田 俊貴 (鹿児島実業)		91	浜田 喜弘 (鹿児島実業)



# 2024年度 新人戦 男子 : ダブルス ベスト 16 (参加組数 : 91) : テニス

名前の( )は学年 スコアの中の( )はタイブレークポイント

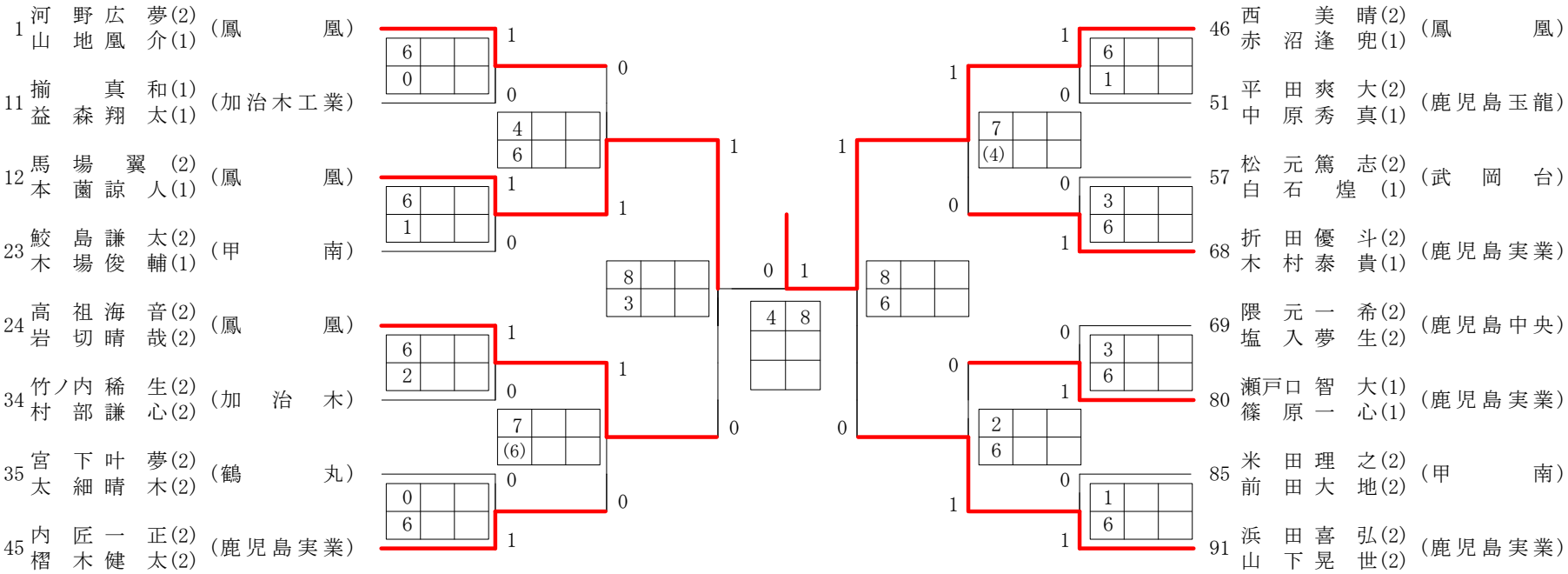

2024年度 新人戦 団体:女子 :テニス

2

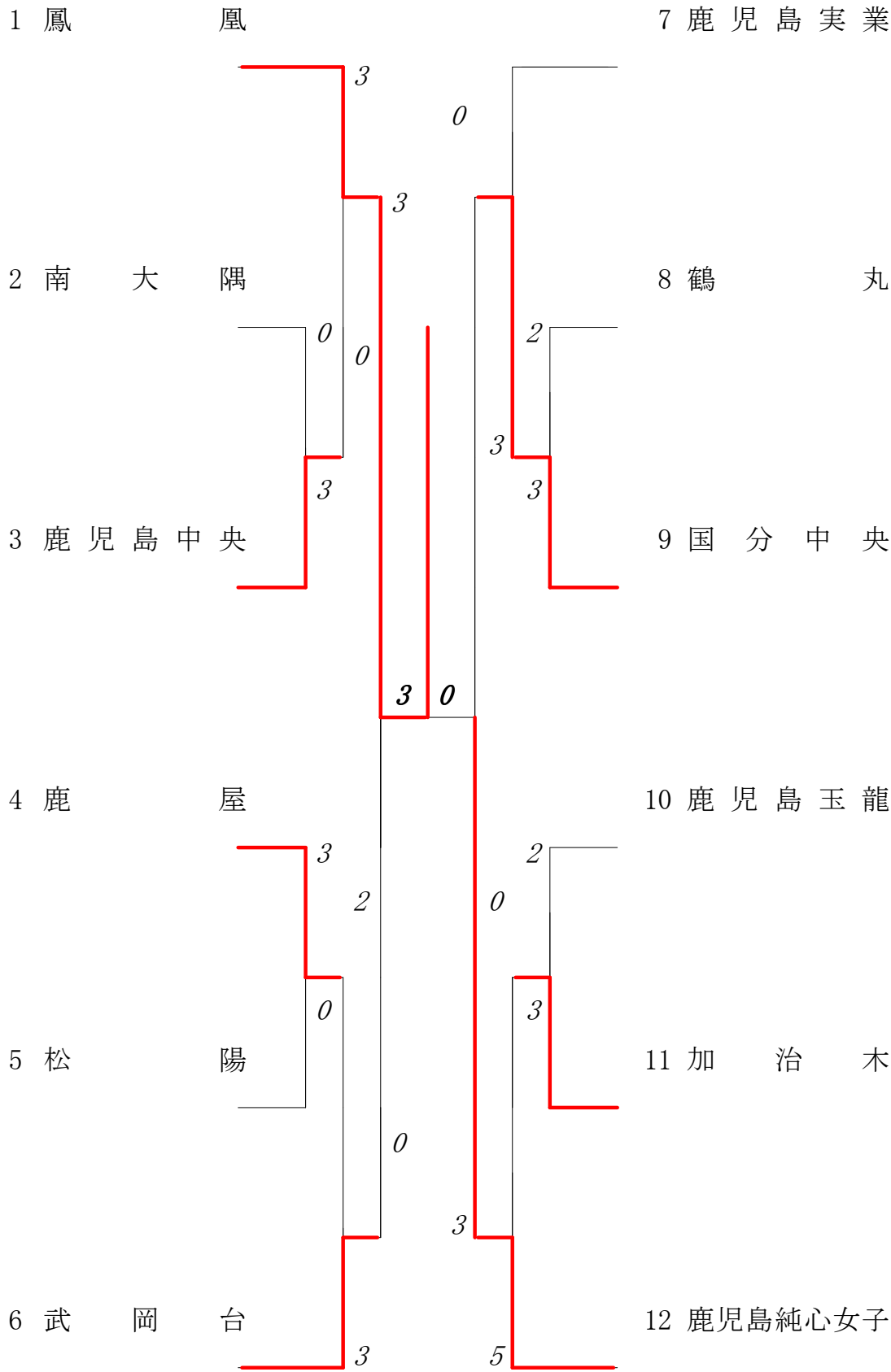

## 2024年度 テニス新人戦：女子

回戦	試合No.	勝者チーム名	スコア		敗者チーム名	
準 決 勝	9	鳳凰	3 — 0		武岡台	
	1	単	青木実紘(2)	1	8 — 0 0	吉井七海(2)
	2	複	田上にこ(2) 梅本麗菜(2)	1	4 — 2	古賀梨華(2) 平山夕空(2)
	3	単	揚野ひかり(1)	1	7 — 0	東千桜(2)
	4	複	餅原理香子(1) 市川遥瑠(2)	1	8 — 0 0	堀之内絢奈(2) 要優月(1)
	5	単	船戸蘭心(1)	1	8 — 0 0	堀切玲花(2)
準 決 勝	10	鹿児島純心女子	3 — 0		国分中央	
	1	単	内村望央(2)	1	8 — 1 0	小田沙夜(2)
	2	複	深迫春花(1) 有田渚(1)	1	8 — 0 0	田口寧々(2) 宮脇大果(2)
	3	単	横村春花(2)	1	8 — 0 0	吉見小雪(2)
	4	複	内村香陽(1) 時任凜奈(1)	1	6 — 1	向江莉愛(2) 竹ノ脇花帆(2)
	5	単	佐藤真帆(2)	1	5 — 1	直田穂乃実(2)
決 勝	11	鳳凰	3 — 0		鹿児島純心女子	
	1	単	青木実紘(2)	1	7 — 3	内村望央(2)
	2	複	田上にこ(2) 梅本麗菜(2)	1	8 — 2 0	深迫春花(1) 有田渚(1)
	3	単	揚野ひかり(1)	1	6 — 5	横村春花(2)
	4	複	餅原理香子(1) 市川遥瑠(2)	1	8 — 1 0	内村香陽(1) 時任凜奈(1)
	5	単	船戸蘭心(1)	1	8 — 1 0	佐藤真帆(2)

複・単に○印がついている場合は途中打ち切り

2024年度 テニス新人戦：女子

回戦	試合No.		勝者チーム名	スコア			敗者チーム名
4位決定戦			武岡台	4-0			国分中央
	1	単	古賀梨華(2)	1	8-3	0	小田沙夜(2)
	2	複	堀切玲那(2) 田室友樹那(2)	1	8-3	0	田口寧々(2) 宮脇大果(2)
	3	①単	平山夕空(2)		6-1		吉見小雪(2)
	4	複	東千桜(2) 堀切玲花(2)	1	8-4	0	向江莉愛(2) 竹ノ脇花帆(2)
	5	単	吉井七海(2)	1	8-3	0	直田穂乃実(2)
2位決定戦			鹿児島純心女子	3-0			武岡台
	1	単	内村望央(2)	1	8-0	0	吉井七海(2)
	2	①複	深迫春花(1) 有田渚(1)		7-1		古賀梨華(2) 平山夕空(2)
	3	単	横村春花(2)	1	8-0	0	東千桜(2)
	4	複	内村香陽(1) 時任凜奈(1)	1	8-1	0	田室友樹那(2) 堀之内絢奈(2)
	5	①単	佐藤真帆(2)		6-1		要優月(1)

複・単に○印がついている場合は途中打ち切り

# 女子シングルス No. 1

第1ブロック

第2ブロック

順位	選手名	所属	スコア	順位	選手名	所属	スコア
1	青木実結	鳳	26	24	揚野ひかり	鳳	34
2	清藤心愛	陽	1	25	稲咲花	徳之島	8
3	川路晴菜	南	3	26	山口紗代	鹿屋	1
4	渡邊夏心	丸	58	27	小齒梅禾	鶴丸	62
5	田上夏希	水	27	28	田畑美軸	鹿児島中央	4
6	吉井七海	武岡台	74	29	東千桜	武岡台	6
7	向江莉愛	国分中央	28	30	直田穂乃実	国分中央	3
8	瀨崎芽次	鹿屋	2	31	福森悠陽	鹿児島玉龍	6
9	須田若葉	鹿児島第一	59	32	外山にこ	鹿児島	1
10	永江亜咲美	南大隅	3	33	富永ゆりか	鹿児島実業	def
11	平山夕空	武岡台	29	34	有田渚	鹿児島純心女子	10
12	横村春花	鹿児島純心女子	82	35	富来恭香	鹿屋	0
13	松枝優奈	大口明光	30	36	本白水華	鹿児島実業	37
14	廣津碧衣	鹿児島中央	4	37	吉元志織	鶴丸	6
15	中庭朋果	鹿児島玉龍	60	38	鯉坂瑞希	南大隅	1
16	川畑優瑞	甲南	5	39	植田未里	鹿児島玉龍	6
17	今給黎侑乃	鹿児島南	31	40	堀切玲那	武岡台	4
18	内村杏陽	鹿児島純心女子	75	41	濱田愛梨	鹿児島	6
19	多賀愛梨	加治木	32	42	神園ここの	鹿児島中央	0
20	山下和佳	鹿児島実業	6	43	早水るな	加治木	65
21	永江夢芽	川辺	61	44	鳥越音色	鹿児島南	6
22	今村星愛	国分中央	7	45	餅原理香子	鳳	1
23	梅本麗菜	鳳	33				41



# 女子シングルス No. 2

第3ブロック

第4ブロック

46 内村 望 央 (鹿児島純心女子)	42	6	0	68 大村 羽 紗 (鹿児島実業)	50	6	0
47 竹ノ脇 花 帆 (国分中央)	14	6	3	69 福原 結 香 (鹿 屋)	20	5	7
48 小瀬戸 春 乃 (鹿児島中央)	66	6	0	70 古 関 めぐみ (川 辺)	70	6	4
49 濱 田 美 月 (南 大 隅)	43	2	6	71 倉 狩 杏 奈 (鹿児島玉龍)	51	2	6
50 田 中 柚 季 (加 治 木)	78	6	0	72 片 野 優 心 (出水工業)	80	3	6
51 森 園 美 月 (鹿児島実業)	44	6	1	73 吉 見 小 雪 (国分中央)	52	6	0
52 金 丸 唯 花 (鹿児島南)	15	5	7	74 橋 元 優 奈 (松 陽)	21	0	6
53 野 間 陽 花 (鹿 屋)	67	6	4	75 田 中 里 奈 (加 治 木)	71	6	0
54 油 田 明 音 (松 陽)	16	2	6	76 春 成 花 恋 (出 水)	22	0	6
55 中 原 佑 里 (鹿児島玉龍)	45	2	6	77 古 川 樹 里 (鶴 丸)	53	6	0
56 古 賀 梨 華 (武 岡 台)	84	3	6	78 深 迫 春 花 (鹿児島純心女子)	85	3	6
57 水 野 藍 梨 (鹿児島実業)	46	6	0	79 隈 元 彩 蘭 (鹿 屋)	54	6	2
58 有 村 倅 菜 (申 良 商 業)	17	6	1	80 鶴 瀬 希 海 (南 大 隅)	23	6	0
59 齋 藤 優 依 (鹿 児 島)	68	6	4	81 上 屋 結 香 (鹿 児 島)	72	6	3
60 豊 村 柚 月 (鹿児島中央)	18	6	0	82 坂 上 莉 彩 (加 治 木)	24	6	3
61 長 野 由 奈 (加 治 木)	47	7	5	83 味 園 朱 唯 菜 (枕 崎)	55	6	0
62 小 田 沙 夜 (国分中央)	79	6	2	84 藤 井 沙 椰 (鹿児島玉龍)	81	6	0
63 山 口 日 和 子 (鶴 丸)	48	6	1	85 船 迫 未 来 (甲 南)	56	6	2
64 前 原 輝 (松 陽)	69	6	1	86 作 城 那 奈 子 (徳 之 島)	73	6	0
65 田 室 友 樹 那 (武 岡 台)	19	2	6	87 吉 永 ひ ら り (鹿児島第一)	25	6	0
66 時 任 凜 奈 (鹿児島純心女子)	49	3	6	88 川 端 あ お い (鶴 丸)	57	6	0
67 船 戸 蘭 心 (鳳 凰)		6		89 田 上 に こ (鳳 凰)		6	

# 2024年度 新人戦 女子 : シングルス ベスト 32 (参加組数 : 89) : テニス

名前の( )は学年 スコアの中の( )はタイブレークポイント

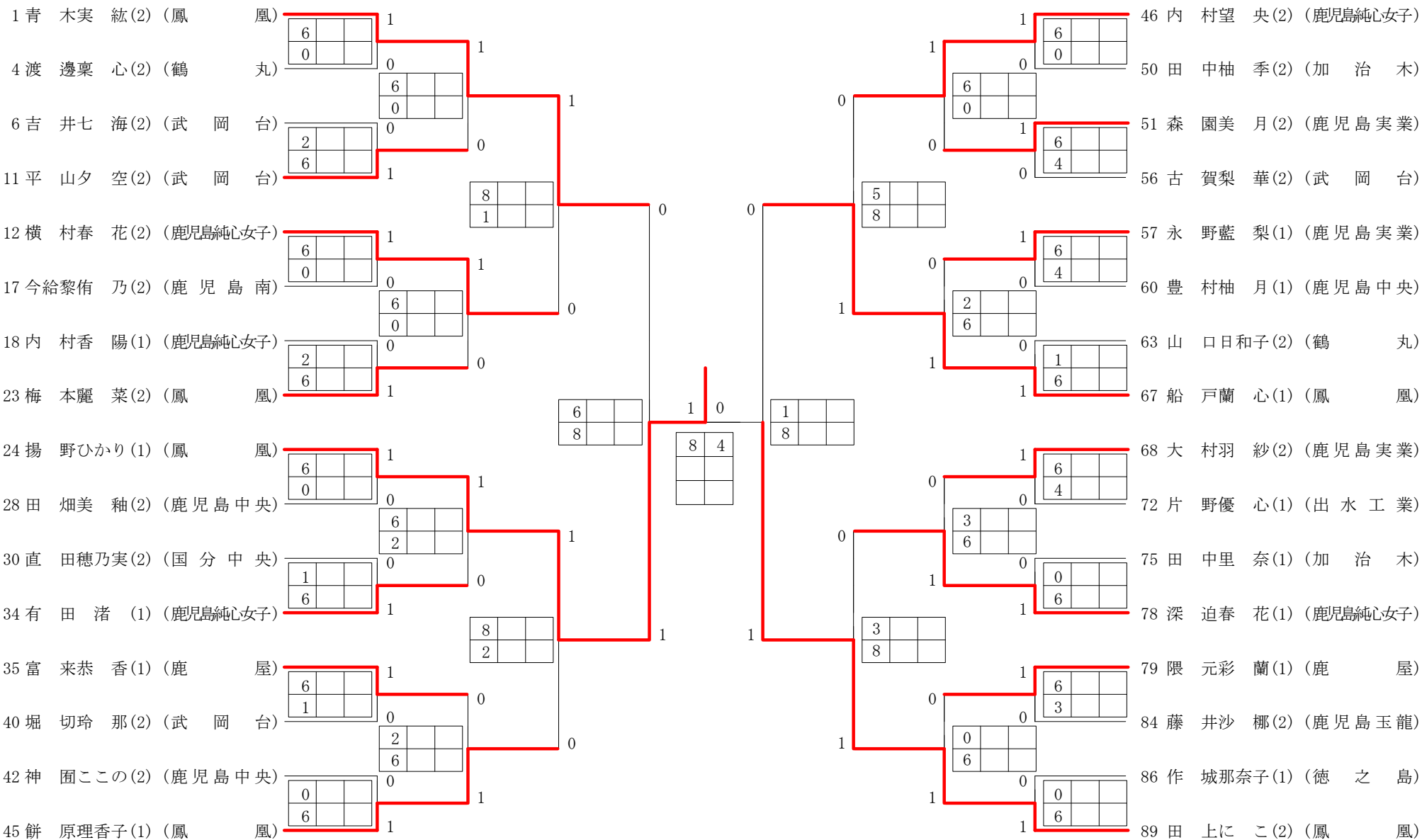

第1ブロック

第2ブロック

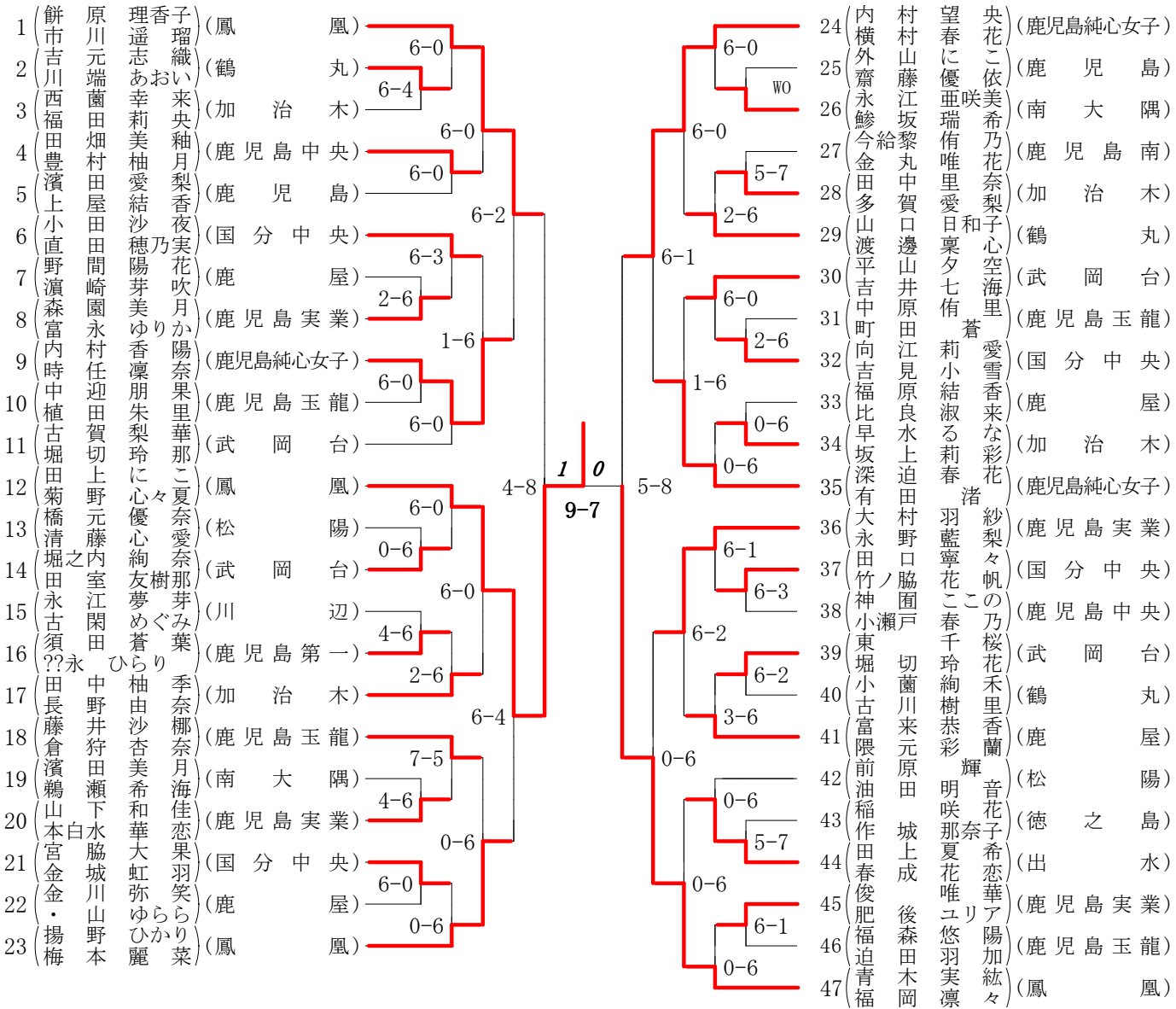

# 2024年度 新人戦 女子 : ダブルス ベスト 16 (参加組数 : 47) : テニス

名前の( )は学年 スコアの中の( )はタイブレークポイント

