

令和6年度 群馬県高等学校新人テニス大会(団体戦)兼  
 全国選抜高校テニス大会関東地区大会群馬県予選会  
 男子団体

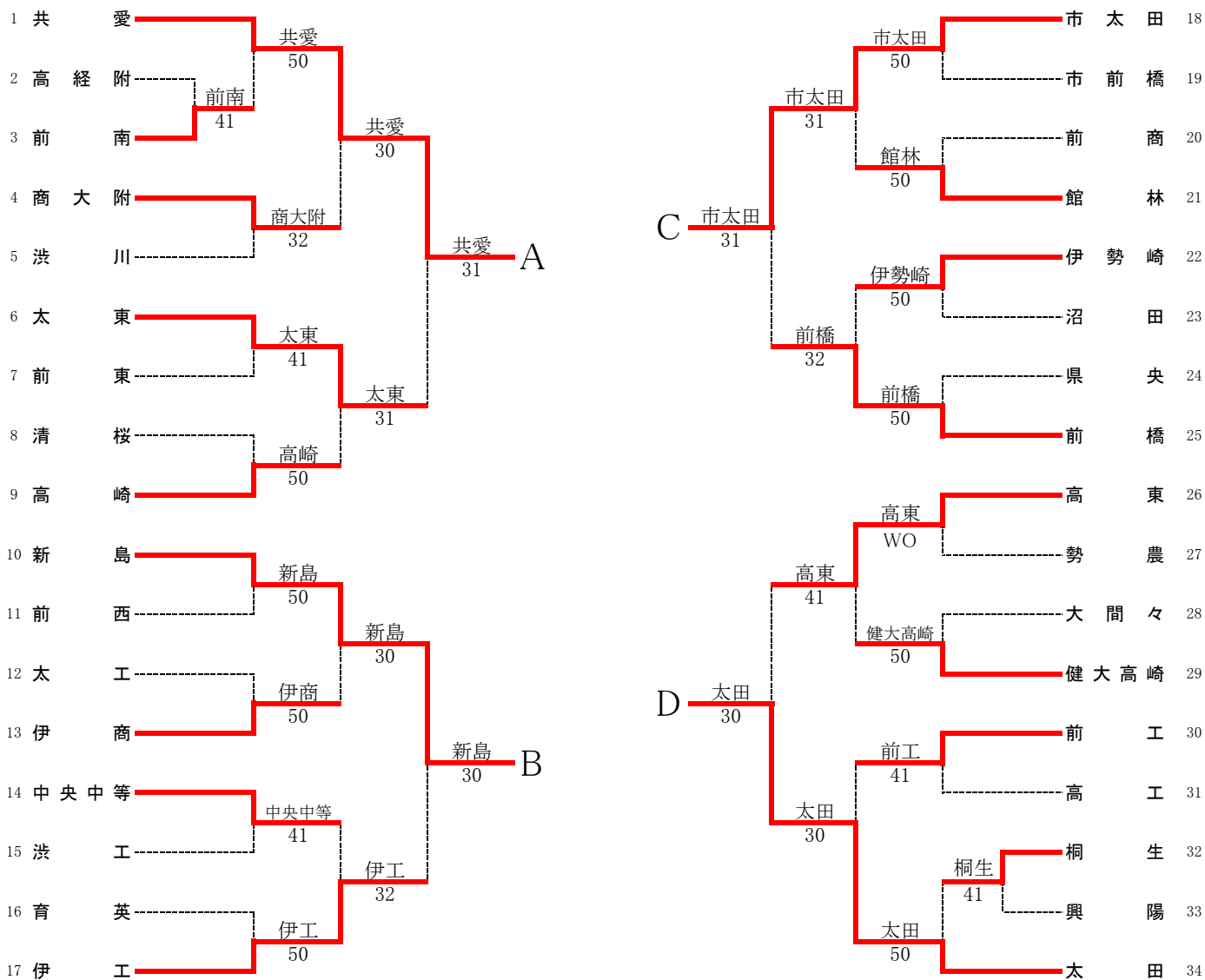

決勝リーグ

	共愛	新島	市太田	太田	勝敗	順位
共愛	-	4 - 1	4 - 1	5 - 0	3勝	優勝
新島	1 - 4	-	2 - 3	0 - 5	3敗	4位
市太田	1 - 4	3 - 2	-	1 - 4	1勝2敗	3位
太田	0 - 5	5 - 0	4 - 1	-	2勝1敗	2位

※共愛は2年連続11回目の優勝  
 共愛・太田は関東選抜大会(12月 千葉県白子町)に出場

令和6年度 群馬県高等学校新人テニス大会(団体戦)兼  
 全国選抜高校テニス大会関東地区大会群馬県予選会  
 女子団体

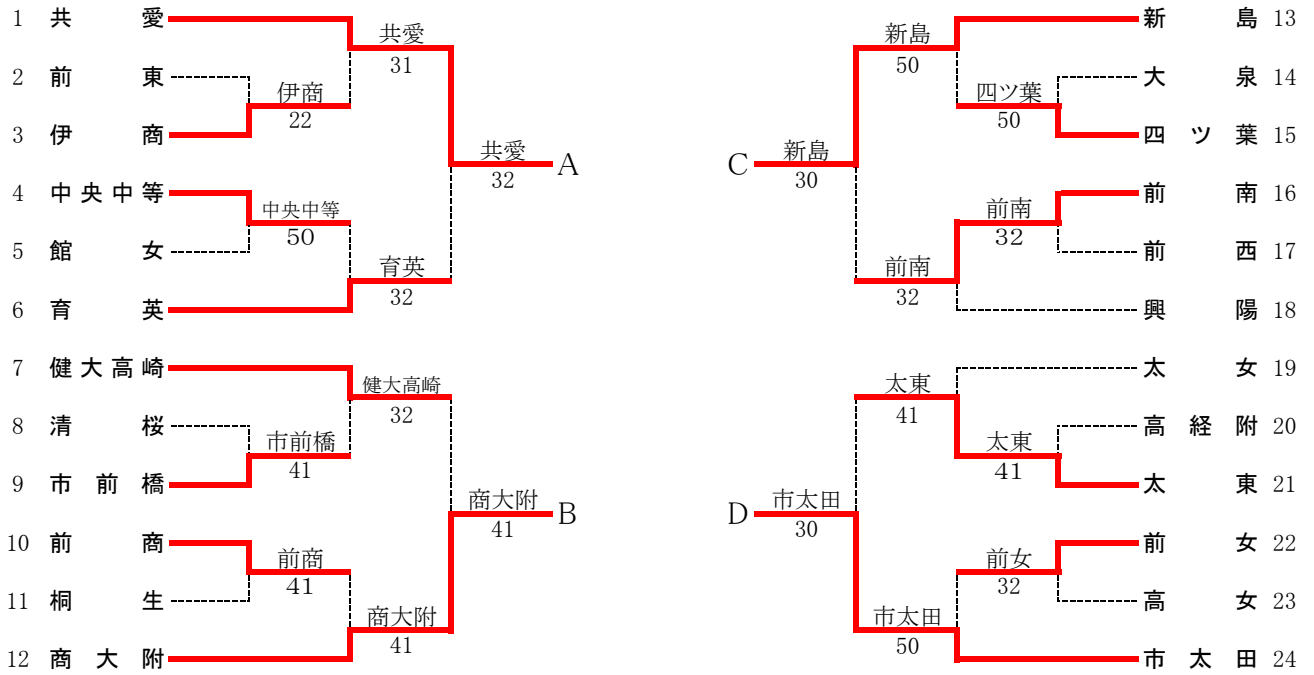

決勝リーグ

	共愛	商大附	新島	市太田	勝敗	順位
共愛	-	3-2	1-4	1-4	1勝2敗	3位
商大附	2-3	-	2-3	0-5	3敗	4位
新島	4-1	3-2	-	1-4	2勝1敗	2位
市太田	4-1	5-0	4-1	-	3勝	優勝

※市太田は2年ぶり2回目の優勝  
 市太田・新島は関東選抜大会(12月 千葉県白子町)に出場

## 男子決勝リーグ記録用紙

共愛		4-1	新島	
S1	岸朋寛②	⑥-1	天田大惺②	S1
D1	師岡岳①石井涼太郎①	⑥-0	中嶋蓮②富澤健人①	D1
S2	一木奏志①	⑥-1	石田昂嗣①	S2
D2	松田兼昇②神保翔①	6(5)-⑦	下田壮一郎②黒崎奏②	D2
S3	北爪爽斗①	⑥-0	上原睦月①	S3

太田		4-1	市太田	
S1	一倉和貴②	⑥-0	小久保和希②	S1
D1	千葉悠成②石井優希①	4-⑥	仙波大芽①根岸治朗②	D1
S2	戸室佑海②	⑥-1	堀越健司①	S2
D2	青柳孝二郎①倉林慧①	⑦-5	大澤郁翔①入江那樹②	D2
S3	木村祐仁①	⑥-0	長谷見拓真①	S3

共愛		4-1	市太田	
S1	岸朋寛②	⑥-0	小久保和希②	S1
D1	師岡岳①石井涼太郎①	⑥-3	仙波大芽①根岸治朗②	D1
S2	一木奏志①	⑥-0	松原圭吾②	S2
D2	松田兼昇②神保翔①	6(3)-⑦	大澤郁翔①入江那樹②	D2
S3	北爪爽斗①	⑥-0	山崎大地①	S3

太田		5-0	新島	
S1	一倉和貴②	⑥-0	天田大惺②	S1
D1	千葉悠成②石井優希①	⑥-0	中嶋蓮②富澤健人①	D1
S2	戸室佑海②	⑥-0	石田昂嗣①	S2
D2	倉林慧①田村暖人①	⑥-2	下田壮一郎②黒崎奏②	D2
S3	木村祐仁①	⑥-1	上原睦月①	S3

共愛		5-0	太田	
S1	岸朋寛②	⑥-4	一倉和貴②	S1
D1	師岡岳①石井涼太郎①	⑦-6(5)	千葉悠成②石井優希①	D1
S2	一木奏志①	⑥-2	戸室佑海②	S2
D2	松田兼昇②神保翔①	⑥-4	倉林慧①田村暖人①	D2
S3	北爪爽斗①	⑥-2	木村祐仁①	S3

市太田		3-2	新島	
S1	仙波大芽①	⑥-2	天田大惺②	S1
D1	小久保和希②山崎大地①	2-⑥	中嶋蓮②富澤健人①	D1
S2	根岸治朗②	⑥-2	石田昂嗣①	S2
D2	入江那樹②長谷見拓真①	⑦-5	下田壮一郎②黒崎奏②	D2
S3	大澤郁翔①	1-⑥	上原睦月①	S3

女子決勝リーグ記録用紙

共愛		3-2	商大附	
S1	平田千夏②	⑥-0	内山真伽②	S1
D1	山崎真央②大川真央②	⑥-0	木内紅臣②塚越萌衣②	D1
S2	山崎理央②	⑥-0	松下ユナ②	S2
D2		0-⑥	中林莉菜①鈴木日菜①	D2
S3		0-⑥	茂木凜音②	S3

市太田		4-1	新島	
S1	石川あやの②	⑥-4	倉林華夢②	S1
D1	富山実玖①倉田日月②	0-⑥	石井愛笑②渡邊真桜②	D1
S2	五味田莉子①	⑥-3	保科杏②	S2
D2	坂巻希音①黒崎凧沙②	⑥-3	高橋萌生②フィンドレーニッキー心美①	D2
S3	田村藍理②	⑥-3	宮越柚葉②	S3

新島		4-1	共愛	
S1	倉林華夢②	⑥-0	山崎真央②	S1
D1	渡邊真桜②保科杏②	0-⑥	平田千夏②山崎理央②	D1
S2	石井愛笑②	⑦-6(3)	大塚玲実②	S2
D2	高橋萌生②宮越柚葉②	⑥-0		D2
S3	フィンドレーニッキー心美①	⑥-0		S3

市太田		5-0	商大附	
S1	石川あやの②	⑥-0	内山真伽②	S1
D1	富山実玖①倉田日月②	⑥-4	木内紅臣②塚越萌衣②	D1
S2	五味田莉子①	⑥-0	松下ユナ②	S2
D2	坂巻希音①黒崎凧沙②	⑥-0	中林莉菜①鈴木日菜①	D2
S3	田村藍理②	⑥-3	茂木凜音②	S3

市太田		4-1	共愛	
S1	石川あやの②	⑥-3	平田千夏②	S1
D1	坂巻希音①黒崎凧沙②	4-⑥	山崎真央②大川真央②	D1
S2	五味田莉子①	⑥-4	山崎理央②	S2
D2	倉田日月②田村藍理②	⑥-0		D2
S3	富山実玖①	⑥-0		S3

新島		3-2	商大附	
S1	倉林華夢②	⑥-0	内山真伽②	S1
D1	渡邊真桜②保科杏②	⑥-1	木内紅臣②塚越萌衣②	D1
S2	高橋萌生②	2-⑥	松下ユナ②	S2
D2	石井愛笑②フィンドレーニッキー心美①	⑥-1	中林莉菜①鈴木日菜①	D2
S3	宮越柚葉②	0-⑥	茂木凜音②	S3

# 令和6年度 群馬県高等学校新人テニス大会

## 男子シングルス

順位	選手名	所属	対戦相手	スコア	対戦相手	スコア	選手名	所属	順位
1	北爪爽斗①	(共愛)	北爪	60	師岡	60	師岡岳①	(共愛)	33
2	入江那樹②	(市太田)	北爪	61	師岡	60	田村暖人①	(太田)	34
3	大和琉生②	(伊工)	大和	64	中島	61	中島悠斗②	(前工)	35
4	馬場真②	(高崎)	北爪	60	戸室	60	須田朝陽②	(市前橋)	36
5	加藤零也②	(太工)	富澤	62	松田	64	松田兼昇②	(共愛)	37
6	富澤健人①	(新島)	新井	62	戸室	60	諏佐尚哉②	(四ツ葉)	38
7	新井颯②	(伊工)	新井	64	戸室	64	塩澤佑真①	(太東)	39
8	笹山拓海②	(太東)	北爪	61	佐久間	60	戸室佑海②	(太田)	40
9	天田大慳②	(新島)	大田	76(3)	佐久間	61	佐久間知優②	(館林)	41
10	富澤颯介②	(健大高崎)	大田	61	水出	62	松尾創宇①	(渋川)	42
11	佐々木奏真②	(渋川)	佐々木	63	仙波	62	櫻井唯翔②	(商大附)	43
12	小金澤実祐①	(高崎)	大和	60	清水	60	水出颯太②	(前橋)	44
13	松井拓叶②	(前橋)	松井	62	仙波	61	清水隆寛②	(高東)	45
14	塚本瑛介①	(高崎)	大和	63	仙波	63	大野優斗②	(太東)	46
15	島田陽介②	(館林)	大和	63	一木	62	小島直太②	(伊勢崎)	47
16	大和怜生②	(伊工)	菅原	60	千葉	63	仙波大芽①	(市太田)	48
17	菅原淳生①	(高崎)	菅原	60	千葉	63	千葉悠成②	(太田)	49
18	大竹征人②	(中央中等)	石井	63	高久	60	井上洋佑②	(前橋)	50
19	石井優希①	(太田)	石井	62	新井	63	武末佳大①	(前橋)	51
20	堀金快吏①	(四ツ葉)	一木	60	石井	61	高久真弥②	(高東)	52
21	木村祐仁①	(太田)	木村	60	石井	60	新井柊也②	(前工)	53
22	目黒結貴②	(中央中等)	一木	61	根岸	62	小山田成楠②	(健大高崎)	54
23	倉林慧①	(太田)	一木	60	根岸	62	亀谷晃生①	(高東)	55
24	一木奏志①	(共愛)	一木	75	大澤	61	石井涼太郎①	(共愛)	56
25	石田昂嗣①	(新島)	石田	61	上原	63	根岸治朗②	(市太田)	57
26	横山佳祐②	(前橋)	石田	60	岸	61	矢内洋太郎②	(伊勢崎)	58
27	中嶋蓮②	(新島)	中嶋	62	岸	60	西川颯人①	(健大高崎)	59
28	齊藤壮哉②	(太東)	一倉	60	岸	60	大澤郁翔①	(市太田)	60
29	西祐人②	(健大高崎)	青柳	63	岸	60	上原睦月①	(新島)	61
30	青柳孝二郎①	(太田)	一倉	60	岸	60	佐藤裡玖②	(伊商)	62
31	遠藤大斗②	(健大高崎)	一倉	60	岸	60	矢部悠斗①	(前東)	63
32	一倉和貴②	(太田)	岸	60	岸	60	岸朋寛②	(共愛)	64

岸朋寛②  
(共愛)  
初優勝

# 令和6年度 群馬県高等学校新人テニス大会

## 男子ダブルス

順位	ペア	所属	対戦相手	所属	スコア
1	岸朋寛②北爪爽斗①	(共愛)	1	1	61
2	石田昂嗣①上原睦月①	(新島)	61	1	60
3	倉林慧①田村暖人①	(太田)	3	63	60
4	武末佳大①岸琢斗①	(前橋)	63	1	60
5	清水隆寛②高久真弥②	(高東)	5	75	62
6	菅原淳生①小金澤実祐①	(高崎)	75	5	61
7	馬場真②花見侍②	(高崎)	8	61	60
8	矢内洋太郎②細矢聡佑②	(伊勢崎)	61	1	60
9	仙波大芽①根岸治朗②	(市太田)	9	61	63
10	木部悠聖②中里僚②	(伊商)	61	9	61
11	笹山拓海②齊藤壮哉②	(太東)	11	61	61
12	小林寛武②平井亮樹②	(育英)	61	9	61
13	大澤郁翔①小久保和希②	(市太田)	13	61	60
14	大竹征人②福島暖朗②	(中央中等)	61	16	60
15	川勝洋之②松井七音②	(商大附)	16	61	60
16	千葉悠成②木村祐仁①	(太田)	61	17	60
17	一倉和貴②戸室佑海②	(太田)	17	60	60
18	大野優斗②中川芦人②	(太東)	60	17	60
19	佐藤裡玖②小林隆斗②	(伊商)	20	62	60
20	水出颯太②横山佳祐②	(前橋)	62	17	60
21	大和怜生②新井颯②	(伊工)	21	64	61
22	亀谷晃生①坂田珀人②	(高東)	64	21	61
23	富澤颯介②福井千尋②	(健大高崎)	24	62	61
24	島田陽介②佐久間知優②	(館林)	62	32	61
25	石井涼太郎①松田兼昇②	(共愛)	25	61	61
26	天田大慳②中嶋蓮②	(新島)	61	25	62
27	中島悠斗②新井柊也②	(前工)	27	64	61
28	酒井康雅②井上琥太郎②	(高工)	64	32	61
29	松井優太②木村弘輝②	(沼田)	29	64	60
30	加藤零也②小林伶馬①	(太工)	64	32	60
31	石井優希①青柳孝二郎①	(太田)	32	60	60
32	師岡岳①一木奏志①	(共愛)	60	32	60

岸朋寛②  
北爪爽斗①  
(共愛)  
初優勝

令和6年度 群馬県高等学校新人テニス大会 (個人戦)

女子シングルス本戦

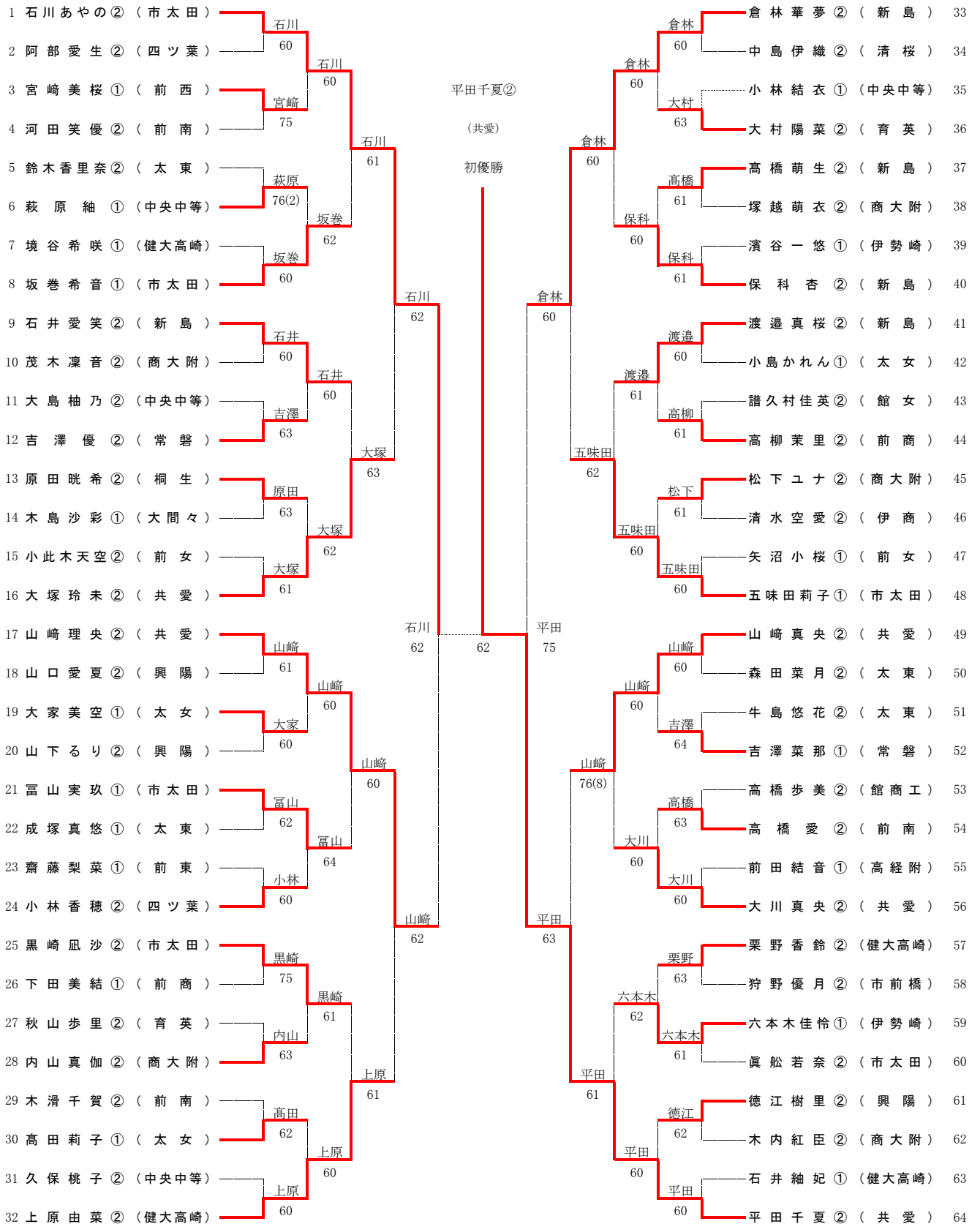

# 令和6年度 群馬県高等学校新人テニス大会

## 女子ダブルス

