

2022年度 神奈川県高等学校新人テニス大会 男子団体の部  
兼 全国選抜高等学校テニス大会神奈川県大会

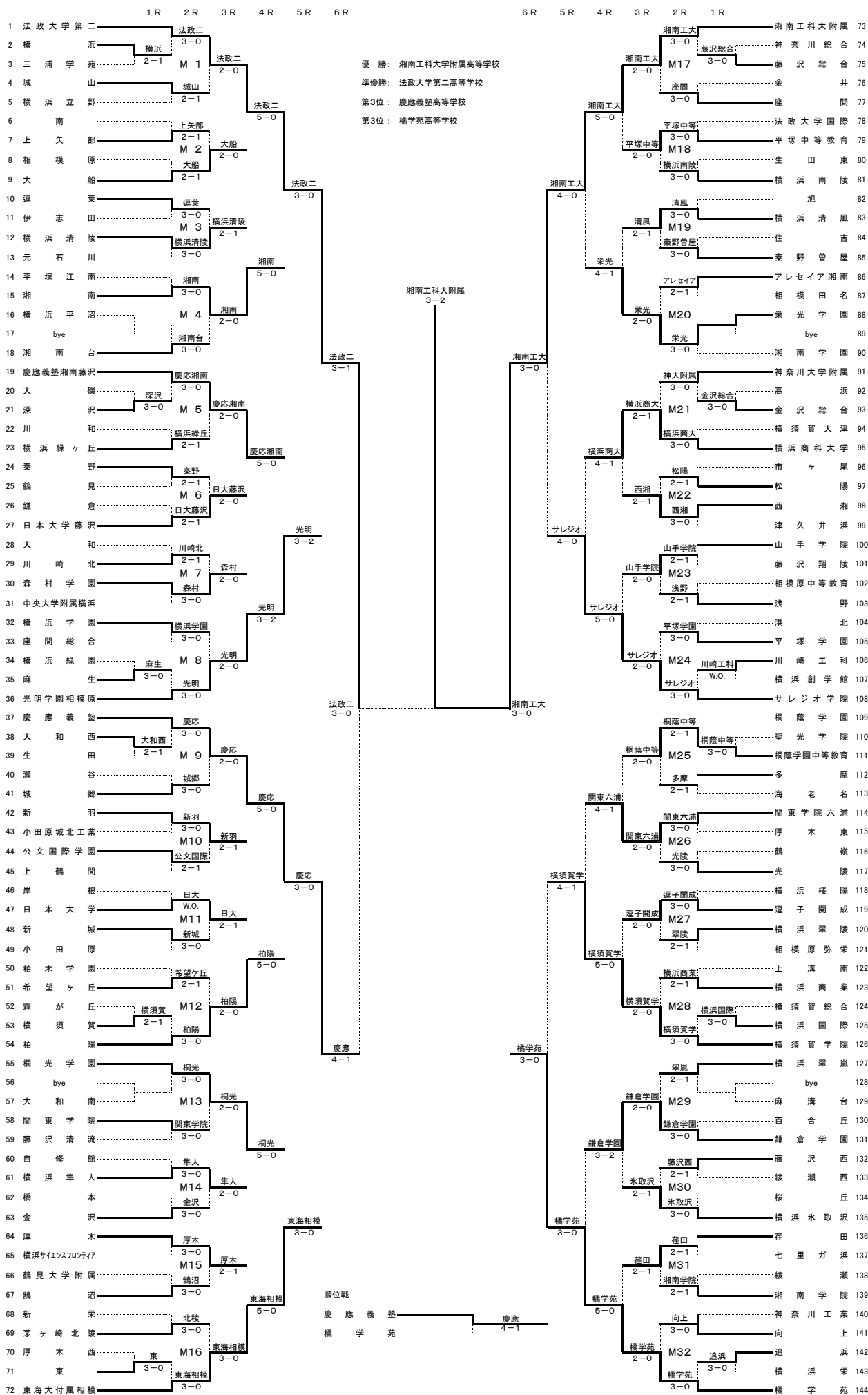

令和4(2022)年度 神奈川県高等学校新人テニス大会団体の部 (男子)  
兼 全国選抜高等学校テニス大会神奈川県大会

準々決勝

	1	法政大学第二	3-1	光明学園相模原	36
S1	1	大森 瀬那 ②	4-6	高橋 光 ①	1
D1	3	曾根 大洋 ①	6-0	小澤 唯大 ②	4
	4	當仲 優樹 ②		谷垣 誓良 ①	3
S2	5	松岡 輝 ②	6-1	永田 知洋 ②	2
D2	2	森 茂貴 ②	6-0	杉山亜斗夢 ②	5
	7	東 祐貴也 ②		辻岡 寿玄 ②	6
S3	6	外池 智稀 ①	打切	足立 優光 ②	9

	37	慶應義塾	4-1	東海大付属相模	72
S1	1	安藤 凱 ②	2-6	堀江 泰生 ②	1
D1	2	北林 由伊 ①	6-4	中根 洋翔 ①	2
	5	安杖 龍世 ②		石井 徳 ①	7
S2	3	山本 拓 ②	6-0	富倉 有 ②	4
D2	6	久保田和樹 ②	6-3	小林 源 ①	5
	8	稲垣 勇悟 ②		細野 那音 ①	8
S3	4	高橋 凜羽 ①	6-0	早川 創名 ①	6

	73	湘南工科大学附属	3-0	サレジオ学院	83
S1	2	坂本 健英 ②	6-0	岩本 圭音 ②	1
D1	1	早田 匡成 ②	6-3	長南駿太郎 ②	3
	5	杉本 一樹 ①		北村 健人 ②	4
S2	3	村上 稜真 ②	6-1	嶋田ジュリアン湊①	2
D2	6	前田 凜太 ②	打切	伊達修二郎 ①	5
	7	高田湧一朗 ①		片岡 凌 ①	6
S3	4	安藤 雄哉 ①	打切	花盛 友祐 ②	8

	126	横須賀学院	0-3	橘学苑	144
S1	1	宇多 瑠夏 ②	3-6	海野 拓音 ②	3
D1	3	松本 和也 ②	1-6	稲木 友望 ①	1
	6	行谷 諒 ①		藤川 昂 ①	4
S2	2	村上 慈 ②	3-6	原田 朗 ②	5
D2	4	沢田 凌 ②	打切	米澤 拓空 ②	8
	7	関 佑斗 ①		小島 遥斗 ①	9
S3	5	米陀 太一 ①	打切	鎌倉 遥也 ②	6

準決勝

	1	法政大学第二	3-0	慶應義塾	37
S1	1	大森 瀬那 ②	6-4	安藤 凱 ②	1
D1	3	曾根 大洋 ①	6-0	北林 由伊 ①	2
	4	當仲 優樹 ②		安杖 龍世 ②	5
S2	5	松岡 輝 ②	6-1	山本 拓 ②	3
D2	2	森 茂貴 ②	打切	久保田和樹 ②	6
	7	東 祐貴也 ②		稲垣 勇悟 ②	8
S3	6	外池 智稀 ①	打切	高橋 凜羽 ①	4

	73	湘南工科大学附属	3-1	橘学苑	144
S1	2	坂本 健英 ②	3-6	稲木 友望 ①	1
D1	1	早田 匡成 ②	6-1	藤川 昂 ①	4
	5	杉本 一樹 ①		鎌倉 遥也 ②	6
S2	3	村上 稜真 ②	6-1	海野 拓音 ②	3
D2	6	前田 凜太 ②	6-4	米澤 拓空 ②	8
	7	高田湧一朗 ①		小島 遥斗 ①	9
S3	4	安藤 雄哉 ①	打切	原田 朗 ②	5

決勝

	1	法政大学第二	2-3	湘南工科大学附属	73
S1	1	大森 瀬那 ②	5-7	坂本 健英 ②	2
D1	3	曾根 大洋 ①	4-6	早田 匡成 ②	1
	4	當仲 優樹 ②		杉本 一樹 ①	5
S2	5	松岡 輝 ②	6-2	村上 稜真 ②	3
D2	2	森 茂貴 ②	6-1	前田 凜太 ②	6
	7	東 祐貴也 ②		高田湧一朗 ①	7
S3	6	外池 智稀 ①	2-6	安藤 雄哉 ①	4

順位戦

	37	慶應義塾	4-1	橘学苑	144
S1	1	安藤 凱 ②	6-2	海野 拓音 ②	3
D1	2	北林 由伊 ①	5-7	稲木 友望 ①	1
	5	安杖 龍世 ②		藤川 昂 ①	4
S2	3	山本 拓 ②	6-2	原田 朗 ②	5
D2	6	久保田和樹 ②	6-0	米澤 拓空 ②	8
	8	稲垣 勇悟 ②		小島 遥斗 ①	9
S3	4	高橋 凜羽 ①	6-0	鎌倉 遥也 ②	6

2022年度 神奈川県高等学校新人テニス大会 女子団体の部  
兼 全国選抜高等学校テニス大会神奈川県大会

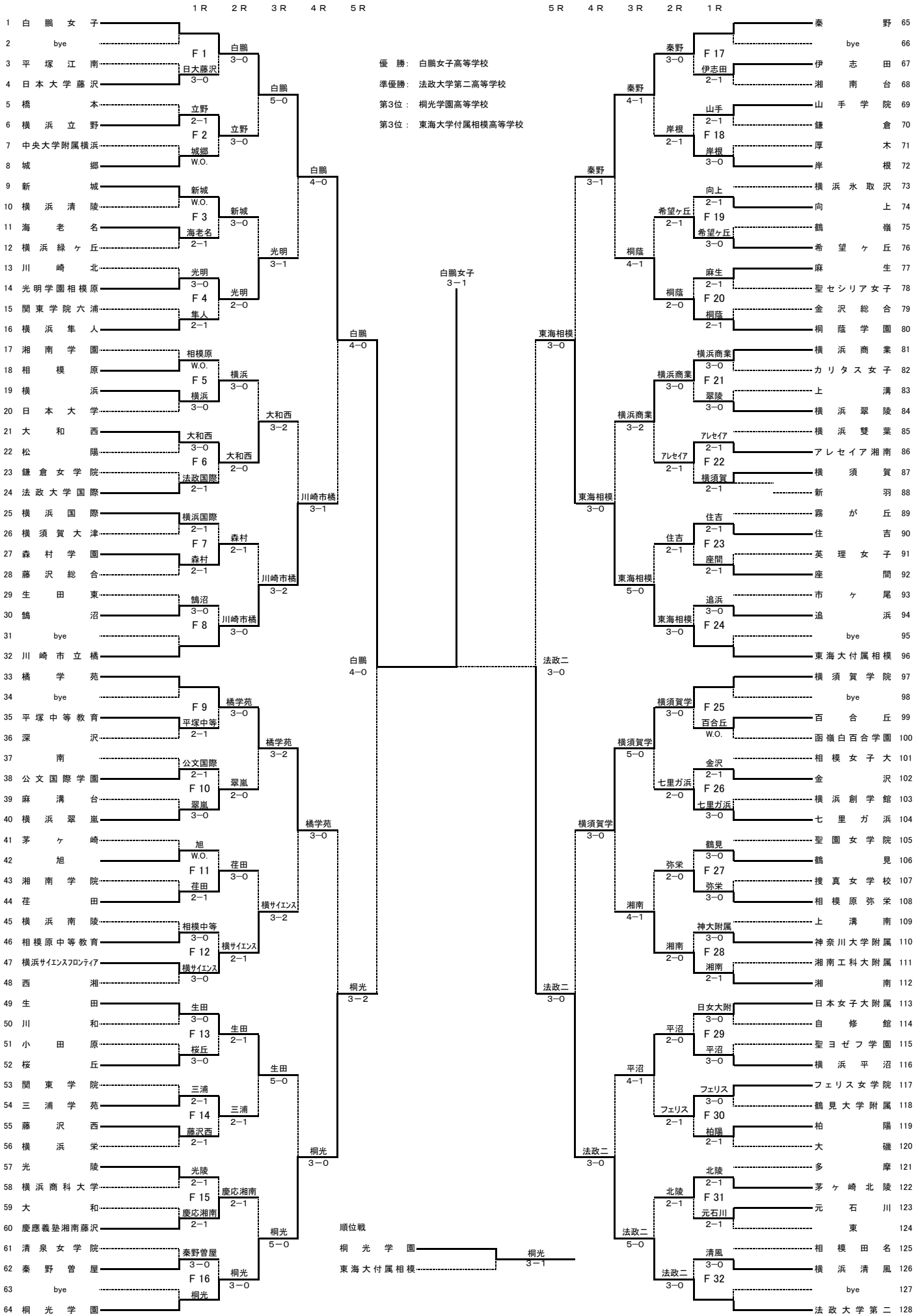

令和4(2022)年度 神奈川県高等学校新人テニス大会団体の部 (女子)  
兼 全国選抜高等学校テニス大会神奈川県大会

準々決勝

	1	白鷗女子	4-0	市立橘	32
S1	1	藤田 真由 ②	6-0	丸山 理奈 ②	2
D1	3	阿部 叶実 ①	6-0	望月 美佐 ②	1
	6	渡辺 涼香 ②		柴北 藍 ②	3
S2	4	小島 陽菜 ①	6-1	五十嵐日渚 ②	4
D2	5	森 基来凜 ②	6-0	坂本 日向 ①	7
	7	永田 奈々 ②		須田 けい ①	9
S3	8	大原 縁逢 ①	打切	谷口 胡陽 ②	5

	33	橘学苑	2-3	桐光学園	64
S1	1	横田 唯 ②	3-6	加藤 心音 ①	2
D1	3	岩尾 楓花 ②	6-1	坂口 依澄 ②	1
	4	阿部 加奈 ②		末崎 優奈 ①	5
S2	2	清水 颯香 ①	1-6	奥 翠 ②	3
D2	6	竹内 優奈 ①	6-3	安原 瑠華 ①	7
	8	奥山 茜 ②		大川 葵 ②	8
S3	5	川添菜々美 ①	4-6	米倉理恵子 ②	4

	65	秦野	0-3	東海大付属相模	96
S1	2	関野 愛子 ①	5-7	長岡 真央 ①	2
D1	5	中林有理咲 ②	2-6	内田 結那 ①	1
	4	苅込 楓 ②		中島 慶 ②	5
S2	3	石塚 実咲 ①	0-6	山本 未空 ①	3
D2	6	田中 結捺 ①	打切	渡邊 菜優 ①	4
	7	森屋 寿音 ②		金子 侑生 ②	7
S3	8	三村 琴美 ②	打切	古重 好珠 ②	6

	97	横須賀学院	0-3	法政大学第二	128
S1	1	小野芽衣美 ②	1-6	松井七乃花 ②	2
D1	2	丸山 にこ ①	0-6	大吉 向空 ②	1
	4	後藤 光莉 ①		佐藤 美月 ②	4
S2	3	石井 綾夏 ②	1-6	野口 紗枝 ①	3
D2	8	阿部 光凜 ①	打切	渡邊 仁菜 ②	5
	9	牧野 珠実 ①		添田 ゆう ①	7
S3	5	中村 直央 ②	打切	坂野 生奈 ①	6

準決勝

	1	白鷗女子	4-0	桐光学園	64
S1	1	藤田 真由 ②	7-5	坂口 依澄 ②	1
D1	3	阿部 叶実 ①	6-0	米倉理恵子 ②	4
	6	渡辺 涼香 ②		末崎 優奈 ①	5
S2	2	佐々木理子 ①	6-2	加藤 心音 ①	2
D2	5	森 基来凜 ②	6-1	安原 瑠華 ①	7
	7	永田 奈々 ②		大川 葵 ②	8
S3	4	小島 陽菜 ①	打切	奥 翠 ②	3

	96	東海大付属相模	0-3	法政大学第二	128
S1	3	山本 未空 ①	6(4)-7	松井七乃花 ②	2
D1	1	内田 結那 ①	2-6	大吉 向空 ②	1
	2	長岡 真央 ①		佐藤 美月 ②	4
S2	6	古重 好珠 ②	0-6	野口 紗枝 ①	3
D2	4	渡邊 菜優 ①	打切	渡邊 仁菜 ②	5
	5	中島 慶 ②		添田 ゆう ①	7
S3	7	金子 侑生 ②	打切	坂野 生奈 ①	6

決勝

	1	白鷗女子	3-1	法政大学第二	128
S1	1	藤田 真由 ②	2-6	野口 紗枝 ①	3
D1	3	阿部 叶実 ①	6-2	大吉 向空 ②	1
	6	渡辺 涼香 ②		佐藤 美月 ②	4
S2	2	佐々木理子 ①	6-0	渡邊 仁菜 ②	5
D2	5	森 基来凜 ②	打切	松井七乃花 ②	2
	7	永田 奈々 ②		坂野 生奈 ①	6
S3	4	小島 陽菜 ①	6-1	添田 ゆう ①	7

順位戦

	64	桐光学園	3-1	東海大付属相模	96
S1	1	坂口 依澄 ②	6-4	長岡 真央 ①	2
D1	4	米倉理恵子 ②	0-6	内田 結那 ①	1
	8	大川 葵 ②		渡邊 菜優 ①	4
S2	2	加藤 心音 ①	6-2	山本 未空 ①	3
D2	5	末崎 優奈 ①	打切	中島 慶 ②	5
	7	安原 瑠華 ①		金子 侑生 ②	7
S3	3	奥 翠 ②	6-0	古重 好珠 ②	6