

島根県高等学校テニス新人大会(団体戦) 兼
第44回全国選抜高校テニス大会島根県予選
男子 団体戦

令和3年10月30日(土)~10月31日(日)

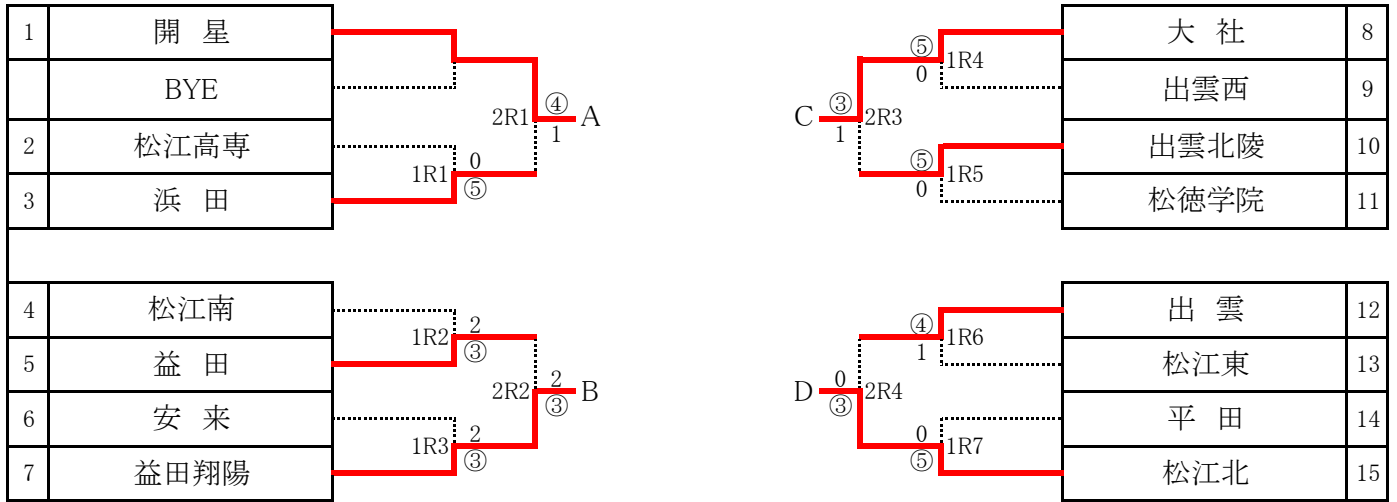

1 R 1			
2	松江高専	0 - ⑤	3 浜田
S1	河井 涼丞	0 - ⑥	S1 久佐 巧己
D1	高橋・小新	3 - ⑥	D1 地主・井森
S2	田崎 郁也	0 - ⑥	S2 阿部 圭悟
D2		0 - ⑥	D2 脇・高田
S3		0 - ⑥	S3 石川 拓実
1 R 2			
4	松江南	2 - ③	5 益田
S1	池淵 有人	⑥ - 0	S1 城市 託郎
D1	踏江・野波	⑥ - 3	D1 山崎・小笠
S2	宇都宮 翔	0 - ⑥	S2 河野 元乗
D2	岩田・朝倉	0 - ⑥	D2 河野側・田原
S3	園山 幹太	2 - ⑥	S3 鶴頭 作太郎
1 R 3			
6	安来	2 - ③	7 益田翔陽
S1	山本 響也	2 - ⑥	S1 上田 祐也
D1	朝山・細田	1 - ⑥	D1 田邊・松前
S2	横田 智紀	⑥ - 1	S2 齋藤 颯希
D2	高橋・石田	⑥ - 2	D2 富田・田村
S3	若林 希空	6 (6) ⑦	S3 水津 健二
1 R 4			
8	大社	⑤ - 0	9 出雲西
S1	倉塚 陸	⑥ - 2	S1 勝部 晴
D1	松本・浅田	⑥ - 0	D1 篠原・河口
S2	小村 悠人	⑦ - 5	S2 江田 有輝
D2	高橋・後藤	⑥ - 0	D2 矢田・下瀬
S3	森 快斗	⑥ - 0	S3
1 R 5			
10	出雲北陵	⑤ - 0	11 松徳学院
S1	石川 泰丞	⑥ - 0	S1 大野 颯太
D1	坂本・三島	⑦ - 5	D1 熊谷・伊原
S2	柳楽 大地	⑥ - 0	S2 山本 光稀朗
D2	嘉本・土江	⑥ - 1	D2 糸川・錦織
S3	安食 聡	⑥ - 1	S3 石原 裕太
1 R 6			
12	出雲	④ - 1	13 松江東
S1	伊藤 佑真	⑥ - 4	S1 上山 陽太
D1	伊辻・松浦	⑦ (6) 6	D1 森廣・藤本
S2	神野 一笑	0 - ⑥	S2 來海 智哉
D2	大畑・福田	⑥ - 4	D2 長崎・富田
S3	奥野 亮太	⑥ - 0	S3 井上 遥斗

1 R 7			
14	平田	0 - ⑤	15 松江北
S1	飯塚 莉央	0 - ⑥	S1 勝部 篤輝
D1	高橋・安井	0 - ⑥	D1 田畑・石橋
S2	目次 凜太郎	0 - ⑥	S2 田代 経
D2	福田・前田	1 - ⑥	D2 青山・藤井
S3	後藤 良輔	1 - ⑥	S3 金谷 碧
2 R 1			
1	開星	④ - 1	3 浜田
S1	角 陽太	⑥ - 0	S1 阿部 圭悟
D1	佐々木・嘉藤	1 - ⑥	D1 久佐・高田
S2	松浦 諄成	⑥ - 1	S2 脇 祥太
D2	ラバステイダ・内田	⑥ - 2	D2 地主・井森
S3	野津 龍之介	⑥ - 2	S3 石川 拓実
2 R 2			
5	益田	2 - ③	7 益田翔陽
S1	城市 託郎	0 - ⑥	S1 上田 祐也
D1	山崎・小笠	3 - ⑥	D1 田邊・松前
S2	河野 元乗	⑥ - 4	S2 富田 晃洋
D2	河野側・田原	4 - ⑥	D2 齋藤・水津
S3	鶴頭 作太郎	⑥ - 1	S3 田村 慶太
2 R 3			
8	大社	③ - 1	10 出雲北陵
S1	倉塚 陸	0 - ⑥	S1 石川 泰丞
D1	浅田・高橋	⑥ - 2	D1 坂本・三島
S2	松本 匡平	⑥ - 0	S2 嘉本 健太
D2	米田・森	⑥ - 1	D2 柳楽・安食
S3	小村 悠人	-	S3 土江 裕貴
2 R 4			
12	出雲	0 - ③	15 松江北
S1	伊藤 佑真	2 - ⑥	S1 勝部 篤輝
D1	伊辻・大畑	3 - ⑥	D1 田代 青山
S2	奥野 亮太	0 - ⑥	S2 清井 晃成
D2	松浦・福田	-	D2 田畑・石橋
S3	山本 昌紀	-	S3 金谷 碧
R			
S1		-	S1
D1		-	D1
S2		-	S2
D2		-	D2
S3		-	S3

決勝リーグ A - B			
1	開星	③ - 2	7 益田翔陽
S1	角 陽太	⑧ - 0	S1 富田 晃洋
D1	佐々木・嘉藤	2 - ⑧	D1 田邊・松前
S2	松浦 諄成	⑧ - 0	S2 田村 慶太
D2	ラバステイダ・内田	0 - ⑧	D2 上田・齋藤
S3	野津 龍之介	3 - ⑧	S3 水津 健二
決勝リーグ C - D			
8	大社	③ - 2	15 松江北
S1	大野 海人	1 - ⑧	S1 勝部 篤輝
D1	松本・浅田	⑧ - 5	D1 田代・青山
S2	高橋 玄汰	4 - ⑧	S2 清井 晃成
D2	倉塚・森	⑨ - 7	D2 田畑・石橋
S3	小村 悠人	⑧ - 3	S3 金谷 碧
決勝リーグ A - C			
1	開星	2 - 3	8 大社
S1	角 陽太	⑧ - 0	S1 大野 海人
D1	佐々木・嘉藤	1 - ⑧	D1 松本・浅田
S2	松浦 諄成	⑧ - 0	S2 高橋 玄汰
D2	ラバステイダ・内田	5 - ⑧	D2 倉塚・森
S3	野津 龍之介	5 - ⑧	S3 小村 悠人
決勝リーグ B - D			
7	益田翔陽	0 - ⑤	15 松江北
S1	富田 晃洋	0 - ⑧	S1 勝部 篤輝
D1	田邊・松前	3 - ⑧	D1 田代・青山
S2	田村 慶太	1 - ⑧	S2 清井 晃成
D2	上田・齋藤	8 - ⑨	D2 田畑・石橋
S3	水津 健二	5 - ⑧	S3 金谷 碧
決勝リーグ A - D			
1	開星	③ - 2	15 松江北
S1	角 陽太	⑧ - 0	S1 田畑 太暉
D1	佐々木・嘉藤	1 - ⑧	D1 田代・金谷
S2	松浦 諄成	⑧ - 0	S2 清井 晃成
D2	ラバステイダ・内田	1 - ⑧	D2 勝部・石橋
S3	野津 龍之介	⑧ - 6	S3 青山 顕慈
決勝リーグ B - C			
7	益田翔陽	1 - ④	8 大社
S1	上田 祐也	⑧ - 0	S1 大野 海人
D1	田邊・松前	2 - ⑧	D1 松本・浅田
S2	富田 晃洋	7 - ⑨	S2 高橋 玄汰
D2	齋藤・水津	2 - ⑧	D2 倉塚・森
S3	田村 慶太	2 - ⑧	S3 小村 悠人

島根県高等学校テニス新人大会(団体戦) 兼
第44回全国選抜高校テニス大会島根県予選
女子 団体戦

令和3年10月30日(土)~10月31日(日)

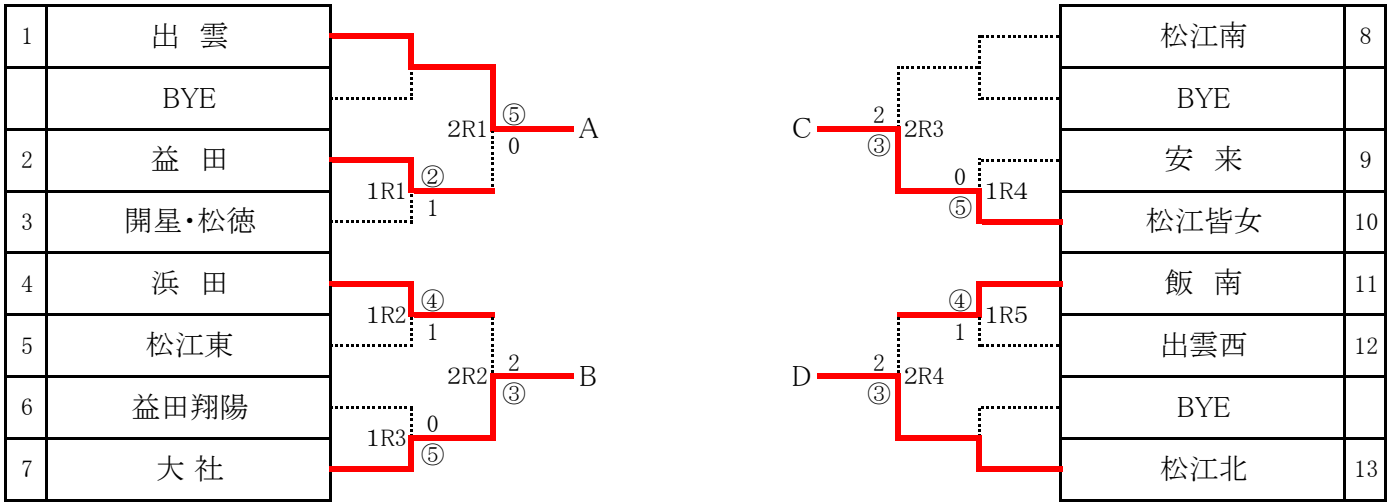

1 R 1		
2 益田	② - 1	3 開星・松徳
S1 小河 真緒	1 - ⑥	S1 上山 夕貴
D1 柳井・中島	⑥ - 0	D1 丸山・古井
S2 佐々岡 凜	⑥ - 4	S2 仲井 心都
D2	-	D2
S3	-	S3

1 R 2		
4 浜田	④ - 1	5 松江東
S1 長見 優花	0 - ⑥	S1 岩田 京華
D1 森山・重田	⑥ - 1	D1 長野・山田
S2 岡本 七海	⑥ - 1	S2 江角 楓香
D2 山根・原	⑥ - 0	D2
S3 山藤 妃那	⑥ - 0	S3

1 R 3		
6 益田翔陽	0 - ⑤	7 大社
S1 加良 弥沙喜	0 - ⑥	S1 鎌田 和
D1 田村・澤井	0 - ⑥	D1 栗栖・兼本
S2 柳井 悠七	2 - ⑥	S2 曾我 柚巴
D2	0 - ⑥	D2 花田・岩谷
S3	0 - ⑥	S3 目次 未侑

1 R 4		
9 安来	0 - ⑤	10 松江皆女
S1 成田 令乃	3 - ⑥	S1 伊藤 瑠那
D1 糸原・實重	3 - ⑥	D1 原・野津
S2 山口 梓乃	1 - ⑥	S2 塩野 愛実
D2	0 - ⑥	D2 須藤・勝部
S3	0 - ⑥	S3 石山 紗緒

1 R 5		
11 飯南	④ - 1	12 出雲西
S1 森山 智望	2 - ⑥	S1 影山 里桜
D1 安部・上田	⑥ - 0	D1 伊藤・三原
S2 片地 ことの	⑥ - 3	S2 矢野 姫穂
D2 田部・小野田	⑥ - 0	D2
S3 石川 結彩	⑥ - 0	S3

R		
S1	-	S1
D1	-	D1
S2	-	S2
D2	-	D2
S3	-	S3

2 R 1		
1 出雲	⑤ - 0	2 益田
S1 浦野 仁美	⑥ - 2	S1 小河 真緒
D1 打田・森山	⑥ - 2	D1 柳井・中島
S2 池淵 綾華	⑥ - 0	S2 佐々岡 凜
D2 三谷・金本	⑥ - 0	D2
S3 片寄 真優	⑥ - 0	S3

2 R 2		
4 浜田	2 - ③	7 大社
S1 森山 優那	⑦ (1) 6	S1 鎌田 和
D1 山根・原	⑥ - 0	D1 目次 藤原
S2 岡本 七海	4 - ⑥	S2 曾我 柚巴
D2 長見・山藤	3 - ⑥	D2 栗栖・兼本
S3 重田 成美	0 - ⑥	S3 岩谷 亜美

2 R 3		
8 松江南	2 - ③	10 松江皆女
S1 丹波 陽菜	⑥ - 2	S1 伊藤 瑠那
D1 西村・村田	0 - ⑥	D1 原・野津
S2 陶山 結生	⑥ - 0	S2 渡邊 遥佳
D2 立石・伊藤	2 - ⑥	D2 塩野・須藤
S3 富川 日和	0 - ⑥	S3 石山 紗緒

2 R 4		
11 飯南	2 - ③	13 松江北
S1 田部 柚季	0 - ⑥	S1 清田 千遥
D1 安部・上田	⑥ - 3	D1 山根・古川
S2 小野田 花菜	0 - ⑥	S2 今岡 紗希
D2 森山・石川	⑥ - 1	D2 布廣・林
S3 片地 ことの	5 - ⑦	S3 西脇 那智

R		
S1	-	S1
D1	-	D1
S2	-	S2
D2	-	D2
S3	-	S3

R		
S1	-	S1
D1	-	D1
S2	-	S2
D2	-	D2
S3	-	S3

決勝リーグ A - B		
1 出雲	④ - 1	7 大社
S1 池淵 綾華	⑧ - 0	S1 目次 未侑
D1 浦野・三谷	⑧ - 0	D1 鎌田・曾我
S2 打田 七星	⑧ - 2	S2 花田 夏希
D2 杉原・金本	1 - ⑧	D2 栗栖・兼本
S3 森山 愛	⑧ - 3	S3 岩谷 亜美

決勝リーグ C - D		
10 松江皆女	1 - ④	13 松江北
S1 伊藤 瑠那	0 - ⑧	S1 清田 千遥
D1 原・野津	1 - ⑧	D1 布廣・林
S2 塩野 愛実	4 - ⑧	S2 山根 杏海
D2 渡邊・須藤	0 - ⑧	D2 西脇・古川
S3 石山 紗緒	⑨ - 7	S3 今岡 紗希

決勝リーグ A - C		
1 出雲	4 - 1	10 松江皆女
S1 打田 七星	⑧ - 0	S1 伊藤 瑠那
D1 浦野・森山	⑧ - 0	D1 原・野津
S2 三谷 綾菜	⑧ - 0	S2 渡邊 遥佳
D2 池淵・金本	⑧ - 2	D2 塩野・須藤
S3 山本 千尋	0 - ⑧	S3 石山 紗緒

決勝リーグ B - D		
7 大社	2 - ③	13 松江北
S1 目次 未侑	2 - ⑧	S1 清田 千遥
D1 鎌田・曾我	4 - ⑧	D1 布廣・林
S2 花田 夏希	5 - ⑧	S2 山根 杏海
D2 栗栖・兼本	⑧ - 5	D2 西脇・古川
S3 岩谷 亜美	⑧ - 1	S3 今岡 紗希

決勝リーグ A - D		
1 出雲	③ - 2	13 松江北
S1 片寄 真優	0 - ⑧	S1 清田 千遥
D1 浦野・三谷	⑧ - 2	D1 布廣・林
S2 森山 愛	⑧ - 3	S2 山根 杏海
D2 池淵・打田	⑧ - 0	D2 西脇・古川
S3 金本 小春	7 - ⑨	S3 野村 陽世

決勝リーグ B - C		
7 大社	③ - 2	10 松江皆女
S1 花田 夏希	⑧ - 3	S1 伊藤 瑠那
D1 鎌田・目次	3 - ⑧	D1 原・野津
S2 藤原 日和	⑧ - 0	S2 渡邊 遥佳
D2 栗栖・兼本	3 - ⑧	D2 塩野・石山
S3 岩谷 亜美	⑧ - 1	S3 須藤 一葉

決勝リーグ戦

【男子】

	A	B	C	D	勝	負	得ポイント率	得ポイント数	順位
	開星	益田翔陽	大社	松江北					
A	/	3-2	2-3	3-2	2	1	8	7	2
開星									
B	2-3	/	1-4	0-5	0	3	3	12	4
益田翔陽									
C	3-2	4-1	/	3-2	3	0	10	5	1
大社									
D	2-3	5-0	2-3	/	1	2	9	6	3
松江北									

【女子】

	A	B	C	D	勝	負	得ポイント率	得ポイント数	順位
	出雲	大社	松江皆女	松江北					
A	/	4-1	4-1	3-2	3	0	11	4	1
出雲									
B	1-4	/	3-2	2-3	1	2	6	9	3
大社									
C	1-4	2-3	/	1-4	0	3	4	11	4
松江皆女									
D	2-3	3-2	4-1	/	2	1	9	6	2
松江北									

対戦順序

1 A-B

C-D

2 A-C

B-D

※5ポイントすべて行う

3 A-D

B-C

※8ゲームズプロセット

順位決定方法

1 勝率の高い方を上位とする

2 同勝率者が複数になった場合

① 同勝率者の互いの対戦結果の勝者を上位とする

② 上記①で決まらない場合は下記3を適用する

3 ① 取得ポイント率の高い方を上位とする

② 取得ポイント数の多い方を上位とする

③ 取得ゲーム率の高い方を上位とする

※ 取得率 = (取得したポイント数 ÷ 全ポイント数) で高い方が上位。

※ 取得ゲーム率 = (取得したゲーム数 ÷ 全ゲーム数) で高い方が上位。