

令和元年度 新人戦団体の部 登録選手
男子

番号	学校名	監督	No1氏名	No2氏名	No3氏名	No4氏名	No5氏名	No6氏名	No7氏名	No8氏名	No9氏名
1	米子東	岩崎 寛	井上 謙信①	乾 賢人②	山根 禎貴②	田中 紘士②	岡 智徳①	鈴木 陽向①	榎田 歩②	森脇 敬介②	梅村 旭陽②
2	八頭	山口 陽子	佐々木 樹治②	松川 航大②	前田 優真②	本田 敬志②	杉本 雅昭②	国岡 朝陽①	藤原 圭祐②		
3	境	檜垣 直斗	中瀬 暖人②	濱田 慎一②	村上 利樹②	杉谷 武瑠②	吉岡 秀馬①	由木 龍聖②	島村 佳宏①	寺本 郁斗①	
4	米子西	吉村 真輝	永見 祐季②	森 晃将①	竹藤 秀真①	堀尾 匠杜①	津田 武蔵②	川上 莞路②	亀田 侑聖②	美甘 大起②	大西 亮②
5	岩美	山根 伸也	藤原 侑也②	堀 琉之介①	中村 哉太①	安養寺 竜斗①	橋本 圭悟②	石崎 良太①	清水 大智②		
6	米子高専	新田 陽一	岡田 凌空②	八重澤 拓己①	汐田 達哉①	柴本 丈①	廣芳 慎一朗①	白石 大地②	渡部 一晟②	三崎 優斗①	立林 一真①
7	倉吉東	牧野 徳明	吉野 颯馬②	石賀 皓大②	牧田 悠飛②	島村 秀吾②	福田 裕基②	山口 快星②	山本 安紋②	岸田 泰知②	藤井 瀬那①
8	鳥取西	國岡 拓	近藤 智仁①	山本 大貴②	前田 翔真①	福田 和馬②	谷本 信弘②	伊藤 弘貴②	竹中 柗真①	河本 凌吾①	谷口 翔夢②
9	米子北斗	梅林 友弥	笠岡 遥之②	木山 駿②	木山 歎人②	阪本 匠海②	伊佐 亮哉②	皿海 聖人②			
10	境総合	建井 淳	山根 功基②	岩垣 成宣②	松本 黎皇②	近藤 倭人②	香川 友貴②	森 優翔②			
11	米子工業	大本 朋良	橋本 歩空①	小林 龍①	門脇 優真②	住田 真優①	齋鹿 柗真①	太田 祥太郎①	野口 慈恩①	来海 秀聡①	園山 太陽①
12	鳥工	藤原正則	川瀬 敦士②	森 一登②	近藤 蒼汰②	山本 一颯②	川島 岳人②	上山 優人②	仲山 海音②		
13	鳥取城北	小川 大貴	有田 朋由①	斉藤 蓮①	間屋口 敦基②	前田 柗斗①	河越 峻太①	下多 俊輔②			
14	鳥取東	富林 紀之	上野 大輔①	徳永 隆行②	中野 藍澄②	中川 皓太②	有田 忞成②	桑原 隼也②	菊川 敢太②	尾崎 海斗②	西垣 悠②

女子

番号	学校名	監督	No1氏名	No2氏名	No3氏名	No4氏名	No5氏名	No6氏名	No7氏名	No8氏名	No9氏名
1	米子東	古田 克彦	仲松 梨香①	木挽 詩乃①	竹中 歩①	木下 星那①	田中 友紀②	三内 日和②	田中 桜里②	紙徳 静香②	加藤 里奈①
2	鳥取西	西尾哲夫	奥田 舞香②	中瀬 優衣②	泉 明希②	坂田 茉優②	岸根 叶果①				
3	米子	野坂 実	内田 瑞穂②	金月 志咲里②	植田 咲枝①	朝賀 美翔①					
4	境	池田 宗一	仲田 花②	竹安 真唯②	三浦 日菜子①	佐々木 愛華②	小澤 日菜理②	大谷 沙耶花②	安達 ひな①	河本 久実①	
5	米子西	田中 賢	天野 咲良②	新井 菜月②	古田 百花②	梅原 千春②	田宮 美羽②	尾見 汐音②	口田 帆夏②	岩田 弥奈②	内藤 さつき②
6	鳥取東	平木 章子	杉野 令来①	三木 和歌②	長谷川 愛②	松岡 佑奈②	茂木 梨花②	安岡 蘭夏②	山下 歩美②	松本 萌②	吉田 悠華①
7	八頭	下谷 慎一	竹内 奈々①	木原 碧②	佐藤 愛莉②	田中 優衣②	遠藤 あかり②	岡 優里菜②	飯田 詩織②	杉原 愛美①	藤田 はるな①
8	鳥取湖陵	木島 義彰	阪本 和香奈②	蓮香 朋葉②	勝原 未央①	米山 加奈①	市谷 瑞希①				
9	倉吉東	金森 一途	濱家 早都②	天野 奈南②	岩山 佳恋①	黒田 愛璃①	田中 佑里①	小谷 桜子①	砂川 咲希①	齋尾 香星①	

令和元年度 県新人戦 団体の部 男子

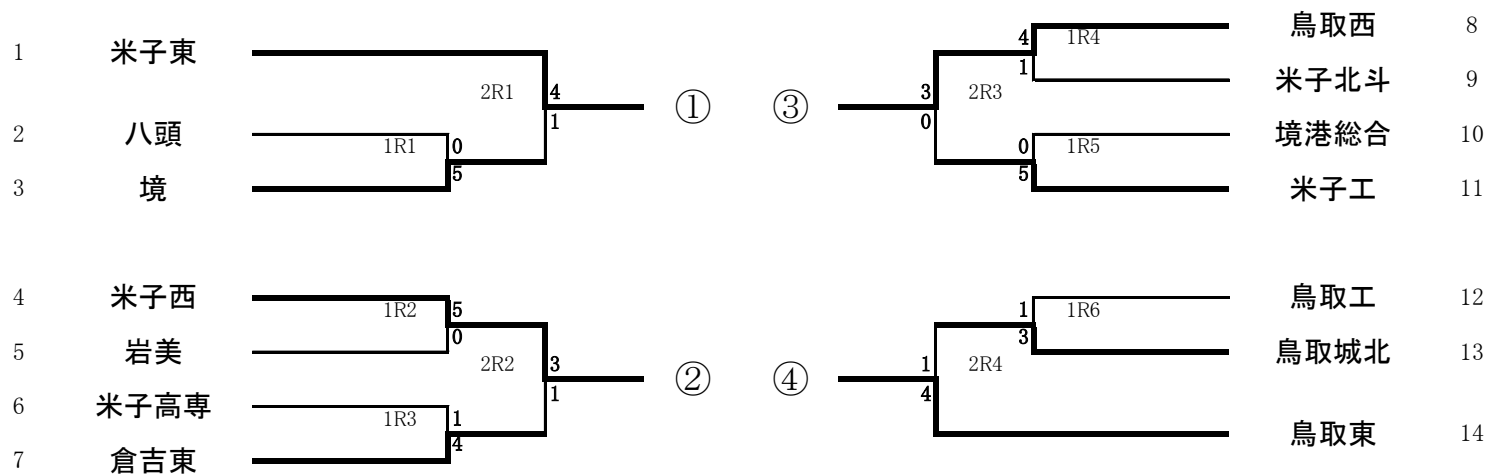

決勝リーグ
第1試合
第2試合
第3試合



1R1	2	八頭	0-5	境	3
S1		佐々木 樹治②	1-6	中瀬 暖人②	
D1		松川 航大② 前田 優真②	1-6	濱田 慎一② 島村 佳宏①	
S2		藤原 圭祐②	4-6	村上 利樹②	
D2		杉本 雅昭② 国岡 朝陽①	2-6	吉岡 秀馬① 由木 龍聖②	
S3				杉谷 武瑠②	

1R2	4	米子西	5-0	岩美	5
S1		津田 武蔵②	6-0	安養寺 竜斗①	
D1		森 晃将① 竹藤 秀真①	6-2	堀 琉之介① 中村 哉太①	
S2		亀田 侑聖②	6-0	橋本 圭悟②	
D2		永見 祐季② 川上 莞路②	6-1	藤原 侑也② 清水 大智②	
S3		美甘 大起②	6-0	石崎 良太①	

1R3	6	米子高専	1-4	倉吉東	7
S1		岡田 凌空②	6-3	吉野 颯馬②	
D1		柴本 丈① 渡部 一晟②	2-6	福田 裕基② 山口 快星②	
S2		八重澤 拓己①	1-6	石賀 皓大②	
D2		汐田 達哉① 立林 一真①	0-6	島村 秀吾② 岸田 泰知②	
S3		白石 大地②	0-6	牧田 悠飛②	

1R4	8	鳥取西	4-1	米子北斗	9
S1		近藤 智仁①	4-6	笠岡 遥之②	
D1		福田 和馬② 谷本 信弘②	6-2	木山 歓人② 阪本 匠海②	
S2		山本 大貴②	6-0	木山 駿②	
D2		前田 翔真① 河本 凌吾①	6-0	伊佐 亮哉② 皿海 聖人②	
S3		竹中 柊真①			

1R5	10	境港総合	0-5	米子工	11
S1		山根 功基②	0-6	橋本 歩空①	
D1		近藤 倭人② 香川 友貴②	3-6	門脇 優真② 齋鹿 柊真①	
S2		岩垣 成宣②	2-6	住田 真優①	
D2				小林 龍① 野口 慈恩①	
S3				太田 祥太郎①	

1R6	12	鳥取工	1-3	鳥取城北	13
S1		森 一登②	1-6	有田 朋由①	
D1		川瀬 敦士② 近藤 蒼汰②	6-2	間屋口 敦基② 前田 柊斗①	
S2		川島 岳人②	2-6	齊藤 蓮①	
D2		山本 一颯② 上山 優人②	4-6	河越 峻太① 下多 俊輔②	
S3					

2R1	1	米子東	4-1	境	3
S1		井上 謙信①	6-0	吉岡 秀馬①	
D1		岡 智徳① 鈴木 陽向①	6-1	濱田 慎一② 村上 利樹②	
S2		乾 賢人②	6-0	由木 龍聖②	
D2		田中 紘士② 森脇 敬介②	4-6	中瀬 暖人② 寺本 郁斗①	
S3		山根 禎貴②	6-3	島村 佳宏①	

2R2	4	米子西	3-1	倉吉東	7
S1		堀尾 匠杜①	0-6	吉野 颯馬②	
D1		森 晃将① 竹藤 秀真①	6-2	福田 裕基② 山口 快星②	
S2		亀田 侑聖②	6-0	石賀 皓大②	
D2		永見 祐季② 川上 莞路②	打ち切り	島村 秀吾② 岸田 泰知②	
S3		美甘 大起②	6-3	牧田 悠飛②	

2R3	8	鳥取西	3-0	米子工	11
S1		近藤 智仁①	7-5	橋本 歩空①	
D1		谷本 信弘② 福田 和馬②	6-1	門脇 優真② 齋鹿 柊真①	
S2		山本 大貴②	6-1	住田 真優①	
D2		伊藤 弘貴② 河本 凌吾①	打ち切り	小林 龍① 野口 慈恩①	
S3		前田 翔真①	打ち切り	太田 祥太郎①	

2R4	13	鳥取城北	1-4	鳥取東	14
S1		有田 朋由①	6-2	上野 大輔①	
D1		間屋口 敦基② 下多 俊輔②	1-6	有田 壱成② 尾崎 海斗②	
S2		齊藤 蓮①	0-6	徳永 隆行②	
D2		前田 柊斗① 河越 峻太①	0-6	桑原 隼也② 菊川 敢太②	
S3				中川 皓太②	

令和元年度 県新人戦 団体の部 女子

1	米子東		①	③		鳥取東	6
2	鳥取西		②	④		鳥取湖陵	8
3	米子		③	⑤		倉吉東	9
4	境						
5	米子西						

決勝リーグ

第1試合	①	—	②	③	—	④
第2試合	①	—	③	②	—	④
第3試合	①	—	④	②	—	③

2R1	1	米子東	4-1	鳥取西	2
S1		木挽 詩乃①	4-6	奥田 舞香②	
D1		三内 日和② 田中 桜里②	6-2	泉 明希② 坂田 茉優②	
S2		竹中 歩①	6-1	中瀬 優衣②	
D2		紙徳 静香② 加藤 里奈①			
S3		田中 友紀②			

2R2	4	境	2-3	米子西	5
S1		小澤 日菜理②	6-1	天野 咲良②	
D1		仲田 花② 竹安 真唯②	6-4	梅原 千春② 田宮 美羽②	
S2		大谷 沙耶花②	6(6)-7	新井 菜月②	
D2		三浦 日菜子① 佐々木 愛華②	6(4)-7	岩田 弥奈② 内藤 さつき②	
S3		安達 ひな①	2-6	古田 百花②	

2R3	6	鳥取東	5-0	八頭	7
S1		杉野 令来①	6-0	竹内 奈々①	
D1		長谷川 愛② 松岡 佑奈②	6-2	田中 優衣② 岡 優里菜②	
S2		三木 和歌②	6-0	木原 碧②	
D2		山下 歩美② 松本 萌②	6-0	遠藤 あかり② 飯田 詩織②	
S3		茂木 梨花②	6-3	佐藤 愛莉②	

2R4	8	鳥取湖陵	0-5	倉吉東	9
S1		勝原 未央①	0-6	濱家 早都②	
D1		阪本 和香奈② 蓮香 朋葉②	0-6	岩山 佳恋① 小谷 桜子①	
S2		米山 加奈①	0-6	天野 奈南②	
D2				黒田 愛璃① 田中 佑里①	
S3				砂川 咲希①	

ベスト4によるリーグ戦

男子

チーム名	米子東		米子西		鳥取西		鳥取東		勝	負	勝試合	負試合	勝負差	得ゲーム	失ゲーム	ゲーム率	順位
① 米子東			3	2	3	2	2	3	2	1	8	7	1	69	63	1.095	2
② 米子西	2	3			3	2	2	3	1	2	7	8	-1	59	71	0.831	3
③ 鳥取西	2	3	2	3			3	2	1	2	7	8	-1	66	70	0.943	4
④ 鳥取東	3	2	3	2	2	3			2	1	8	7	1	71	61	1.164	1

※1.2位、3.4位は直接対決の結果による。

女子

チーム名	米子東		米子西		鳥取東		倉吉東		勝	負	勝試合	負試合	勝負差	得ゲーム	失ゲーム	ゲーム率	順位
① 米子東			2	3	4	1	3	2	2	1	9	6	3	66	55	1.200	2
② 米子西	3	2			3	2	3	2	3	0	9	6	3	75	52	1.442	1
③ 鳥取東	1	4	2	3			2	3	0	3	5	10	-5	51	68	0.750	4
④ 倉吉東	2	3	2	3	3	2			1	2	7	8	-1	44	61	0.721	3

第42回全国選抜高校テニス大会 中国地区大会 出場校

男子

1位 鳥取東(16年ぶり6回目)

2位 米子東

女子

1位 米子西(5年ぶり10回目)

2位

男子決勝リーグ

第1試合

学校名	米子東	3 - 2	米子西
S1	井上 謙信①	6 - 0	津田 武蔵②
D1	岡 智徳① 鈴木 陽向①	3 - 6	森 晃将① 竹藤 秀真①
S2	乾 賢人②	7 - 5	亀田 侑聖②
D2	田中 紘士② 梅村 旭陽②	3 - 6	永見 祐季② 川上 莞路②
S3	山根 禎貴②	6 - 3	美甘 大起②

学校名	鳥取西	3 - 2	鳥取東
S1	近藤 智仁①	1 - 6	上野 大輔①
D1	福田 和馬② 谷本 信弘②	6 - 4	中野 藍澄② 西垣 悠②
S2	山本 大貴②	7 - 5	徳永 隆行②
D2	河本 凌吾① 竹中 柗真①	5 - 7	有田 亓成② 尾崎 海斗②
S3	前田 翔真①	6 - 1	菊川 敢太②

第2試合

学校名	米子東	3 - 2	鳥取西
S1	井上 謙信①	6 - 2	近藤 智仁①
D1	岡 智徳① 鈴木 陽向①	2 - 6	福田 和馬② 谷本 信弘②
S2	乾 賢人②	6 - 3	山本 大貴②
D2	田中 紘士② 梅村 旭陽②	6 - 1	河本 凌吾① 伊藤 弘貴②
S3	山根 禎貴②	4 - 6	前田 翔真①

学校名	米子西	2 - 3	鳥取東
S1	堀尾 匠杜①	0 - 6	徳永 隆行②
D1	森 晃将① 竹藤 秀真①	2 - 6	上野 大輔① 西垣 悠②
S2	亀田 侑聖②	6 - 2	中野 藍澄②
D2	永見 祐季② 川上 莞路②	2 - 6	有田 亓成② 尾崎 海斗②
S3	美甘 大起②	6 - 3	菊川 敢太②

第3試合

学校名	米子東	2 - 3	鳥取東
S1	井上 謙信①	7 - 5	上野 大輔①
D1	岡 智徳① 鈴木 陽向①	6 - 2	中野 藍澄② 西垣 悠②
S2	乾 賢人②	3 - 6	徳永 隆行②
D2	田中 紘士② 梅村 旭陽②	2 - 6	有田 亓成② 尾崎 海斗②
S3	山根 禎貴②	2 - 6	菊川 敢太②

学校名	米子西	3 - 2	鳥取西
S1	川上 莞路②	0 - 6	近藤 智仁①
D1	森 晃将① 竹藤 秀真①	6 - 4	福田 和馬② 谷本 信弘②
S2	亀田 侑聖②	5 - 7	山本 大貴②
D2	永見 祐季② 津田 武蔵②	6 - 3	伊藤 弘貴② 河本 凌吾①
S3	美甘 大起②	6 - 3	前田 翔真①

女子決勝リーグ

第1試合

学校名	米子東	2 - 3	米子西
S1	竹中 歩①	3 - 6	古田 百花②
D1	木挽 詩乃① 紙徳 静香②	3 - 6	天野 咲良② 梅原 千春②
S2	田中 友紀②	6 - 3	田宮 美羽②
D2	木下 星那① 田中 桜里②	3 - 6	新井 菜月② 岩田 弥奈②
S3	三内 日和②	6 - 4	内藤 さつき②

学校名	鳥取東	2 - 3	倉吉東
S1	長谷川 愛②	0 - 6	濱家 早都②
D1	杉野 令来① 三木 和歌②	6 - 0	岩山 佳恋① 小谷 桜子①
S2	松岡 佑奈②	0 - 6	天野 奈南②
D2	山下 歩美② 松本 萌②	4 - 6	黒田 愛璃① 田中 佑里①
S3	茂木 梨花②	6 - 0	砂川 咲希①

第2試合

学校名	米子東	4 - 1	鳥取東
S1	木挽 詩乃①	0 - 6	杉野 令来①
D1	三内 日和② 田中 桜里②	6 - 1	松岡 佑奈② 茂木 梨花②
S2	竹中 歩①	6 - 2	三木 和歌②
D2	田中 友紀② 加藤 里奈①	6 - 3	山下 歩美② 松本 萌②
S3	木下 星那①	6 - 4	安岡 蘭夏②

学校名	米子西	3 - 2	倉吉東
S1	天野 咲良②	6 - 0	岩山 佳恋①
D1	新井 菜月② 岩田 弥奈②	3 - 6	濱家 早都② 黒田 愛璃①
S2	古田 百花②	6 - 0	田中 佑里①
D2	尾見 汐音② 内藤 さつき②	3 - 6	天野 奈南② 小谷 桜子①
S3	梅原 千春②	6 - 0	砂川 咲希①

第3試合

学校名	米子東	3 - 2	倉吉東
S1	木挽 詩乃①	3 - 6	天野 奈南②
D1	三内 日和② 田中 桜里②	0 - 6	濱家 早都② 小谷 桜子①
S2	竹中 歩①	6 - 0	岩山 佳恋①
D2	田中 友紀② 加藤 里奈①	6 - 2	黒田 愛璃① 田中 佑里①
S3	木下 星那①	6 - 0	砂川 咲希①

学校名	米子西	3 - 2	鳥取東
S1	天野 咲良②	3 - 6	杉野 令来①
D1	梅原 千春② 田宮 美羽②	5 - 7	茂木 梨花② 安岡 蘭夏②
S2	古田 百花②	6 - 1	三木 和歌②
D2	新井 菜月② 岩田 弥奈②	6 - 1	山下 歩美② 松本 萌②
S3	口田 帆夏②	6 - 4	長谷川 愛②