

島根県高等学校テニス新人大会(団体戦) 兼
第42回全国選抜高校テニス大会島根県予選
男子 団体戦

令和元年10月26日(土)~10月27日(日)

1	松江北		4	5	安来	10
2	大社		0	0	松江高専	11
3	松江南		3	1	出雲西	12
4	平田		0	4	出雲北陵	13
5	松江西		3	1		
6	松徳学院		3	3	浜田	14
7	益田		1	0	松江東	15
8	大田		2	0	益田翔陽	16
9	出雲		2	3	開星	17

1 R				
7	益田	5 - 0	8	大田
S1	原納	6 - 0	S1	井川
D1	澄川・岡崎	7 - 5	D1	中山・上田
S2	和崎	6 - 2	S2	江川
D2	村上・鶴頭	6 - 0	D2	小野・三谷
S3	島地	6 - 1	S3	灰戸
2 R 1				
1	松江北	4 - 0	2	大社
S1	金阪	6 - 0	S1	畠山
D1	中村・本間	6 - 2	D1	小池・桑本
S2	服部	6 - 2	S2	佐野
D2	江角・宍道	6 - 1	D2	大野・持田
S3	原	-	S3	永田
2 R 2				
3	松江南	1 - 3	4	平田
S1	花房	4 - 6	S1	須山
D1	都田・木谷	7 - 5	D1	栗田・内田
S2	幡原	4 - 6	S2	田中
D2	野中・小笹	4 - 6	D2	安食・高橋
S3	吉延	-	S3	伊藤
2 R 3				
5	松江西	0 - 3	6	松徳学院
S1	中村	3 - 6	S1	池田
D1	原田・多々納	-	D1	山崎・渡邊
S2	石垣	-	S2	俵
D2		-	D2	清水・小豆澤
S3		-	S3	長谷
2 R 4				
7	益田	3 - 2	9	出雲
S1	村上	1 - 6	S1	駿馬
D1	原納・和崎	6 - 1	D1	落合・池淵
S2	島地	3 - 6	S2	小野
D2	澄川・岡崎	6 - 1	D2	打田・福田
S3	鶴頭	7 - 5	S3	須田
2 R 5				
10	安来	5 - 0	11	松江高専
S1	金川	6 - 0	S1	佐藤
D1	高尾・永島	6 - 3	D1	山崎・石原
S2	永見	6 - 4	S2	野津
D2	鶴見・越野	6 - 0	D2	福井・久野
S3	角森	6 - 0	S3	千田

2 R 6				
12	出雲西	4 - 1	13	出雲北陵
S1	森脇	1 - 6	S1	吉岡
D1	錦織・後藤	6 - 1	D1	高橋・三島
S2	山根	6 - 0	S2	金築
D2	高橋・樋野	6 - 1	D2	長岡・川端
S3	増原	6 - 3	S3	橋本
2 R 7				
14	浜田	3 - 1	15	松江東
S1	白井	0 - 6	S1	中井
D1	白川・鬼城	6 - 4	D1	永見・立石
S2	黒川	7 - 6	S2	勝部
D2	大野・荒木	6 - 4	D2	田部・安食
S3	曾根	-	S3	永島
2 R 8				
16	益田翔陽	0 - 3	17	開星
S1	澄岡	1 - 6	S1	大下
D1	佐々木・西村	5 - 7	D1	野津・和田
S2	野上	0 - 6	S2	柳樂
D2	田中・大庭	-	D2	藤井・岩田
S3	藤井	-	S3	杠
3 R 1				
1	松江北	3 - 0	4	平田
S1	金阪	6 - 1	S1	須山
D1	服部・本間	6 - 2	D1	栗田・内田
S2	中村	6 - 3	S2	田中
D2	宍道・江角	4 打切 0	D2	安食・高橋
S3	原	-	S3	伊藤
3 R 2				
6	松徳学院	1 - 3	7	益田
S1	池田	6 - 2	S1	村上
D1	山崎・渡邊	1 - 6	D1	原納・和崎
S2	俵	3 打切 3	S2	島地
D2	清水・小豆澤	0 - 6	D2	澄川・岡崎
S3	長谷	0 - 6	S3	鶴頭
3 R 3				
10	安来	1 - 3	12	出雲西
S1	金川	6 - 1	S1	高橋
D1	高尾・永島	0 - 6	D1	森脇・小室
S2	永見	0 - 6	S2	山根
D2	鶴見・越野	0 - 6	D2	錦織・後藤
S3	角森	-	S3	増原
3 R 4				
14	浜田	0 - 3	17	開星
S1	黒川	0 - 6	S1	大下
D1	白川・鬼城	2 - 6	D1	藤井・岩田
S2	曾根	3 - 6	S2	柳樂
D2	大野・荒木	-	D2	和田・三代
S3	小川	-	S3	杠

決勝リーグ A - B				
1	松江北	5 - 0	7	益田
S1	金阪	8 - 0	S1	村上
D1	中村・本間	8 - 4	D1	原納・和崎
S2	服部	8 - 1	S2	鶴頭
D2	宍道・江角	8 - 5	D2	澄川・岡崎
S3	原	8 - 0	S3	糸賀
決勝リーグ C - D				
12	出雲西	1 - 4	17	開星
S1	錦織	0 - 8	S1	大下
D1	森脇・小室	8 - 1	D1	野津・和田
S2	高橋	2 - 8	S2	柳樂
D2	山根・後藤	4 - 8	D2	藤井・岩田
S3	増原	8 (6) 9	S3	杠
決勝リーグ A - C				
1	松江北	5 - 0	12	出雲西
S1	金阪	8 - 0	S1	錦織
D1	原・江角	8 - 6	D1	森脇・小室
S2	服部	8 - 1	S2	高橋
D2	中村・本間	8 - 1	D2	山根・後藤
S3	宍道	9 - 7	S3	増原
決勝リーグ B - D				
7	益田	1 - 4	17	開星
S1	村上	0 - 8	S1	大下
D1	原納・和崎	8 - 2	D1	野津・和田
S2	島地	0 - 8	S2	柳樂
D2	澄川・岡崎	7 - 9	D2	藤井・岩田
S3	鶴頭	3 - 8	S3	杠
決勝リーグ A - D				
1	松江北	2 - 3	17	開星
S1	金阪	4 - 8	S1	大下
D1	原・江角	8 - 4	D1	野津・和田
S2	服部	4 - 8	S2	柳樂
D2	中村・本間	8 - 3	D2	藤井・岩田
S3	宍道	3 - 8	S3	杠
決勝リーグ B - C				
7	益田	1 - 4	12	出雲西
S1	村上	0 - 8	S1	森脇
D1	原納・和崎	6 - 8	D1	錦織・後藤
S2	島地	0 - 8	S2	山根
D2	澄川・岡崎	8 - 3	D2	高橋・樋野
S3	鶴頭	6 - 8	S3	増原

島根県高等学校テニス新人大会(団体戦) 兼
第42回全国選抜高校テニス大会島根県予選
女子 団体戦

令和元年10月26日(土)~10月27日(日)

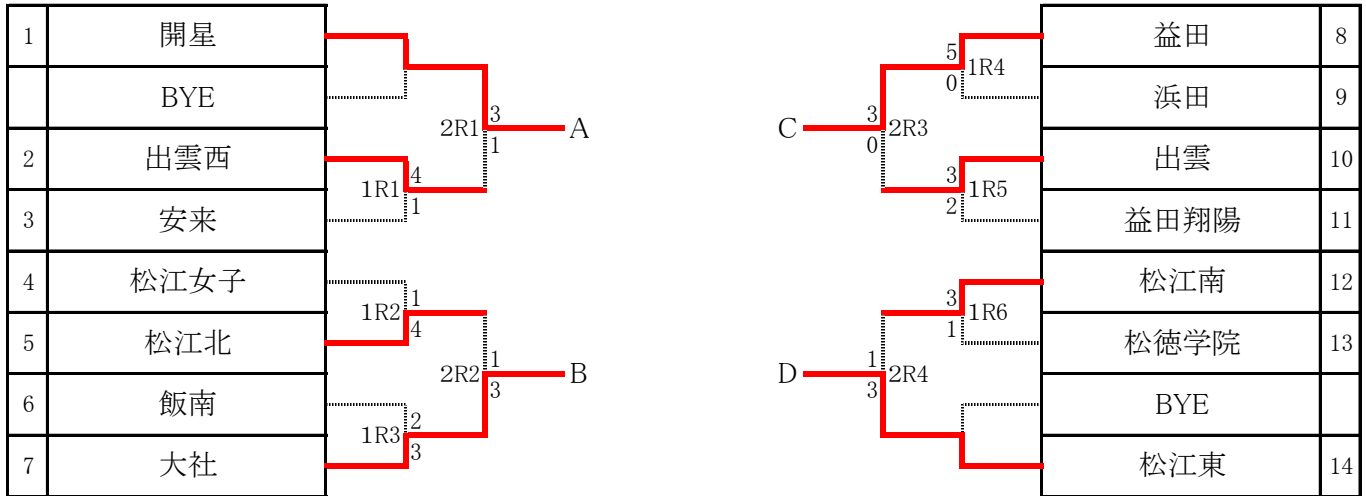

1 R 1			
2	出雲西	4 - 1	3 安来
S1	山根	1 - 6	S1 細田
D1	永瀬・三宅	6 - 3	D1 小林・三島
S2	福島	6 - 3	S2 朝山
D2	田原・森木	3 - 6	D2 (細田・朝山)
S3	吉田	6 - 2	S3 (小林)
1 R 2			
4	松江女子	1 - 4	5 松江北
S1	中土代	3 - 6	S1 三島
D1	佐田・池内	6 - 2	D1 三村・永瀬
S2	高嶋	3 - 6	S2 横川
D2	高原・大峠	0 - 6	D2 藤原・江角
S3	保田	0 - 6	S3 伊達
1 R 3			
6	飯南	2 - 3	7 大社
S1	山戸	7 (5) 6	S1 仁田
D1	後藤・岩本	2 - 6	D1 石本・内藤
S2	塚本	1 - 6	S2 板垣
D2	三嶋・若槻	0 - 6	D2 重田・中島
S3	藤原	6 - 4	S3 中尾
1 R 4			
8	益田	5 - 0	9 浜田
S1	中島	6 - 1	S1 松原
D1	岩本・田原	6 - 4	D1 内田・日高
S2	大畑	6 - 1	S2 島根
D2	大賀・島田	6 - 2	D2 道中・小坂
S3	竹内	6 - 1	S3 河邊
1 R 5			
10	出雲	3 - 2	11 益田翔陽
S1	青木	1 - 6	S1 片岡
D1	竹田・永見	6 - 1	D1 斎藤・藤本
S2	高尾	6 - 4	S2 藤井
D2	勝部・森山	1 - 6	D2 田邊・谷岡
S3	秋上	6 - 2	S3 菅
1 R 6			
12	松江南	3 - 1	13 松徳学院
S1	野津	0 - 6	S1 川上
D1	秦・石橋	6 - 2	D1 宮野・森脇
S2	山藤	-	S2 松本
D2	永見・脇田	6 - 0	D2 昌子・渡部
S3	田辺	6 - 1	S3 山本

2 R 1			
1	開星	3 - 1	2 出雲西
S1	横田	6 - 0	S1 田原
D1	小田・玉木	1 - 6	D1 山根・永瀬
S2	小河	6 - 0	S2 森木
D2	内田・浜屋	0 打切	D2 三宅・吉田
S3	野村	6 - 1	S3 福島
2 R 2			
5	松江北	1 - 3	7 大社
S1	三島	1 - 6	S1 仁田
D1	三村・永瀬	0 - 6	D1 板垣・内藤
S2	横川	6 - 2	S2 村崎
D2	藤原・江角	2 - 6	D2 重田・中島
S3	伊達	0 打切	S3 石本
2 R 3			
8	益田	3 - 0	10 出雲
S1	中島	6 - 0	S1 青木
D1	大賀・島田	6 - 3	D1 竹田・永見
S2	大畑	6 - 2	S2 高尾
D2	田原・竹内	4 打切	D2 勝部・森山
S3	岩本	-	S3 秋上
2 R 4			
12	松江南	1 - 3	14 松江東
S1	秦	1 - 6	S1 塩田
D1	野津・石橋	6 - 1	D1 奥原・小野
S2	永見	1 - 6	S2 宮川
D2	山藤・脇田	4 打切	D2 高本・宮内
S3	園山	0 - 6	S3 岩田

決勝リーグ A - B			
1	開星	4 - 1	7 大社
S1	横田	8 - 0	S1 板垣
D1	小田・藤田	1 - 8	D1 仁田・内藤
S2	小河	8 - 0	S2 浅津
D2	内田・玉木	9 - 7	D2 重田・中島
S3	野村	8 - 5	S3 石本
決勝リーグ C - D			
8	益田	3 - 2	14 松江東
S1	佐々木	2 - 8	S1 塩田
D1	中島・大畑	8 - 0	D1 奥原・小野
S2	大賀	0 - 8	S2 宮川
D2	岩本・田原	8 - 3	D2 岩田・宮内
S3	竹内	8 - 1	S3 高本
決勝リーグ A - C			
1	開星	3 - 2	8 益田
S1	横田	8 - 0	S1 大賀
D1	小田・藤田	0 - 8	D1 大畑・岩本
S2	小河	8 - 0	S2 田原
D2	内田・玉木	4 - 8	D2 中島・島田
S3	野村	9 (3) 8	S3 竹内
決勝リーグ B - D			
7	大社	3 - 2	14 松江東
S1	板垣	1 - 8	S1 塩田
D1	仁田・内藤	8 - 1	D1 奥原・小野
S2	中尾	2 - 8	S2 宮川
D2	重田・中島	8 - 6	D2 岩田・宮内
S3	石本	8 - 0	S3 高本
決勝リーグ A - D			
1	開星	4 - 1	14 松江東
S1	横田	8 - 0	S1 塩田
D1	小田・藤田	6 - 8	D1 奥原・小野
S2	小河	8 - 0	S2 宮川
D2	内田・玉木	8 - 0	D2 高本・宮内
S3	野村	8 - 4	S3 岩田
決勝リーグ B - C			
7	大社	1 - 4	8 益田
S1	仁田	4 - 8	S1 中島
D1	石本・内藤	8 - 3	D1 岩本・田原
S2	板垣	3 - 8	S2 大畑
D2	重田・中島	5 - 8	D2 大賀・島田
S3	中尾	2 - 8	S3 竹内

決勝リーグ戦

【男子】

	A	B	C	D	勝	負	得ポイント率	得ポイント数	順位
	松江北	益田	出雲西	開星					
A 松江北	/	5-0	5-0	2-3	2	1	80%	12	2
B 益田	0-5	/	1-4	1-4	0	3	13%	2	4
C 出雲西	0-5	4-1	/	1-4	1	2	33%	5	3
D 開星	3-2	4-1	4-1	/	3	0	73%	11	1

【女子】

	A	B	C	D	勝	負	得ポイント率	得ポイント数	順位
	開星	大社	益田	松江東					
A 開星	/	4-1	3-2	4-1	3	0	73%	11	1
B 大社	1-4	/	1-4	3-2	1	2	33%	5	3
C 益田	2-3	4-1	/	3-2	2	1	60%	9	2
D 松江東	1-4	2-3	2-3	/	0	3	33%	5	4

対戦順序 1 A-B C-D
 2 A-C B-D ※5ポイントすべて行う
 3 A-D B-C ※8ゲームズプロセット

順位決定方法

- 1 勝率の高い方を上位とする
 - 2 同勝率者が複数になった場合
 - ① 同勝率者の互いの対戦結果の勝者を上位とする
 - ② 上記①で決まらない場合は下記3を適用する
 - 3 ① 取得ポイント率の高い方を上位とする
 - ② 取得ポイント数の多い方を上位とする
 - ③ 取得ゲーム率の高い方を上位とする
- ※ 取得率 = (取得したポイント数 ÷ 全ポイント数) で高い方が上位。
 ※ 取得ゲーム率 = (取得したゲーム数 ÷ 全ゲーム数) で高い方が上位。