

令和元年度 全国選抜高校テニス大会 京都府予選  
男子

※台風接近による雨天のため、本戦4R以降は1セットマッチに変更して実施  
※台風接近による雨天のため、1Rよりすべて打ち切りありで実施

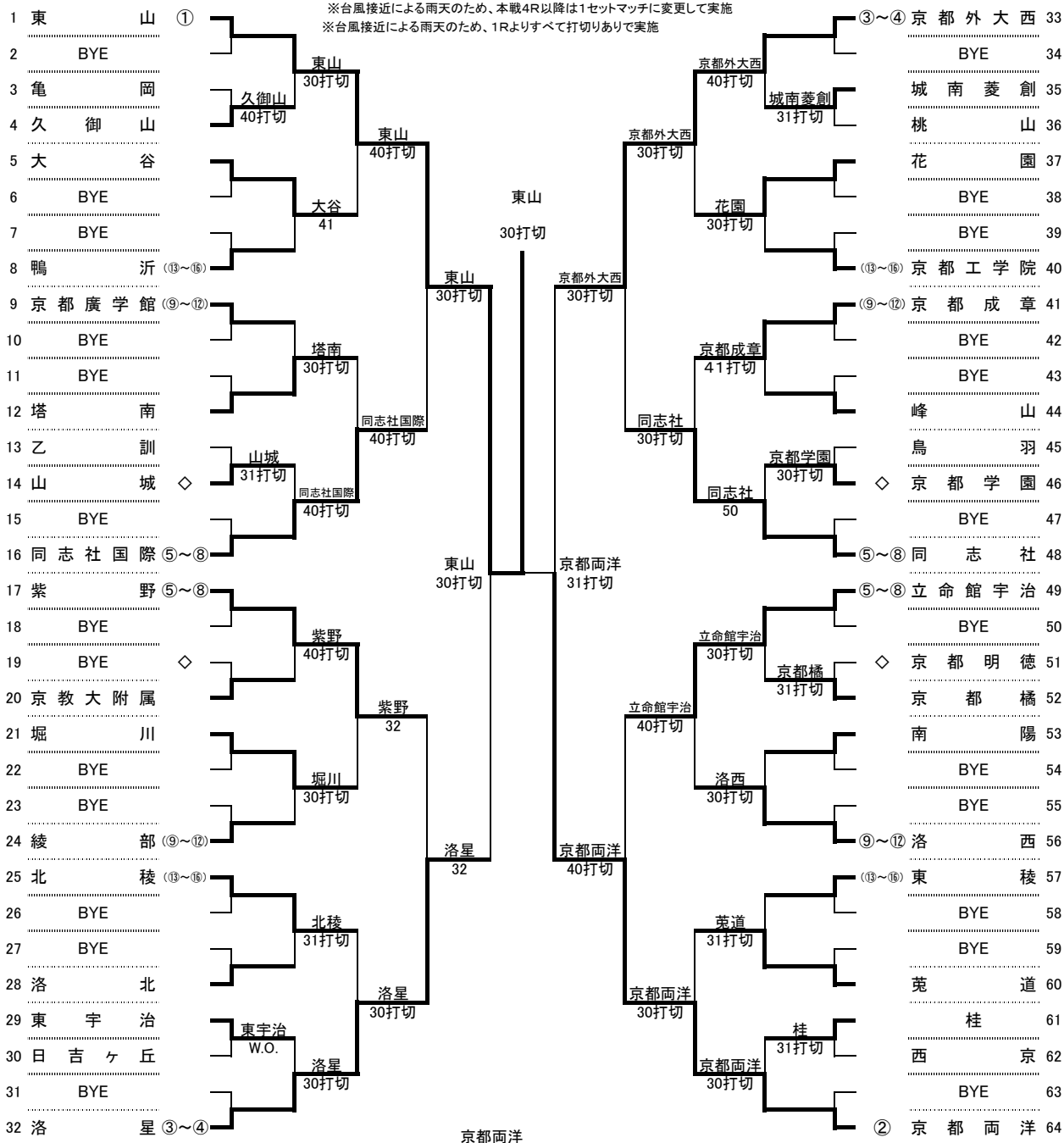

◆2~3位決定戦

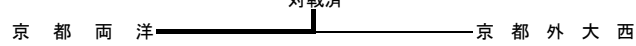

◆3~4位決定戦

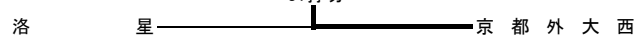

シード順位	1	2	3	4	5	6	7	8
	東山	京都両洋	京都外大西	洛星	同志社国際	同志社	立命館宇治	紫野
	9	10	11	12	13	14	15	16
	洛西	-	-	-	-	-	-	-

※規定により、シードは9本となる。  
※◇の内、第8シードがはいったところがBYEとなり、第5~7シードが入ったところは対戦ありとなる。

◆5~8位決定戦

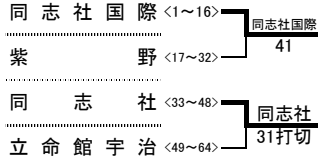

◆6~8位決定戦

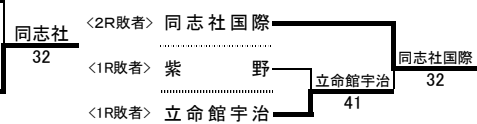

◆最終順位

1位	東山
2位	京都両洋
3位	京都外大西
4位	洛星
5位	同志社
6位	同志社国際
7位	立命館宇治
8位	紫野

令和元年度 全国選抜高校テニス大会 京都府予選  
女子

※台風接近による雨天のため、本戦4R以降は1セットマッチに変更して実施  
※台風接近による雨天のため、1Rよりすべて打ち切りありて実施

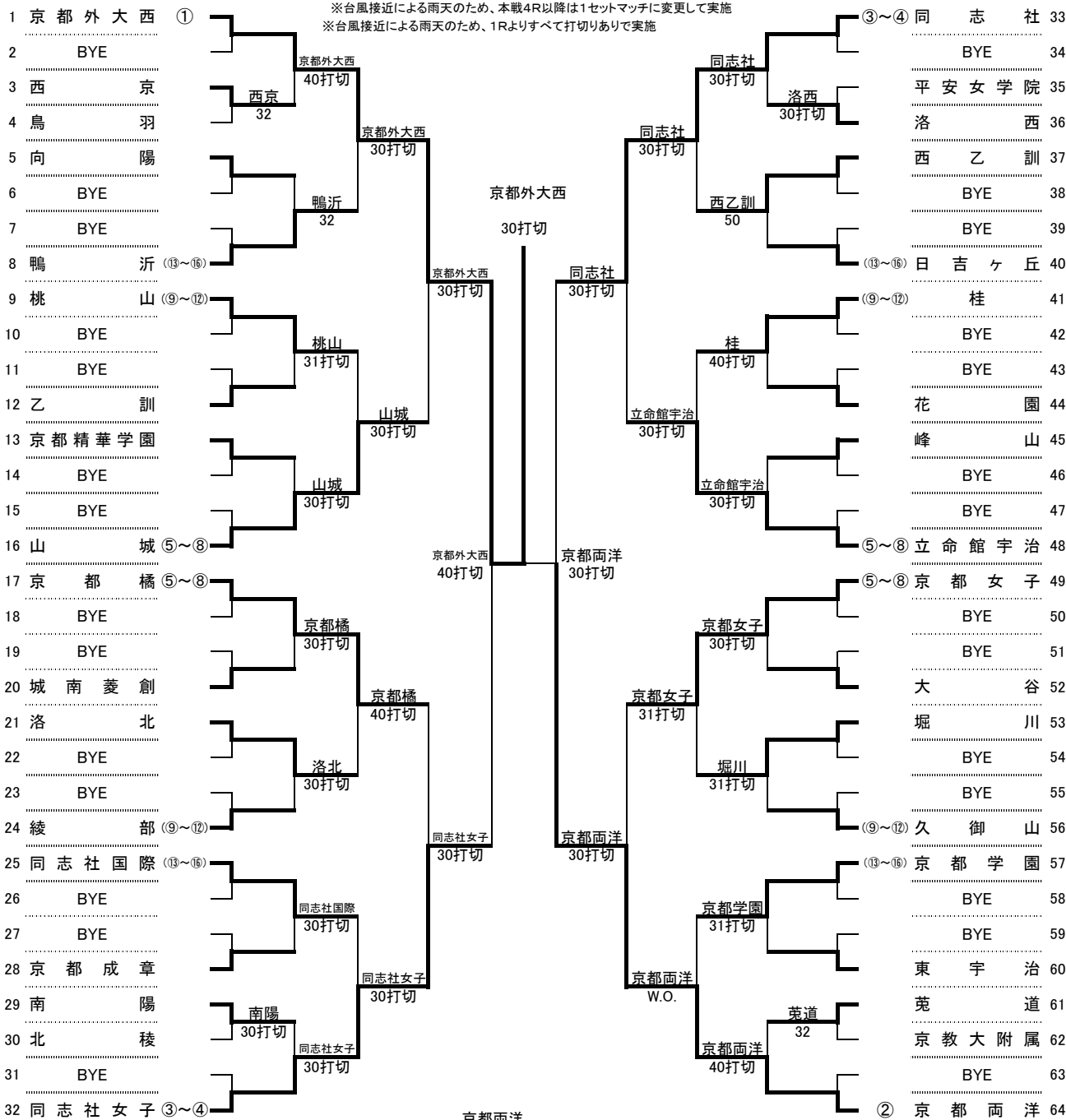

◆2~3位決定戦

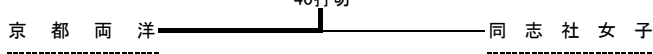

◆3~4位決定戦

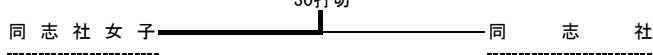

シード順位	1	2	3	4	5	6	7	8
	京都外大西	京都両洋	同志社女子	同志社	山城	立命館宇治	京都女子	京都橘
	9	10	11	12	13	14	15	16
	—	—	—	—	—	—	—	—

※規定により、シードは8本となる。

◆5~8位決定戦



◆6~8位決定戦

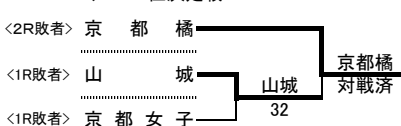

◆最終順位

1位	京都外大西
2位	京都両洋
3位	同志社女子
4位	同志社
5位	立命館宇治
6位	京都橘
7位	山城
8位	京都女子

令和元年度 全国高校選抜テニス大会京都府大会 男子の部 対戦詳細記録

※台風接近による雨天のため、本戦4R以降は1セットマッチに変更して実施  
※台風接近による雨天のため、1Rよりすべて打ち切りありで実施

◆F(決勝戦) <1セットマッチ:打ち切りあり>

学校名	東山	◎	3	VS	0	京都両洋
S1	岸井 颯汰①		4 ( 打ち )		3	青倉 勇太②
D1	村上 周平②		6 ( )		0	数下 由武②
	井戸 勇吾①	○				中村 涼太②
S2	堀川 莞世②	○	6 ( )		2	大津 秀平②
D2	丸岡 草太①		6 ( )		2	黒川 雄介②
	内田 智也①	○				辻 大芽①
S3	三和 遥人①		3 ( 打ち )		1	酒井 秀剛②

◆SF(準決勝) <1セットマッチ:打ち切りあり>

学校名	東山	◎	3	VS	0	洛星
S1	岸井 颯汰①		5 ( 打ち )		3	中村 誠太郎①
D1	村上 周平②		6 ( )		0	福田 樹①
	井戸 勇吾①	○				中村 悠生②
S2	堀川 莞世②	○	6 ( )		0	井上 悠①
D2	丸岡 草太①		6 ( )		0	清水 裕希②
	内田 智也①	○				岡 京祐②
S3	三和 遥人①		3 ( 打ち )		0	山森 淳太郎①

学校名	京都外大西	1	VS	3	◎	京都両洋
S1	岡田 遥①		2 ( )		6	青倉 勇太②
D1	坂本 眞理士②		3 ( )		6	数下 由武②
	中川 壮太②	○				中村 涼太②
S2	河口 佳晃②	○	7 ( )		5	大津 秀平②
D2	辻 紘祐②		4 ( )		6	黒川 雄介②
	徳村 輝大①	○				辻 大芽①
S3	彌榮 陽斗②		3 ( 打ち )		3	酒井 秀剛②

◆QF <1セットマッチ:打ち切りあり>

学校名	東山	◎	3	VS	0	同志社国際
S1	岸井 颯汰①		6 ( )		2	安藤 活弥①
D1	村上 周平②		6 ( )		0	猪田 耕平②
	井戸 勇吾①	○				伊賀 治矢①
S2	堀川 莞世②	○	6 ( )		0	森川 雄太②
D2	丸岡 草太①		5 ( 打ち )		1	棧 亮馬②
	内田 智也①	○				磯田 悠仁②
S3	三和 遥人①		4 ( 打ち )		0	金 仁河①

学校名	紫野	2	VS	3	◎	洛星
S1	川勝 雅登①		2 ( )		6	中村 誠太郎①
D1	片桐 樹②		6 ( )		4	清水 裕希②
	藤本 勇気②	○				橋本 翼②
S2	原田 大輝①		3 ( )		6	福田 樹①
D2	大上 友輝②		6 ( )		3	佐々木 薫②
	寺尾 豪真②	○				中村 悠生②
S3	内海 大智①		4 ( )		6	井上 悠①

◆5~8位決定戦 <4ゲームマッチ:打ち切りあり>

学校名	同志社国際	◎	4	VS	1	紫野
S1	安藤 活弥①		4 ( )		1	川勝 雅登①
D1	猪田 耕平②		4 ( )		0	片桐 樹②
	伊賀 治矢①	○				藤本 勇気②
S2	森川 雄太②	○	5 ( )		3	原田 大輝①
D2	棧 亮馬②		4 ( )		1	大上 友輝②
	磯田 悠仁②	○				寺尾 豪真②
S3	金 仁河①		0 ( )		4	内海 大智①

◆5~6位決定戦 <4ゲームマッチ:打ち切りあり>

学校名	同志社国際	2	VS	3	◎	同志社
S1	安藤 活弥①		4 ( )		0	平松 慶大②
D1	森川 雄太②		1 ( )		4	池田 宗馬②
	磯田 悠仁②	○				石原 魁①
S2	金 仁河①		1 ( )		4	今村 真一朗②
D2	猪田 耕平②		4 ( 4 )		5	川内 勇輝②
	棧 亮馬②	○				日下部 直紀②
S3	伊賀 治矢①		5 ( )		3	千 芳弘②

◆6~7位決定戦 <4ゲームマッチ:打ち切りあり>

学校名	同志社国際	◎	3	VS	2	立命館宇治
S1	安藤 活弥①		4 ( )		1	森屋 颯太①
D1	金 仁河①		1 ( )		4	森下 慶之②
	棧 亮馬②	○				服部 稜矢①
S2	森川 雄太②		2 ( )		4	荻野 頌太①
D2	伊賀 治矢①		4 ( )		2	高丸 翔偉①
	磯田 悠仁②	○				北川 皓一②
S3	猪田 耕平②		4 ( )		1	加藤 大智①

※順位戦にて対戦済みの場合は、その結果を尊重し、再試合はおこなわない。

◆2~3位順位決定戦 <1セットマッチ:打ち切りあり>

学校名	京都両洋	◎	VS	京都外大西
S1				
D1				
S2				
D2				
S3				

※本戦にて対戦済みの場合は、その結果を尊重し、再試合はおこなわない。

◆3~4位順位決定戦 <1セットマッチ:打ち切りあり>

学校名	洛星	1	VS	3	◎	京都外大西
S1	中村 誠太郎①		6 ( )		4	岡田 遥①
D1	佐々木 薫②		1 ( )		6	坂本 眞理士②
	中村 悠生②	○				中川 壮太②
S2	福田 樹①		3 ( )		6	河口 佳晃②
D2	清水 裕希②		2 ( )		6	辻 紘祐②
	岡 京祐②	○				徳村 輝大①
S3	井上 悠①		1 ( 打ち )		4	彌榮 陽斗②

学校名	京都外大西	◎	3	VS	0	同志社
S1	岡田 遥①		6 ( )		2	平松 慶大②
D1	坂本 眞理士②		7 ( )		5	池田 宗馬②
	中川 壮太②	○				石原 魁①
S2	河口 佳晃②		4 ( 打ち )		5	川内 勇輝②
D2	辻 紘祐②		6 ( )		0	千 芳弘②
	徳村 輝大①	○				日下部 直紀②
S3	彌榮 陽斗②		1 ( 打ち )		0	今村 真一朗②

学校名	立命館宇治	0	VS	4	◎	京都両洋
S1	森下 慶之②		2 ( )		6	青倉 勇太②
D1	高丸 翔偉①		4 ( )		6	数下 由武②
	北川 皓一②	○				中村 涼太②
S2	服部 稜矢①		4 ( )		6	大津 秀平②
D2	森屋 颯太①		0 ( )		6	黒川 雄介②
	加藤 大智①	○				辻 大芽①
S3	荻野 頌太①		1 ( 打ち )		2	酒井 秀剛②

学校名	同志社	◎	3	VS	1	立命館宇治
S1	平松 慶大②		2 ( )		4	森下 慶之②
D1	池田 宗馬②		4 ( )		2	服部 稜矢①
	石原 魁①	○				北川 皓一②
S2	川内 勇輝②		5 ( )		3	高丸 翔偉①
D2	千 芳弘②		5 ( )		3	森屋 颯太①
	日下部 直紀②	○				加藤 大智①
S3	今村 真一朗②		3 ( 打ち )		0	荻野 頌太①

◆7~8位決定戦 <4ゲームマッチ:打ち切りあり>

学校名	紫野	1	VS	4	◎	立命館宇治
S1	川勝 雅登①		1 ( )		4	森下 慶之②
D1	片桐 樹②		3 ( )		5	高丸 翔偉①
	藤本 勇気②	○				北川 皓一②
S2	原田 大輝①		2 ( )		4	服部 稜矢①
D2	大上 友輝②		3 ( )		5	森屋 颯太①
	寺尾 豪真②	○				加藤 大智①
S3	内海 大智①		4 ( )		1	荻野 頌太①

令和元年度 全国高校選抜テニス大会京都府大会 女子の部 対戦詳細記録

※台風接近による雨天のため、本戦4R以降は1セットマッチに変更して実施

◆F(決勝戦) <1マッチ: 打ち切りあり>

※台風接近による雨天のため、1Rよりすべて打ち切りありで実施

学校名	京都外大西	◎	3	VS	0	◎	京都両洋
S1	西尾 萌々子②	○	6 ( )	4			中西 夢乃②
D1	中山 桜②	○	7 ( )	5			山崎 菜央②
	西山 萌菜②						中西 莉央②
S2	梶野 桃子②	○	6 ( )	3			東 奈央①
D2	藤本 帆花②		3 ( 打切)	5			田中 くれあ②
	鈴木 藍②						村上 想①
S3	久保 まこ①		4 ( 打切)	1			松木 鈴①

◆SF(準決勝) <1セットマッチ: 打ち切りあり>

学校名	京都外大西	◎	4	VS	0	◎	同志社女子
S1	西尾 萌々子②	○	6 ( )	1			上田 真鈴①
D1	中山 桜②	○	6 ( )	0			小谷 真生①
	西山 萌菜②						藤林 若菜②
S2	梶野 桃子②	○	6 ( )	0			植田 菜央②
D2	久保 まこ①	○	6 ( )	0			加嶋 杏子②
	鈴木 藍②						岡本 花菜子②
S3	青木 歌菜①		0 ( 打切)	1			佐々木 凧①

学校名	同志社	0	VS	3	◎	◎	京都両洋
S1	小林 弥波②		4 ( 打切)	5			中西 夢乃②
D1	住山 千裕②		1 ( )	6	○		山崎 菜央②
	別所 亜優①						中西 莉央②
S2	中江 悠衣①		1 ( )	6	○		田中 くれあ②
D2	倉 知寿子①		0 ( )	6	○		堀井 涼紗①
	村井 佑衣①						村上 想①
S3	田上 藍子②		0 ( 打切)	3			松木 鈴①

◆QF <1セットマッチ: 打ち切りあり>

学校名	京都外大西	◎	3	VS	0	◎	山城
S1	中山 桜②	○	6 ( )	0			土屋 すみれ②
D1	西山 萌菜②	○	6 ( )	0			平良 真琴②
	鈴木 藍②						田中 帆夏②
S2	梶野 桃子②	○	6 ( )	0			村上 らん①
D2	高木 和花②		4 ( 打切)	0			箕浦 遥②
	藤本 帆花②						田中 優里奈②
S3	久保 まこ①		3 ( 打切)	0			松本 胡桃①

学校名	京都橘	0	VS	3	◎	◎	同志社女子
S1	堀口 小夏②		2 ( )	6	○		上田 真鈴①
D1	本田 結菜②		2 ( )	6	○		小谷 真生①
	前川 瑠奈②						藤林 若菜②
S2	高橋 七奈①		1 ( )	6	○		植田 菜央②
D2	高山 遥加①		0 ( 打切)	1			加嶋 杏子②
	杉野 華穂②						岡本 花菜子②
S3	守村 陽和①		0 ( 打切)	2			佐々木 凧①

◆5~8位決定戦 <4ゲームマッチ: 打ち切りあり>

学校名	山城	1	VS	3	◎	◎	京都橘
S1	土屋 すみれ②		1 ( )	4	○		堀口 小夏②
D1	平良 真琴②		3 ( )	5	○		本田 結菜②
	田中 帆夏②						前川 瑠奈②
S2	村上 らん①	○	4 ( )	2			高橋 七奈①
D2	箕浦 遥②		2 ( )	4	○		守村 陽和①
	田中 優里奈②						杉野 華穂②
S3	松本 胡桃①		3 ( 打切)	2			高山 遥加①

◆5~6位決定戦 <4ゲームマッチ: 打ち切りあり>

学校名	京都橘	1	VS	3	◎	◎	立命館宇治
S1	堀口 小夏②		0 ( )	4	○		渡邊 那々香①
D1	本田 結菜②		4 ( 6 )	5	○		森下 結理②
	前川 瑠奈②						前田 遥香②
S2	高橋 七奈①	○	4 ( )	0			山本 夏葉②
D2	守村 陽和①		4 ( 打切)	4			道願 純伶①
	杉野 華穂②						林口 さくら①
S3	高山 遥加①		2 ( )	4	○		権 萌々絵①

◆6~7位決定戦 <4ゲームマッチ: 打ち切りあり>

学校名	京都橘	◎	VS		◎	◎	山城
S1							
D1							
S2							
D2							
S3							

順位戦で  
対戦済

※順位戦にて対戦済みの場合は、その結果を尊重し、再試合はおこなわない。

◆2~3位順位決定戦 <1セットマッチ: 打ち切りあり>

学校名	京都両洋	◎	4	VS	0	◎	同志社女子
S1	中西 夢乃②		5 ( 打切)	6			上田 真鈴①
D1	山崎 菜央②	○	6 ( )	1			小谷 真生①
	中西 莉央②						藤林 若菜②
S2	東 奈央①	○	6 ( )	4			植田 菜央②
D2	堀井 涼紗①	○	6 ( )	0			加嶋 杏子②
	村上 想①						岡本 花菜子②
S3	田中 くれあ②	○	6 ( )	2			佐々木 凧①

※本戦にて対戦済みの場合は、その結果を尊重し、再試合はおこなわない。

◆3~4位順位決定戦 <1セットマッチ: 打ち切りあり>

学校名	同志社女子	◎	3	VS	0	◎	同志社
S1	上田 真鈴①	○	6 ( )	1			小林 弥波②
D1	小谷 真生①		2 ( 打切)	4			住山 千裕②
	藤林 若菜②						村井 佑衣①
S2	植田 菜央②	○	6 ( )	1			中江 悠衣①
D2	加嶋 杏子②	○	6 ( )	1			倉 知寿子①
	岡本 花菜子②						尾崎 真優①
S3	佐々木 凧①		0 ( 打切)	0			別所 亜優①

学校名	同志社	◎	3	VS	0	◎	立命館宇治
S1	小林 弥波②	○	6 ( )	2			森下 結理②
D1	住山 千裕②	○	6 ( )	2			道願 純伶①
	村井 佑衣①						林口 さくら①
S2	中江 悠衣①		4 ( 打切)	5			前田 遥香②
D2	倉 知寿子①	○	6 ( )	3			山本 夏葉②
	尾崎 真優①						赤松 光②
S3	別所 亜優①		1 ( 打切)	2			渡邊 那々香①

学校名	京都女子	0	VS	3	◎	◎	京都両洋
S1	津山 光海①		0 ( )	6	○		中西 夢乃②
D1	長谷川 智咲②		2 ( )	6	○		山崎 菜央②
	稲富 加奈②						中西 莉央②
S2	尾西 風音①		2 ( 打切)	5			東 奈央①
D2	山越 かれん①		0 ( )	6	○		堀井 涼紗①
	芹澤 美洗②						村上 想①
S3	大溝 ひより②		0 ( 打切)	2			田中 くれあ②

学校名	立命館宇治	◎	4	VS	1	◎	京都女子
S1	道願 純伶①		1 ( )	4	○		津山 光海①
D1	森下 結理②	○	4 ( )	2			長谷川 智咲②
	前田 遥香②						尾西 風音①
S2	渡邊 那々香①	○	4 ( )	0			原田 愛子②
D2	山本 夏葉②	○	4 ( )	2			稲富 加奈②
	赤松 光②						山越 かれん①
S3	林口 さくら①	○	4 ( )	1			大溝 ひより②

◆7~8位決定戦 <4ゲームマッチ: 打ち切りあり>

学校名	山城	◎	3	VS	2	◎	京都女子
S1	土屋 すみれ②	○	4 ( )	0			山越 かれん①
D1	平良 真琴②		1 ( )	4	○		津山 光海①
	田中 帆夏②						長谷川 智咲②
S2	村上 らん①	○	4 ( )	0			芹澤 美洗②
D2	箕浦 遥②		3 ( )	5	○		稲富 加奈②
	田中 優里奈②						尾西 風音①
S3	松本 胡桃①	○	5 ( )	3			大溝 ひより②