

平成30年度 全国選抜高校テニス大会 京都府予選
男子

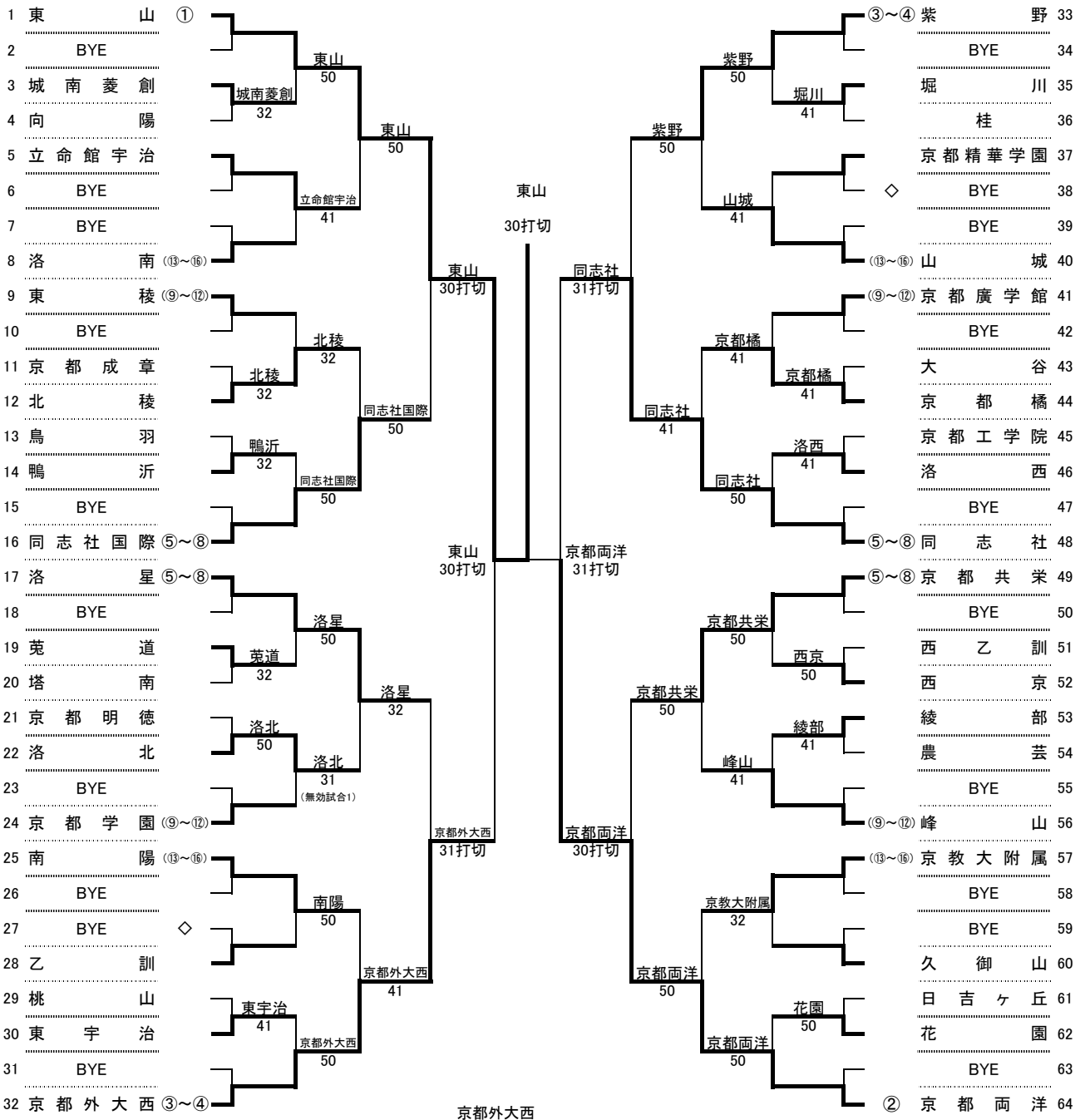

◆2～3位決定戦

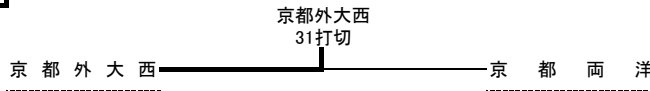

◆3～4位決定戦

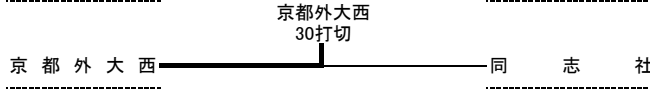

シード順位	1	2	3	4	5	6	7	8
	東山	京都両洋	京都外大西	紫野	同志社	同志社国際	洛星	京都共栄
	9	10	11	12	13	14	15	16
	—	—	—	—	—	—	—	—

※規定により、シードは8本となる。

◆5～8位決定戦

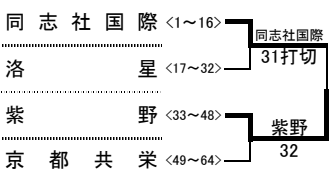

◆6～8位決定戦

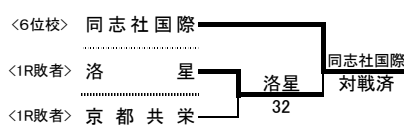

◆最終順位

1位	東山
2位	京都外大西
3位	京都両洋
4位	同志社
5位	紫野
6位	同志社国際
7位	洛星
8位	京都共栄

平成30年度 全国選抜高校テニス大会 京都府予選
女子

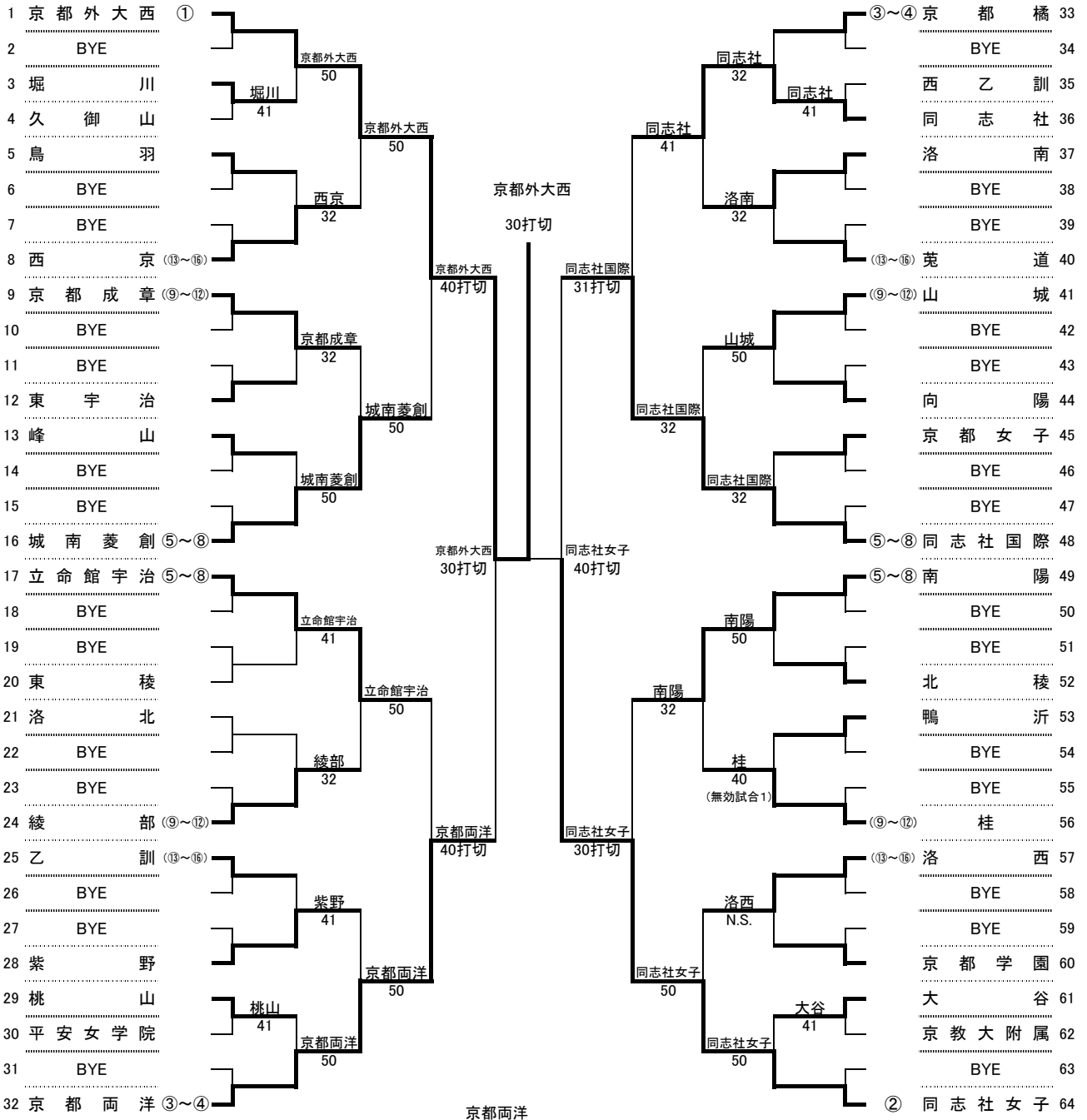

◆2~3位決定戦

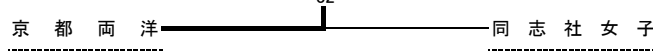

◆3~4位決定戦

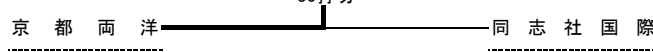

シード順位	1	2	3	4	5	6	7	8
	京都外大西	同志社女子	京都両洋	京都橘	立命館宇治	同志社国際	南陽	城南菱創
	9	10	11	12	13	14	15	16
	—	—	—	—	—	—	—	—

※規定により、シードは8本となる。

◆5~8位決定戦

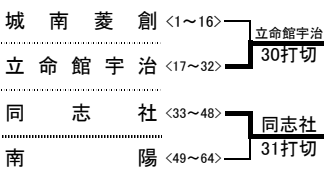

◆6~8位決定戦

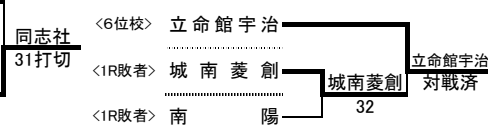

◆最終順位

1位	京都外大西
2位	京都両洋
3位	同志社女子
4位	同志社国際
5位	同志社
6位	立命館宇治
7位	城南菱創
8位	南陽

◆F(決勝戦) <1セットマッチ:打ち切りあり>

学校名	東山	◎	3	VS	0	◎	京都両洋
S1	藤原 智也②	○	8 ()	0			大田 悠生②
D1	菊地 達仁②	○	8 ()	6			大田 凌生②
	小田 泰斗②						西村 歩②
S2	堀川 莞世①	○	8 ()	2			酒井 秀剛①
D2	堀井 慧②		6 (打切)	6			青倉 勇太①
	奥田 裕②						大津 秀平①
S3	村上 周平①		3 (打切)	3			遥地 悠人②

◆SF(準決勝) <1セットマッチ:打ち切りあり>

学校名	東山	◎	3	VS	0	◎	京都外大西
S1	藤原 智也②	○	8 ()	0			彌榮 陽斗①
D1	菊地 達仁②		8 (打切)	7			進藤 大陸②
	小田 泰斗②						平 祐亮②
S2	堀川 莞世①	○	8 ()	6			山田 晟太郎②
D2	堀井 慧②		5 (打切)	5			辻 紘祐①
	奥田 裕②						中川 壮太①
S3	村上 周平①	○	8 ()	1			河口 佳晃①

学校名	同志社		1	VS	3	◎	京都両洋
S1	上田 伸一②		3 ()	8	○		大田 悠生②
D1	池田 宗馬①		6 ()	8	○		大田 凌生②
	川内 勇輝①						西村 歩②
S2	上田 裕輝②	○	8 ()	4			酒井 秀剛①
D2	俣野 恭一郎②		4 ()	8	○		大津 秀平①
	大村 悠真②						中井 琳清②
S3	植田 祥太②		0 (打切)	1			遥地 悠人②

◆QF<1セットマッチ:打ち切りあり>

学校名	東山	◎	3	VS	0	◎	同志社国際
S1	藤原 智也②	○	8 ()	0			佐藤 大貴②
D1	菊地 達仁②		7 (打切)	5			坂本 青遥②
	小田 泰斗②						磯部 秀真②
S2	堀川 莞世①	○	8 ()	0			森川 雄太①
D2	堀井 慧②	○	8 ()	3			南 颯太②
	奥田 裕②						木下 優②
S3	村上 周平①		7 (打切)	0			棧 亮馬①

学校名	洛星		1	VS	3	◎	京都外大西
S1	前川 侑太郎②	○	8 ()	4			彌榮 陽斗①
D1	藤村 康平②		0 ()	8	○		進藤 大陸②
	佐々木 薫①						平 祐亮②
S2	中村 悠生①		2 ()	8	○		山田 晟太郎②
D2	有元 龍之介②		1 ()	8	○		辻 紘祐①
	岡 京祐①						中川 壮太①
S3	福永 大翔①		0 (打切)	5			河口 佳晃①

◆5~8位決定戦<4ゲームマッチ:打ち切りあり>

学校名	同志社国際	◎	3	VS	1	◎	洛星
S1	西尾 佳真②		1 ()	4	○		前川 侑太郎②
D1	高倉 丈②		4 ()	0			藤村 康平②
	棧 亮馬①						佐々木 薫①
S2	坂本 青遥②	○	4 ()	1			中村 悠生①
D2	佐藤 大貴②		4 ()	1			有元 龍之介②
	磯部 秀真②						岡 京祐①
S3	森川 雄太①		0 (打切)	1			福永 大翔①

◆5~6位決定戦<4ゲームマッチ:打ち切りあり>

学校名	同志社国際		2	VS	3	◎	紫野
S1	高倉 丈②		0 ()	4	○		村上 大稀②
D1	佐藤 大貴②		2 ()	4	○		南郷 敏輝②
	磯部 秀真②						石丸 大次郎②
S2	西尾 佳真②		0 ()	4	○		山内 健寛②
D2	森川 雄太①		4 ()	2			片桐 樹①
	棧 亮馬①						大上 友輝①
S3	坂本 青遥②		4 ()	0			森 駿介①

◆6~7位決定戦<4ゲームマッチ:打ち切りあり>

学校名	同志社国際	◎	VS	◎	洛星
S1					
D1					
S2					
D2					
S3					

※順位戦にて対戦済みの場合は、その結果を尊重し、再試合はおこなわない。

◆2~3位順位決定戦<1セットマッチ:打ち切りあり>

学校名	京都外大西		1	VS	3	◎	京都両洋
S1	彌榮 陽斗①		3 ()	8	○		大田 悠生②
D1	進藤 大陸②		8 ()	6			大田 凌生②
	平 祐亮②						西村 歩②
S2	山田 晟太郎②	○	8 ()	3			酒井 秀剛①
D2	辻 紘祐①		5 (打切)	5			大津 秀平①
	中川 壮太①						中井 琳清②
S3	河口 佳晃①	○	8 ()	4			遥地 悠人②

※本戦にて対戦済みの場合は、その結果を尊重し、再試合はおこなわない。

◆3~4位順位決定戦<1セットマッチ:打ち切りあり>

学校名	京都外大西	◎	3	VS	0	◎	同志社
S1	彌榮 陽斗①	○	8 ()	3			上田 裕輝②
D1	進藤 大陸②		7 (打切)	6			上田 伸一②
	平 祐亮②						川内 勇輝①
S2	山田 晟太郎②	○	8 ()	3			植田 祥太②
D2	辻 紘祐①		8 ()	5			池田 宗馬①
	中川 壮太①						大村 悠真②
S3	河口 佳晃①		1 (打切)	0			俣野 恭一郎②

学校名	紫野		1	VS	3	◎	同志社
S1	村上 大稀②	○	8 ()	3			上田 伸一②
D1	石丸 大次郎②		2 ()	8	○		池田 宗馬①
	森 駿介①						川内 勇輝①
S2	山内 健寛②		7 ()	9	○		上田 裕輝②
D2	片桐 樹①		3 ()	8	○		俣野 恭一郎②
	大上 友輝①						大村 悠真②
S3	南郷 敏輝②		6 (打切)	5			植田 祥太②

学校名	京都共栄		0	VS	3	◎	京都両洋
S1	迫 亮介②		4 ()	8	○		大田 悠生②
D1	宮本 翔太②		3 ()	8	○		大田 凌生②
	青木 拓磨①						西村 歩②
S2	小栗 俊宙②		7 (打切)	4			酒井 秀剛①
D2	松田 二羽士①		2 ()	8	○		青倉 勇太①
	田中 冬弥①						中井 琳清②
S3	小倉畑 祐晟①		0 (打切)	1			遥地 悠人②

学校名	紫野	◎	3	VS	2	◎	京都共栄
S1	村上 大稀②	○	4 ()	0			小栗 俊宙②
D1	石丸 大次郎②		3 ()	5	○		迫 亮介②
	片桐 樹①						宮本 翔太②
S2	山内 健寛②	○	4 ()	1			小倉畑 祐晟①
D2	大上 友輝①		2 ()	4	○		松田 二羽士①
	山田 晴己②						田中 冬弥①
S3	森 駿介①	○	4 ()	0			青木 拓磨①

◆7~8位決定戦<4ゲームマッチ:打ち切りあり>

学校名	洛星	◎	3	VS	2	◎	京都共栄
S1	中村 悠生①		2 ()	4	○		迫 亮介②
D1	前川 侑太郎②		4 ()	0			宮本 翔太②
	佐々木 薫①						青木 拓磨①
S2	福永 大翔①		2 ()	4	○		小栗 俊宙②
D2	橋本 翼①		4 ()	1			松田 二羽士①
	清水 祐希①						田中 冬弥①
S3	岡 京祐①	○	5 ()	3			小倉畑 祐晟①

◆F(決勝戦)＜1マッチ:打ち切りあり＞

学校名	京都外大西	◎	3 VS 0	◎	同志社女子
S1	西尾 萌々子①	○	8 () 0		宮丸 千聖②
D1	中山 桜①	○	8 () 3		渡辺 美月②
	安本 華音②				辻井 公子②
S2	梶野 桃子①	○	8 () 3		奥村 志歩美②
D2	西山 朋菜①		5 (打ち) 2		石橋 未来②
	鈴木 藍①				植田 菜央①
S3	古西 美桜②		5 (打ち) 0		中島 秋野②

◆SF(準決勝)＜1セットマッチ:打ち切りあり＞

学校名	京都外大西	◎	3 VS 0	◎	京都両洋
S1	西尾 萌々子①	○	8 () 3		水本 千晴②
D1	中山 桜①	○	8 () 1		山崎 菜央①
	安本 華音②				中西 莉央①
S2	梶野 桃子①	○	8 () 4		中西 夢乃①
D2	山田 歩奈②		4 (打ち) 6		東 由唯②
	小西 絢子②				福本 有杏②
S3	古西 美桜②		5 (打ち) 1		田中 くれあ①

学校名	同志社国際		0 VS 4	◎	同志社女子
S1	伊藤 詩穂②	○	0 () 8	○	渡辺 美月②
D1	松井 麻衣②		1 () 8	○	石橋 未来②
	大西 優里奈②				辻井 公子②
S2	大野 春乃①	○	0 () 8	○	宮丸 千聖②
D2	久野 真子①		1 (打ち) 6		近藤 あかり②
	小林 愛①				植田 菜央①
S3	松下 怜生②	○	0 () 8	○	奥村 志歩美②

◆QF＜1セットマッチ:打ち切りあり＞

学校名	京都外大西	◎	4 VS 0	◎	城南菱創
S1	西尾 萌々子①	○	8 () 0		澤 歩実②
D1	中山 桜①	○	8 () 1		畠中 実夕②
	安本 華音②				田淵 彩英②
S2	梶野 桃子①	○	8 () 1		白井 珠季②
D2	山田 歩奈②	○	8 () 1		川端 安那子①
	小西 絢子②				田中 美由梨①
S3	古西 美桜②		0 (打ち) 0		加藤 優②

学校名	立命館宇治		0 VS 4	◎	京都両洋
S1	斎藤 千花②	○	2 () 8	○	東 由唯②
D1	森下 結理①		1 () 8	○	山崎 菜央①
	赤松 光①				中西 莉央①
S2	前田 遥香①	○	2 () 8	○	中西 夢乃①
D2	川口 真理子②		0 () 8	○	駒田 温②
	西村 菜那①				福本 有杏②
S3	井上 友貴海①		0 (打ち) 1		田中 くれあ①

◆5～8位決定戦＜4ゲームマッチ:打ち切りあり＞

学校名	城南菱創		0 VS 3	◎	立命館宇治
S1	澤 歩実②	○	4 (3) 5	○	斎藤 千花②
D1	畠中 実夕②		1 () 4	○	森下 結理①
	田淵 彩英②				赤松 光①
S2	白井 珠季②	○	1 () 4	○	前田 遥香①
D2	川端 安那子①		3 (打ち) 2		川口 真理子②
	長尾 心愛①				西村 菜那①
S3	加藤 優②		1 (打ち) 1		井上 友貴海①

◆5～6位決定戦＜4ゲームマッチ:打ち切りあり＞

学校名	立命館宇治		1 VS 3	◎	同志社
S1	斎藤 千花②	○	1 () 4	○	小林 弥波①
D1	森下 結理①	○	4 () 2		井手 歩美②
	赤松 光①				高宮 由佳②
S2	前田 遥香①	○	0 () 4	○	住山 千裕①
D2	川口 真理子②		3 () 5	○	村井 佑衣①
	西村 菜那①				小林 菜椰①
S3	井上 友貴海①		3 (打ち) 1		田上 藍子①

◆6～7位決定戦＜4ゲームマッチ:打ち切りあり＞

学校名	立命館宇治	◎	VS		城南菱創
S1					
D1					
S2					
D2					
S3					

※順位戦にて対戦済みの場合は、その結果を尊重し、再試合はおこなわない。

◆2～3位順位決定戦＜1セットマッチ:打ち切りあり＞

学校名	京都両洋	◎	3 VS 2	◎	同志社女子
S1	水本 千晴②	○	2 () 8	○	渡辺 美月②
D1	山崎 菜央①	○	8 () 1		石橋 未来②
	中西 莉央①				近藤 あかり②
S2	中西 夢乃①	○	8 () 2		宮丸 千聖②
D2	東 由唯②	○	8 () 6		辻井 公子②
	福本 有杏②				植田 菜央①
S3	田中 くれあ①		3 () 8	○	奥村 志歩美②

※本戦にて対戦済みの場合は、その結果を尊重し、再試合はおこなわない。

◆3～4位順位決定戦＜1セットマッチ:打ち切りあり＞

学校名	京都両洋	◎	3 VS 0	◎	同志社国際
S1	東 由唯②	○	5 (打ち) 4		伊藤 詩穂②
D1	山崎 菜央①	○	8 () 0		松井 麻衣②
	中西 莉央①				篠原 麻衣①
S2	中西 夢乃①	○	8 () 3		大野 春乃①
D2	駒田 温②	○	8 () 3		久野 真子①
	福本 有杏②				小林 愛①
S3	田中 くれあ①		4 (打ち) 0		香月 琉梨乃①

学校名	同志社		1 VS 3	◎	同志社国際
S1	井手 歩美②	○	0 () 8	○	伊藤 詩穂②
D1	大前 里咲子①	○	8 () 1		松井 麻衣②
	小林 弥波①				大西 優里奈②
S2	住山 千裕①	○	5 () 8	○	大野 春乃①
D2	高宮 由佳②		4 () 8	○	久野 真子①
	村井 佑衣①				小林 愛①
S3	小林 菜椰①		3 (打ち) 6		松下 怜生②

学校名	南陽		0 VS 3	◎	同志社女子
S1	芝 樹実②	○	0 () 8	○	渡辺 美月②
D1	西山 かなみ②		3 (打ち) 0		辻井 公子②
	濱木 美侑②				近藤 あかり②
S2	名取 涼葉②	○	0 () 8	○	宮丸 千聖②
D2	上野 桃花②		1 () 8	○	石橋 未来②
	藤原 杏香①				植田 菜央①
S3	三崎 小奈津②		0 (打ち) 5		奥村 志歩美②

学校名	同志社	◎	3 VS 1		南陽
S1	小林 弥波①	○	4 () 1		芝 樹実②
D1	大前 里咲子①	○	4 () 1		西山 かなみ②
	住山 千裕①				濱木 美侑②
S2	井手 歩美②	○	3 () 5	○	名取 涼葉②
D2	村井 佑衣①	○	4 () 2		生田 らら②
	小林 菜椰①				小林 紀花①
S3	高宮 由佳②		3 (打ち) 1		三崎 小奈津②

◆7～8位決定戦＜4ゲームマッチ:打ち切りあり＞

学校名	城南菱創	◎	3 VS 2		南陽
S1	澤 歩実②	○	0 () 4	○	芝 樹実②
D1	畠中 実夕②		1 () 4	○	西山 かなみ②
	田淵 彩英②				濱木 美侑②
S2	白井 珠季②	○	5 () 3		名取 涼葉②
D2	川端 安那子①	○	5 () 3		生田 らら②
	田中 美由梨①				小林 紀花①
S3	加藤 優②	○	3 () 0		三崎 小奈津②