

平成30年度
男子団体

全国高等学校総合体育大会テニス大会
山梨県予選

日程 平成30年6月2日(土)3日(日)

会場 小瀬スポーツ公園テニス場

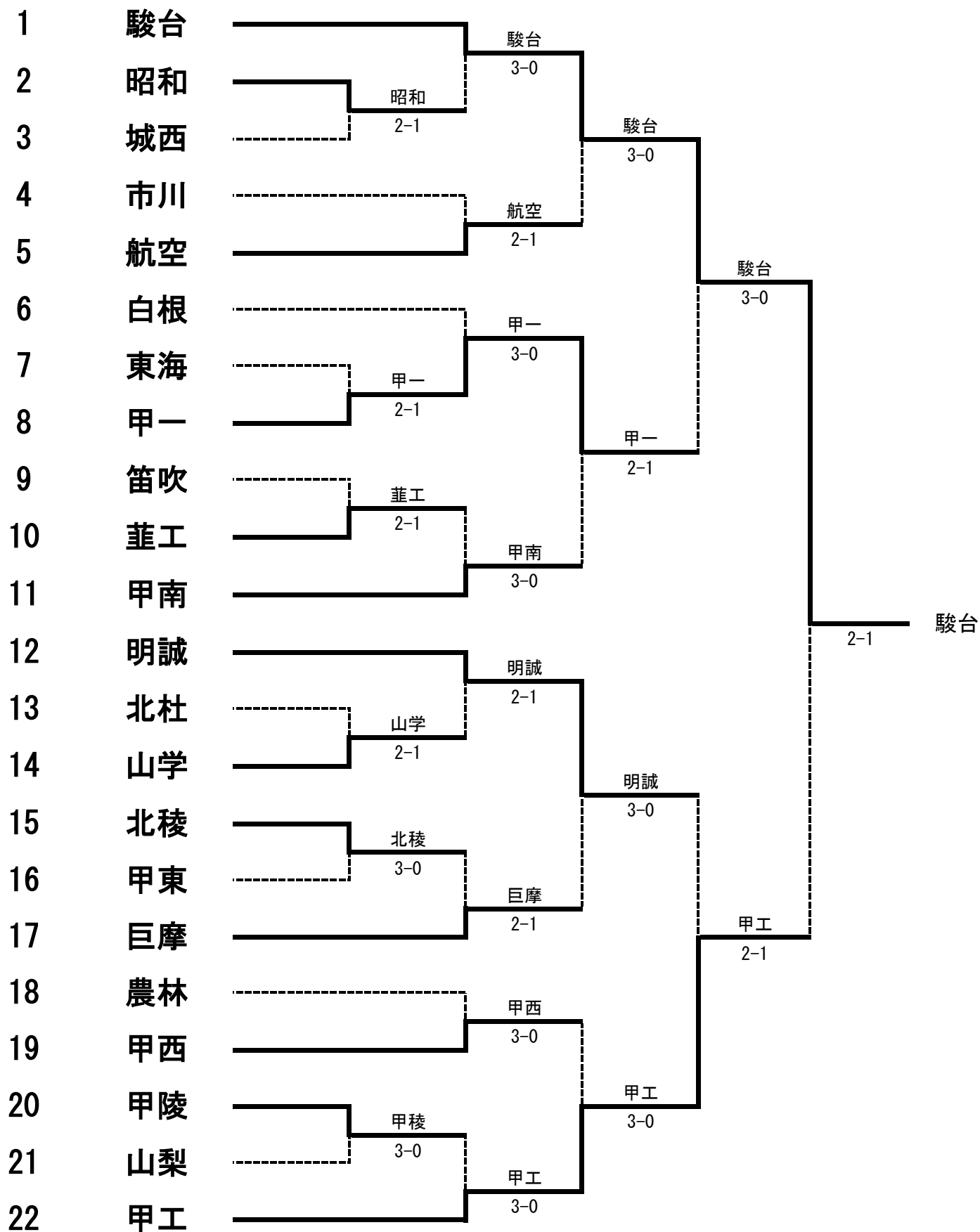

駿台甲府は3年連続7回目、全国大会出場

平成30年度 全国高等学校総合体育大会テニス大会県予選 男子記録

男子記録 NO. 1

1R	2	甲府昭和 山梨県	2-1	3	甲府城西 山梨県
D		澤田 陸① 橋田 輝②	7-5		八巻 海里③ 磯部 史弥③
S1		鵜川 大地②	6-1		渡辺 佳威斗②
S2		加賀美 佐京①	3-6		武井 優輔③

1R	7	東海大甲府 山梨県	1-2	8	甲府第一 山梨県
D		菅沼 武起③ 依田 大空③	3-6		清水 昌弥③ 萩原 直也③
S1		長久保 孝明③	6-4		堀田 万里②
S2		川口 大志③	2-6		小澤 侑以②

1R	9	笛吹 山梨県	1-2	10	韮崎工業 山梨県
D		雨宮 将太③ 小林 一貴②	4-6		津島 虎太郎③ 高松 明秀③
S1		水谷 賢太③	1-6		川本 行雄③
S2		網倉 朋哉②	6-2		藤原 吏玖②

1R	13	北杜 山梨県	1-2	14	山梨学院 山梨県
D		依田 愛斗② 小尾 海翔②	0-6		猪又 祥平③ 千野 峻大③
S1		矢崎 優弥②	2-6		藤沢 翼②
S2		大柴 秀太②	6-4		武井 尚輝③

1R	15	富士北稜 山梨県	3-0	16	甲府東 山梨県
D		渡邊 義仁③ 堀内 海理③	6-3		小林 岳② 佐野 一騎②
S1		三浦 祐輔③	6-3		小林 大峻②
S2		朝倉 大智③	7-5		弦間 麟太郎③

1R	20	甲陵 山梨県	3-0	21	山梨 山梨県
D		武持 慶③ 松田 知也①	76(2)		橘田 隼輔③ 丹 翔希③
S1		石原 大輝③	6-3		依田 樹③
S2		宮坂 健太③	6-1		天野 玲③

1R					
D					
S1					
S2					

平成30年度 全国高等学校総合体育大会テニス大会県予選 男子記録

男子記録 NO. 2

2R	1	駿台甲府 山梨県	3-0	2	甲府昭和 山梨県
D		齋藤 聖③ 小沢 涼太③	6-0		澤田 陸① 橘田 輝②
S1		保坂 駿太③	6-0		鶴川 大地②
S2		山本 敦貴②	6-0		加賀美 佐京①

2R	4	市川 山梨県	1-2	5	日本航空 山梨県
D		竹井 享平③ 一瀬 稜③	4-6		寺下 一樹③ 大下 創平②
S1		近藤 琉真③	1-6		小田切 海希③
S2		赤池 友吾③	76(1)		中野 拓也③

2R	6	白根 山梨県	0-3	8	甲府第一 山梨県
D		宮下 智孝② 折居 愛都①	0-6		清水 昌弥③ 萩原 直也③
S1		鮎川 隼翔②	1-6		小澤 侑以②
S2		土屋 拓光②	0-6		桑本 拳汰②

2R	10	韮崎工業 山梨県	0-3	11	甲府南 山梨県
D		津島 虎太郎③ 高松 明秀③	3-6		伊東 温紀③ 柳澤 快③
S1		川本 行雄③	6(8)7		梅田 海里③
S2		藤原 吏玖②	1-6		河西 賢祐②

2R	12	日大明誠 山梨県	2-1	14	山梨学院 山梨県
D		中島 将太② 米中 海人①	6-1		猪又 祥平③ 千野 峻大③
S1		牧野 一樹③	2-6		藤沢 翼②
S2		田村 朗①	6-0		茂木 優真②

2R	15	富士北稜 山梨県	1-2	17	巨摩 山梨県
D		三浦 祐輔③ 堀内 海理③	7-5		深澤 宙翔③ 塩澤 武留③
S1		倉澤 吏輝③	1-6		清水 隆③
S2		朝倉 大智③	2-6		俵 勇人③

2R	18	農林 山梨県	0-3	19	甲府西 山梨県
D		中村 魁成③ 五味 卓巳③	4-6		北條 英② 渡邊 美次②
S1		上田 蓮③	1-6		松原 尚志①
S2		澤登 伊吹③	2-6		仲嶋 駿②

2R	20	甲陵 山梨県	0-3	22	甲府工業 山梨県
D		武持 慶③ 松田 知也①	0-6		野沢 大顕③ 大野 鉄平③
S1		石原 大輝③	0-6		小野 海斗②
S2		宮坂 健太③	0-6		依田 歩夢①

平成30年度 全国高等学校総合体育大会テニス大会県予選 男子記録

男子記録 NO. 3

QF	1	駿台甲府 山梨県	3-0	5	日本航空 山梨県
D		齋藤 聖③ 中沢 兼心①	6-0		寺下 一樹③ 大下 創平②
S1		保坂 駿太③	6-0		小田切 海希③
S2		山本 敦貴②	6-0		中野 拓也③

QF	8	甲府第一 山梨県	2-1	11	甲府南 山梨県
D		清水 昌弥③ 萩原 直也③	6-1		伊東 温紀③ 柳澤 快③
S1		堀田 万里②	0-6		梅田 海里③
S2		小澤 侑以②	6-1		河西 賢祐②

QF	12	日大明誠 山梨県	3-0	17	巨摩 山梨県
D		中島 将太② 米中 海人①	6-0		深澤 宙翔③ 塩澤 武留③
S1		牧野 一樹③	6-2		清水 隆③
S2		田村 朗①	6-0		俵 勇人③

QF	19	甲府西 山梨県	0-3	22	甲府工業 山梨県
D		松原 尚志① 仲嶋 駿②	2-6		依田 歩夢① 吉田 聡太①
S1		北條 英②	1-6		小野 海斗②
S2		渡邊 美次②	0-6		野沢 大顕③

SF	1	駿台甲府 山梨県	3-0	8	甲府第一 山梨県
D		齋藤 聖③ 小沢 涼太③	8-2		清水 昌弥③ 萩原 直也③
S1		保坂 駿太③	8-1		堀田 万里②
S2		山本 敦貴②	8-1		小澤 侑以②

SF	12	日大明誠 山梨県	1-2	22	甲府工業 山梨県
D		中島 将太② 米中 海人①	8-5		野沢 大顕③ 大野 鉄平③
S1		牧野 一樹③	3-8		小野 海斗②
S2		田村 朗①	4-8		依田 歩夢①

F	1	駿台甲府 山梨県	2-1	22	甲府工業 山梨県
D		齋藤 聖③ 小沢 涼太③	8-1		野沢 大顕③ 大野 鉄平③
S1		保坂 駿太③	7-9		小野 海斗②
S2		山本 敦貴②	8-0		依田 歩夢①

平成30年度
女子団体

全国高等学校総合体育大会テニス大会
山梨県予選

日程 平成30年5月2日(土)3日(日)
会場 小瀬スポーツ公園テニス場

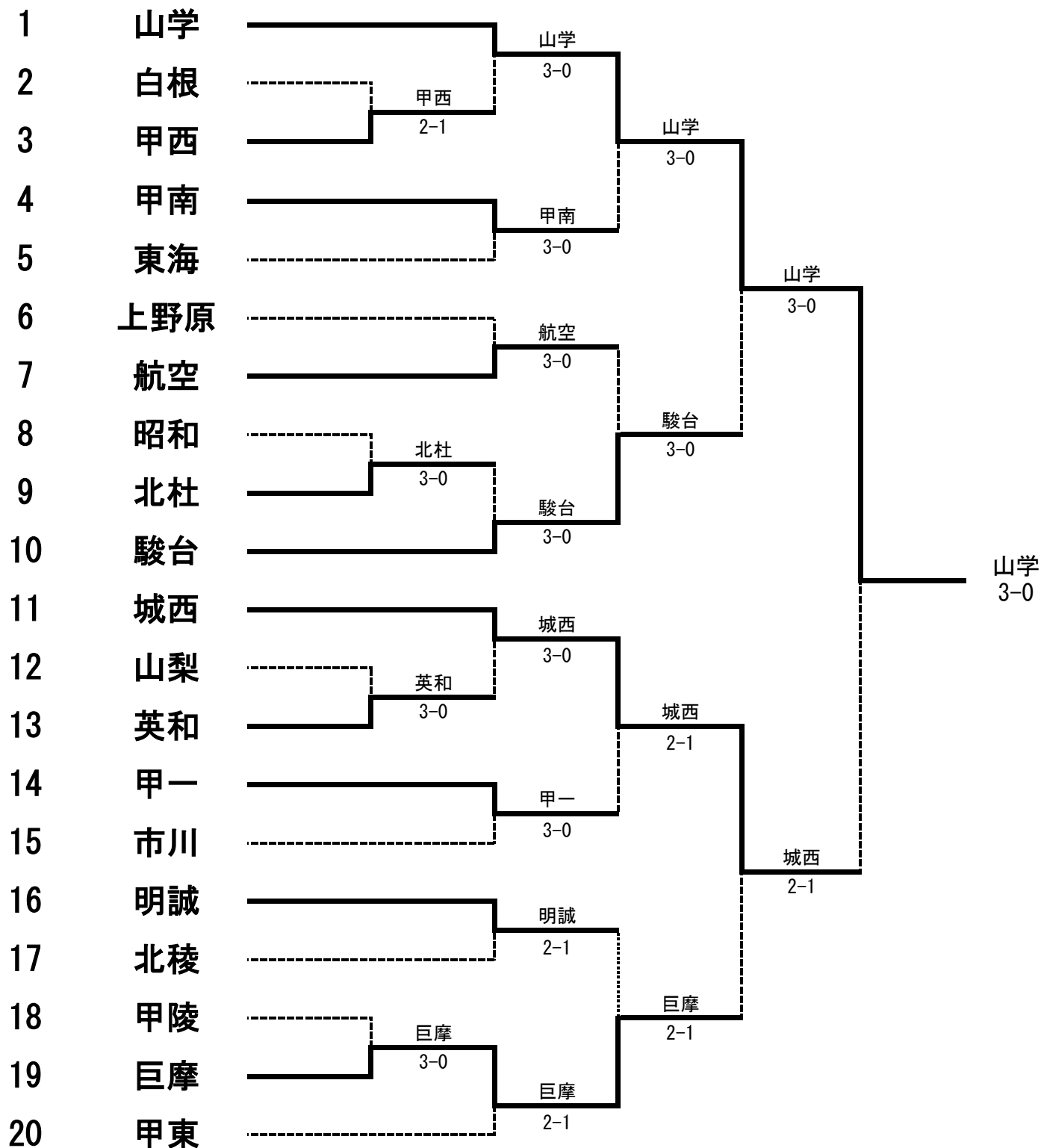

山梨学院は6年連続21回目、全国大会出場

平成30年度 全国高等学校総合体育大会テニス大会県予選 女子記録

女子記録 NO. 1

1R	2	白根 山梨県	1-2	3	甲府西 山梨県
D		杉山 瑛玲那③ 清水 遥③	1-6		中込 清華② 長谷川 舞②
S1		細川 優菜②	0-6		篠原 綾花②
S2		五味 菜摘③	6-0		小野 里紗②

1R	8	甲府昭和 山梨県	0-3	9	北杜 山梨県
D		森田 有雛② 小林 爽耶②	4-6		広瀬 芽生① 奥水 愛美②
S1		小林 千花②	2-6		小清水 華穂③
S2		姥原 真菜②	1-6		安達 聖③

1R	12	山梨 山梨県	0-3	13	山梨英和 山梨県
D		青木 美那未② 藤原 桜②	1-6		長田 梨伽③ 坂本 愛里①
S1		長田 優華③	0-6		岡 幸歩①
S2		八木 瑠伎奈①	0-6		杵屋 歩那②

1R	18	甲陵 山梨県	0-3	19	巨摩 山梨県
D		横山 美裕② 高砂 葉音①	1-6		岩田 侑真③ 穂阪 優衣③
S1		茅野 早希③	1-6		折居 朱優②
S2		山縣 美月①	1-6		小野 友里佳③

1R					
D					
S1					
S2					

1R					
D					
S1					
S2					

1R					
D					
S1					
S2					

平成30年度 全国高等学校総合体育大会テニス大会県予選 女子記録

女子記録 NO. 2

2R	1	山梨学院 山梨県	3-0	3	甲府西 山梨県
D		清水 瑠③ 狐塚 理子③	6-0		中込 清華② 長谷川 舞②
S1		肥田 唯花②	6-0		篠原 綾花②
S2		坂本 千代里①	6-0		小野 里紗②

2R	4	甲府南 山梨県	3-0	5	東海大甲府 山梨県
D		海野 若菜② 渡部 桃①	6-1		芦澤 秀乃香② 井上 蘭②
S1		赤池 鮎希②	6-2		清水 真結③
S2		小池 かの②	6-3		深澤 藍③

2R	6	上野原 山梨県	0-3	7	日本航空 山梨県
D		志村 美幸③ 佐藤 未優③	1-6		高橋 成美③ 百木田 夏希③
S1		小笠原 詩音②	0-6		小澤 明日香③
S2		岡本 二千翔②	5-7		片野 亜美②

2R	9	北杜 山梨県	0-3	10	駿台甲府 山梨県
D		広瀬 芽生① 輿水 愛美②	5-7		石原 侑桂③ 浅川 紗③
S1		小清水 華穂③	1-6		丸山 亜瑞②
S2		安達 聖③	2-6		梁瀬 蘭①

2R	11	甲府城西 山梨県	3-0	13	山梨英和 山梨県
D		清水 紀花③ 依田 真生③	6-1		岡 幸歩① 坂本 愛里①
S1		平澤 由衣③	6-0		長田 梨伽③
S2		田島 菜帆②	6-3		杵屋 歩那②

2R	14	甲府第一 山梨県	3-0	15	市川 山梨県
D		清水 千夏③ 米山 瑠香③	6-2		木之瀬 侑菜② 牧野 愛加②
S1		望月 優衣②	6-0		諏訪 あす美②
S2		坂本 星奈②	6-2		鈴木 愛菜②

2R	16	日大明誠 山梨県	2-1	17	富士北稜 山梨県
D		上木 清楓③ 金尾 絢音②	6-0		長田 いつき③ 綾部 優③
S1		小塚 もも③	6-3		篠澤 菜乃香③
S2		高野 笑菜③	5-7		土橋 香柚③

2R	19	巨摩 山梨県	2-1	20	甲府東 山梨県
D		岩田 侑真③ 穂阪 優衣③	6-4		山本 沙蘭② 麻川 のん子②
S1		折居 朱優②	6-4		長澤 佑香②
S2		小野 友里佳③	2-6		河野 彩花②

平成30年度 全国高等学校総合体育大会テニス大会県予選 女子記録

女子記録 NO. 3

QF	1	山梨学院 山梨県	3-0	4	甲府南 山梨県
D		清水 瑠③ 坂本 千代里①	6-0		海野 若菜② 渡部 桃①
S1		中込 笑愛①	6-0		赤池 鮎希②
S2		狐塚 理子③	6-0		小池 かの②

QF	7	日本航空 山梨県	0-3	10	駿台甲府 山梨県
D		高橋 成美③ 百木田 夏希③	1-6		石原 侑桂③ 浅川 紗③
S1		小澤 明日香③	3-6		丸山 亜瑞②
S2		片野 亜美②	0-6		梁瀬 蘭①

QF	11	甲府城西 山梨県	2-1	14	甲府第一 山梨県
D		平澤 由衣③ 依田 真生③	6-1		坂本 星奈② 清水 千夏③
S1		田島 菜帆②	0-6		望月 優衣②
S2		清水 紀花③	6-1		米山 瑠香③

QF	16	日大明誠 山梨県	1-2	19	巨摩 山梨県
D		上木 清楓③ 金尾 絢音②	6-2		岩田 侑真③ 穂阪 優衣③
S1		小塚 もも③	0-6		折居 朱優②
S2		高野 笑菜③	4-6		小野 友里佳③

SF	1	山梨学院 山梨県	3-0	10	駿台甲府 山梨県
D		肥田 唯花② 中込 笑愛①	8-0		石原 侑桂③ 浅川 紗③
S1		清水 瑠③	8-1		丸山 亜瑞②
S2		坂本 千代里①	8-4		梁瀬 蘭①

SF	11	甲府城西 山梨県	2-1	19	巨摩 山梨県
D		平澤 由衣③ 田中 愛久③	8-1		岩田 侑真③ 穂阪 優衣③
S1		田島 菜帆②	2-8		折居 朱優②
S2		清水 紀花③	8-3		小野 友里佳③

F	1	山梨学院 山梨県	3-0	11	甲府城西 山梨県
D		清水 瑠③ 狐塚 理子③	8-0		依田 真生③ 田中 愛久③
S1		肥田 唯花②	8-1		平澤 由衣③
S2		中込 笑愛①	8-0		清水 紀花③

順位決定					
D					
S1					
S2					

男子	シングルス	No. 1
----	-------	-------

日程 5月5日、10日、11日
会場 小瀬スポーツ公園テニス場

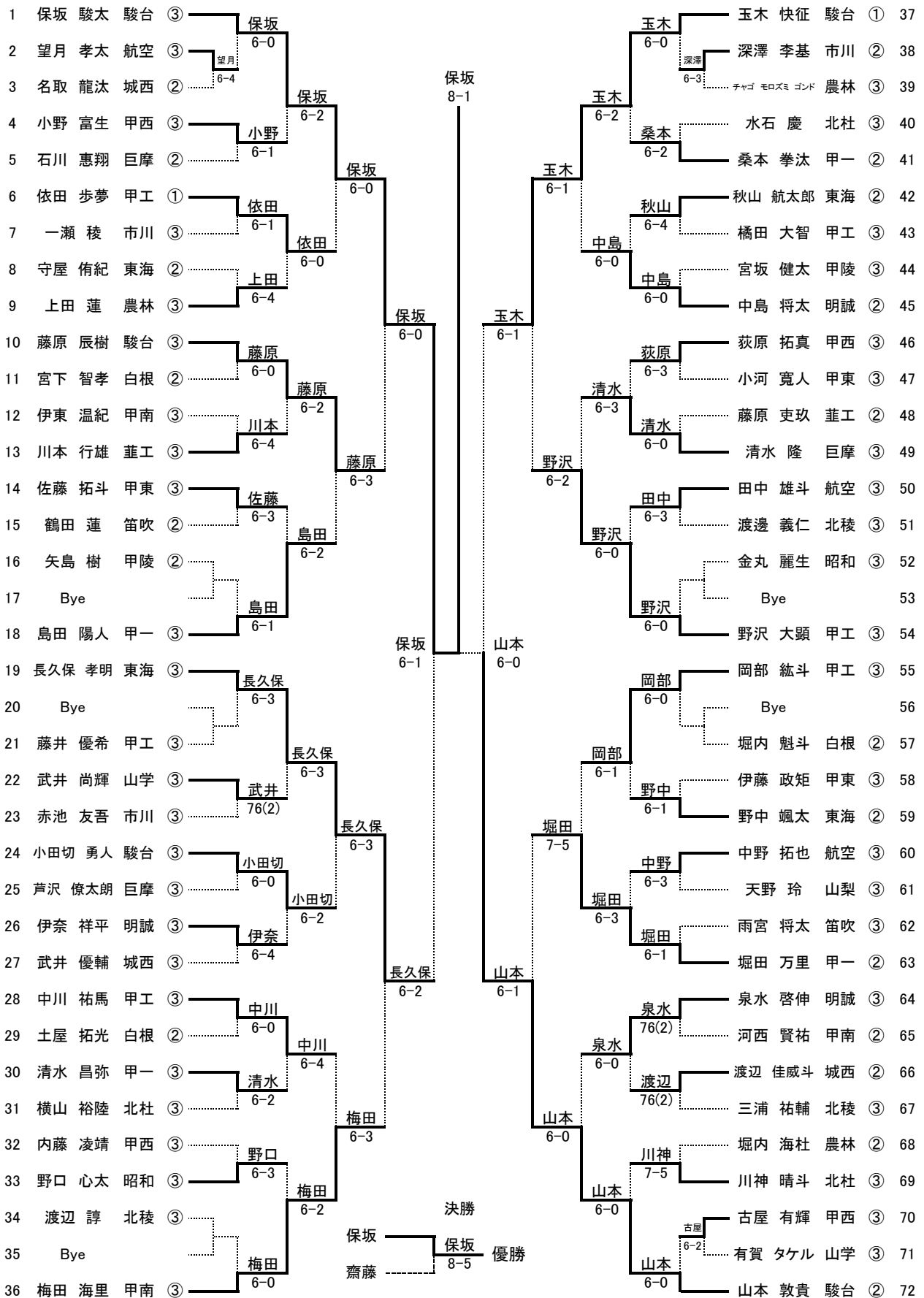

平成30年度

大会名 山梨県高等学校総合体育大会テニス大会

男子

シングルス

No. 2

日程
会場

5月5日、10日、11日
小瀬スポーツ公園テニス場

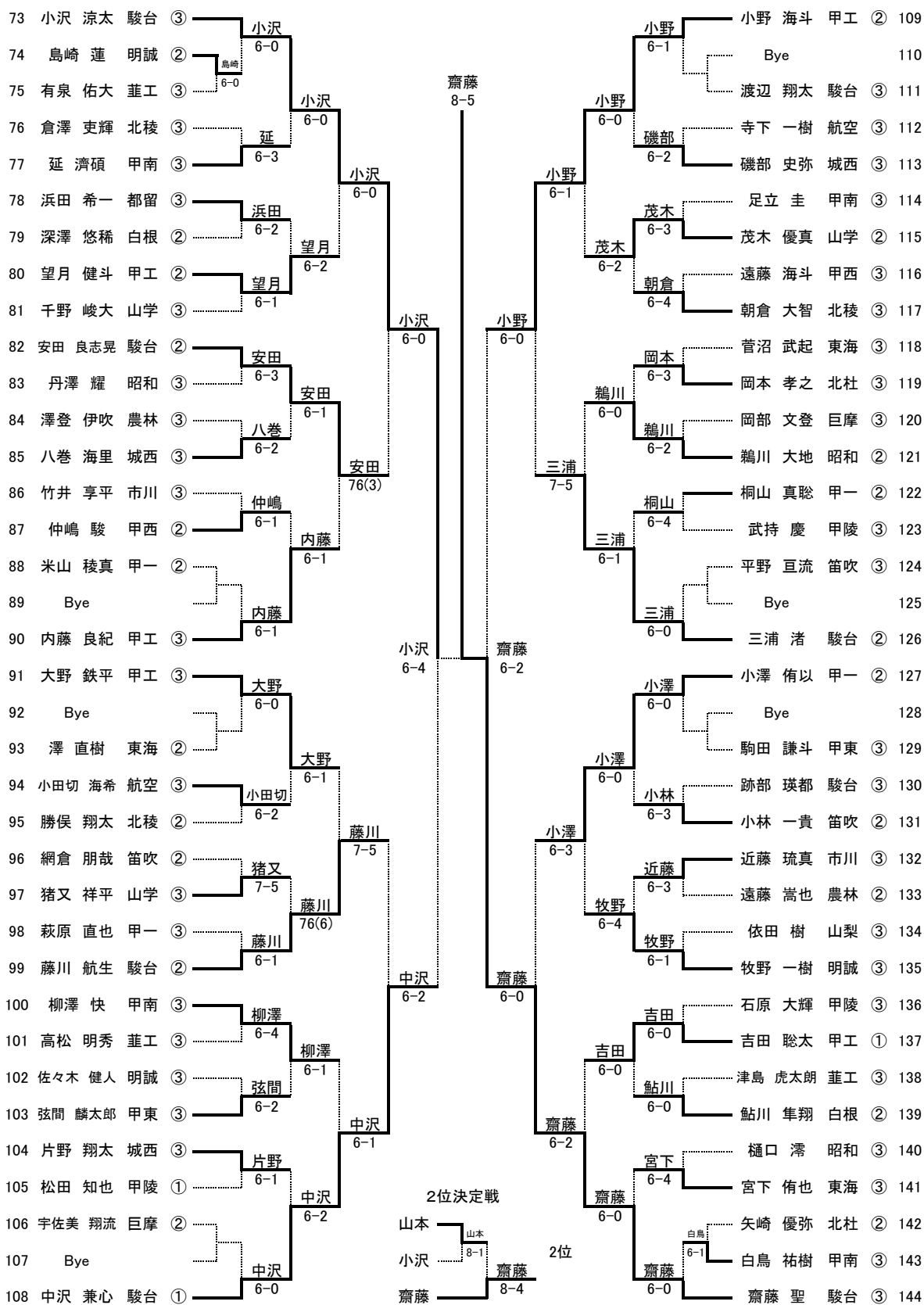

日程

5月6日、10日

会場

小瀬スポーツ公園テニスコート

1	保坂 駿太 齋藤 聖	駿台 ③		保坂・齋藤	山本・玉木	山本 敦貴 山本 玉木	駿台 ②	41
2	保坂 昂耶 岡部 紘斗	甲工 ③	6-2		山本・玉木	山本 敦貴 山本 玉木	駿台 ①	41
3	桑本 拳汰 細川 陽平	甲一 ②	6-4		山本・玉木	山本 敦貴 山本 玉木	明誠 ②	42
4	野口 心太 丹澤 輝	昭和 ③		保坂・齋藤	山本・玉木	山本 敦貴 山本 玉木	明誠 ②	42
5	渡邊 大智 三井 陽斗	甲西 ③	6-3		山本・玉木	山本 敦貴 山本 玉木	甲陵 ①	43
6	依田 大空 川口 大志	東海 ③		保坂・齋藤	山本・玉木	山本 敦貴 山本 玉木	甲陵 ①	43
7	横山 裕陸 川神 晴斗	北社 ③	6-2		山本・玉木	山本 敦貴 山本 玉木	昭和 ③	44
8	鶴田 蓮 小林 一貴	笛吹 ②		保坂・齋藤	山本・玉木	山本 敦貴 山本 玉木	昭和 ③	44
9	Bye			寺下・田中	山本・玉木	山本 敦貴 山本 玉木	甲南 ③	45
10	寺下 一樹 田中 雄斗	航空 ③	6-3		山本・玉木	山本 敦貴 山本 玉木	甲南 ③	45
11	牧野 一樹 中島 将太	明誠 ③		保坂・齋藤	山本・玉木	山本 敦貴 山本 玉木	甲南 ②	45
12	武藤 直斗 北條 英	甲西 ③	6-1		山本・玉木	山本 敦貴 山本 玉木	甲工 ②	46
13	塩澤 武留 深澤 宙翔	巨摩 ③	6-4		山本・玉木	山本 敦貴 山本 玉木	甲工 ②	46
14	合田 葵 渡辺 翔太	駿台 ②		保坂・齋藤	山本・玉木	山本 敦貴 山本 玉木	甲工 ③	47
15	武井 優輔 片野 翔太	城西 ③	76(4)		山本・玉木	山本 敦貴 山本 玉木	甲工 ③	47
16	鶴川 大地 樋口 滯	昭和 ②		保坂・齋藤	山本・玉木	山本 敦貴 山本 玉木	甲工 ③	47
17	宮坂 健太 矢島 樹	甲陵 ③	6-1		山本・玉木	山本 敦貴 山本 玉木	甲工 ②	48
18	大森 佳斗 根津 翔也	甲東 ③		保坂・齋藤	山本・玉木	山本 敦貴 山本 玉木	甲工 ②	48
19	小田切 脩流 茅野 南	農林 ③	6-0		山本・玉木	山本 敦貴 山本 玉木	北稜 ②	48
20	鳥田 陽人 小澤 侑以	甲一 ③	6-0		山本・玉木	山本 敦貴 山本 玉木	北稜 ③	49
21	梅田 海里 柳澤 快	甲南 ③		保坂・齋藤	山本・玉木	山本 敦貴 山本 玉木	Bye	49
22	劉 津廷 中野 拓也	航空 ③	6-2		山本・玉木	山本 敦貴 山本 玉木	上田 蓮	50
23	有泉 佑大 谷口 力哉	葦工 ③	6-1		山本・玉木	山本 敦貴 山本 玉木	澤登 伊吹	50
24	深澤 李基 八巻 清路	市川 ②		保坂・齋藤	山本・玉木	山本 敦貴 山本 玉木	清水 隆	51
25	雨宮 将太 水谷 賢太	笛吹 ③	76(2)		山本・玉木	山本 敦貴 山本 玉木	石川 惠翔	51
26	三浦 祐輔 堀内 海理	北稜 ③		保坂・齋藤	山本・玉木	山本 敦貴 山本 玉木	Bye	52
27	中村 魁成 五味 卓巳	農林 ③	6-2		山本・玉木	山本 敦貴 山本 玉木	八巻 海里	53
28	堀内 魁斗 土屋 拓光	白根 ②	6-3		山本・玉木	山本 敦貴 山本 玉木	磯部 史弥	53
29	Bye			保坂・齋藤	山本・玉木	山本 敦貴 山本 玉木	堀田 万里	54
30	小田切 勇人 跡部 瑛都	駿台 ③	6-1		山本・玉木	山本 敦貴 山本 玉木	桐山 真聡	54
31	岡本 孝之 板屋 賢樹	北社 ③		保坂・齋藤	山本・玉木	山本 敦貴 山本 玉木	川本 行雄	55
32	Bye			保坂・齋藤	山本・玉木	山本 敦貴 山本 玉木	藤原 吏玖	56
33	伊奈 祥平 島崎 蓮	明誠 ③	6-1		山本・玉木	山本 敦貴 山本 玉木	千野 峻大	56
34	平野 右恭 深澤 圭人	東海 ③		保坂・齋藤	山本・玉木	山本 敦貴 山本 玉木	武井 尚輝	57
35	赤池 友吾 竹井 享平	市川 ③	6-3		山本・玉木	山本 敦貴 山本 玉木	原田 大志	57
36	高橋 侑也 池田 圭伍	甲東 ③		保坂・齋藤	山本・玉木	山本 敦貴 山本 玉木	小林 岳	58
37	延 濟碩 伊東 温紀	甲南 ③	6-4		山本・玉木	山本 敦貴 山本 玉木	網倉 朋哉	58
38	小林 大起 大島 春平	駿台 ①	6-0		山本・玉木	山本 敦貴 山本 玉木	古屋 友哉	59
39	藤巻 隆之介 茂木 優真	山学 ③	6-1		山本・玉木	山本 敦貴 山本 玉木	石川 翔大	59
40	野沢 大颯 小野 海斗	甲工 ②	6-0		山本・玉木	山本 敦貴 山本 玉木	長澤 慧汰	60
				保坂・齋藤	山本・玉木	山本 敦貴 山本 玉木	三浦 渚	60
				保坂・齋藤	山本・玉木	山本 敦貴 山本 玉木	藤原 辰樹	61
				保坂・齋藤	山本・玉木	山本 敦貴 山本 玉木	長久保 孝明	61
				保坂・齋藤	山本・玉木	山本 敦貴 山本 玉木	菅沼 武起	62
				保坂・齋藤	山本・玉木	山本 敦貴 山本 玉木	依田 愛斗	62
				保坂・齋藤	山本・玉木	山本 敦貴 山本 玉木	小尾 海翔	63
				保坂・齋藤	山本・玉木	山本 敦貴 山本 玉木	梶原 健永	63
				保坂・齋藤	山本・玉木	山本 敦貴 山本 玉木	木村 頼太郎	64
				保坂・齋藤	山本・玉木	山本 敦貴 山本 玉木	大下 創平	64
				保坂・齋藤	山本・玉木	山本 敦貴 山本 玉木	小田切 海希	65
				保坂・齋藤	山本・玉木	山本 敦貴 山本 玉木	宮下 智孝	65
				保坂・齋藤	山本・玉木	山本 敦貴 山本 玉木	鮎川 隼翔	66
				保坂・齋藤	山本・玉木	山本 敦貴 山本 玉木	萩原 直也	66
				保坂・齋藤	山本・玉木	山本 敦貴 山本 玉木	清水 昌弥	67
				保坂・齋藤	山本・玉木	山本 敦貴 山本 玉木	俵 勇人	67
				保坂・齋藤	山本・玉木	山本 敦貴 山本 玉木	岡部 文登	68
				保坂・齋藤	山本・玉木	山本 敦貴 山本 玉木	井上 貴博	68
				保坂・齋藤	山本・玉木	山本 敦貴 山本 玉木	丸山 玲那	69
				保坂・齋藤	山本・玉木	山本 敦貴 山本 玉木	Bye	69
				保坂・齋藤	山本・玉木	山本 敦貴 山本 玉木	Bye	70
				保坂・齋藤	山本・玉木	山本 敦貴 山本 玉木	安田 良志晃	70
				保坂・齋藤	山本・玉木	山本 敦貴 山本 玉木	藤川 航生	71
				保坂・齋藤	山本・玉木	山本 敦貴 山本 玉木	泉水 啓伸	71
				保坂・齋藤	山本・玉木	山本 敦貴 山本 玉木	佐々木 健人	72
				保坂・齋藤	山本・玉木	山本 敦貴 山本 玉木	Bye	72
				保坂・齋藤	山本・玉木	山本 敦貴 山本 玉木	Bye	73
				保坂・齋藤	山本・玉木	山本 敦貴 山本 玉木	中川 祐馬	73
				保坂・齋藤	山本・玉木	山本 敦貴 山本 玉木	藤井 優希	74
				保坂・齋藤	山本・玉木	山本 敦貴 山本 玉木	猪又 祥平	74
				保坂・齋藤	山本・玉木	山本 敦貴 山本 玉木	佐藤 文彦	75
				保坂・齋藤	山本・玉木	山本 敦貴 山本 玉木	萩原 拓真	75
				保坂・齋藤	山本・玉木	山本 敦貴 山本 玉木	仲嶋 駿	76
				保坂・齋藤	山本・玉木	山本 敦貴 山本 玉木	武持 慶	76
				保坂・齋藤	山本・玉木	山本 敦貴 山本 玉木	石原 大輝	77
				保坂・齋藤	山本・玉木	山本 敦貴 山本 玉木	近藤 琉真	77
				保坂・齋藤	山本・玉木	山本 敦貴 山本 玉木	一瀬 稜	78
				保坂・齋藤	山本・玉木	山本 敦貴 山本 玉木	浅川 秀仁	78
				保坂・齋藤	山本・玉木	山本 敦貴 山本 玉木	金丸 隼也	79
				保坂・齋藤	山本・玉木	山本 敦貴 山本 玉木	白鳥 祐樹	79
				保坂・齋藤	山本・玉木	山本 敦貴 山本 玉木	山本 翔太	80
				保坂・齋藤	山本・玉木	山本 敦貴 山本 玉木	小沢 涼太	80
				保坂・齋藤	山本・玉木	山本 敦貴 山本 玉木	中沢 兼心	80

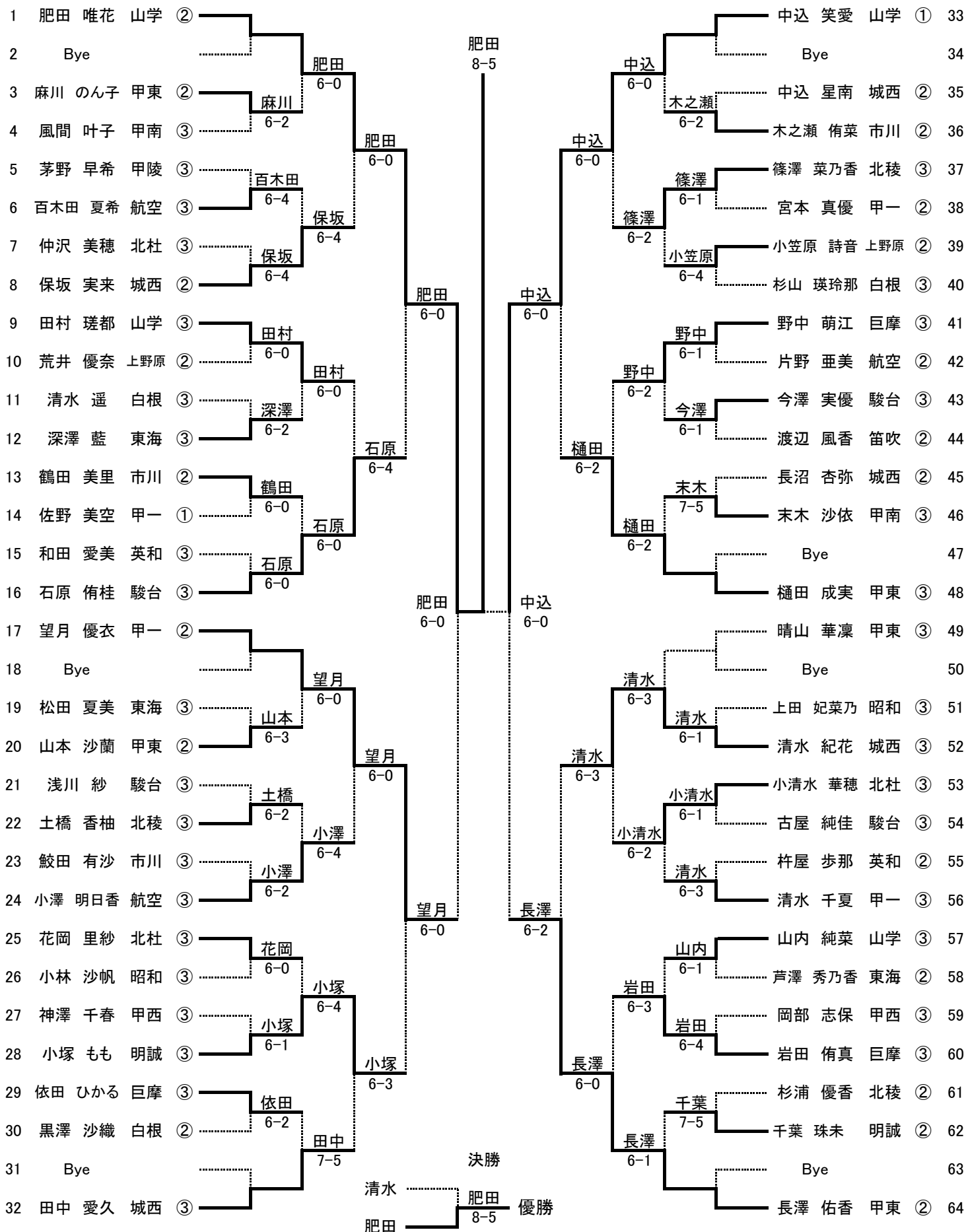

日程
会場

5月5日、10日、11日

小瀬スポーツ公園テニスコート

