

# 平成30年度秋田県高等学校総合体育大会テニス競技

## 【男子団体】

- 1 明 桜
- 2 国 学 館
- 3 秋 田 高 専
- 4 能 代 工
- 5 秋 田
- 6 由 利 工
- 7 秋 田 工
- 8 新 屋
- 9 横 手
- 10 大 館 鳳 鳴
- 11 秋 田 商

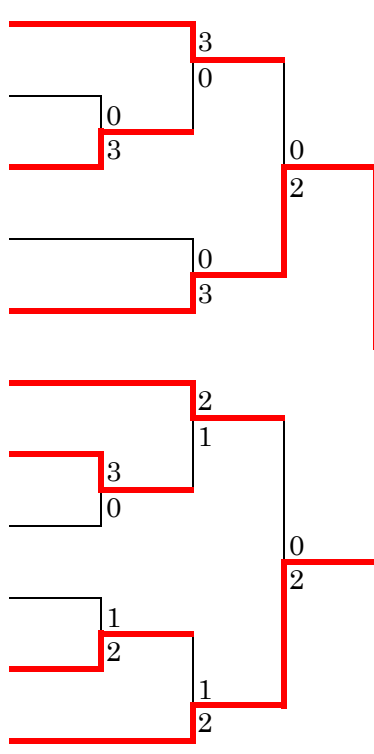

**優勝** 秋田(全国・東北大会第1代表)  
**2位** 秋田商業(東北大会第2代表)  
**3位** 由利工業  
 明桜

**優 勝**  
**秋 田** 4年ぶり  
 13回目

### 代表順位決定戦1回戦

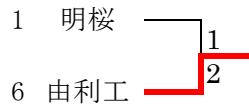

### 代表順位決定戦2回戦

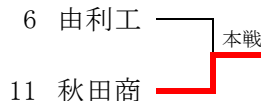

## 【女子団体】

- 1 聖 霊
- 2 秋 田 商
- 3 横 手
- 4 大 館 鳳 鳴
- 5 秋 田
- 6 西 目
- 7 明 桜
- 8 秋 田 高 専
- 9 新 屋

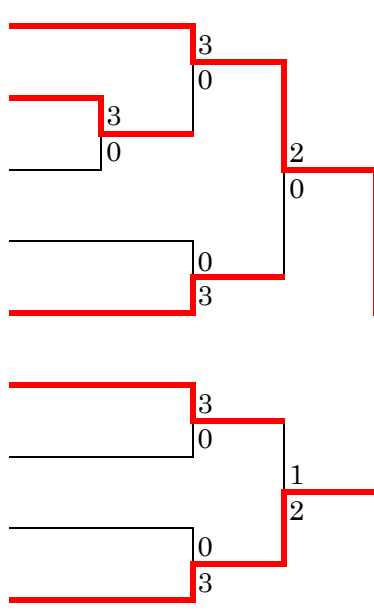

**優勝** 聖霊(全国・東北大会第1代表)  
**2位** 新屋(東北大会第2代表)  
**3位** 西目(東北大会第3代表)  
 秋田

**優 勝**  
**聖 霊** 18連覇

### 代表順位決定戦1回戦

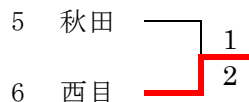

### 代表順位決定戦2回戦

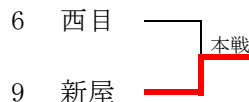

【男子団体 対戦表】

1 回 戦													
2	国 学 館		0 - 3	3	秋 田 高 専		7	秋 田 工 業		3 - 0	8	新 屋	
D	No.1	高橋 大矢③	1 - 6	○	No.2	北嶋 侃③	D	No.3	長谷川修介③	6 - 1	○	No.1	齊藤 耀平③
	No.4	小松 凌聖③			No.4	伊藤 歩③		No.4	後藤 優成②			No.3	佐々木聖斗③
S1	No.2	佐々木南月③	1 - 6	○	No.1	珍田 啓③	S1	No.1	作左部 瞬③	6 - 0	○	No.2	佐藤 翔遙③
S2	No.3	加々谷佳佑③	3 - 6	○	No.3	和田 響平②	S2	No.2	佐々木綱優③	6 - 0	○	No.4	播磨屋 武③
9	横 手		1 - 2	10	大 館 鳳 鳴								
D	No.1	佐々木大成②	6 - 4	○	No.2	浪岡龍太郎③							
	No.2	木口 心②			No.4	小館 直樹②							
S1	No.3	石川 琢②	2 - 6	○	No.1	中島 稜太②							
S2	No.5	高橋 怜登③	0 - 6	○	No.5	鈴木 駿輔③							
2 回 戦													
1	明 桜		3 - 0	3	秋 田 高 専		4	能 代 工 業		0 - 3	5	秋 田	
D	No.2	玉野 水暉③	6 - 2	○	No.2	北嶋 侃③	D	No.2	蝦名 璃仁③	1 - 6	○	No.3	鏡 健吾③
	No.4	石垣香二郎③			No.5	藤田 咲大③		No.3	二田 陸③			No.5	安田 一就③
S1	No.1	平野 皐貴③	6 - 0	○	No.1	珍田 啓③	S1	No.1	工藤 誠也③	0 - 6	○	No.1	菅原 宥介③
S2	No.3	古仲 宗弘③	6 - 2	○	No.3	和田 響平②	S2	No.4	石井 寿弥③	0 - 6	○	No.2	下山 巧真①
6	由 利 工 業		2 - 1	7	秋 田 工 業		10	大 館 鳳 鳴		1 - 2	11	秋 田 商 業	
D	No.3	小川 謙太③	6 - 2	○	No.1	作左部 瞬③	D	No.3	堀内 奎胡③	0 - 6	○	No.3	鈴木 悠也③
	No.4	柴田 直③			No.3	長谷川修介③		No.4	小館 直樹②			No.4	大宮 拓巳②
S1	No.1	畠山 泰珠②	5 - 7	○	No.2	佐々木綱優③	S1	No.1	中島 稜太②	0 - 6	○	No.1	五十嵐駿介②
S2	No.2	宮崎 聖也③	6 - 0	○	No.4	後藤 優成②	S2	No.5	鈴木 駿輔③	6 - 2	○	No.2	佐藤 改③
準 決 勝													
1	明 桜		0 - 2	5	秋 田		6	由 利 工 業		0 - 2	11	秋 田 商 業	
D	No.2	玉野 水暉③	4 - 6	○	No.3	鏡 健吾③	D	No.3	小川 謙太③	2 - 6	○	No.3	鈴木 悠也③
	No.4	石垣香二郎③			No.4	山田 丈②		No.4	柴田 直③			No.4	大宮 拓巳②
S1	No.1	平野 皐貴③	3 - 6	○	No.1	菅原 宥介③	S1	No.1	畠山 泰珠②	1 - 6	○	No.1	五十嵐駿介②
S2	No.3	古仲 宗弘③	-		No.2	下山 巧真①	S2	No.2	宮崎 聖也③	2 - 1	打切	No.2	佐藤 改③
決 勝													
5	秋 田		2 - 1	11	秋 田 商 業								
D	No.3	鏡 健吾③	2 - 8	○	No.3	鈴木 悠也③							
	No.4	山田 丈②			No.4	大宮 拓巳②							
S1	No.1	菅原 宥介③	8 - 6	○	No.1	五十嵐駿介②							
S2	No.2	下山 巧真①	8 - 3	○	No.2	佐藤 改③							
代表順位決定戦 1 回戦					代表順位決定戦 2 回戦								
1	明 桜		1 - 2	6	由 利 工 業								
D	No.2	玉野 水暉③	4 - 6	○	No.3	小川 謙太③							
	No.4	石垣香二郎③			No.4	柴田 直③							
S1	No.1	平野 皐貴③	6 - 0	○	No.1	畠山 泰珠②							
S2	No.3	古仲 宗弘③	4 - 6	○	No.2	宮崎 聖也③							

【女子団体 対戦表】

1 回 戦											
2	秋田商業	3 - 0	3	横手							
D	No.3 菊地 美優② No.4 工藤 彩佳①	○ 6 - 3	No.3 阿部 美咲② No.4 大沼 志帆②								
S1	No.1 大島 美里③	○ 6 - 0	No.1 備前 香澄②								
S2	No.2 中山 瑞稀③	○ 6 - 0	No.2 佐藤 明衣②								
2 回 戦											
1	聖霊	3 - 0	2	秋田商業	4	大館鳳鳴	0 - 3	5	秋田		
D	No.3 鈴木 彩水② No.4 吉田 杏実②	○ 6 - 0	No.3 菊地 美優② No.4 工藤 彩佳①		D	No.3 小野 静菜③ No.4 中村 思葉③	2 - 6	○	No.3 九島 那木③ No.4 赤澤 由布②		
S1	No.1 伊藤 楓②	○ 6 - 4	No.1 大島 美里③		S1	No.1 安井 陽菜②	0 - 6	○	No.1 大関 祥佳②		
S2	No.2 鎌田 夏波③	○ 6 - 2	No.2 中山 瑞稀③		S2	No.2 日景 葵③	1 - 6	○	No.2 金 優奈③		
6	西目	3 - 0	7	明桜	8	秋田高専	0 - 3	9	新屋		
D	No.1 高橋 梨瑠② No.4 伊東 日菜③	○ 6 - 3	No.3 五十嵐菜々② No.4 飛鳥 光咲①		D	No.1 小玉 詩織③ No.4 堀内 玲香①	1 - 6	○	No.2 船木 美里③ No.4 菅原 瑠花②		
S1	No.2 佐藤 柊②	○ 7 - 6 (5)	No.1 鈴木 麗奈③		S1	No.2 竹内 碧③	1 - 6	○	No.1 澤石 彩香③		
S2	No.3 高橋 瑞希③	○ 6 - 3	No.2 菅原 愛恵②		S2	No.3 三浦 早織②	3 - 6	○	No.3 奈良 優香②		
準 決 勝											
1	聖霊	2 - 0	5	秋田	6	西目	1 - 2	9	新屋		
D	No.3 鈴木 彩水② No.4 吉田 杏実②	○ 6 - 0	No.3 九島 那木③ No.5 大川紗絵子③		D	No.1 高橋 梨瑠② No.4 伊東 日菜③	○ 6 - 1		No.2 船木 美里③ No.4 菅原 瑠花②		
S1	No.1 伊藤 楓②	○ 6 - 0	No.1 大関 祥佳②		S1	No.2 佐藤 柊②	(2) 6 - 7	○	No.1 澤石 彩香③		
S2	No.2 鎌田 夏波③	0 - 0 打切	No.2 金 優奈③		S2	No.3 高橋 瑞希③	4 - 6	○	No.3 奈良 優香②		
決 勝											
1	聖霊	2 - 0	9	新屋							
D	No.3 鈴木 彩水② No.4 吉田 杏実②	○ 8 - 3	No.3 奈良 優香② No.4 菅原 瑠花②								
S1	No.1 伊藤 楓②	○ 8 - 0	No.1 澤石 彩香③								
S2	No.2 鎌田 夏波③	3 - 0 打切	No.5 皆川 日彩③								
代表順位決定戦 1 回戦						代表順位決定戦 2 回戦					
5	秋田	1 - 2	6	西目							
D	No.3 九島 那木③ No.4 赤澤 由布②	4 - 6	○	No.1 高橋 梨瑠② No.4 伊東 日菜③							
S1	No.1 大関 祥佳②	○ 6 - 1	No.2 佐藤 柊②								
S2	No.2 金 優奈③	1 - 6	○	No.3 高橋 瑞希③							

男子シングルス

最終成績  
 優勝 菅原 宥介 (秋田) I H出場  
 準優勝 平野 卓貴 (明桜) I H出場  
 3位 鐘 健吾 (秋田)  
 3位 五十嵐駿介 (秋田商) ※3位まで  
 東北大会出場

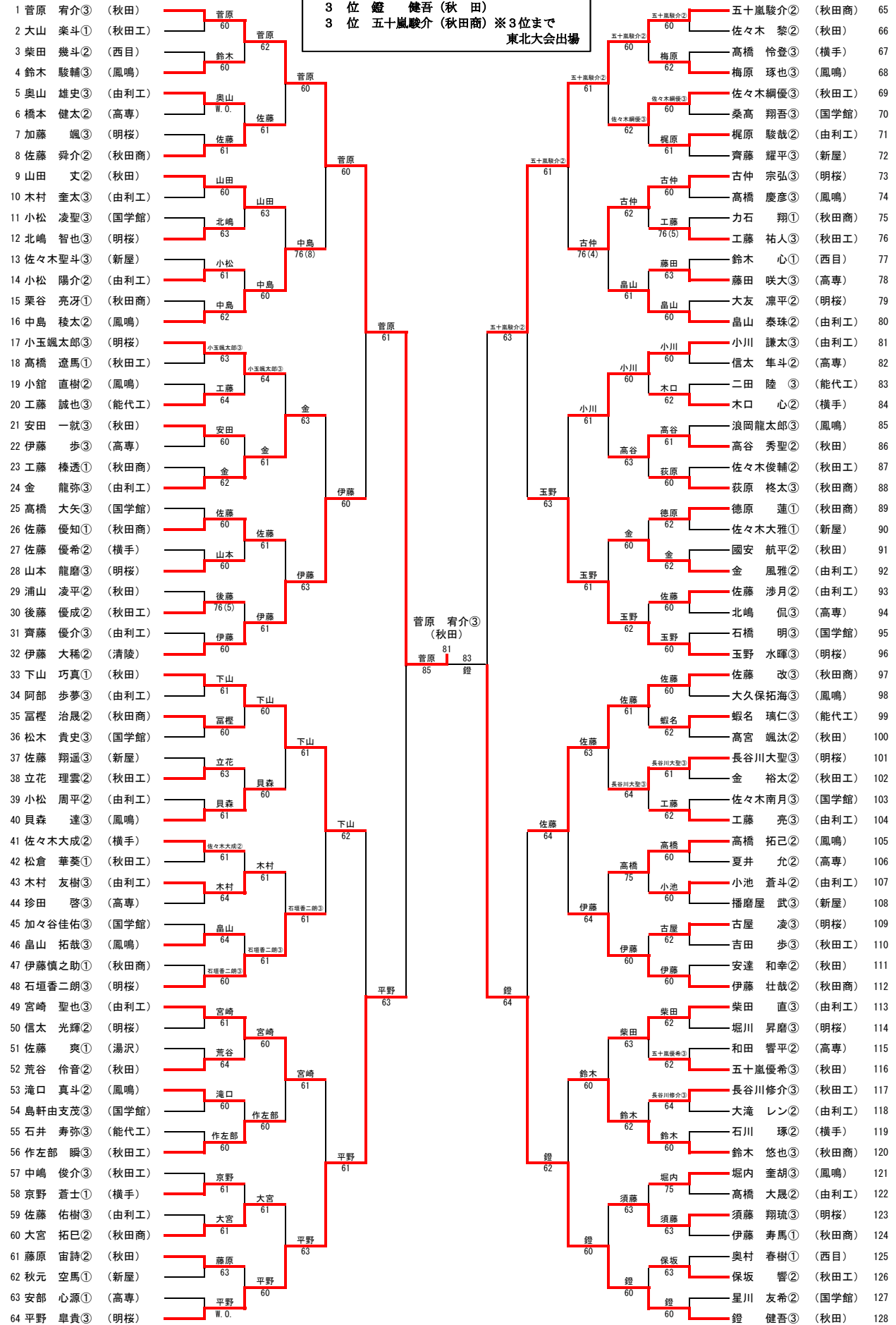

順位決定戦 1 回戦  
 81 平野 卓貴③ (明桜)  
 128 五十嵐駿介② (秋田商)

順位決定戦 2 回戦  
 86 平野 卓貴③ (明桜)  
 128 鐘 健吾③ (秋田)

男子ダブルス

平成30年度秋田県高等学校総合体育大会テニス競技  
平成30年6月2日～5日  
北野田公園テニスコート

最終成績  
優勝 五十嵐駿介・佐藤 改 (秋田商) I H出場  
準優勝 菅原 宥介・鏝 健吾 (秋田) ※2位まで  
3位 鈴木 悠也・荻原 柊太 (秋田商) 東北大会出場  
3位 平野 阜貴・玉野 水暉 (明桜)

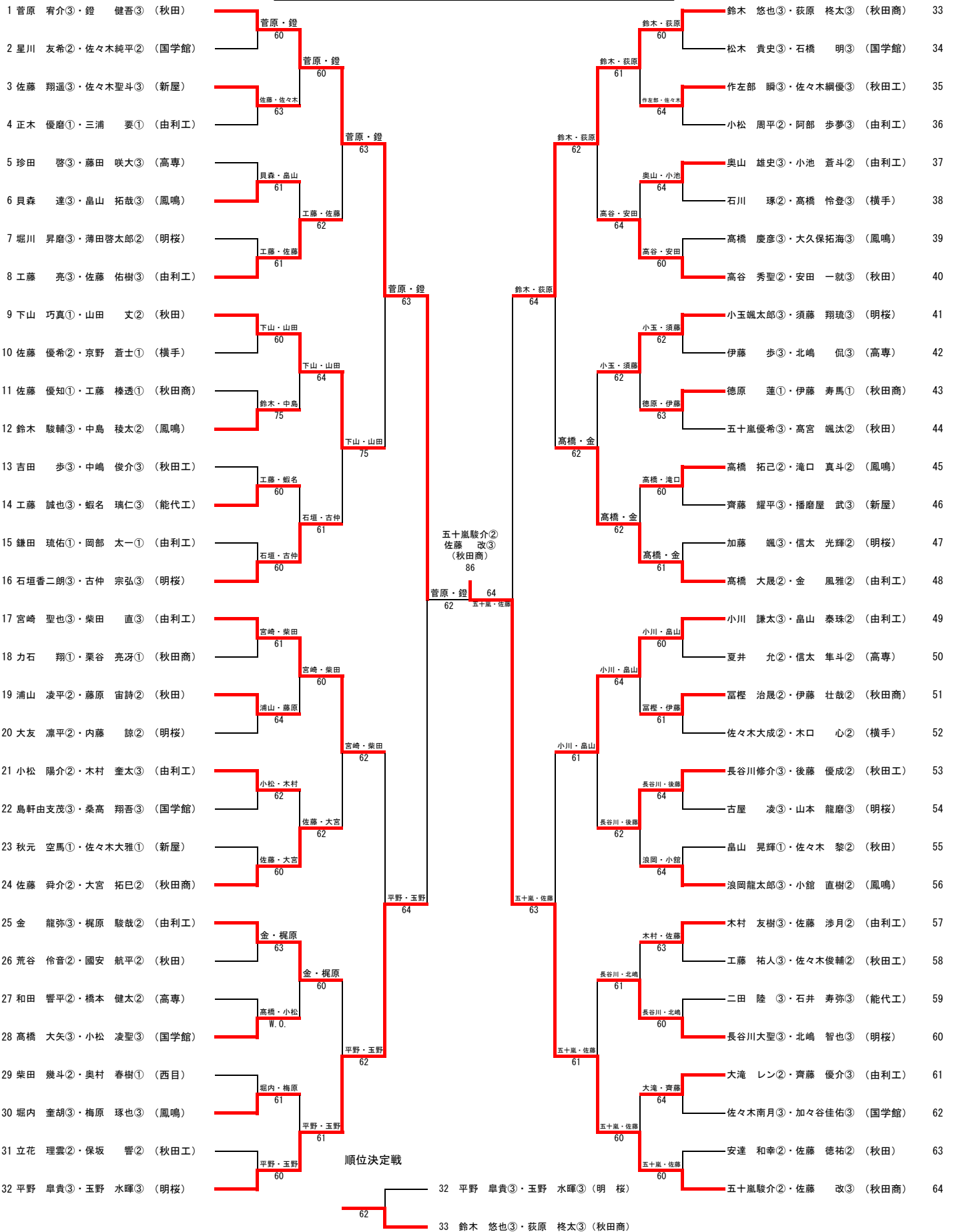

女子シングルス

最終成績  
 優勝 伊藤 楓 (聖霊) IH出場  
 準優勝 鎌田 夏波 (聖霊) IH出場  
 3位 大島 美里 (秋田商)  
 3位 鈴木 彩水 (聖霊) ※3位まで  
 東北大会出場

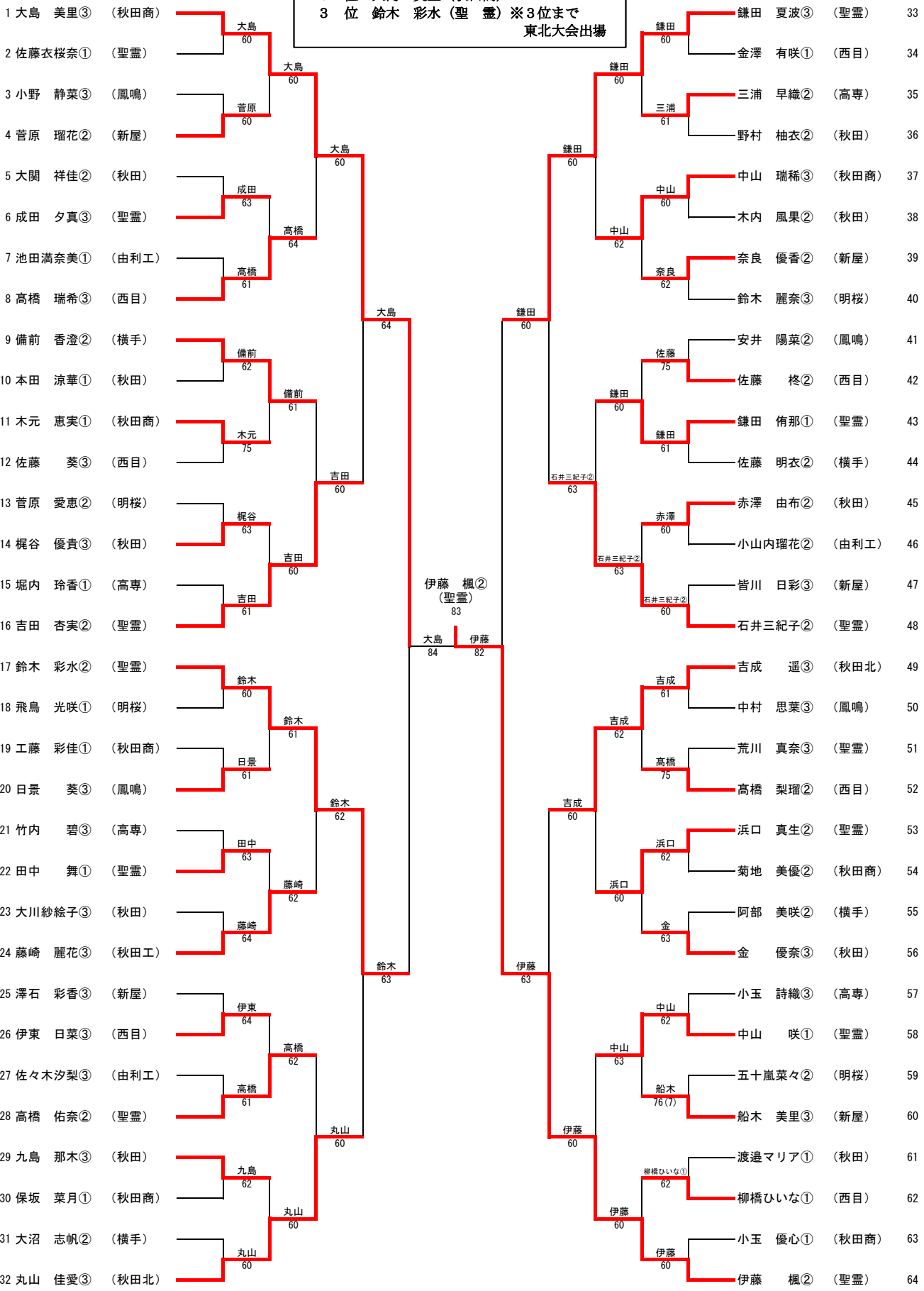

順位決定戦 1 回戦

順位決定戦 2 回戦

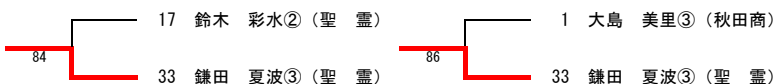

女子ダブルス

最終成績

優勝	伊藤 楓・鎌田 夏波 (聖霊) I H出場
準優勝	鈴木 彩水・吉田 杏実 (聖霊) ※2位まで
3位	丸山 佳愛・吉成 遥 (秋田北) 東北大会出場
3位	大島 美里・中山 瑞稀 (秋田商)

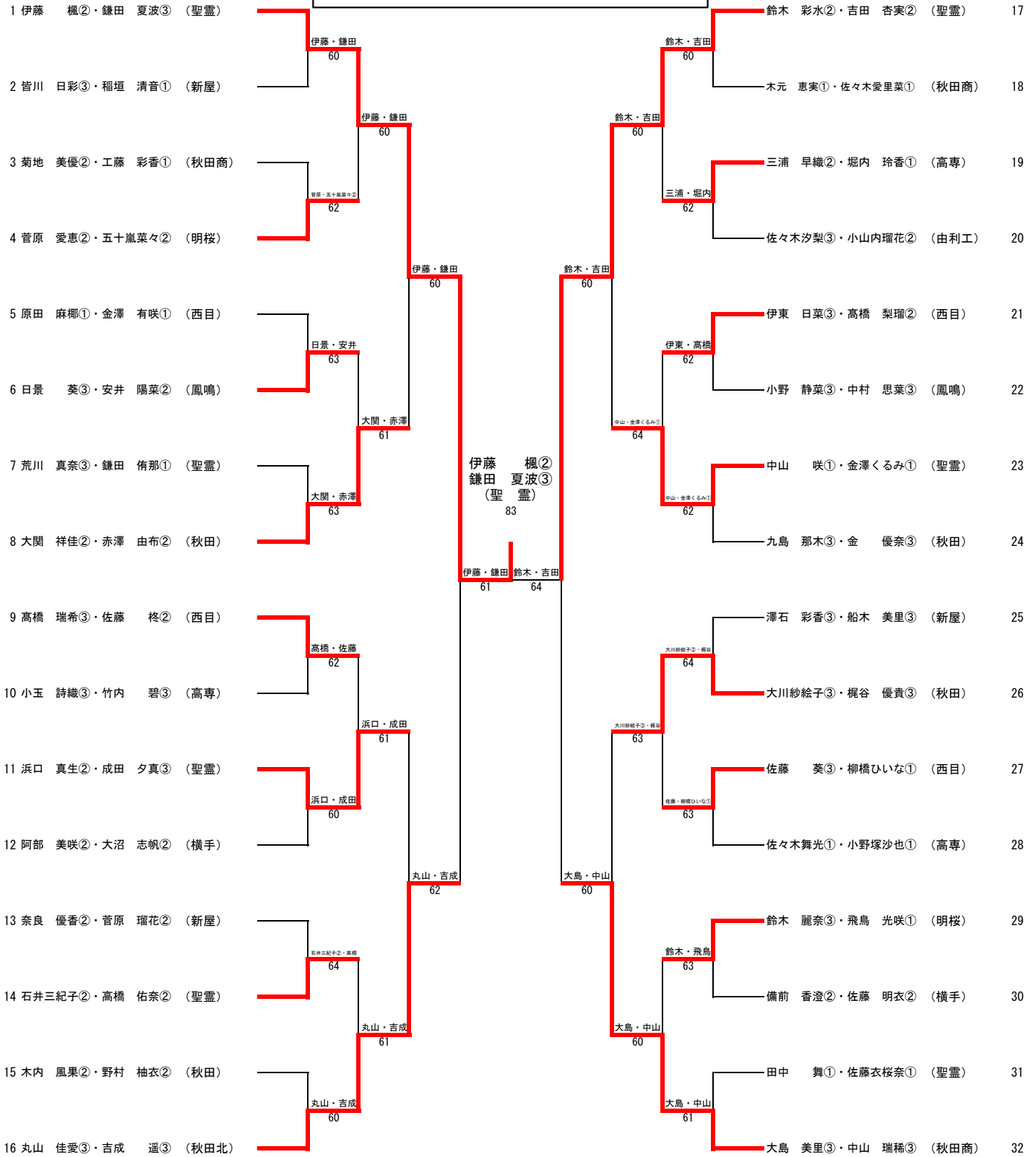

順位決定戦

