

2017年度 高校総体 団体:男子 :テニス

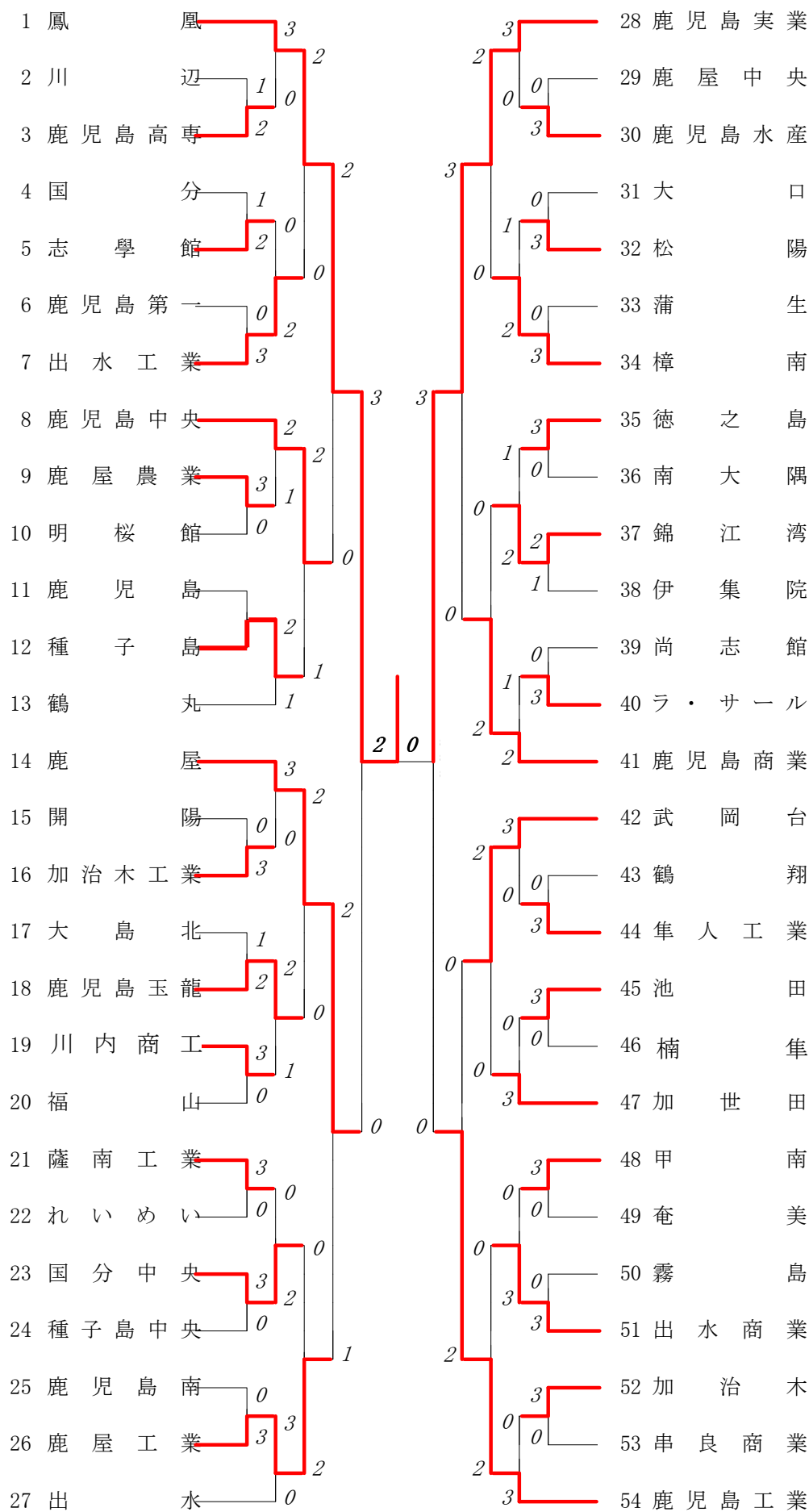

2017年度 テニス高校総体：男子

回戦	試合No.	勝者チーム名	スコア	敗者チーム名
準 決 勝	51	鳳凰	2 — 0	鹿屋
	1 複	八郷 克 (2) 原田俊佑(3)	1 $8 - 1$ 0	伊知地 巧馬(3) 永田樹矢(3)
	2 (単)	山崎広耀(3)	$5 - 1$	白尾朋也(3)
	3 単	石橋成依(3)	1 $8 - 0$ 0	田中大誠(3)
準 決 勝	52	鹿児島実業	3 — 0	鹿児島工業
	1 複	菖蒲谷 太地(3) 内園侃志(3)	1 $8 - 2$ 0	下田瑞貴(3) 塘 健 (3)
	2 単	濱田 拳 (3)	1 $8 - 5$ 0	岡元英汰(3)
	3 単	辻 陽 平(1)	1 $8 - 1$ 0	内田優人(1)
決 勝	53	鳳凰	2 — 0	鹿児島実業
	1 (複)	八郷 克 (2) 原田俊佑(3)	$\frac{4}{5} - \frac{6}{2}$	菖蒲谷 太地(3) 内園侃志(3)
	2 単	山崎広耀(3)	2 $\frac{6}{6} - \frac{2}{2}$ 0	濱田 拳 (3)
	3 単	石橋成依(3)	2 $\frac{7}{6} - \frac{6(3)}{1}$ 0	辻 陽 平(1)

複・単に○印がついている場合は途中打ち切り

2017年度 高校総体 団体:女子 :テニス

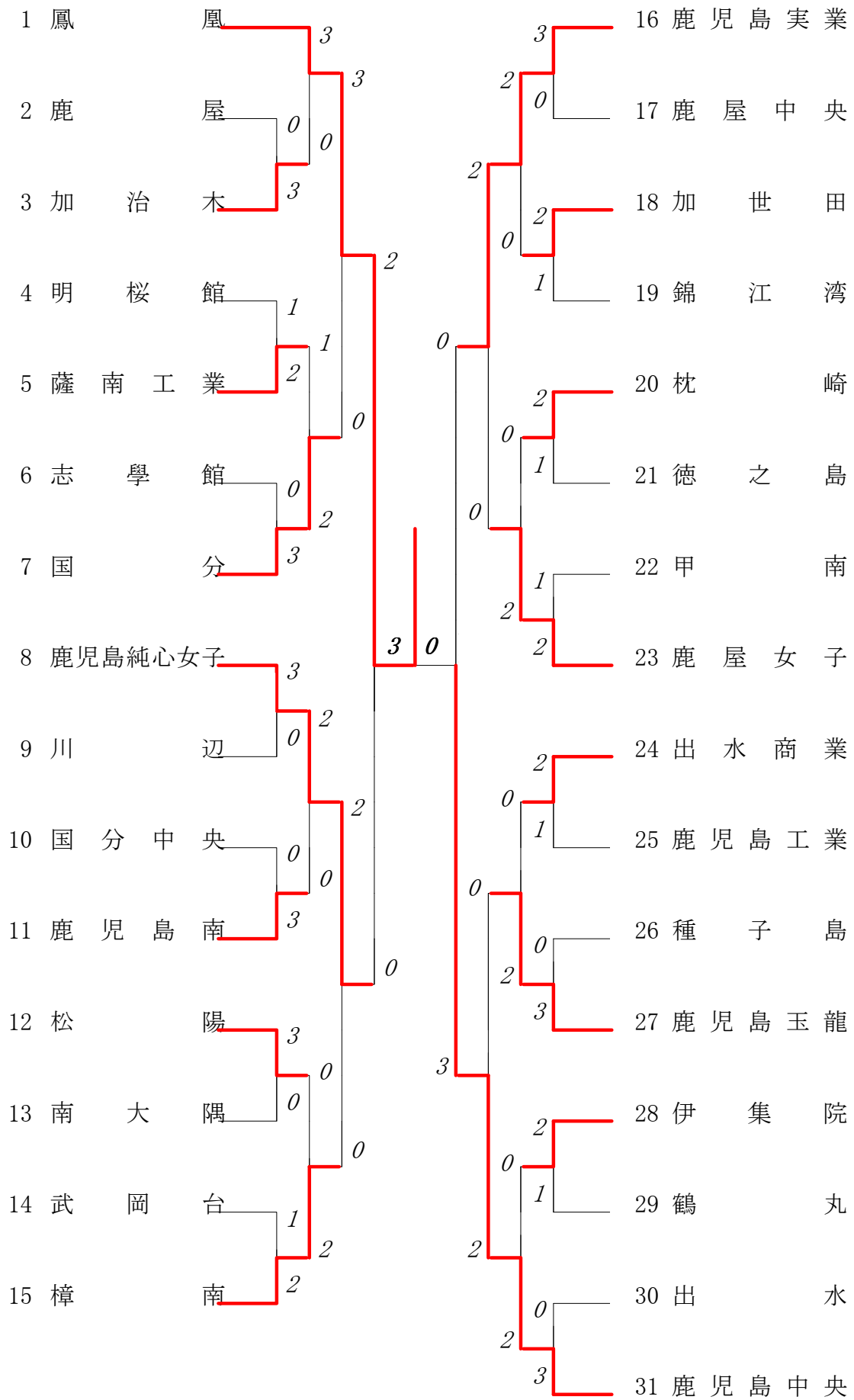

第1ブロック

第2ブロック

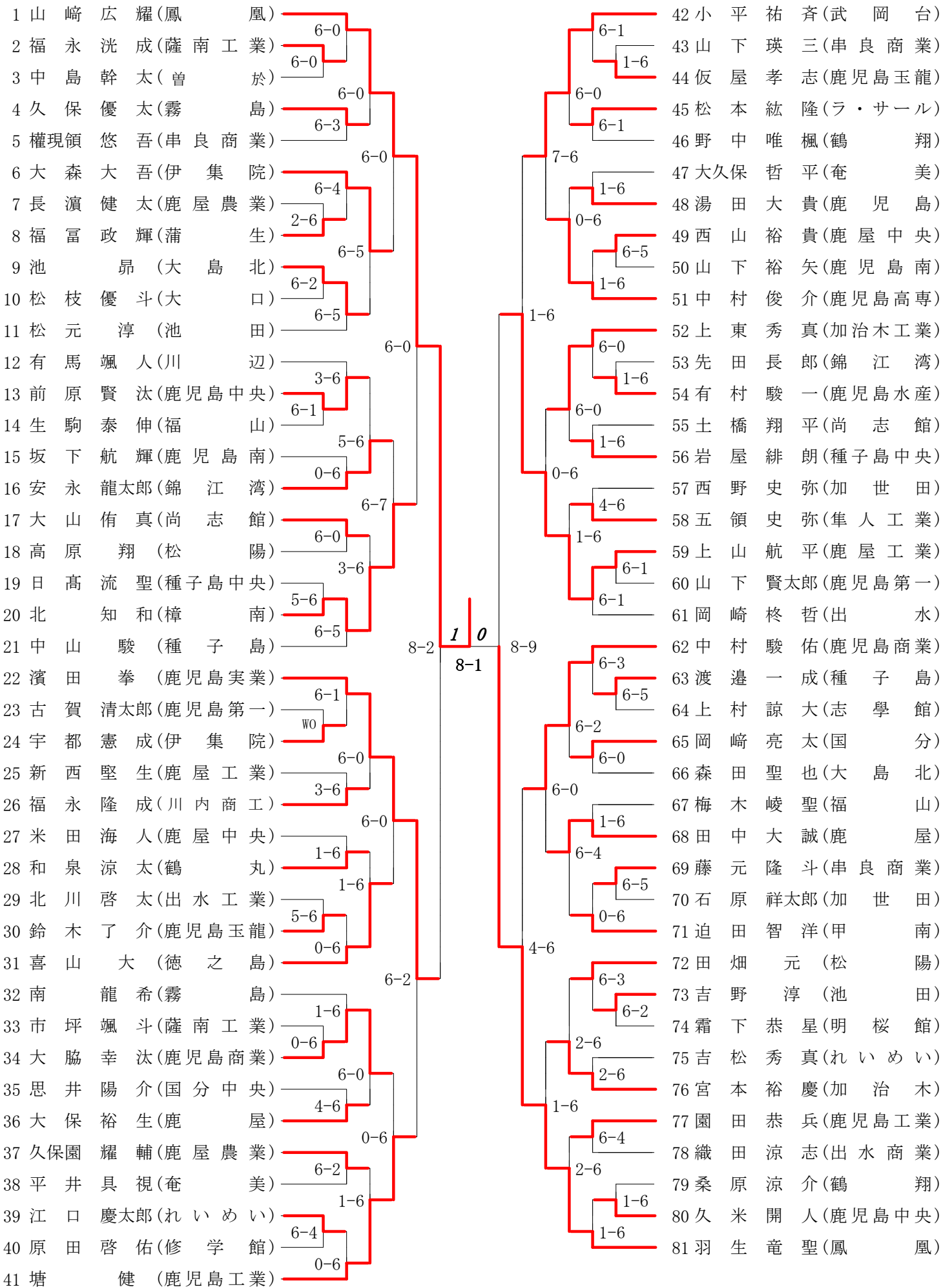

第3ブロック

第4ブロック

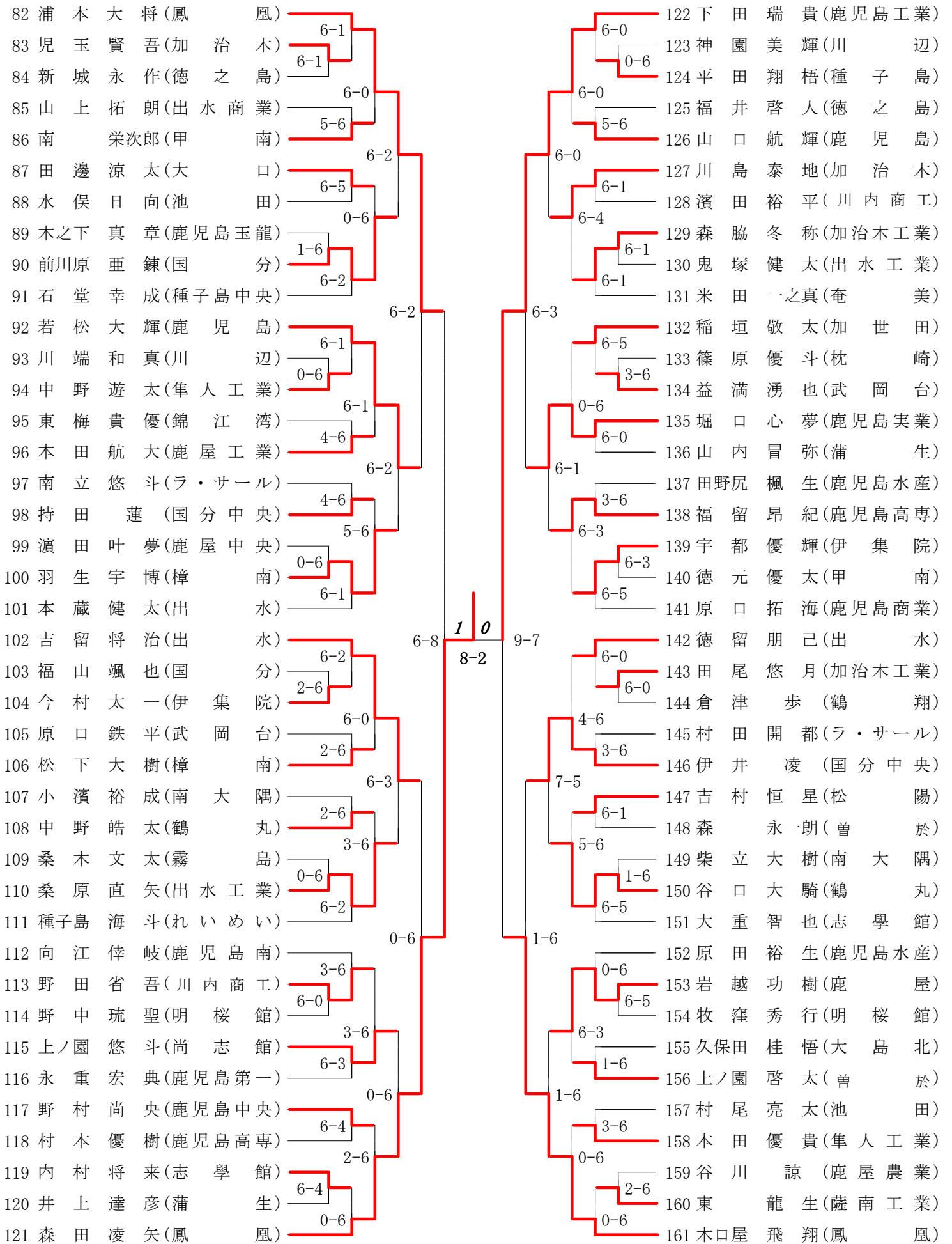

第5ブロック

第6ブロック

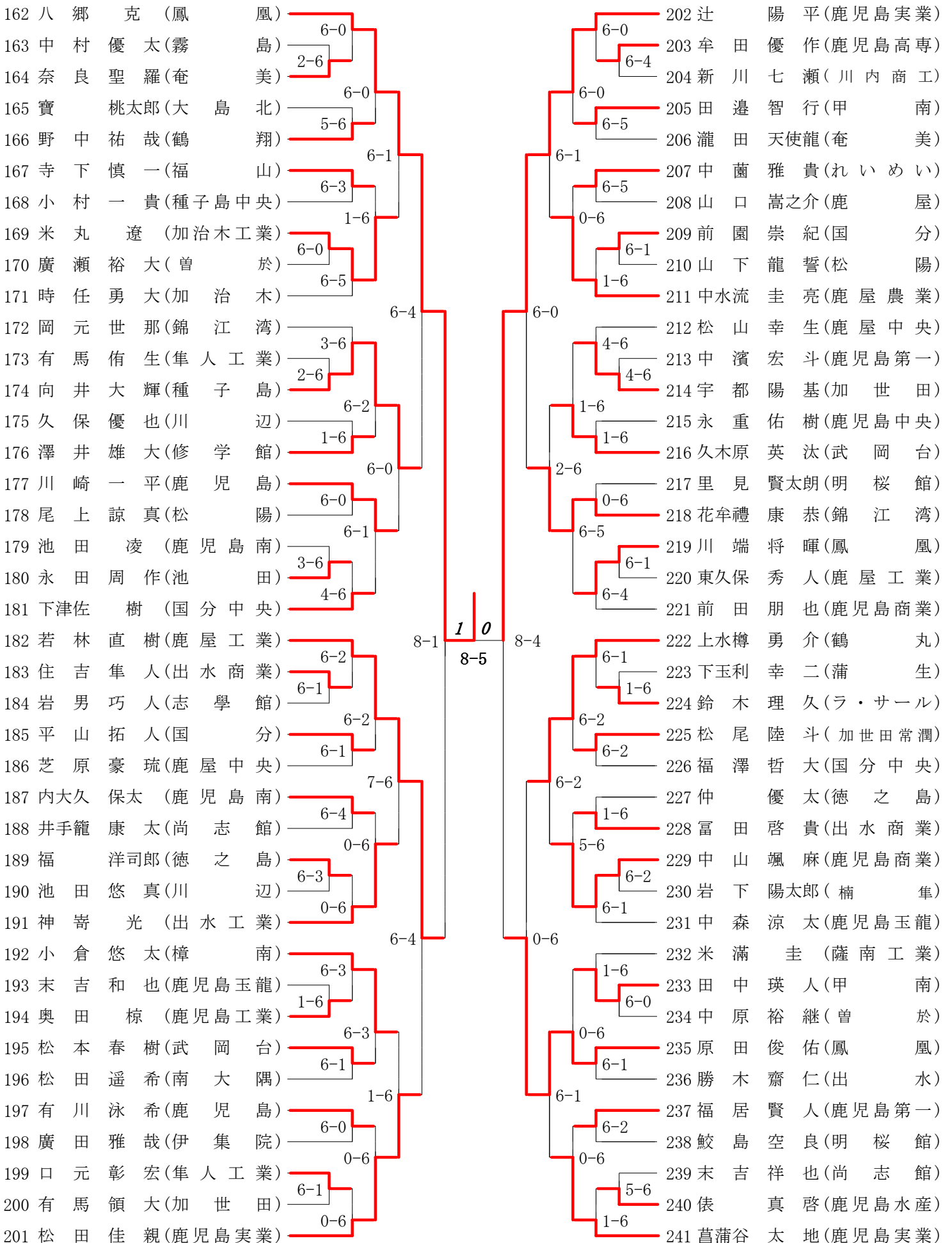

第7ブロック

第8ブロック

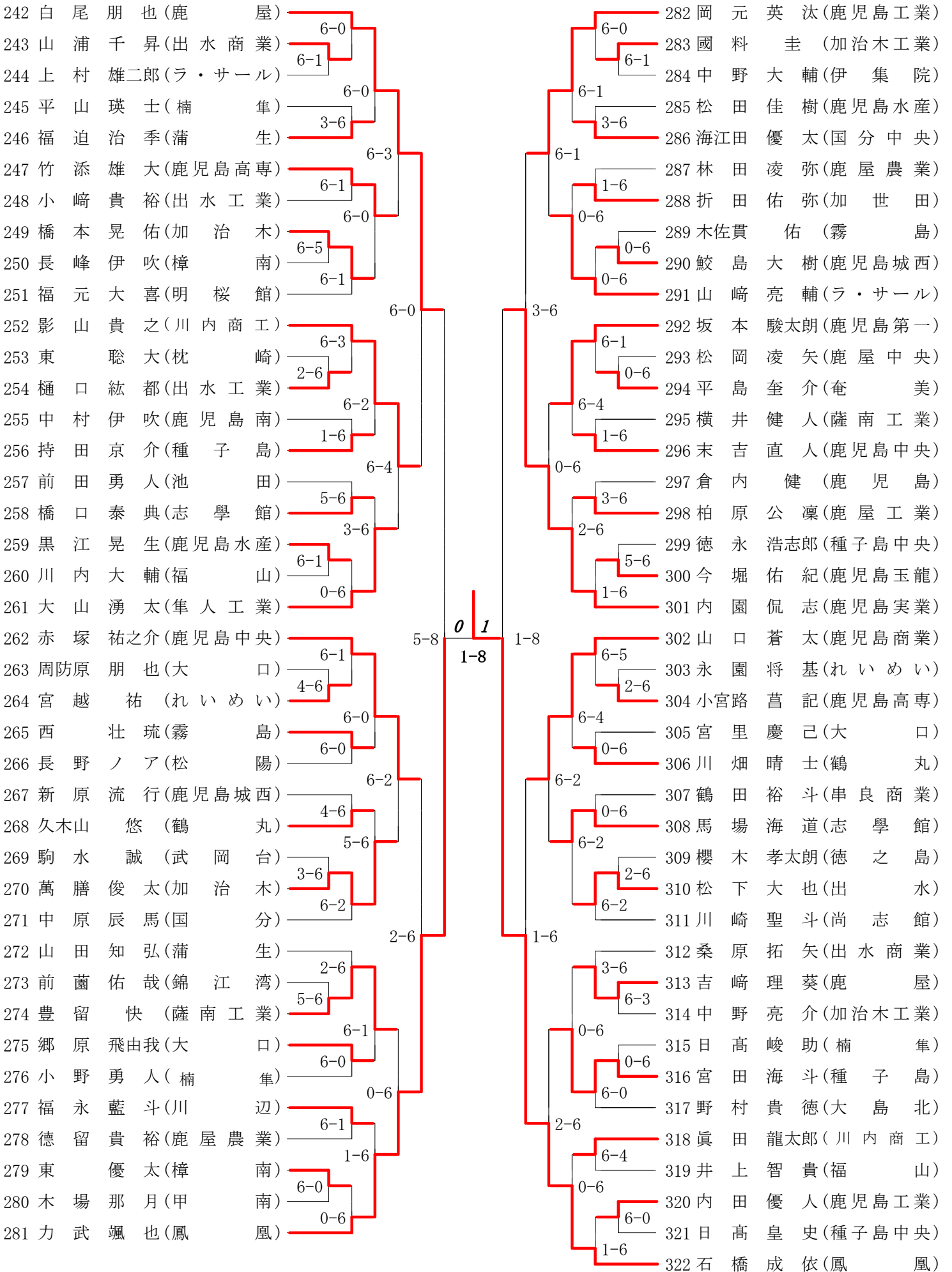

2017年度 高校総体 男子 : シングルス ベスト 32 (参加組数 : 322) : テニス

名前の()は学年 スコアの中の()はタイブレークポイント

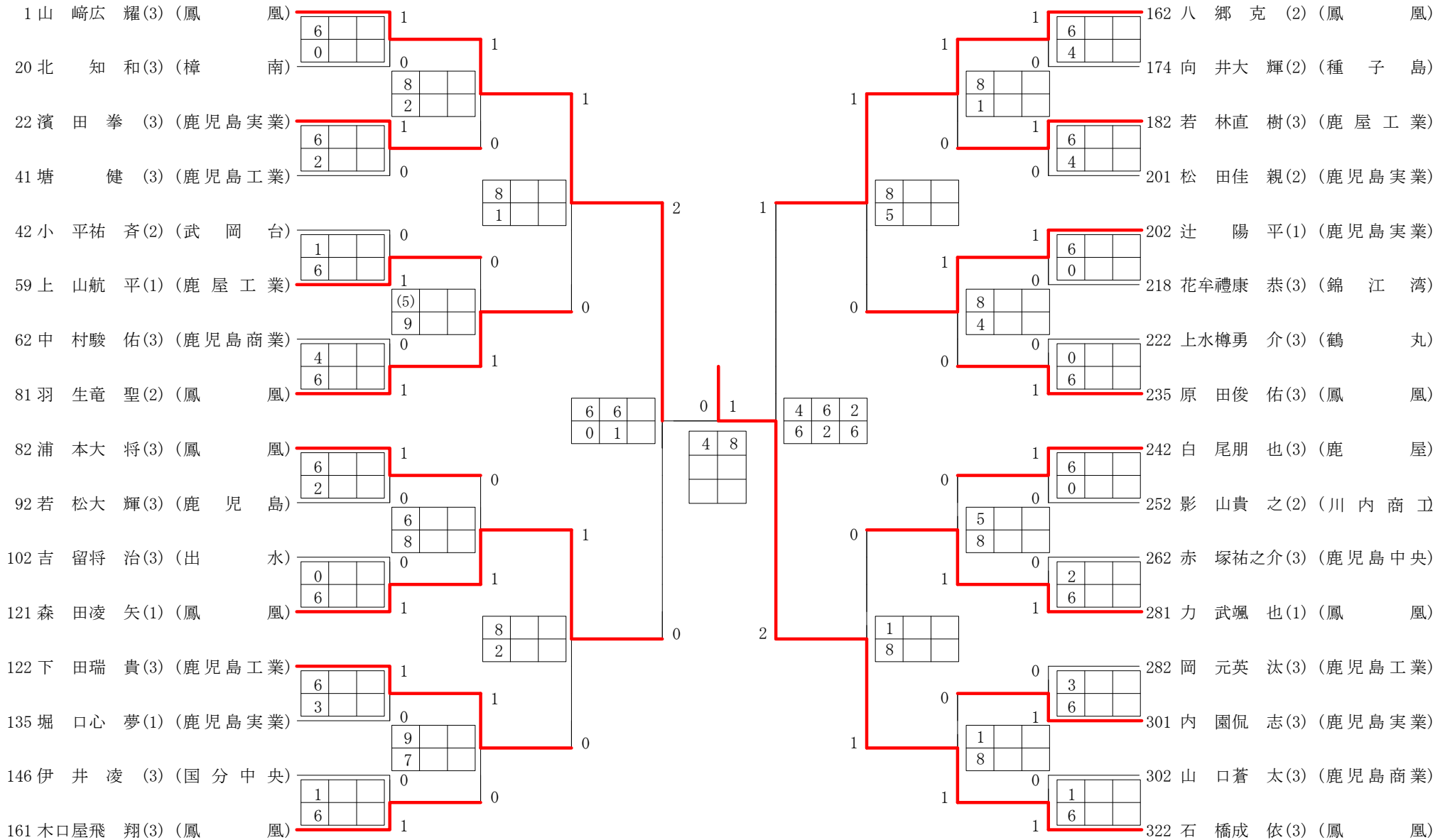

3位決定戦

森田凌矢	1	4	6	2	八郷克
		7	5		
		3	6		

第1ブロック

第2ブロック

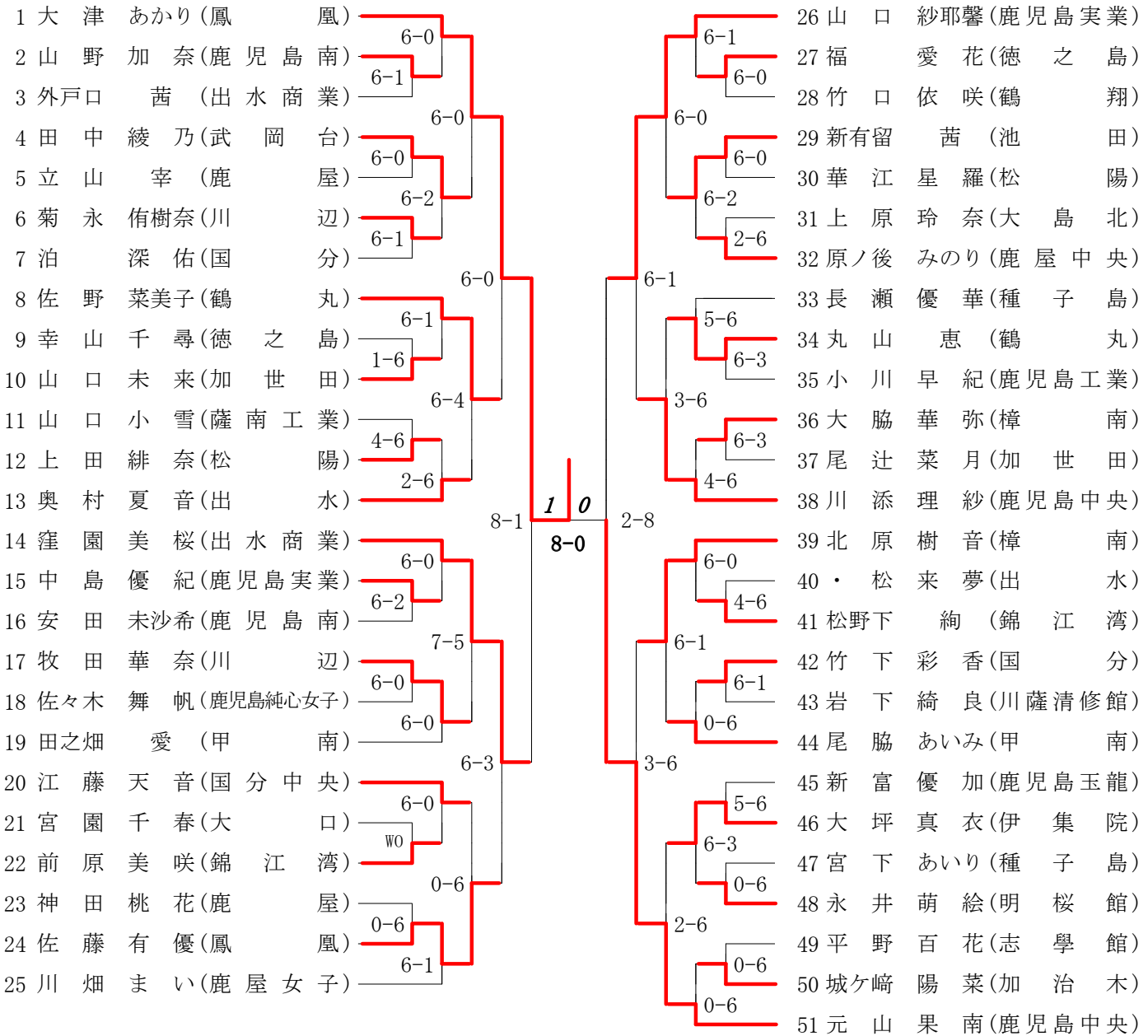

第3ブロック

第4ブロック

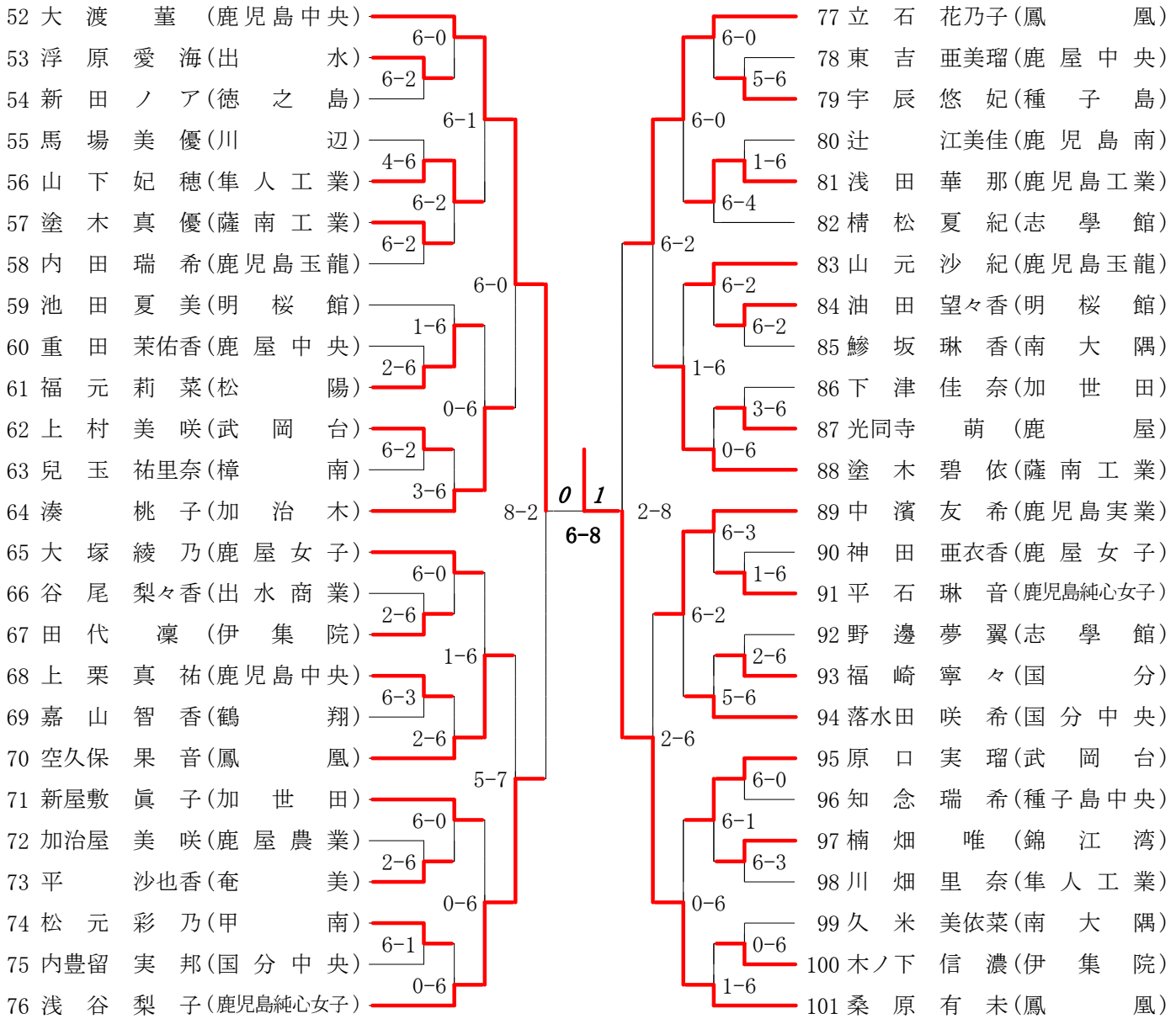

第5ブロック

第6ブロック

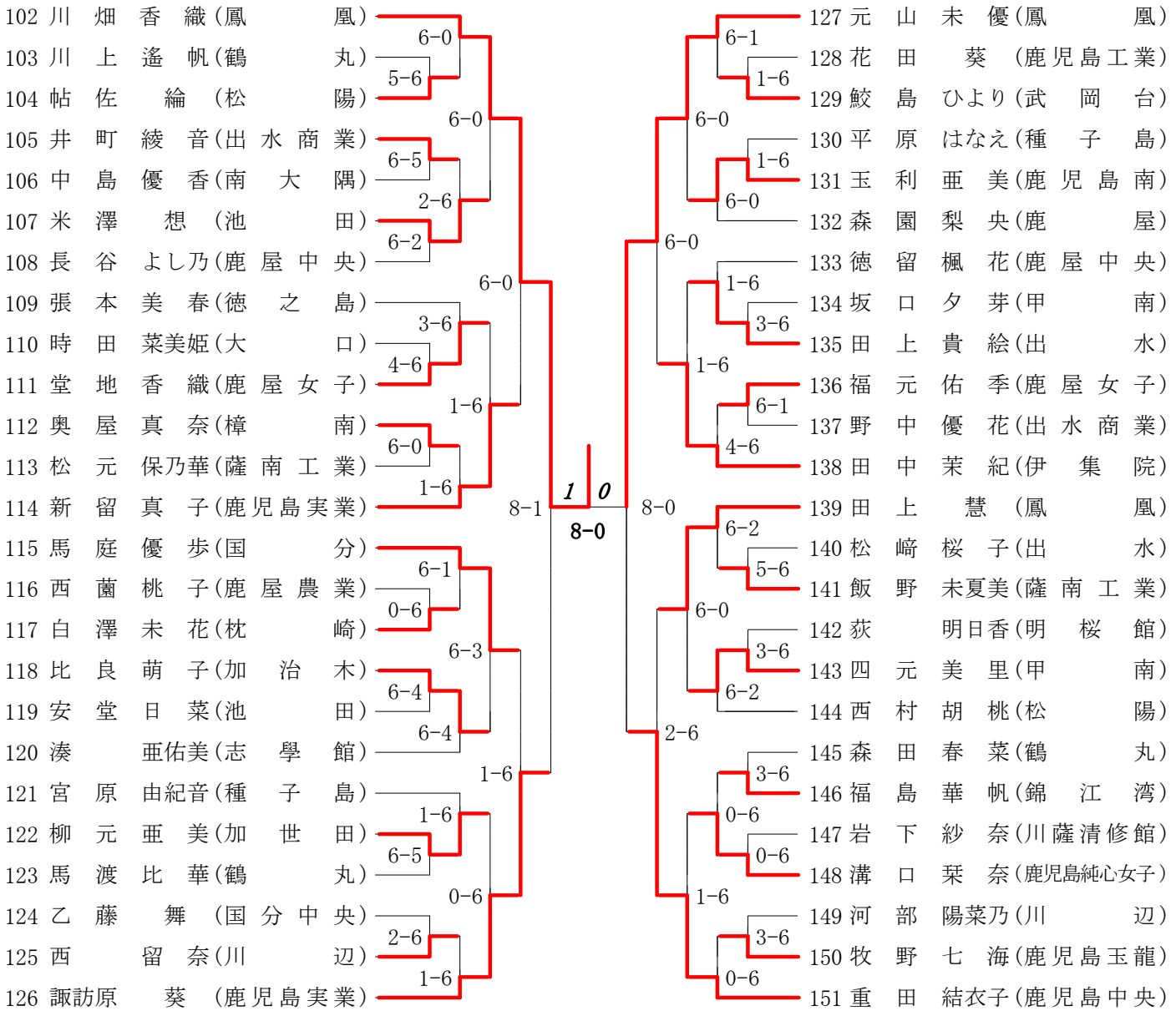

第7ブロック

第8ブロック

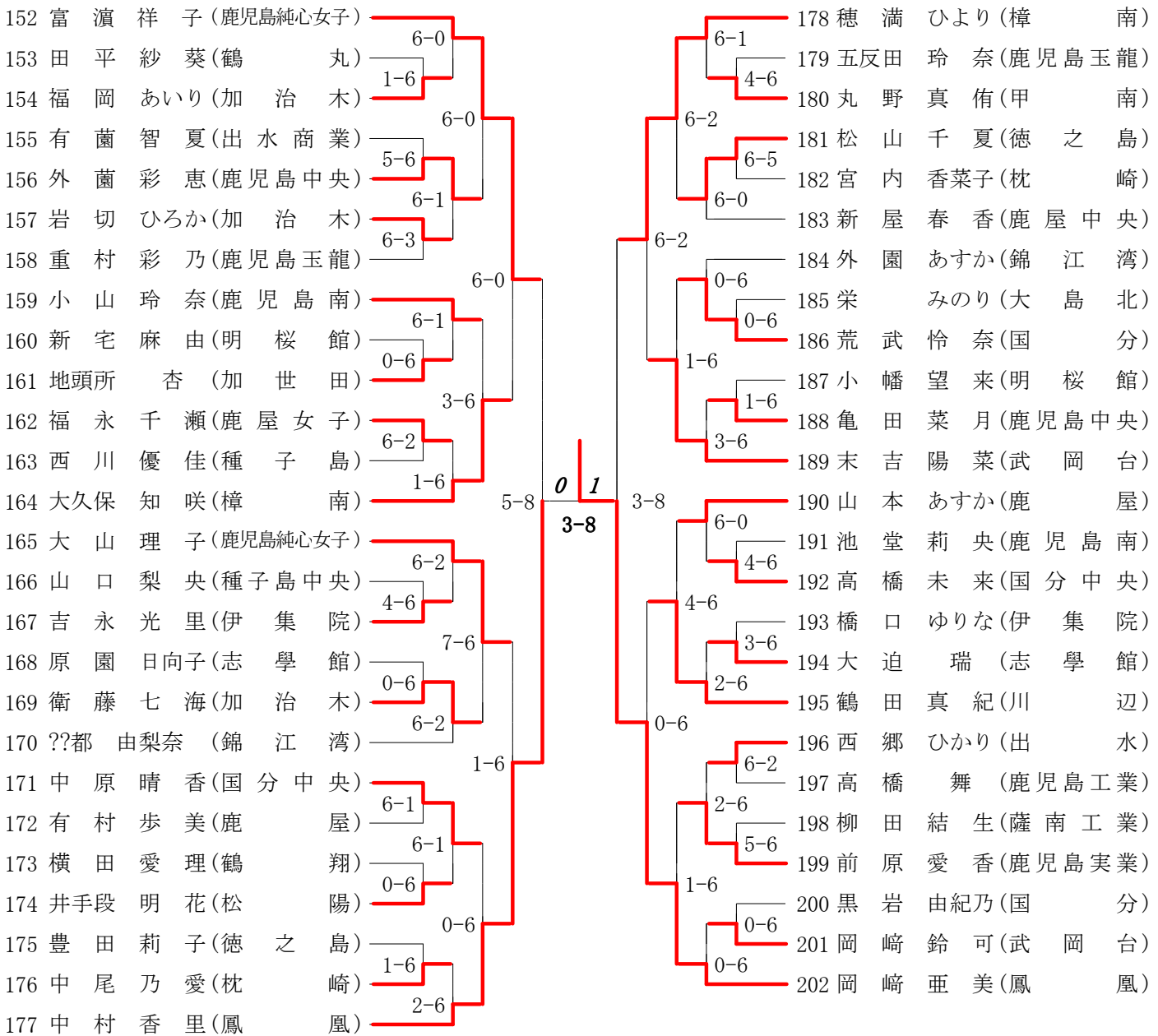

2017年度 高校総体 女子 : シングルス ベスト 32 (参加組数 : 202) : テニス

名前の()は学年 スコアの中の()はタイブレークポイント

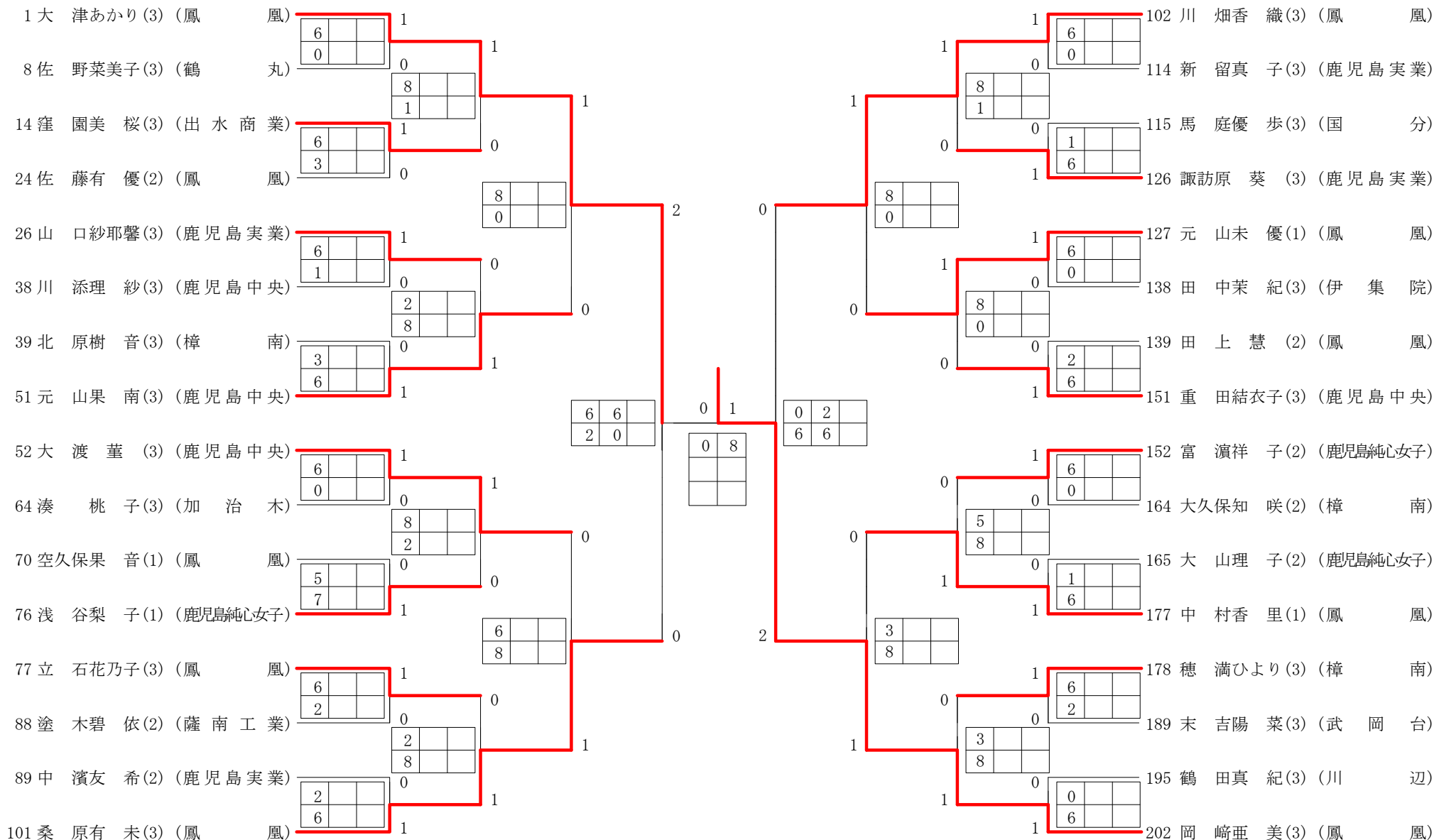

3位決定戦

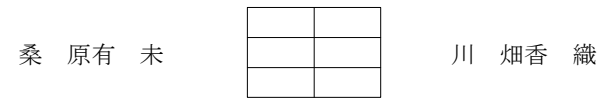

第1ブロック

第2ブロック

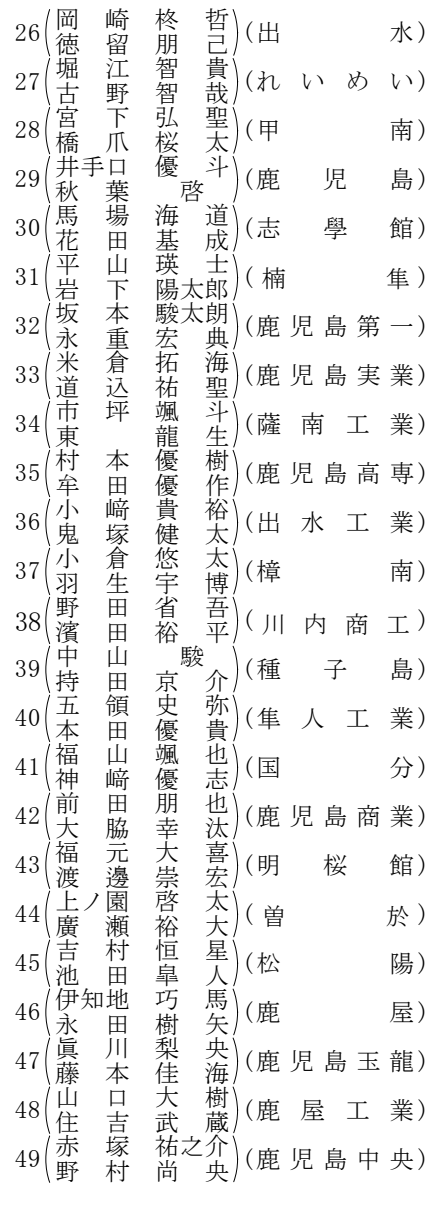
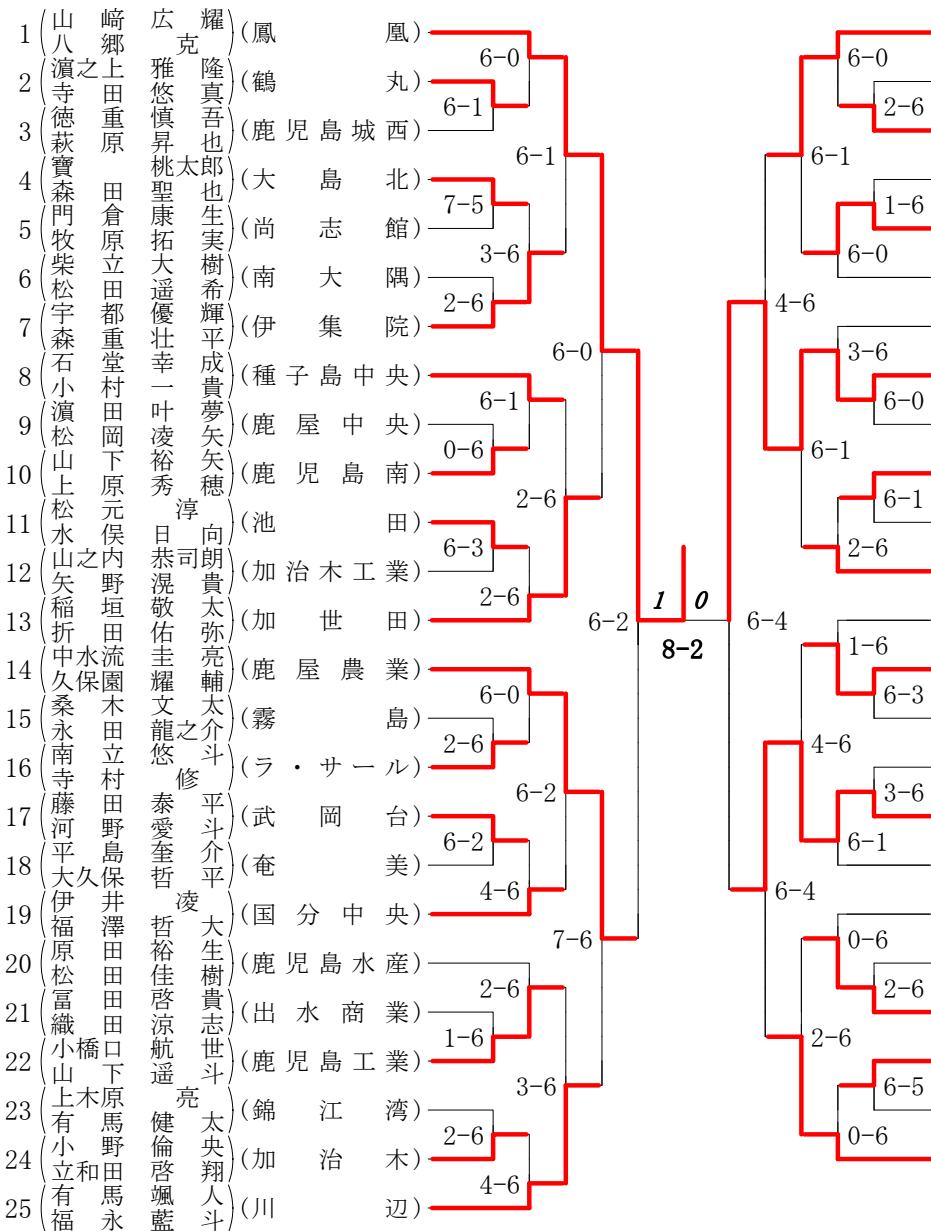

第3ブロック

第4ブロック

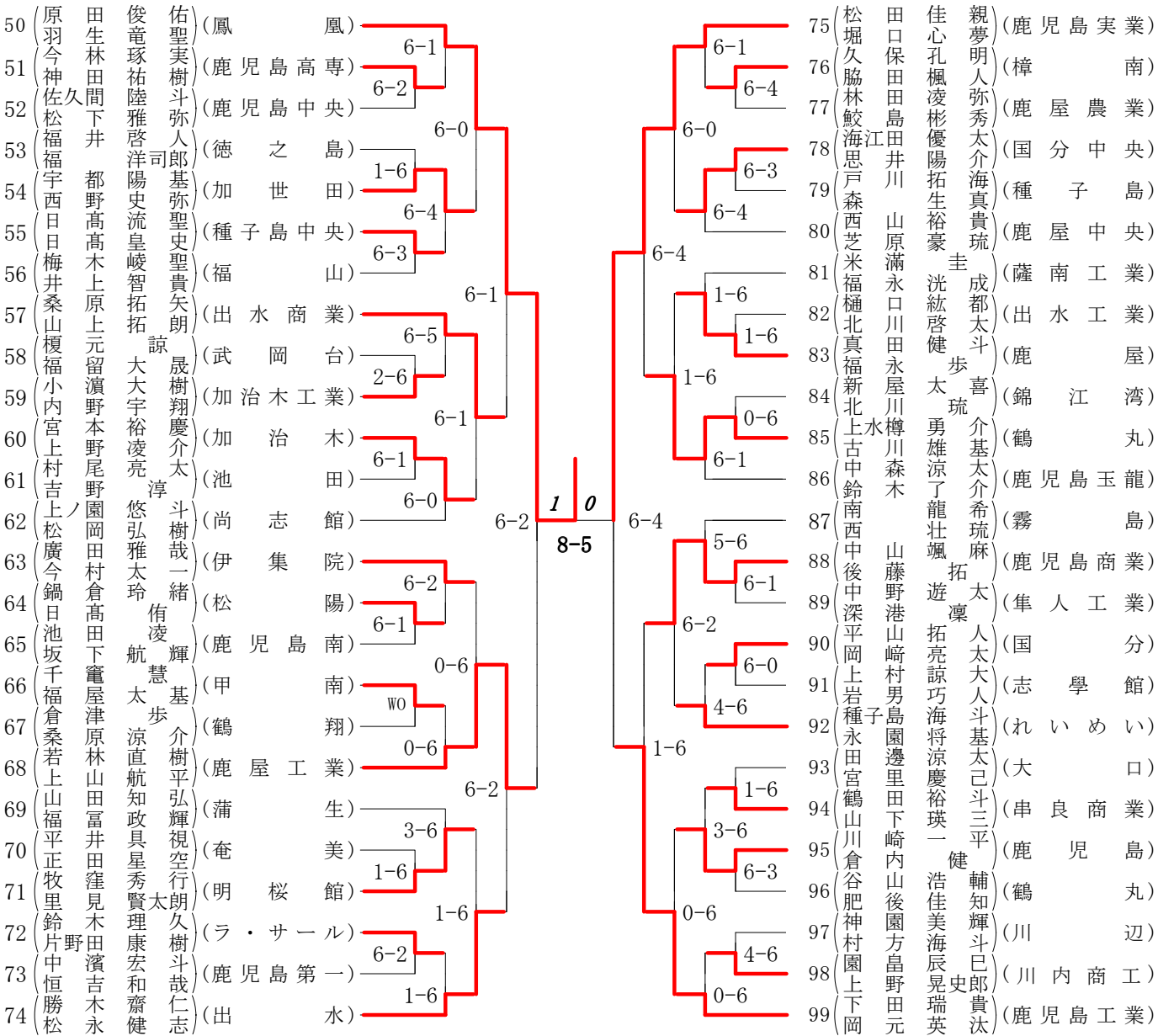

第7ブロック

第8ブロック

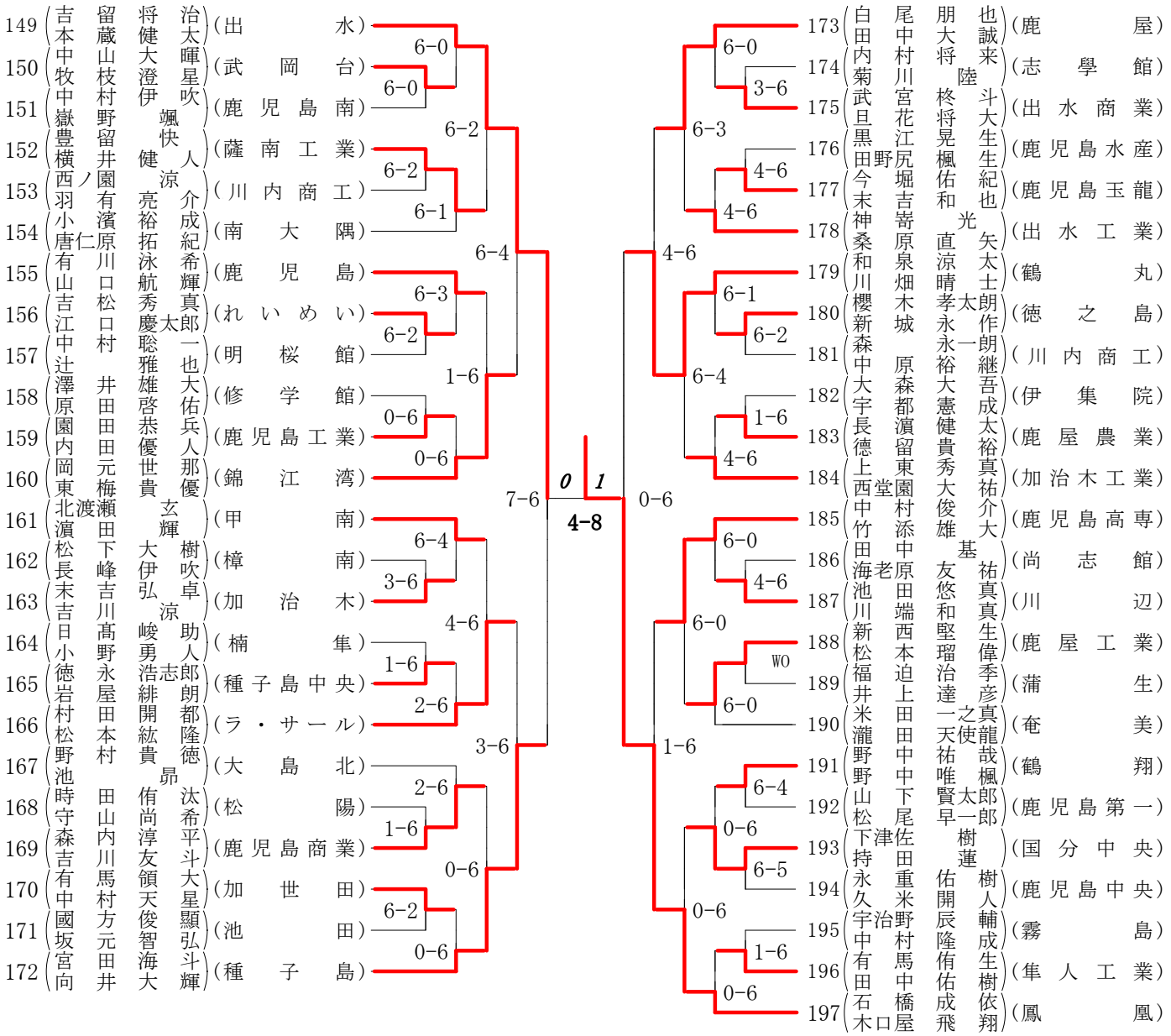

2017年度 高校総体 男子 :ダブルス ベスト 16 (参加組数:197) :テニス

名前の()は学年 スコアの中の()はタイブレークポイント

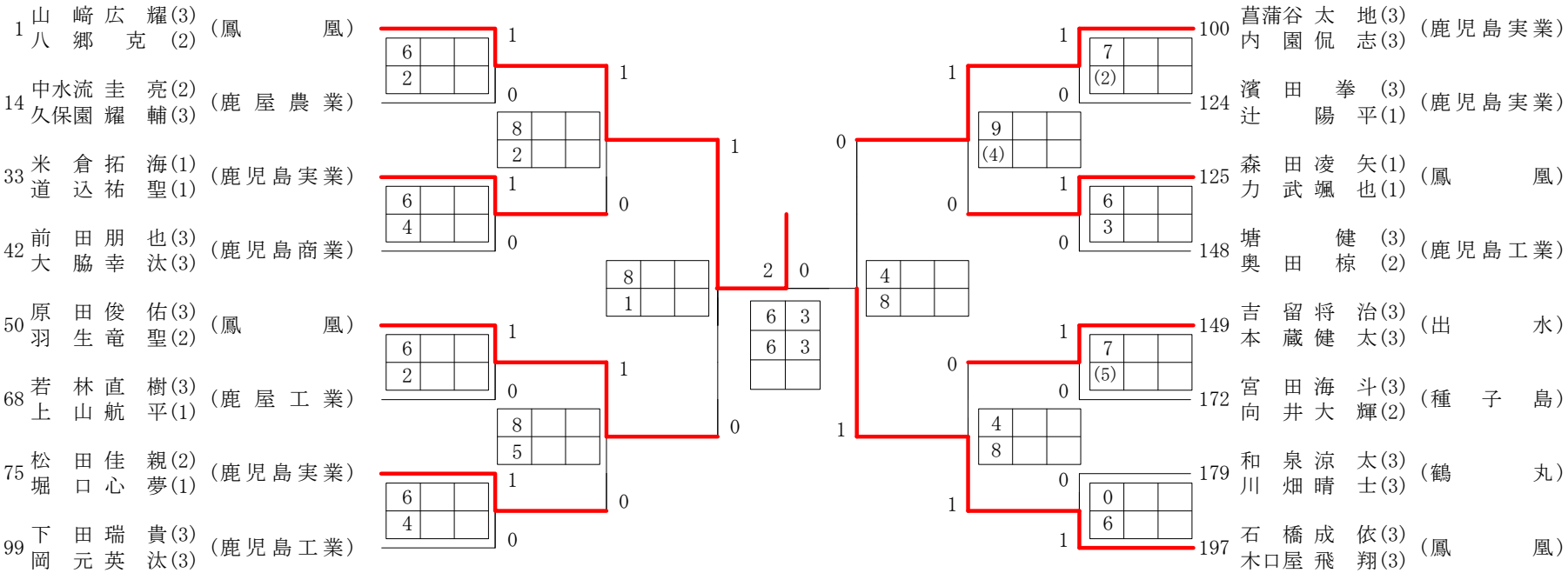

3位決定戦

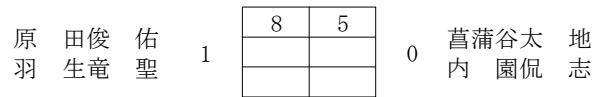

第3ブロック

第4ブロック

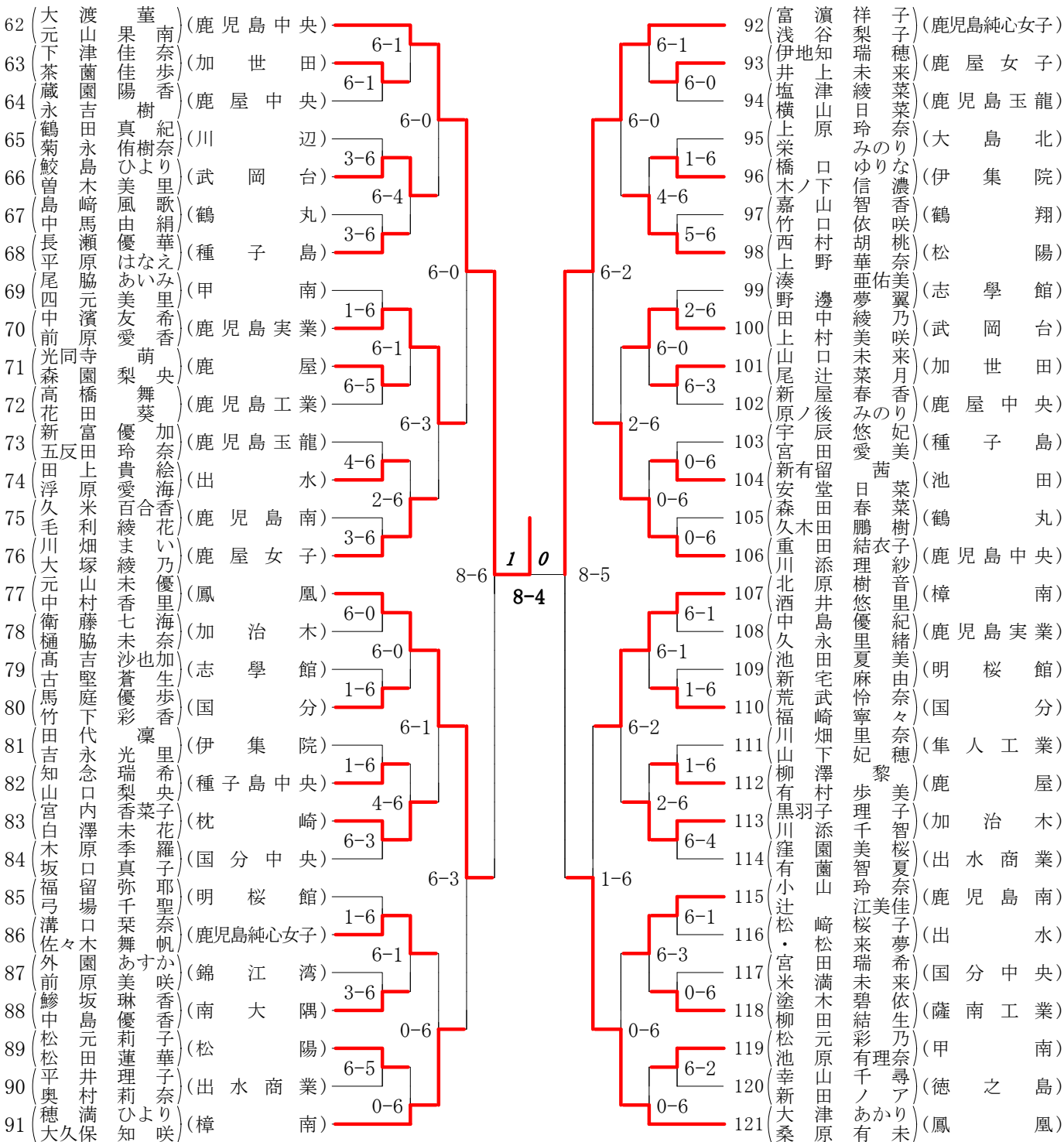

2017年度 高校総体 女子 :ダブルス ベスト 16 (参加組数:121) :テニス

名前の()は学年 スコアの中の()はタイブレークポイント

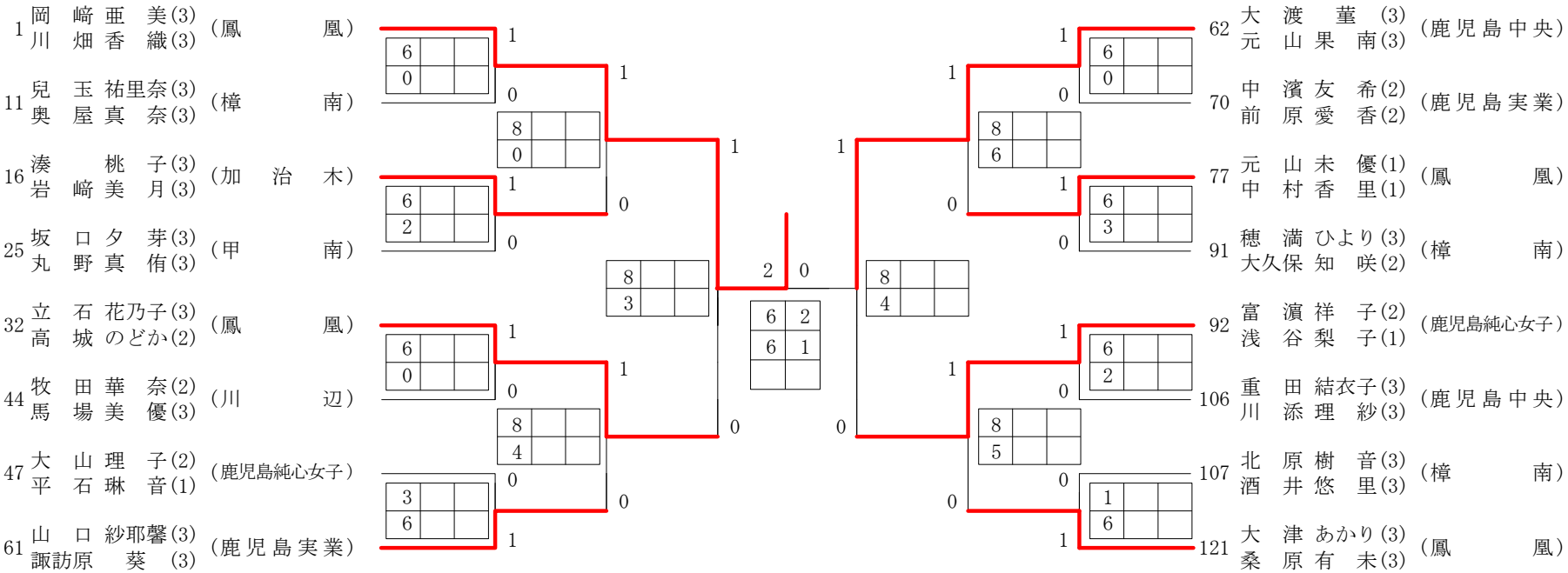

3位決定戦

