

第69回 広島県高等学校総合体育大会テニス競技

兼 第73回全国高等学校対抗テニス大会 兼 第56回中国高等学校テニス選手権大会広島県代表

6月4日 No. 1~No. 16 三原運動公園テニスコート
No. 32~No. 64
5日 No. 17~No. 32 びんご運動公園テニスコート
びんご運動公園テニスコート

男子団体

崇徳高等学校

2年連続2回目

2-1

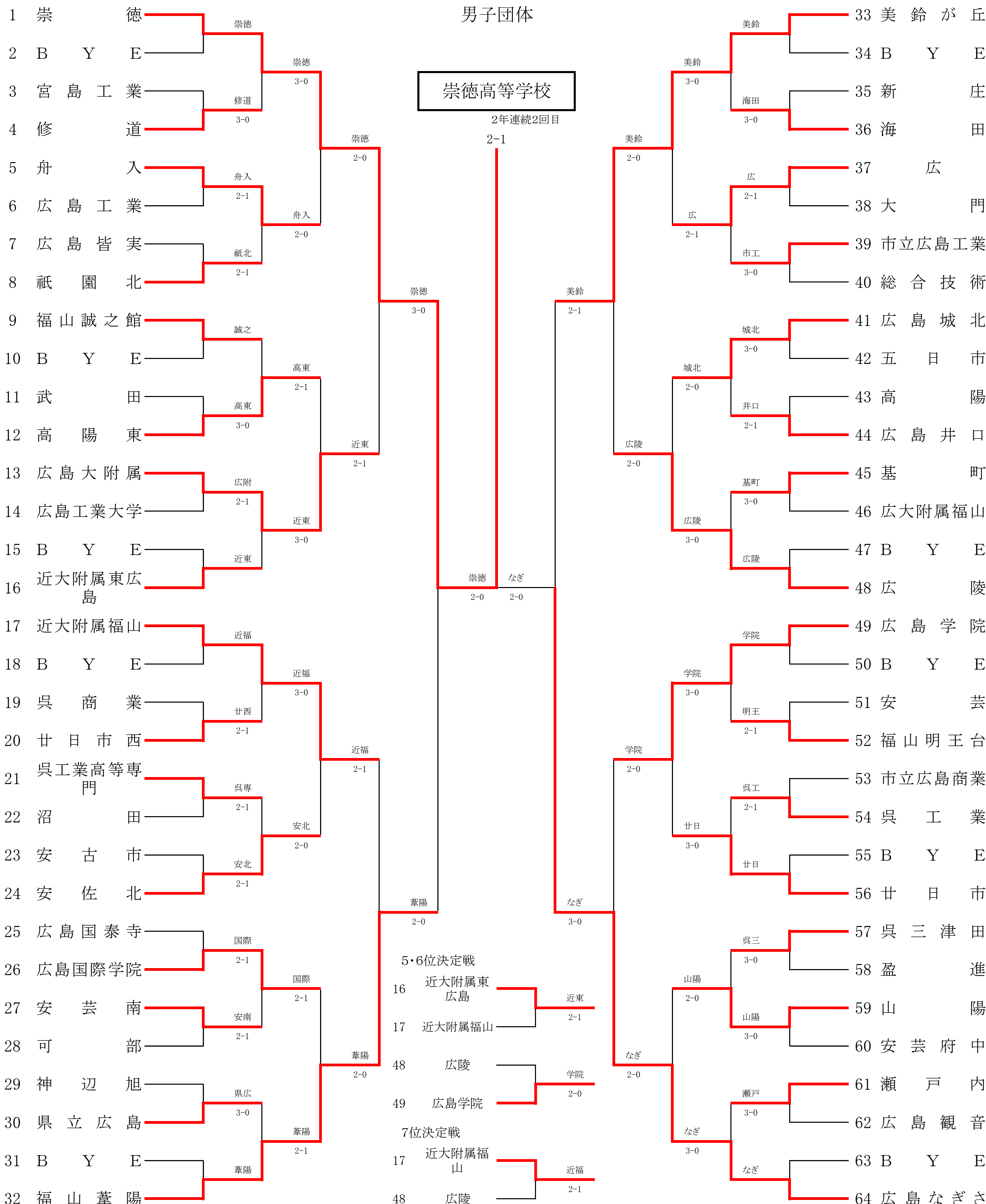

シード

- | | | | |
|-----------|----------|----------|------------|
| 1. 崇徳 | 2. 広島なぎさ | 3. 美鈴が丘 | 4. 福山葦陽 |
| 5. 近大附属福山 | 6. 広島 | 7. 広島学院 | 8. 近大附属東広島 |
| 9. 福山誠之館 | 10. 廿日市 | 11. 広島城北 | 12. 安佐北 |

男子団体 No.1

1回戦										1回戦															
No.	1002	3	宮島工業			0	-	3	4	修道			No.	1018	35	新庄			0	-	3	36	海田		
1回戦	D	3	高橋 勇樹	③	0	-	6	○	1	大川 裕貴	①	1回戦	D	2	芳賀 大和	③	3	-	6	○	3	田中 健介	③		
		5	郡山 卓真	③					5	横山 将之	①			4	上田 悠	②									
試合	S1	1	松崎 才真	③	0	-	6	○	3	有谿 賢太	②	試合	S1	1	郷田 佳祐	③	2	-	6	○	1	香川 岳	③		
	S2	2	日高 勝輝	③					4	山下 俊輝	②		S2	5	中越 仁一郎	①					2	桧山 和紀	③		
No.	1003	5	舟入			2	-	1	6	広島工業			No.	1019	37	広			2	-	1	38	大門		
1回戦	D	1	森重 裕貴	③	7	-	5	○	4	山本 直輝	③	1回戦	D	3	伏岡 拓洋	①	3	-	6	○	1	山廣 昂志	③		
		4	山本 悠貴	②					5	三浦 将太	③			3	坂本 陸	③									
試合	S1	2	神田 高望	③	1	-	6	○	1	宮前 興	③	試合	S1	1	原田 紘汰	③	6	-	1	○	2	葉山 けい	②		
	S2	3	和田 凱	③					2	高村 潤一郎	③		S2	2	福吉 慶介	①					4	舛川 蓮太	③		
No.	1004	7	広島皆実			1	-	2	8	祇園北			No.	1020	39	市立広島工業			3	-	0	40	総合技術		
1回戦	D	2	谷川 京将	②	4	-	6	○	3	池田 悠馬	③	1回戦	D	3	谷口 萌	③	6	-	0	○	2	古本 凌大	②		
		3	本平 勝真	②					5	東 諒祐	③			4	大下 敦大	①									
試合	S1	1	中垣 智也	③	7	8	6	6	○	1	一藤 寛生	③	試合	S1	2	森田 耀介	③	6	-	0	○	1	永田 涼	③	
	S2	4	阿形 嘉章	③						2	和田 優希	②		S2	5	諫山 凌佑	③					3	松浦 耕大	③	
No.	1006	11	武田			0	-	3	12	高陽東			No.	1021	41	広島城北			3	-	0	42	五日市		
1回戦	D	3	八代 海渡	②	1	-	6	○	4	佐伯 拓馬	③	1回戦	D	2	石川 昂	③	6	-	1	○	1	下村 勇輝	③		
		4	森桶 竜一	②					5	鳴川 健	③			5	平井 湧	③									
試合	S1	1	竹本 勇哉	③	0	-	6	○	2	生野 翔大	②	試合	S1	1	田邊 賢太郎	③	6	-	1	○	2	上野 翔平	③		
	S2	2	持田 章太郎	③					3	小渡 創生	③		S2	3	鈴木 玲音	③					3	松島 遼	③		
No.	1007	13	広島大附属			2	-	1	14	広島工業大学			No.	1022	43	高陽			1	-	2	44	広島井口		
1回戦	D	1	山崎 涼平	③	4	-	6	○	2	安本 英司	③	1回戦	D	2	吉野 智哉	③	0	-	6	○	2	兼平 拓海	③		
		5	細川 寛之	③					5	森脇 悠一	③			4	木谷 啓大	③									
試合	S1	2	川上 和希	③	6	-	4	○	1	田中 良祐	③	試合	S1	1	児玉 湧音	③	6	5	-	7	7	○	3	森広 淳也	③
	S2	3	山崎 諒	②					3	土井長 建哉	③		S2	3	飯塚 純一朗	②							5	薄田 翔太	②
No.	1010	19	呉商業			1	-	2	20	廿日市西			No.	1023	45	基町			3	-	0	46	広島附属福山		
1回戦	D	3	田中 祐磨	③	5	-	7	○	3	山重 那智	③	1回戦	D	3	細谷 直広	③	6	-	1	○	3	日高 直哉	②		
		5	久弘 啓人	②					4	堤 壮平	③			4	石井 雄太郎	②									
試合	S1	1	田原 誠流	③	2	-	6	○	1	川島 智也	③	試合	S1	1	野村 勘太	③	6	-	1	○	1	西山 諒	②		
	S2	2	尾崎 侑太	③					2	松浦 悠弥	③		S2	2	中川 悠希	②					2	吉岡 将希	②		
No.	1011	21	呉工業高等専門			2	-	1	22	沼田			No.	1026	51	安芸			1	-	2	52	福山明王台		
1回戦	D	3	田村 脩	③	3	-	6	○	1	改崎 雅幸	③	1回戦	D	2	長守 寛紀	②	6	-	3	○	4	佐藤 飛陽	③		
		4	塩田 洋斗	③					5	高畑 諒也	②			2	内海 孝太	③									
試合	S1	1	小村 創史	③	6	-	1	○	2	山本 裕大	③	試合	S1	1	多田 海人	③	5	-	7	○	1	藤井 完太	②		
	S2	2	杉本 興哉	③					3	寺尾 大輝	②		S2	3	舛田 涼馬	②					5	平岡 太郎	②		
No.	1012	23	安古市			1	-	2	24	安佐北			No.	1027	53	市立広島商業			1	-	2	54	呉工業		
1回戦	D	2	松田 勇氣	③	6	-	4	○	3	戸田 純	③	1回戦	D	1	林 奎斗	③	0	-	6	○	3	川上 政徒	③		
		3	大里 遥哉	③					5	児玉 輝明	③			4	菅 良介	③									
試合	S1	1	松坂 悠哉	③	3	-	6	○	1	大脇 光一	②	試合	S1	3	植村 亮太	②	3	-	6	○	1	古賀 正寛	③		
	S2	4	近藤 俊介	③					2	澤田 昂志	③		S2	4	仲田 光希	②					5	金山 悠介	③		
No.	1013	25	広島国泰寺			1	-	2	26	広島国際学院			No.	1029	57	呉三津田			3	-	0	58	盈進		
1回戦	D	2	乙田 希	③	7	-	5	6	○	4	山田 侃汰	③	1回戦	D	1	熊谷 大行	③	6	-	3	○	2	部谷 慶彦	②	
		4	中村 圭一朗	③						5	梅田 勝平	③			5	安藤 彰浩	②								
試合	S1	1	平野 想真	③	3	-	6	○	1	森明 良太	③	試合	S1	3	松尾 凌太	③	6	-	4	○	1	力谷 優輝	①		
	S2	3	森本 晴道	③					2	山下 慎太郎	②		S2	4	徳増 晃平	②					3	杉崎 純大	③		
No.	1014	27	安芸南			2	-	1	28	可部			No.	1030	59	山陽			3	-	0	60	安芸府中		
1回戦	D	3	迫 翔太	③	7	-	5	○	2	大隅 虎太郎	③	1回戦	D	1	上田 大樹	③	6	-	1	○	4	加藤 善嗣	③		
		4	伊藤 圭佑	③					3	清野 康太	③			3	吉本 篤史	③									
試合	S1	1	松本 一平	②	6	-	4	○	1	楠田 翔汰	③	試合	S1	2	大上 凌	③	7	-	5	○	1	脇本 欣輝	③		
	S2	2	竹下 頌真	③					4	則信 康太	③		S2	3	坪内 和喜	③					2	尾野 成都	③		
No.	1015	29	神辺旭			0	-	3	30	県立広島			No.	1031	61	瀬戸内			3	-	0	62	広島観音		
1回戦	D	1	菅田 和真	③	0	-	6	○	2	伊藤 雄太	③	1回戦	D	2	山本 善人	②	6	-	1	○	3	龍舎 慎ノ介	②		
		3	小森 圭祐	③					3	竹内 優太	③			4	平田 大泰	③									
試合	S1	2	三島 航大	③	1	-	6	○	1	山口 雄介	②	試合	S1	3	金谷 和真	③	6	-	0	○	1	高橋 要	②		
	S2	4	妹尾 海音	③					5	高田 桂神	②		S2	4	西本 香津彦	③					2	山本 貴之	①		

男子団体 No,2

2回戦										2回戦															
No.	2001	1	崇徳			3	—	0	4	修道			No.	2009	33	美鈴が丘			3	—	0	36	海田		
2	回戦	D	3	阿部 称也 ②	○	6	—	3	1	大川 裕貴 ①	2	回戦	D	4	上野 修平 ③	○	6	—	4	3	田中 健介 ③				
4		山辺 峻平 ③						5	横山 将之 ①	5	氏間 優 ③								4	上田 悠 ②					
1	試合	S1	1	上野 浩太郎 ③	○	6	—	1	3	有谿 賢太 ②	9	試合	S1	1	川下 慶悟 ②	○	6	—	1	1	香川 岳 ③				
2		S2	2	岡崎 大倭 ③	○	6	—	3	4	山下 俊輝 ②	2		S2	2	田中 翔大 ①	○	6	—	3	2	桧山 和紀 ③				
No.	2002	5	舟入			2	—	0	8	祇園北			No.	2010	37	広			2	—	1	39	市立広島工業		
2	回戦	D	1	森重 裕貴 ③	○	6	—	1	3	池田 悠馬 ③	2	回戦	D	3	伏岡 拓洋 ①		2	—	6	3	谷口 萌 ③				
4		山本 悠貴 ②						5	東 諒祐 ③	4	津村 響己 ②								4	遠藤 海都 ③					
2	試合	S1	2	神田 高望 ③	○	7	—	5	1	一藤 寛生 ③	1	試合	S1	1	原田 紘汰 ③	○	6	—	2	2	森田 耀介 ③				
3		S2	3	和田 凱 ③					2	和田 優希 ②	2		S2	2	福吉 慶介 ①	○	6	—	1	5	諫山 凌佑 ③				
No.	2003	9	福山誠之館			1	—	2	12	高陽東			No.	2011	41	広島城北			2	—	0	44	広島井口		
2	回戦	D	2	佐藤 元紀 ②		3	—	6	3	小渡 創生 ③	2	回戦	D	2	石川 昂 ③	○	6	—	2	3	森広 淳也 ③				
5		三浦 直也 ③						4	佐伯 拓馬 ③	4	小城戸 聖基 ②								4	木谷 啓大 ③					
3	試合	S1	1	神田 明典 ③	○	6	—	3	1	上渡 大生 ③	1	試合	S1	1	田邊 賢太郎 ③	○	6	—	1	1	宮本 賢尚 ③				
4		S2	4	中務 海渡 ①		0	—	6	2	生野 翔大 ②	3		S2	3	鈴木 玲音 ③					5	薄田 翔太 ②				
No.	2004	13	広島大附属			0	—	3	16	近大附属東広島			No.	2012	45	基町			0	—	3	48	広陵		
2	回戦	D	1	山崎 涼平 ③		5	—	7	1	中村 太一 ③	2	回戦	D	3	細谷 直広 ③		2	—	6	1	品川 歩久斗 ③				
4		森 慧悟 ②						4	久保田 凌 ③	5	白石 裕太 ③								4	齊藤 空輝 ③					
4	試合	S1	2	川上 和希 ③		0	—	6	2	達見 啓介 ③	1	試合	S1	1	野村 勘太 ③		3	—	6	2	見立 卓磨 ③				
3		S2	3	山崎 諒 ②		3	—	6	3	土肥 慧右 ②	2		S2	2	中川 悠希 ②		5	—	7	3	桑本 精一郎 ③				
No.	2005	17	近大附属福山			3	—	0	20	廿日市西			No.	2013	49	広島学院			3	—	0	52	福山明王台		
2	回戦	D	2	井上 武城 ③	○	6	—	4	3	山重 那智 ③	2	回戦	D	3	曾田 旺希 ③	○	6	—	1	4	佐藤 飛陽 ③				
4		新田 一就 ③						4	堤 壮平 ③	4	中岡 朋也 ②								2	内海 孝太 ③					
5	試合	S1	1	山口 晃平 ③	○	6	—	3	1	川島 智也 ③	1	試合	S1	1	横山 大騎 ③	○	6	—	0	1	藤井 完太 ②				
5		S2	5	藤井 直人 ②	○	6	—	2	2	松浦 悠弥 ③	2		S2	2	岡田 雅海 ③	○	6	—	4	5	平岡 太郎 ②				
No.	2006	21	呉工業高等専門			0	—	2	24	安佐北			No.	2014	54	呉工業			0	—	3	56	廿日市		
2	回戦	D	3	田村 脩 ③		0	—	6	3	戸田 純 ③	2	回戦	D	2	竹本 翔太 ③		0	—	6	2	増岡 大和 ③				
5		寺岡 湖南 ②						5	児玉 輝明 ③	3	川上 政徒 ③								3	齋藤 雅也 ③					
6	試合	S1	1	小村 創史 ③		0	—	6	1	大脇 光一 ②	14	試合	S1	1	古賀 正寛 ③		0	—	6	1	松村 颯大 ③				
2		S2	2	杉本 興哉 ③					2	澤田 昂志 ③	4		S2	4	菅 良介 ③		0	—	6	4	田ノ上 舜哉 ③				
No.	2007	26	広島国際学院			2	—	1	27	安芸南			No.	2015	57	呉三津田			0	—	2	59	山陽		
2	回戦	D	4	山田 侃汰 ③	○	6	—	2	3	迫 翔太 ③	2	回戦	D	1	熊谷 大行 ③		3	—	6	1	上田 大樹 ③				
5		梅田 勝平 ③						4	伊藤 圭佑 ③	2	中野 直樹 ②								4	下田 真輝 ③					
7	試合	S1	1	森明 良太 ③		5	—	7	1	松本 一平 ②	15	試合	S1	3	松尾 凌太 ③		4	—	6	2	大上 凌 ③				
2		S2	2	山下 慎太郎 ②	○	6	—	0			4		S2	4	徳増 晃平 ②					3	坪内 和喜 ③				
No.	2008	30	県立広島			1	—	2	32	福山葦陽			No.	2016	61	瀬戸内			0	—	3	64	広島なぎさ		
2	回戦	D	2	伊藤 雄太 ③	○	6	—	0	2	地代 悠馬 ③	2	回戦	D	2	山本 善人 ②		1	—	6	2	竹野 光稀 ③				
3		竹内 優太 ③						3	城本 和輝 ③	4	西本 香津彦 ③								5	村竹 裕貴 ②					
8	試合	S1	1	山口 雄介 ②		0	—	6	1	熊田 尚登 ③	16	試合	S1	1	河内 秀斗 ③		0	—	6	1	澤田 文弥 ③				
5		S2	5	高田 桂神 ②		3	—	6	5	田坂 一馬 ②	3		S2	3	金谷 和真 ③		2	—	6	4	秋吉 大地 ①				

男子団体 No.3

3回戦										4回戦(準々決勝)															
No.	3001	1	崇徳			2	—	0	5	舟入			No.	4001	1	崇徳			3	—	0	16	近大附属東広島		
3回戦	D	3	阿部 称也 ②	○	6	—	0		1	森重 裕貴 ③		4回戦	D	2	岡崎 大倭 ③	○	6	—	1		1	中村 太一 ③			
		4	山辺 峻平 ③						4	山本 悠貴 ②				4	山辺 峻平 ③					4	久保田 凌 ③				
1試合	S1	1	上野 浩太郎 ③	○	6	—	0		2	神田 高望 ③		1試合	S1	1	上野 浩太郎 ③	○	6	—	1		2	達見 啓介 ③			
		2	岡崎 大倭 ③						3	和田 凱 ③				2	阿部 称也 ②	○	6	—	4		3	土肥 慧右 ②			
No.	3002	12	高陽東			1	—	2	16	近大附属東広島			No.	4002	17	近大附属福山			0	—	2	32	福山葦陽		
3回戦	D	3	小渡 創生 ③		4	—	6	○	1	中村 太一 ③		4回戦	D	2	井上 武城 ③		4	—	6	○	3	城本 和輝 ③			
		4	佐伯 拓馬 ③						4	久保田 凌 ③				4	新田 一就 ③					5	田坂 一馬 ②				
2試合	S1	2	生野 翔大 ②	○	6	—	3		2	達見 啓介 ③		2試合	S1	1	山口 晃平 ③		2	—	6	○	1	熊田 尚登 ③			
		5	鳴川 健 ③		1	—	6	○	3	土肥 慧右 ②				5	藤井 直人 ②					2	地代 悠馬 ③				
No.	3003	17	近大附属福山			2	—	1	24	安佐北			No.	4003	33	美鈴が丘			2	—	1	48	広陵		
3回戦	D	2	井上 武城 ③		4	—	6	○	3	戸田 純 ③		4回戦	D	4	上野 修平 ③		0	—	6	○	1	品川 歩久斗 ③			
		4	新田 一就 ③						5	児玉 輝明 ③				5	氏間 優 ③					2	見立 卓磨 ③				
3試合	S1	1	山口 晃平 ③	○	6	—	2		1	大脇 光一 ②		3試合	S1	1	川下 慶悟 ②	○	6	—	3		3	桑本 精一郎 ③			
		5	藤井 直人 ②	○	6	—	0		2	澤田 昂志 ③				2	田中 翔大 ①	○	6	—	1		4	齊藤 空輝 ③			
No.	3004	26	広島国際学院			0	—	2	32	福山葦陽			No.	4004	49	広島学院			0	—	3	64	広島なぎさ		
3回戦	D	4	山田 侃汰 ③		2	—	6	○	3	城本 和輝 ③		4回戦	D	3	曾田 旺希 ③		0	—	6	○	1	澤田 文弥 ③			
		5	梅田 勝平 ③						4	北村 悠太 ②				4	中岡 朋也 ②					2	竹野 光稀 ③				
4試合	S1	1	森明 良太 ③		1	—	6	○	1	熊田 尚登 ③		4試合	S1	1	横山 大騎 ③		1	—	6	○	4	秋吉 大地 ①			
		2	山下 慎太郎 ②		2	—	0		5	田坂 一馬 ②				2	岡田 雅海 ③		1	—	6	○	5	村竹 裕貴 ②			
No.	3005	33	美鈴が丘			2	—	0	37	広			5回戦(準決勝)												
3回戦	D	4	上野 修平 ③	○	6	—	1		3	伏岡 拓洋 ①															
		5	氏間 優 ③						4	津村 響己 ②															
5試合	S1	1	川下 慶悟 ②	○	6	—	2		1	原田 紘汰 ③															
		2	田中 翔大 ①						2	福吉 慶介 ①															
No.	3006	41	広島城北			0	—	2	48	広陵			5回戦	D	3	阿部 称也 ②	○	6	—	0		3	城本 和輝 ③		
3回戦	D	2	石川 昂 ③		3	—	6	○	1	品川 歩久斗 ③		1試合	S1	1	上野 浩太郎 ③		6	—	6		1	熊田 尚登 ③			
		4	小城戸 聖基 ②						4	齊藤 空輝 ③				2	岡崎 大倭 ③	○	6	—	0		5	田坂 一馬 ②			
6試合	S1	1	田邊 賢太郎 ③		5	—	4		2	見立 卓磨 ③				2	岡崎 大倭 ③	○	6	—	0						
		3	鈴木 玲音 ③		2	—	6	○	3	桑本 精一郎 ③															
No.	3007	49	広島学院			2	—	0	56	廿日市			5回戦	D	4	上野 修平 ③		0	—	6	○	2	竹野 光稀 ③		
3回戦	D	3	曾田 旺希 ③	○	6	—	4		3	齋藤 雅也 ③		2試合	S1	1	川下 慶悟 ②		2	—	6	○	1	澤田 文弥 ③			
		4	中岡 朋也 ②						2	増岡 大和 ③				2	田中 翔大 ①		2	—	0		4	秋吉 大地 ①			
7試合	S1	1	横山 大騎 ③	○	6	—	2		1	松村 颯大 ③															
		2	岡田 雅海 ③						4	田ノ上 舜哉 ③															
No.	3008	59	山陽			0	—	2	64	広島なぎさ			6回戦(決勝)												
3回戦	D	1	上田 大樹 ③		0	—	6	○	1	澤田 文弥 ③															
		4	下田 真輝 ③						3	丸山 直人 ③															
8試合	S1	2	大上 凌 ③		0	—	6	○	2	竹野 光稀 ③															
		3	坪内 和喜 ③						4	秋吉 大地 ①															
5・6位決定戦												7位決定戦													
No.	7001	16	近大附属東広島			2	—	1	17	近大附属福山			No.	8001	17	近大附属福山			2	—	1	48	広陵		
5・6位決定戦	D	3	土肥 慧右 ②	○	6	—	4		4	新田 一就 ③		5・6位決定戦	D	2	井上 武城 ③		1	—	6	○	1	品川 歩久斗 ③			
		4	久保田 凌 ③						5	藤井 直人 ②				4	新田 一就 ③					2	見立 卓磨 ③				
1試合	S1	1	中村 太一 ③		2	—	6	○	1	山口 晃平 ③		1試合	S1	1	山口 晃平 ③	○	6	—	1		3	桑本 精一郎 ③			
		2	達見 啓介 ③	○	6	—	0		3	赤松 怜 ②				5	藤井 直人 ②	○	6	—	1		4	齊藤 空輝 ③			
No.	7002	48	広陵			0	—	2	49	広島学院			5・6位決定戦	D	1	品川 歩久斗 ③		0	—	6	○	3	曾田 旺希 ③		
									3	曾田 旺希 ③				4	齊藤 空輝 ③					4	中岡 朋也 ②				
2試合	S1	2	見立 卓磨 ③		2	—	6	○	1	横山 大騎 ③		1試合	S1	1	山口 晃平 ③	○	6	—	1		3	桑本 精一郎 ③			
		3	桑本 精一郎 ③						2	岡田 雅海 ③				5	藤井 直人 ②	○	6	—	1		4	齊藤 空輝 ③			

第69回 広島県高等学校総合体育大会テニス競技

兼 第73回全国高等学校対抗テニス大会 兼 第56回中国高等学校テニス選手権大会広島県代表

6月4日, 5日 びんご運動公園テニスコート

女子団体

広島高等学校

2年連続3回目

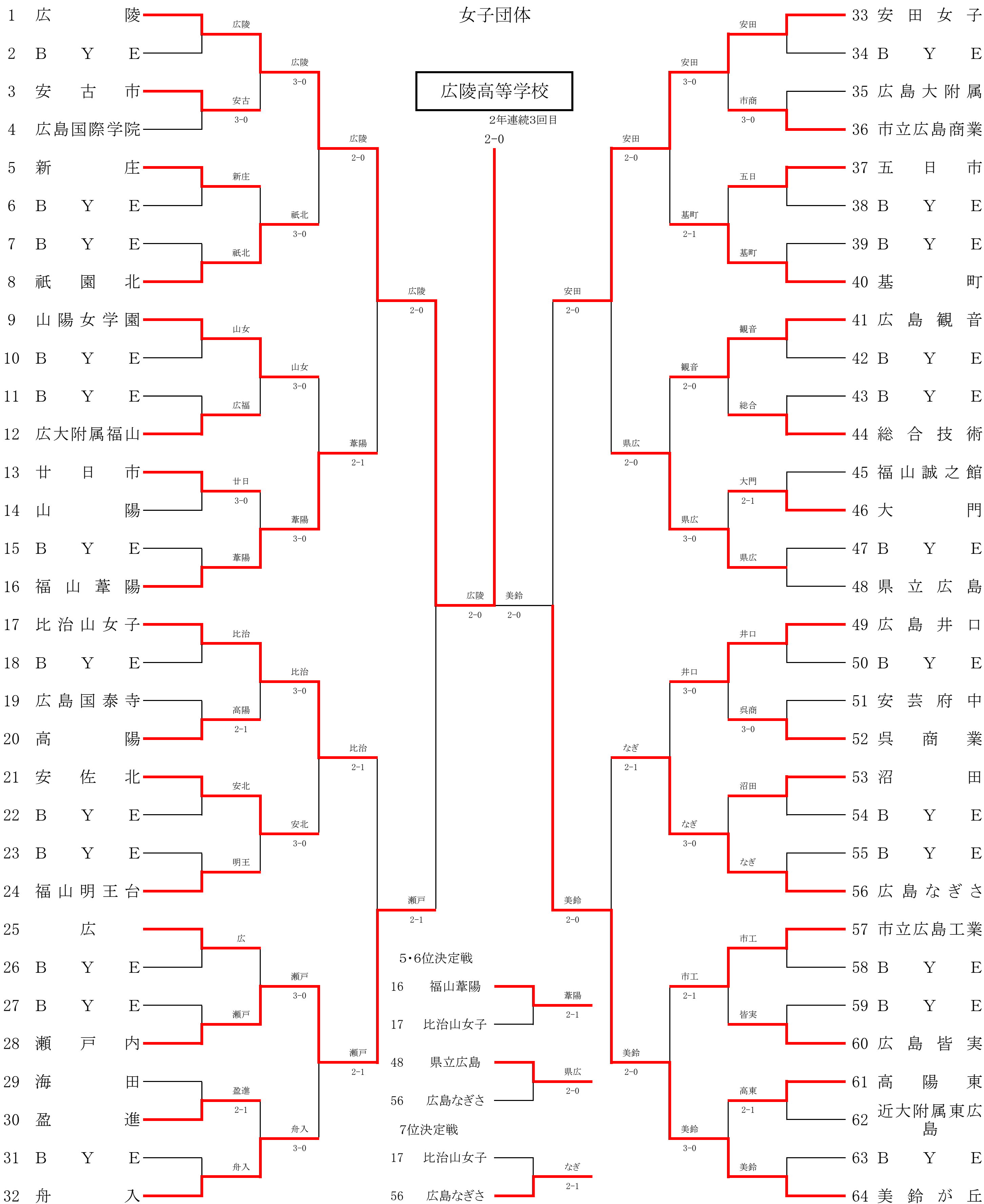

シード

- 1. 広島
- 2. 美鈴が丘
- 3. 安田女子
- 4~5. 比治山女子
- 6. 県立広島
- 7. 広島井口
- 8. 福山葦陽
- 9. 山陽女学園
- 10. 広島なぎさ
- 11. 広島観音
- 12. 福山明王台

女子団体 No.1

1回戦										2回戦																			
No.	1002	3	安古市			3	—	0	4	広島国際学院			No.	2001	1	広陵			3	—	0	3	安古市						
1回戦	D	2	武田 ことり ③	○	7	—	3	6	2	浴坂 文音 ③	○	6	—	0	2	山本 采夏 ③	○	6	—	0	2	武田 ことり ③	○	7	—	3	6		
		4	津崎 星 ②							4						秋光 百音 ③						4						竹田 彩月 ②	4
2回戦	S1	1	安食 美佑 ②	○	6	—	2	1	松岡 保乃花 ③	○	6	—	1	1	河本 鈴香 ③	○	6	—	2	1	安食 美佑 ②	○	6	—	3	3	瀬戸 春菜 ③		
		S2	3						瀬戸 春菜 ③					3	山本 茉衣 ③						S2						3	酒井 凜 ①	3
No.	1007	13	廿日市			3	—	0	14	山陽			No.	2002	5	新庄			0	—	3	8	祇園北						
1回戦	D	3	保崎 みゆ ③	○	7	—	6	6	2	石川 優香 ②	○	1	2	吉野 綾子 ②	○	1	—	6	2	加美 麻衣 ②	○	7	—	6	3	守池 李生 ②			
		4	川畑 紗希 ②							3				合田 有里 ②						3						福岡 花奈 ③	3	守池 李生 ②	
7回戦	S1	1	永岡 未来 ③	○	6	—	1	1	植田 和加奈 ②	○	6	—	1	4	沖野 みゆき ②	○	1	—	6	1	大道 千尋 ③	○	6	—	4	4	下條 瑛理奈 ③		
		S2	2						西原 杏実 ③					4	山崎 愛麗華 ②						S2					5	弓場 日南子 ①	4	下條 瑛理奈 ③
No.	1010	19	広島国泰寺			1	—	2	20	高陽			No.	2003	9	山陽女学園			3	—	0	12	廣大附属福山						
1回戦	D	2	森桶 想叶 ②	○	0	—	6	○	3	武田 実歩 ③	○	6	—	0	2	相本 真奈 ③	○	6	—	0	2	寺下 優里香 ①	○	6	—	3	3	縄稚 杏奈 ①	
		4	北田 紀子 ②							4						中村 亜未 ③						2					高木 絵梨香 ③	3	縄稚 杏奈 ①
10回戦	S1	1	西原 百恵 ③	○	6	—	1	2	日丸 千明 ③	○	6	—	2	3	洲濱 未薫 ③	○	6	—	2	1	濱崎 真緒 ①	○	6	—	4	4	名倉 のどか ①		
		S2	3						藤岡 亜依 ③					5	瀬川 ひかる ③						S2					5	森近 彩未 ②	4	名倉 のどか ①
No.	1015	29	海田			1	—	2	30	盈進			No.	2004	13	廿日市			0	—	3	16	福山葦陽						
1回戦	D	2	伊藤 日向未 ③	○	6	—	3	3	藤川 有紗 ③	○	4	—	6	2	3	保崎 みゆ ③	○	4	—	6	2	井上 茉歩 ②	○	4	—	5	5	中村 雪乃 ②	
		4	沖本 花実 ②						4						高橋 真実 ③	4						川畑 紗希 ②					5	中村 雪乃 ②	
15回戦	S1	1	片木 愛実 ③	○	3	—	6	○	1	松岡 友香 ③	○	4	—	6	4	1	永岡 未来 ③	○	1	—	6	1	小林 玲奈 ③	○	6	—	3	3	府木 梢江 ③
		S2	3							音上 礼華 ③						2	児玉 佳菜子 ③						S2					2	西原 杏実 ③
No.	1018	35	広島大附属			0	—	3	36	市立広島商業			No.	2005	17	比治山女子			3	—	0	20	高陽						
1回戦	D	3	有田 晴菜 ②	○	1	—	6	○	3	中川 舞妃 ②	○	6	—	2	3	力山 菜摘 ③	○	6	—	2	3	武田 実歩 ③	○	6	—	4	4	中村 亜未 ③	
		4	水田 明依 ②							4					牛嶋 花瑠 ②	4						竹本 鈴葉 ③					4	中村 亜未 ③	
18回戦	S1	1	寺西 千春 ②	○	2	—	6	○	1	白神 咲喜 ②	○	6	—	3	1	金満 菜々子 ③	○	6	—	3	1	山田 穂生 ③	○	6	—	5	5	瀬川 ひかる ③	
		S2	2							上川 智恵 ②					2	徳光 遥 ②						S2					5	児玉 百香 ②	5
No.	1023	45	福山誠之館			1	—	2	46	大門			No.	2006	21	安佐北			3	—	0	24	福山明王台						
1回戦	D	1	古田口 愛 ③	○	1	—	6	○	3	藤井 彩花 ③	○	6	—	0	2	3	今桐 萌花 ③	○	6	—	0	2	小澤 美咲 ③	○	6	—	5	5	吉岡 華子 ③
		2	佐藤 さくら ③							4						末清 里奈 ②	4						河野 愛里咲 ③					5	吉岡 華子 ③
23回戦	S1	3	堀田 葉奈 ③	○	6	—	1	1	金丸 桃子 ③	○	6	—	2	6	1	竹内 樺織 ②	○	6	—	2	1	高橋 里奈 ③	○	6	—	3	3	3	児玉 美彩希 ②
		S2	4						藤井 裕子 ③							2						長田 桃佳 ③						S2	2
No.	1026	51	安芸府中			0	—	3	52	呉商業			No.	2007	25	広			0	—	3	28	瀬戸内						
1回戦	D	1	清角 美帆 ③	○	1	—	6	○	1	玉川 未来 ③	○	6	—	6	2	3	三川 寧香 ③	○	3	—	6	2	松田 京香 ②	○	6	—	4	4	藤田 沙希 ③
		2	佐々木 有澄 ③							2						高村 愛理 ③	4						岡田 みなみ ③					4	藤田 沙希 ③
26回戦	S1	3	池上 友萌 ③	○	1	—	6	○	4	藤本 菜緒 ②	○	6	—	6	7	1	松岡 優音 ③	○	0	—	6	1	中村 春月 ③	○	6	—	3	3	河内山 夕布 ③
		S2	4							川宮 吉乃 ③						5	木村 彩乃 ③						S2					2	大前 真結 ③
No.	1031	61	高陽東			2	—	1	62	近大附属東広島			No.	2008	30	盈進			0	—	3	32	舟入						
1回戦	D	3	野口 美空 ①	○	6	—	1	2	佐藤 佑紀 ②	○	6	—	6	2	3	藤川 有紗 ③	○	0	—	6	3	田中 未夢 ②	○	6	—	4	4	岡本 知奈 ③	
		4	森保 愛梨 ①						4						志村 映里奈 ②	4						高橋 真実 ③					4	岡本 知奈 ③	
31回戦	S1	1	大久保 里紗 ②	○	6	—	0	1	佐藤 詩織 ③	○	6	—	0	8	1	松岡 友香 ③	○	1	—	6	1	三島 あやな ③	○	6	—	2	2	2	栗山 茜 ③
		S2	5						田中 雪乃 ①						3	原田 茄生 ②						S2						2	児玉 佳菜子 ③

女子団体 No.2

2回戦						3回戦													
No.	2009	33	安田女子	3	—	0	36	市立広島商業	No.	3001	1	広陵	2	—	0	8	祇園北		
2 回戦	D	3	新川 絵理奈 ③	○	6	—	0	1	白神 咲喜 ②	3 回戦	D	2	山本 采夏 ③	○	6	—	1	4	下條 瑛理奈 ③
		4	清水 美那 ①					5	丸山 怜菜 ②			5	澤田 菜那 ①						5
9 試合	S1	1	北垣内 志帆 ②	○	6	—	1	3	中川 舞妃 ②	1 試合	S1	1	河本 鈴香 ③	○	6	—	0	1	大道 千尋 ③
		2	土井 彩愛 ②	○	6	—	1	4	牛嶋 花瑠 ②			S2	3	酒井 凜 ①		2	—	0	2
No.	2010	37	五日市	1	—	2	40	基町	No.	3002	9	山陽女学園	1	—	2	16	福山葦陽		
2 回戦	D	1	藤岡 菜々子 ③	○	6	—	4	2	上竹 亜希 ③	3 回戦	D	1	相本 真奈 ③	○	6	—	0	2	井上 茉歩 ②
		3	的場 みゆき ③					5	高橋 実沙 ③			2	高木 絵梨香 ③						5
10 試合	S1	2	安積 真子 ③		1	—	6	1	若栗 朋佳 ②	2 試合	S1	3	洲濱 未薫 ③		0	—	6	1	小林 玲奈 ③
		4	遠藤 瑠莉 ③		2	—	6	4	橋本 佳歩 ②			S2	4	細谷 麻結 ②		3	—	6	3
No.	2011	41	広島観音	2	—	0	44	総合技術	No.	3003	17	比治山女子	2	—	1	21	安佐北		
2 回戦	D	2	平嶺 花奈 ③	○	6	—	1	3	伊藤 美佐希 ③	3 回戦	D	2	金川 百花 ③	○	6	—	3	3	今桐 萌花 ③
		5	新居 千春 ③					4	藤岡 由衣 ③			3	力山 菜摘 ③						4
11 試合	S1	1	長澤 由季 ③		0	—	6	1	池田 奈菜子 ③	3 試合	S1	1	金満 菜々子 ③		4	—	6	1	竹内 樺織 ②
		3	濱口 はるな ③	○	6	—	2	2	井上 乃衣 ③			S2	5	児玉 百香 ②	○	6	—	4	2
No.	2012	46	大門	0	—	3	48	県立広島	No.	3004	28	瀬戸内	2	—	1	32	舟入		
2 回戦	D	2	長田 桃佳 ③		1	—	6	3	今津 由貴 ③	3 回戦	D	1	中村 春月 ③	○	6	—	2	3	田中 未夢 ②
		3	藤井 彩花 ③					4	徳山 まどか ③			4	藤田 沙希 ③						4
12 試合	S1	1	金丸 桃子 ③		2	—	6	1	大崎 りな ③	4 試合	S1	2	松田 京香 ②		0	—	6	1	三島 あやな ③
		4	末清 里奈 ②		1	—	6	5	久保 舞衣子 ③			S2	3	河内山 夕布 ③	○	6	—	1	2
No.	2013	49	広島井口	3	—	0	52	呉商業	No.	3005	33	安田女子	2	—	0	40	基町		
2 回戦	D	2	竹重 莉奈 ③	○	6	—	1	3	赤松 弥優 ②	3 回戦	D	3	新川 絵理奈 ③	○	6	—	2	1	若栗 朋佳 ②
		3	今井 美穂 ③					4	藤本 菜緒 ②			4	清水 美那 ①						2
13 試合	S1	1	原山 愛理 ③	○	6	—	1	1	玉川 未来 ③	5 試合	S1	1	北垣内 志帆 ②	○	6	—	2	3	池田 黎 ③
		4	葛籠 香帆 ③	○	7	—	5	2	高村 愛理 ③			S2	2	土井 彩愛 ②		2	—	0	4
No.	2014	53	沼田	0	—	3	56	広島なぎさ	No.	3006	41	広島観音	0	—	2	48	県立広島		
2 回戦	D	2	水本 有梨香 ②		3	—	6	3	藤村 野乃 ②	3 回戦	D	2	平嶺 花奈 ③		2	—	6	3	今津 由貴 ③
		3	新近 歩美 ③					4	本田 樹乃佳 ②			3	濱口 はるな ③						4
14 試合	S1	1	中桐 優菜 ③		3	—	6	2	沖 菜摘 ③	6 試合	S1	1	長澤 由季 ③		4	—	6	2	菅沼 美里 ①
		4	甲田 紗加 ②		0	—	6	5	西村 茉莉 ①			S2	4	角屋 なつみ ③		0	—	1	5
No.	2015	57	市立広島工業	2	—	1	60	広島皆実	No.	3007	49	広島井口	1	—	2	56	広島なぎさ		
2 回戦	D	1	中村 新奈 ②	○	6	—	2	3	齊藤 千秋 ③	3 回戦	D	3	今井 美穂 ③		2	—	6	3	藤村 野乃 ②
		4	灘岡 亜美 ③					4	山本 光奈海 ③			4	葛籠 香帆 ③						4
15 試合	S1	3	藤尾 菜々 ③		1	—	6	1	春山 萌恵 ③	7 試合	S1	1	原山 愛理 ③	○	6	—	1	2	沖 菜摘 ③
		5	吉野 綾音 ③	○	6	—	2	2	山本 みなみ ③			S2	2	竹重 莉奈 ③		0	—	6	5
No.	2016	61	高陽東	0	—	3	64	美鈴が丘	No.	3008	57	市立広島工業	0	—	2	64	美鈴が丘		
2 回戦	D	3	野口 美空 ①		0	—	6	3	坂上 愛果 ③	3 回戦	D	4	灘岡 亜美 ③		0	—	6	3	坂上 愛果 ③
		4	森保 愛梨 ①					4	杉本 夏鈴 ②			5	吉野 綾音 ③						4
16 試合	S1	1	大久保 里紗 ②		0	—	6	1	板垣 歩 ③	8 試合	S1	2	山本 真維 ③		0	—	6	1	板垣 歩 ③
		5	田中 雪乃 ①		0	—	6	2	西村 菜月 ①			S2	3	藤尾 菜々 ③		0	—	4	2

女子団体 No.3

4回戦(準々決勝)										6回戦(決勝)															
No.	4001	1	広陵			2	—	0	16	福山葦陽			No.	6001	1	広陵			2	—	0	64	美鈴が丘		
4回戦	D	2	山本 采夏 ③	○	6	—	1		1	小林 玲奈 ③	③	6	D	2	山本 采夏 ③	○	8	2	—	8		3	坂上 愛果 ③		
		4	竹田 彩月 ②						3	府木 梢江 ③	③			4	竹田 彩月 ②							4	杉本 夏鈴 ②		
1試合	S1	1	河本 鈴香 ③	○	6	—	0		4	藤井 花音 ②	②	4	S1	1	河本 鈴香 ③	○	9	—	1	8		1	板垣 歩 ③		
	S2	3	酒井 凜 ①						5	中村 雪乃 ②	②	5	S2	3	酒井 凜 ①	○	8	—		2		2	西村 菜月 ①		
No.	4002	17	比治山女子			1	—	2	28	瀬戸内			8ゲームズプロセット												
4回戦	D	2	金川 百花 ③	○	2	—	6	○	1	中村 春月 ③	③	5・6位決定戦													
		3	力山 菜摘 ③						4	藤田 沙希 ③	③														
2試合	S1	1	金満 菜々子 ③	○	6	—	0		2	松田 京香 ②	②														
	S2	4	竹本 鈴葉 ③		3	—	6	○	3	河内山 夕布 ③	③														
No.	4003	33	安田女子			2	—	0	48	県立広島			No.	7001	16	福山葦陽			2	—	1	17	比治山女子		
4回戦	D	3	新川 絵理奈 ③	○	6	—	2		3	今津 由貴 ③	③	5・6位	D	2	井上 茉歩 ②	○	0	—	6	○	1	金満 菜々子 ③			
		4	清水 美那 ①						4	徳山 まどか ③	③	決定戦		5	中村 雪乃 ②						2	金川 百花 ③			
3試合	S1	1	北垣内 志帆 ②	○	6	—	0		1	大崎 りな ③	③	1	S1	1	小林 玲奈 ③	○	6	—	1		3	力山 菜摘 ③			
	S2	2	土井 彩愛 ②		2	—	2		5	久保 舞衣子 ③	③	試合	S2	3	府木 梢江 ③	○	6	—	4		5	児玉 百香 ②			
No.	4004	56	広島なぎさ			0	—	2	64	美鈴が丘			No.	7002	48	県立広島			2	—	0	56	広島なぎさ		
4回戦	D	1	横町 祐実 ③	○	2	—	6	○	3	坂上 愛果 ③	③	5・6位	D	3	今津 由貴 ③	○	6	—	3		3	藤村 野乃 ②			
		3	藤村 野乃 ②						4	杉本 夏鈴 ②	②	決定戦		4	徳山 まどか ③						4	本田 樹乃佳 ②			
4試合	S1	2	沖 菜摘 ③	○	1	—	6	○	1	板垣 歩 ③	③	2	S1	2	菅沼 美里 ①	○	6	—	3		2	沖 菜摘 ③			
	S2	5	西村 茉莉 ①						2	西村 菜月 ①	①	試合	S2	5	久保 舞衣子 ③						5	西村 茉莉 ①			

5回戦(準決勝)										7位決定戦															
No.	5001	1	広陵			2	—	0	28	瀬戸内			No.	8001	17	比治山女子			1	—	2	56	広島なぎさ		
5回戦	D	2	山本 采夏 ③	○	6	—	1		1	中村 春月 ③	③	5・6位	D	1	金満 菜々子 ③	○	6	—	2		3	藤村 野乃 ②			
		4	竹田 彩月 ②						3	河内山 夕布 ③	③	決定戦		2	金川 百花 ③						4	本田 樹乃佳 ②			
1試合	S1	1	河本 鈴香 ③	○	6	—	1		2	松田 京香 ②	②	1	S1	3	力山 菜摘 ③	○	0	—	6	○	2	沖 菜摘 ③			
	S2	3	酒井 凜 ①						4	藤田 沙希 ③	③	試合	S2	5	児玉 百香 ②		0	—	6	○	5	西村 茉莉 ①			
No.	5002	33	安田女子			0	—	2	64	美鈴が丘															
5回戦	D	1	北垣内 志帆 ②	○	3	—	6	○	3	坂上 愛果 ③	③														
		3	新川 絵理奈 ③						4	杉本 夏鈴 ②	②														
2試合	S1	2	土井 彩愛 ②	○	1	—	6	○	1	板垣 歩 ③	③														
	S2	4	清水 美那 ①		0	—	2		2	西村 菜月 ①	①														

平成28年度 第69回 広島県高等学校総合体育大会テニス競技

兼 第106回 全国高等学校テニス選手権大会 広島県予選 兼 第56回 中国高等学校テニス選手権大会 広島県予選

6月11日(土) 広島広域公園テニスコート
6月12日(日) 広島広域公園テニスコート

個人の部 女子シングルス

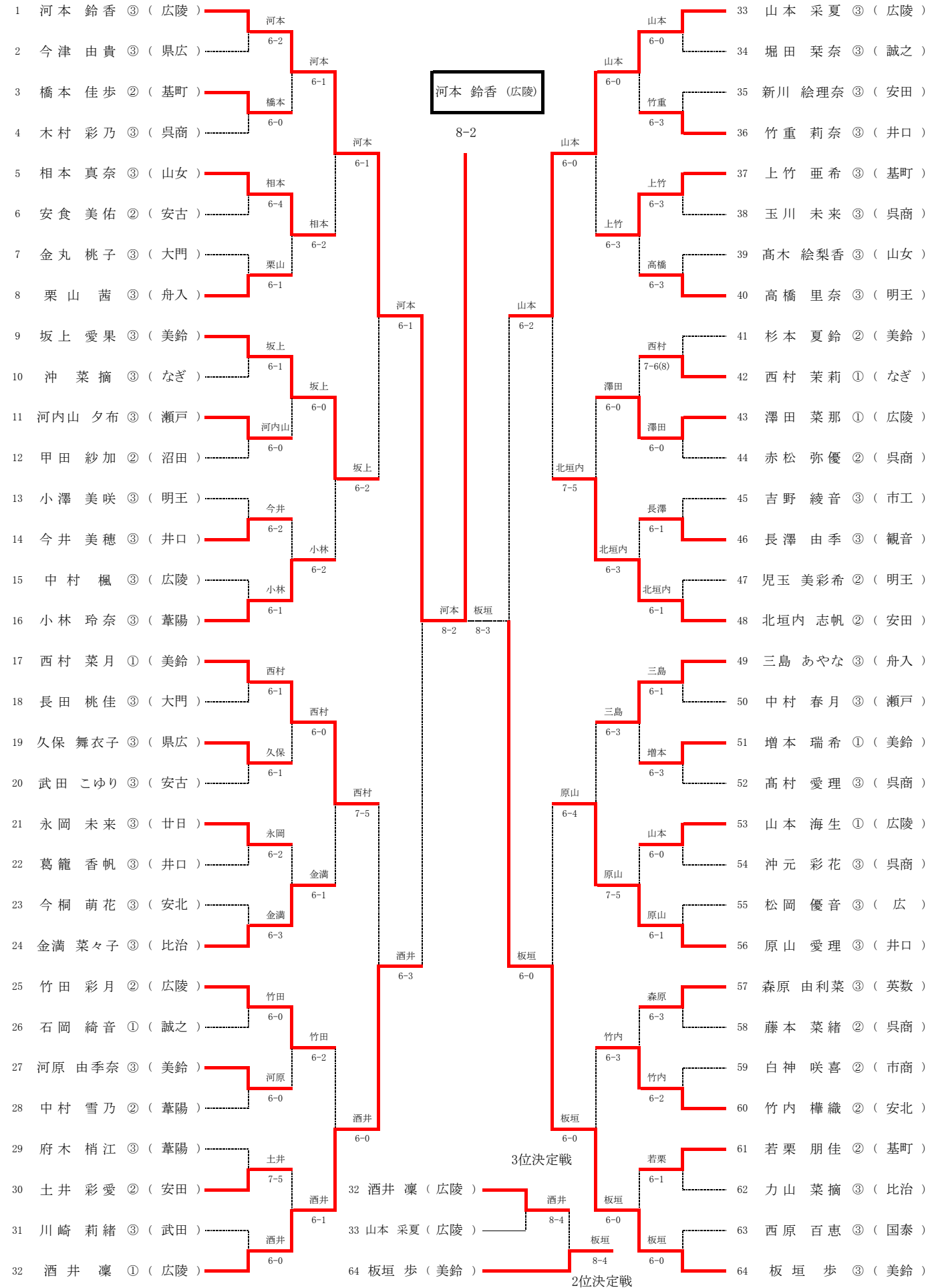

シード 1. 河本 鈴香(広陵) 2. 板垣 歩(美鈴) 3. 山本 采夏(広陵) 4. 酒井 凜(広陵) 5. 西村 菜月(美鈴) 6. 北垣内 志帆(安田)
 7. 三島 あやな(舟入) 8. 小林 玲奈(葦陽) 9. 板上 愛果(美鈴) 10. 原山 愛理(井口) 11. 杉本 夏鈴(美鈴) 12. 金満 菜々子(比治)
 13~15. 竹田 彩月(広陵) 13~15. 高橋 里奈(明王) 13~15. 森原 由利菜(英数) 16. 栗山 茜(舟入)

平成28年度 第69回 広島県高等学校総合体育大会テニス競技

6月5日(日) 尾道びんご運動公園テニスコート

兼 第106回 全国高等学校テニス選手権大会 広島県予選 兼 第56回 中国高等学校テニス選手権大会 広島県予選 6月11日(土) 広島広域公園テニスコート

6月12日(日) 広島広域公園テニスコート

個人の部 男子ダブルス

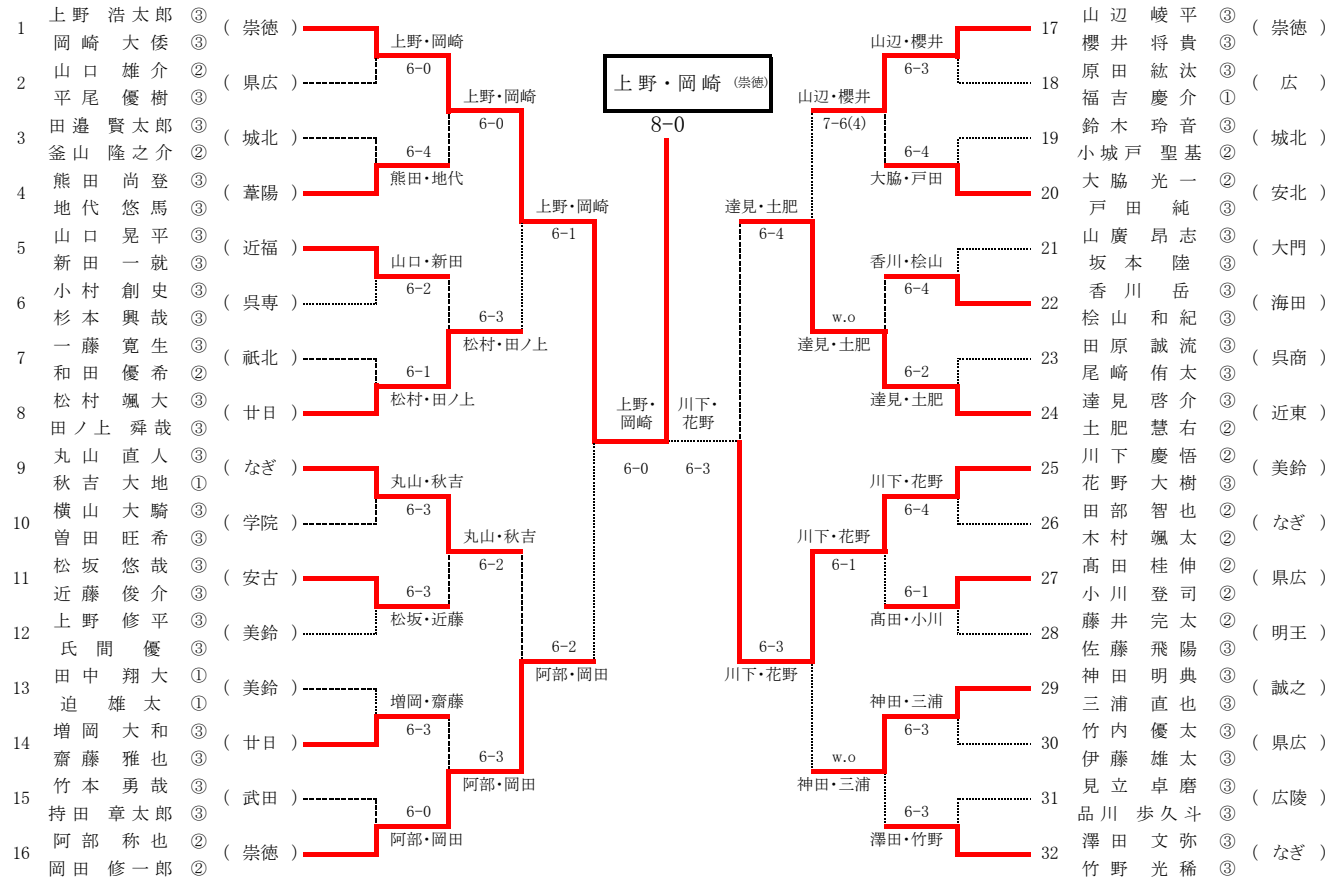

平成28年度 第69回 広島県高等学校総合体育大会テニス競技

6月5日(日) 尾道びんご運動公園テニスコート

兼 第106回 全国高等学校テニス選手権大会 広島県予選 兼 第56回 中国高等学校テニス選手権大会 広島県予選 6月11日(土) 広島広域公園テニスコート

6月12日(日) 広島広域公園テニスコート

個人の部 女子ダブルス

