

【平成28年度 全国高等学校総合体育大会・東海高等学校総合体育大会テニス競技の部 三重県予選大会
兼 三重県高等学校総合体育大会 テニス競技の部】

・ 期 日	『 個 人 』	平成28年4月29日(金)		
		男子シングルス 1R~3R		三重交通G スポーツの杜 鈴鹿
		女子ダブルス 1R~QF		三重交通G スポーツの杜 鈴鹿
		平成28年4月30日(土)		
		男子ダブルス 1R~QF		三重交通G スポーツの杜 鈴鹿
		女子シングルス 1R~3R		三重交通G スポーツの杜 鈴鹿
		平成28年5月 1日(日)		
		男女シングルス QF・SF順位決定戦		三重交通G スポーツの杜 鈴鹿
		男女ダブルス SF		三重交通G スポーツの杜 鈴鹿
		平成28年5月 3日(火)		
		男女シングルス F 順位決定戦		三重交通G スポーツの杜 鈴鹿
		男女ダブルス F 3位決定戦		三重交通G スポーツの杜 鈴鹿
	『 団 体 』	平成28年5月28日(土)	男子・女子 1R・2R	三重交通G スポーツの杜 鈴鹿
		平成28年5月29日(日)	男子・女子 3R~QF 順位決定戦1R	三重交通G スポーツの杜 鈴鹿
		平成28年5月30日(月)	男子・女子 SF~F 順位決定戦	三重交通G スポーツの杜 鈴鹿

・ 成 績 『男子団体』

1位	四日市工
2位	津田学園
3位	津
4位	桑名
5位	四日市
6位	海星
7位	桑名西
8位	松阪

『女子団体』

1位	四日市商
2位	鈴鹿
3位	津商
4位	津田学園
5位	桑名西
6位	宇治山田商
7位	川越
8位	セントヨゼフ

『男子』

シングルス	1位	橋川 泰典	(四日市工 3)
	2位	白井 淳也	(四日市工 2)
	3位	小林 泰晴	(四日市工 3)
	4位	伊達 佳佑	(四日市工 2)
	5位	水谷 大輝	(四日市工 2)
	6位	町田 晴	(四日市工 1)
	7位	相星 雅弥	(鈴鹿 3)
	8位	松岡 俊介	(四日市工 2)

『女子』

	1位	吉岡 希紗	(四日市商 1)
	2位	吉田 明日香	(四日市商 2)
	3位	安部 有紗	(鈴鹿 鹿 3)
	4位	明河 樹	(鈴鹿 鹿 3)
	5位	中川 杏	(津商 2)
	6位	大浦 玲奈	(四日市商 2)
	7位	的場 千聖	(津田学園 2)
	8位	長尾 佳那子	(四日市商 3)

ダブルス

1位	橋川 泰典	(四日市工 3)
	白井 淳也	(四日市工 2)
2位	小林 泰晴	(四日市工 3)
	伊達 佳佑	(四日市工 2)
3位	水谷 大輝	(四日市工 2)
	永井 大貴	(四日市工 1)
4位	松岡 俊介	(四日市工 2)
	金子 宰文	(四日市工 2)

1位	安部 有紗	(鈴鹿 鹿 3)
	明河 樹	(鈴鹿 鹿 3)
2位	吉田 明日香	(四日市商 2)
	大浦 玲奈	(四日市商 2)
3位	吉岡 希紗	(四日市商 1)
	原田 真実子	(四日市商 1)
4位	山田 瑞季	(津商 3)
	中川 杏	(津商 2)

『個人賞』
最優秀選手賞 小林 泰晴 (四日市工 3)

吉田 明日香 (四日市商 2)

優秀選手賞 橋川 泰典 (四日市工 3)
白井 淳也 (四日市工 2)
伊達 佳佑 (四日市工 2)
町田 晴 (四日市工 1)

吉岡 希紗 (四日市商 1)
大浦 玲奈 (四日市商 2)
長尾 佳那子 (四日市商 3)
原田 真実子 (四日市商 1)

大谷 悠登 ・ 水谷 健人 組 (津田学園 3)
野尻 太陽 (津田学園 3)

安部 有紗 (鈴鹿 鹿 3)
明河 樹 (鈴鹿 鹿 3)

渥美 雄登 (津 3)
江上 晃平 ・ 棚澤 柊斗 組 (桑名 3・2)

山田 瑞季 ・ 北村 真梨奈 組 (津田学園 3) 商 3・2)
工藤 舞 (津田学園 3)

敢闘選手賞 谷口 輝 (四日市 2)

村田 莉紗 (桑名西 3)

渡邊 秀一 ・ 岡野 大希 組 (海星 2)

三宅 璃緒 (宇治山田商 3)

太田 夢宰士 ・ 森口 椋司 組 (桑名西 3)

伊藤 優季 (川越 3)

高畑 拓海 ・ 若山 和樹 組 (松阪 3)

福増 えりか (セントヨゼフ 3)

【男子団体】

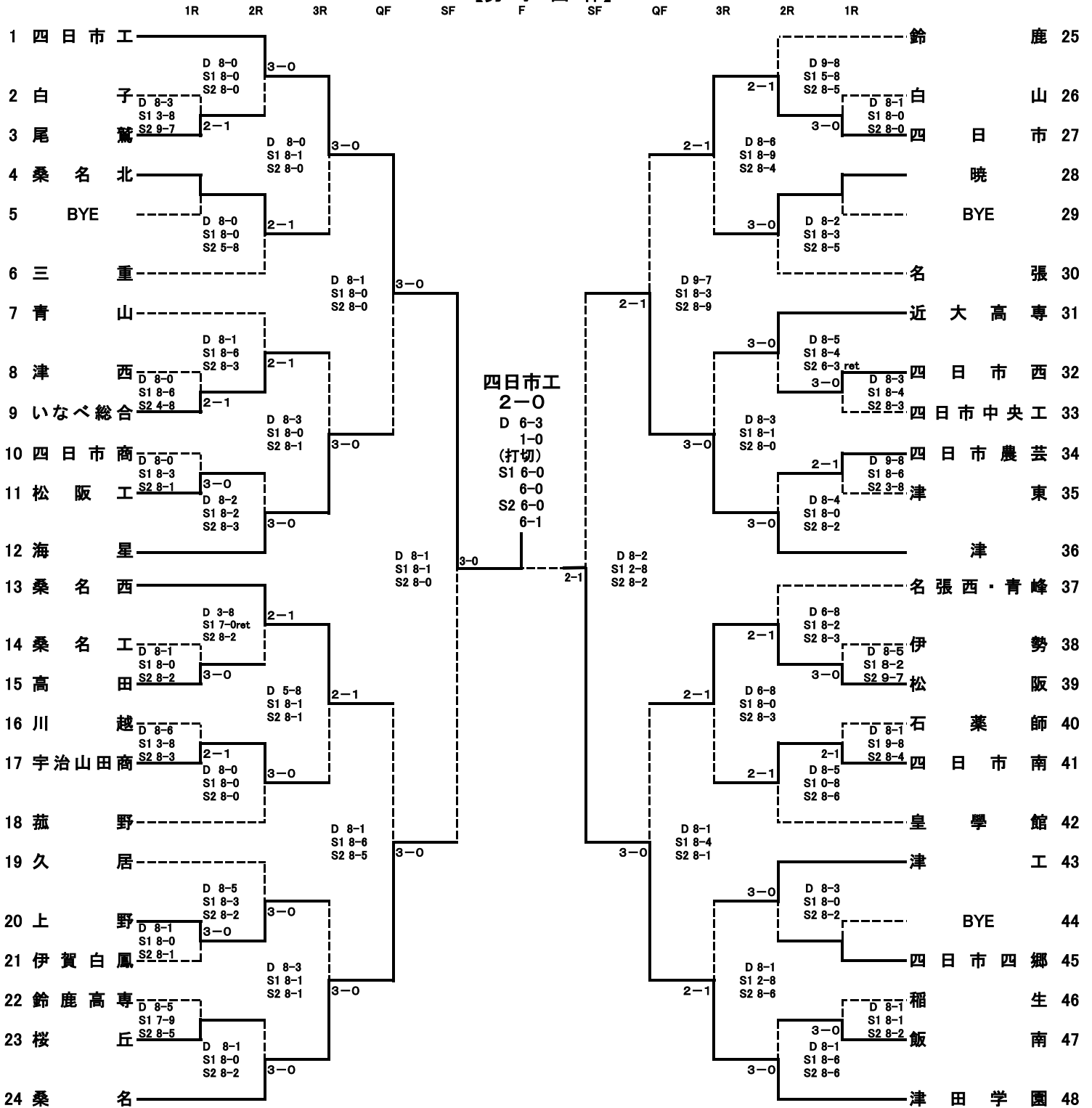

Round	Match	Score
3位決定戦	24 桑名	0-2
5~8位決定戦	12 海星	2-0
5・6位決定戦	27 四日市	2-0
7・8位決定戦	13 桑名西	2-0

Round	Match	Score
F	四日市工 (打切)	2-0
SF	津	6-1
SF	桑名西	2-0
SF	松阪	2-0
SF	四日市	1-2
SF	松阪	2-0

【男子団体】

準々決勝

	1 四 日 市 工	3 - 0	12 海 星
D	小林 泰晴 (3)	8 - 0	渡邊 秀一 (2)
	町田 晴 (1)		岡野 大希 (2)
S1	橋川 泰典 (3)	8 - 1	近藤 明寛 (2)
S2	白井 淳也 (2)	8 - 0	葉山 聖 (2)

	13 桑 名 西	0 - 3	24 桑 名
D	太田 夢宰士 (3)	1 - 8	江上 晃平 (3)
	森口 椋司 (3)		棚澤 柊斗 (2)
S1	中村 翼 (2)	6 - 8	市川 朋法 (2)
S2	宮本 啓伸 (2)	5 - 8	加藤 来 (2)

	27 四 日 市	1 - 2	36 津
D	中嶋 将史 (2)	7 - 9	平野 優友 (3)
	一ノ関 秀 (2)		副田 幸暉 (2)
S1	森田 章仁 (3)	3 - 8	渥美 雄登 (3)
S2	谷口 輝 (2)	9 - 8 (6)	北尾 涉 (3)

	39 松 阪	0 - 3	48 津 田 学 園
D	高畑 拓海 (3)	1 - 8	大谷 悠登 (3)
	若山 和樹 (3)		水谷 健人 (3)
S1	吉田 倅輔 (3)	4 - 8	安保 憂駿 (3)
S2	中西 諒 (3)	1 - 8	野尻 大陽 (3)

準決勝

	1 四 日 市 工	3 - 0	24 桑 名
D	小林 泰晴 (3)	8 - 1	江上 晃平 (3)
	町田 晴 (1)		棚澤 柊斗 (2)
S1	橋川 泰典 (3)	8 - 1	市川 朋法 (2)
S2	白井 淳也 (2)	8 - 0	加藤 来 (2)

	36 津	1 - 2	48 津 田 学 園
D	平野 優友 (3)	2 - 8	大谷 悠登 (3)
	副田 幸暉 (2)		水谷 健人 (3)
S1	渥美 雄登 (3)	8 - 2	安保 憂駿 (3)
S2	北尾 涉 (3)	2 - 8	野尻 大陽 (3)

決勝戦

	1 四 日 市 工	2 - 0	48 津 田 学 園
D	小林 泰晴 (3)	6 - 3	大谷 悠登 (3)
	町田 晴 (1)	1 - 0 打切	水谷 健人 (3)
S1	橋川 泰典 (3)	6 - 0	安保 憂駿 (3)
S2	白井 淳也 (2)	6 - 0	野尻 大陽 (3)

三位決定戦

	36 津	2 - 0	24 桑 名
D	平野 優友 (3)	3 - 6	江上 晃平 (3)
	副田 幸暉 (2)	6 - 2	棚澤 柊斗 (2)
S1	渥美 雄登 (3)	6 - 0	市川 朋法 (2)
S2	北尾 涉 (3)	5 - 7 3 - 4 打切	加藤 来 (2)

【女子団体】

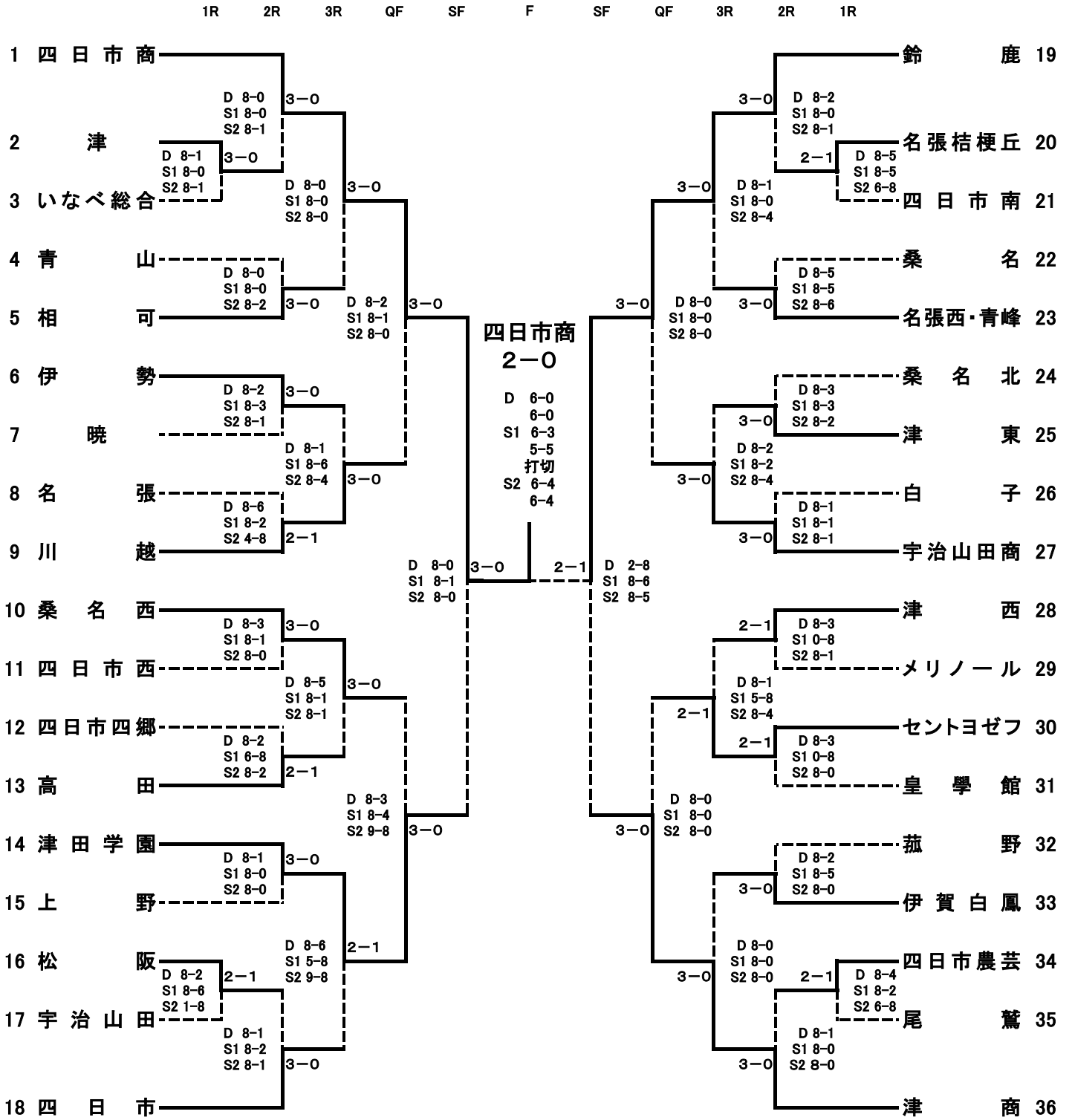

1R 2R 3R QF SF F SF QF 3R 2R 1R

3位決定戦

14 津田学園 0-2 津商 36

D 0-6, 0-6
S1 3-6, 1-6
S2 6-3, 4-3打切

5~8位決定戦

9 川越 0-2 桑名西 10

D 3-5打切
S1 3-8
S2 0-8

27 宇治山田商 2-0 セントヨゼフ 30

D 5-3打切
S1 8-0
S2 8-1

5・6位決定戦

10 桑名西 2-0 宇治山田商 27

D 8-4
S1 8-2
S2 打切

7・8位決定戦

9 川越 2-0 セントヨゼフ 30

D 8-4
S1 8-0
S2 打切

【女子団体】

準々決勝

	1 四 日 市 商	3 - 0	9 川 越
D	大浦 玲奈 (2)	8 - 2	伊藤 優李 (3)
	原田 真実子 (1)		上 萌佳 (2)
S1	吉岡 希紗 (1)	8 - 1	荒木 奈央 (3)
S2	吉田 明日香 (2)	8 - 0	岡本 優花 (3)

	10 桑 名 西	0 - 3	14 津 田 学 園
D	蛭川 未宥 (2)	3 - 8	伊藤 真季 (1)
	水谷 奏穂 (3)		伊藤 舞夏 (1)
S1	村田 莉紗 (3)	4 - 8	的場 千聖 (2)
S2	奥岡 史帆 (2)	8 - (0)	大平 菜央 (1)

	19 鈴 鹿	3 - 0	27 宇 治 山 田 商
D	加田 智咲 (3)	8 - 0	堤 彩香 (3)
	藤崎 朱音 (3)		伊藤 舞 (3)
S1	安部 有紗 (3)	8 - 0	藤原 さくら (3)
S2	明河 樹 (3)	8 - 0	三宅 璃緒 (3)

	30 セ ン ト ヨ ゼ フ	0 - 3	36 津 商
D	坂口 茉鈴 (3)	0 - 8	山田 瑞季 (3)
	土井 結愛 (3)		北村 真梨奈 (2)
S1	福増 えりか (3)	0 - 8	中川 杏 (2)
S2	筒井 美有 (3)	0 - 8	長岡 純未 (3)

準決勝

	1 四 日 市 商	3 - 0	14 津 田 学 園
D	大浦 玲奈 (2)	8 - 0	伊藤 真季 (1)
	原田 真実子 (1)		工藤 舞 (3)
S1	吉岡 希紗 (1)	8 - 1	的場 千聖 (2)
S2	吉田 明日香 (2)	8 - 0	大平 菜央 (1)

	19 鈴 鹿	2 - 1	36 津 商
D	加田 智咲 (3)	2 - 8	山田 瑞季 (3)
	藤崎 朱音 (3)		北村 真梨奈 (2)
S1	安部 有紗 (3)	8 - 6	中川 杏 (2)
S2	明河 樹 (3)	8 - 5	山田 瑞帆 (3)

決勝戦

	1 四 日 市 商	2 - 0	19 鈴 鹿
D	大浦 玲奈 (2)	6 - 0	加田 智咲 (3)
	原田 真実子 (1)		藤崎 朱音 (3)
S1	吉岡 希紗 (1)	6 - 3 5 - 5 打切	安部 有紗 (3)
S2	吉田 明日香 (2)	6 - 4 6 - 4	明河 樹 (3)

三位決定戦

	14 津 田 学 園	0 - 2	36 津 商
D	伊藤 真季 (1)	0 - 6 0 - 6	山田 瑞季 (3)
	伊藤 舞夏 (1)		北村 真梨奈 (2)
S1	的場 千聖 (2)	3 - 6 1 - 6	中川 杏 (2)
S2	大平 菜央 (1)	6 - 3 4 - 3 打切	長岡 純未 (3)